



Comune di Ussassai, Esterzili e Escalaplano

Provincia di Nuoro e Sud Sardegna

Regione Sardegna



NUOVO IMPIANTO PER LA PRODUZIONE DI ENERGIA DA FONTE EOLICA "SERRA JONI" NEI COMUNI DI USSASSAI (NU), ESTERZILI E ESCALAPLANO (SU)

PROGETTO DEFINITIVO

PROPONENTE

Acciona Energia Global Italia S.r.l.

Via Achille Campanile, 73 - 00144 Roma

Phone: (+39) 06 50514225

PEC: accionaglobalitalia@legalmail.it



OGGETTO

1. ELABORATI DESCRITTIVI GENERALI

DISCIPLINARE TECNICO PRESTAZIONALE

TIMBRI E FIRME



**STUDIO ROSSO
INGEGNERI ASSOCIATI**

VIA ROSOLINO PILO N. 11 - 10143 - TORINO

VIA IS MAGLIAS N. 178 - 09122 - CAGLIARI

TEL. +39 011 43 77 242

studiorosso@legalmail.it

info@sria.it

www.sria.it

dott. ing. Roberto SESENNA
Ordine degli Ingegneri della Provincia di Torino
Posizione n.8530J
Cod. Fisc. SSN RRT 75B12 C665C

dott. ing. Fabio AMBROGIO
Ordine degli Ingegneri della Provincia di Torino
Posizione n.23B
Cod. Fisc. MBR FBA 78M03 B594K

dott. ing. Luca DEMURTAS
Ordine degli Ingegneri della Provincia di Cagliari
Posizione n.6062
Cod. Fisc. DMR LCU 77E10 E441L

CONSULENZA

Coordinatore e responsabile delle attività: Dott. ing. Giorgio Efisio DEMURTAS

Consulenza studi ambientali: Dott. for. Piero RUBIU

SIATER s.r.l. VIA CASULA N. 7 - 07100 - SASSARI



Studio Gioed

VIA IS MIRRIONIS N. 178 - 09121 - CAGLIARI

CONTROLLO QUALITA'

DESCRIZIONE	EMISSIONE	
DATA	DIC/2023	
COD. LAVORO	612/SR	
TIPOL. LAVORO	D	
LOTTO	-	
STRALCIO	-	
SETTORE	1	
TIPOL. ELAB.	DD	
TIPOL. DOC.	E	
ID ELABORATO	11	
VERSIONE	0	

REDATTO

ing. Roberto SESENNA

CONTROLLATO

ing. Roberto SESENNA

APPROVATO

ing. Luca DEMURTAS

ELABORATO

D-1.11

INDICE

1. PREMESSA	3
2. CARATTERISTICHE TECNICHE DELL'AEROGENERATORE	4
2.1 COMPONENTI MECCANICHE DELL'IMPIANTO	4
2.1.1 <i>Rotore</i>	6
2.1.2 <i>Navicella</i>	7
2.1.3 <i>Torre</i>	7
2.2 COMPONENTI ELETTRICHE DELL'IMPIANTO.....	8
2.2.1 <i>Generatore</i>	8
2.2.2 <i>Trasformatore MT</i>	8
2.2.3 <i>SCADA System Description</i>	8
2.3 CONDIZIONI DI FUNZIONAMENTO E LINEE GUIDA DELLE PRESTAZIONI.....	9
2.3.1 <i>Connessione alla rete</i>	9
2.4 PRESCRIZIONI MONTAGGIO AEROGENERATORI.....	10
3. OPERE EDILI	12
3.1 PRESCRIZIONI TECNICHE DI PROGETTO	12
3.1.1 <i>Fondazioni</i>	12
3.1.2 <i>Piazzole</i>	13
3.1.3 <i>Viabilità di nuova costruzione e da adeguare</i>	14
4. OPERE ELETTRICHE	16
4.1 DESCRIZIONE DELLE OPERE ELETTRICHE	16
4.1.1 <i>Descrizione impianto eolico</i>	16
4.1.2 <i>Criteri progettuali</i>	17
4.1.3 <i>Sistema di accumulo BESS</i>	18
4.2 MODALITÀ DI POSA E REALIZZAZIONE	20
4.3 INTERFERENZE	23
5. QUALITA' E PROVENIENZA DEI MATERIALI	26
5.1 SABBIA, GHIAIA E PIETRISCO.....	26
5.2 CALCESTRUZZO E FERRO DI ARMATURA	28
5.2.1 <i>Approvvigionamento ed accettazione dei materiali</i>	28
5.2.2 <i>Cementi</i>	28
5.2.3 <i>Classe di resistenza dei calcestruzzi</i>	28
5.2.4 <i>Ghiaia e pietrisco costituenti gli aggregati</i>	28
5.2.5 <i>Sabbie per calcestruzzo</i>	29
5.2.6 <i>Dosatura dei getti</i>	29
5.2.7 <i>Confezione dei calcestruzzi</i>	30
5.2.8 <i>Getto del calcestruzzo</i>	30
5.2.9 <i>Prescrizioni esecutive</i>	31
5.2.10 <i>I provini</i>	31
5.2.11 <i>Vibrazione</i>	32
5.2.12 <i>Condizioni climatiche</i>	32



Comuni di Ussassai, Esterzili e Escalaplano
Provincia di Nuoro e Sud Sardegna - REGIONE SARDEGNA

**NUOVO IMPIANTO PER LA PRODUZIONE DI ENERGIA
DA FONTE EOLICA "SERRA JONI" NEI COMUNI DI
USSASSAI (NU), ESTERZILI E ESCALAPLANO (SU)**



Progetto definitivo

5.2.13	Ferro di armatura	32
5.2.14	Ancoraggi	33

ALLEGATI

ALLEGATO 1 – Scheda tecnica NORDEX N163 6.X

1. PREMESSA

Il presente elaborato è parte integrante del progetto definitivo relativo al parco eolico, denominato “SERRA JONI” in Comune di Ussassai (provincia di Nuoro), Esterzili e Escalaplano (provincia del Sud Sardegna). Il Parco Eolico è sito nel comune di Ussassai e Esterzili, il cavidotto si estende sui territori comunali di Ussassai, Seui, Esterzili, quindi nuovamente sul territorio di Seui ed infine sul territorio di Escalaplano. E’ poi prevista la realizzazione della Cabina di consegna utente e la Stazione elettrica Terna denominata “SE Escalaplano” collegate da cavidotto interrato, tutte sul territorio comunale di Escalaplano.

Il progetto prevede l’installazione di 7 aerogeneratori del tipo NORDEX N163 o similare. Gli aerogeneratori hanno potenza nominale massima pari a 7,0 MW, per una potenza complessiva massima del parco eolico pari a 49 MW. L’altezza massima delle torri sino al mozzo (HUB) è di 158.5 m, il diametro del rotore ha dimensione massima di 163 m, per un’altezza complessiva massima della struttura di 240 m. È inoltre, previsto, a integrazione dell’impianto, un sistema di accumulo elettrochimico (BESS) di potenza massima pari a 15 MW per una potenza totale in immissione pari a 64 MW, che sarà installato nei pressi della cabina di connessione in MT.

Gli aerogeneratori del tipo NORDEX N163 6.X o similare sono del tipo con rotore tripala sopravento. Le pale sono controllate da un sistema basato sul posizionamento ottimizzato delle stesse in funzione delle varie condizioni del vento. Attualmente il modello è fornito di un rotore tripala di diametro massimo 163 m, che permette di generare una potenza massima di 7,0 MW. Questo tipo di aerogeneratore è studiato in modo tale da permettere alla navicella di ruotare attorno all’asse della torre. Tale sistema di imbarcatura attivo ha sei marce azionate elettricamente dal sistema di controllo della turbina eolica secondo le informazioni ricevute dagli anemometri e banderuole montati sulla parte superiore della navicella.

Il sistema di controllo permette all’aerogeneratore di funzionare con velocità del rotore variabili massimizzando in ogni momento la potenza prodotta, mantenendola quindi prossima o pari a quella nominale sia ad alte che a basse velocità del vento, minimizzando il carico e il rumore generato.

2. CARATTERISTICHE TECNICHE DELL'AEROGENERATORE

2.1 COMPONENTI MECCANICHE DELL'IMPIANTO

Il parco eolico è composto da 7 aerogeneratori del tipo NORDEX N 163 6.X o similare avente un rotore tripala con un sistema di orientamento della navicella attivo. Si tratta di una macchina della più avanzata tecnologia con una potenza nominale massima di 7,0 MW e fornita delle necessarie certificazioni rilasciate da organismi internazionali.

Il rotore ha un diametro massimo di 163 m ed utilizza il sistema di controllo capace di adattare l'aerogeneratore per operare in un ampio intervallo di velocità del rotore. Il numero di aerogeneratori previsti è 7 per una potenza totale installata massima di 49,0 MW. Gli aerogeneratori sono collocati nel parco ad un'interdistanza non inferiore a 620 m, gli stessi sono disposti perpendicolarmente rispetto alla direzione del vento dominante. L'aerogeneratore è progettato per un intervallo di temperatura compreso fra -20°C e $+40^{\circ}\text{C}$. Al di fuori di questo intervallo devono osservarsi precauzioni particolari. L'umidità relativa può arrivare anche al 100%. Le pale hanno una lunghezza di 79,7 m e sono costituite da due gusci alari in carbonio e fibra di vetro. Ogni pala consta di tali due elementi fissati ad una struttura di supporto con inserti di acciaio speciale, anima in schiuma.



Figura 1 – Vista prospettica e laterale dell'aerogeneratore NORDEX N163 6.X da max 7,0 MW.

Progetto definitivo

Dal punto di vista funzionale, l'aerogeneratore è composto dalle seguenti principali componenti:

- rotore;
- navicella;
- albero e generatore;
- trasformatore BT/MT e quadri elettrici;
- sistema di frenatura;
- sistema di orientamento;
- torre e fondamenta;
- sistema di controllo e protezione dai fulmini.

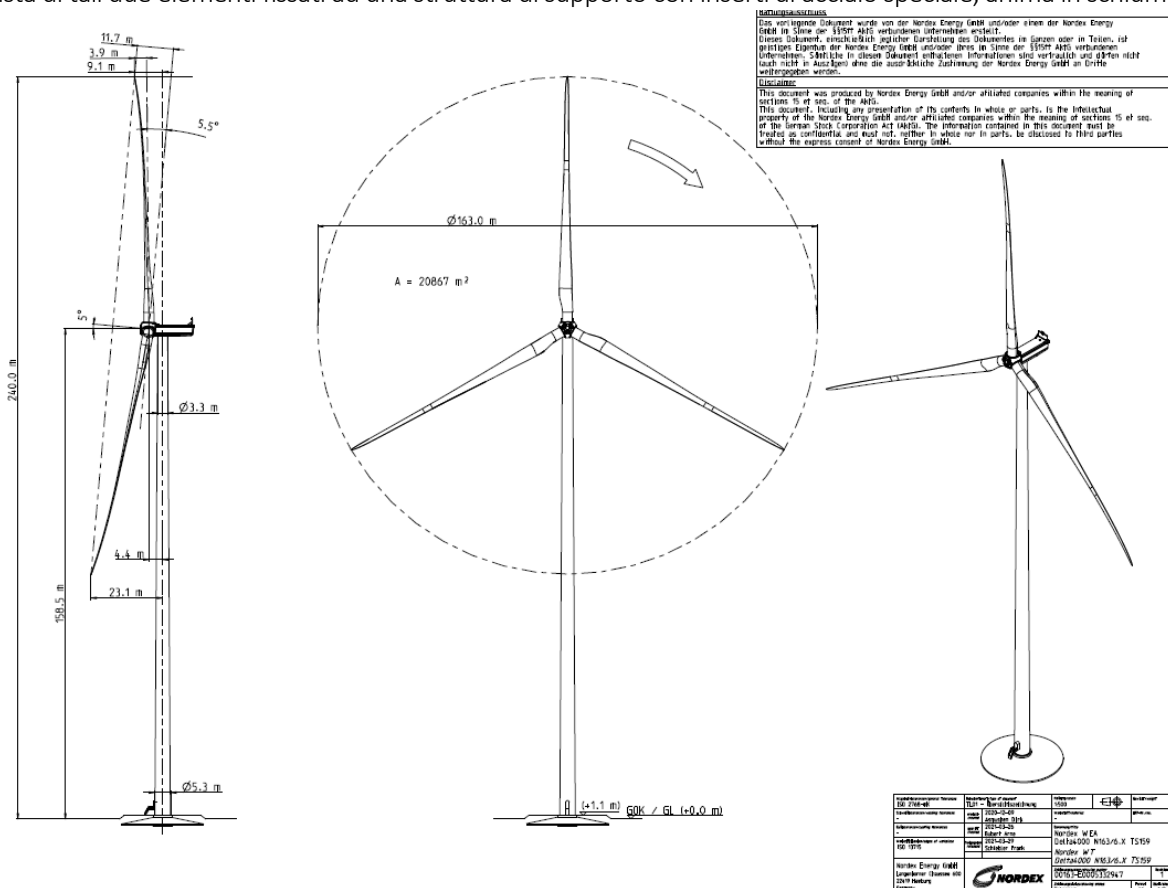
La turbina è costituita quindi da un sostegno (torre) che porta alla sua sommità la navicella, costituita da un basamento e da un involucro esterno. All'interno di essa sono contenuti il generatore elettrico e tutti i principali componenti elettromeccanici di comando e controllo. Il generatore è composto da un anello esterno, detto statore, e da uno interno rotante, detto rotore, che è direttamente collegato al rotore tripala. L'elemento di connessione tra rotore elettrico ed eolico è il mozzo in ghisa sferoidale, su cui sono innestate le tre pale in vetroresina ed i loro sistemi di azionamento per l'orientamento del passo.

La navicella è in grado di ruotare allo scopo di mantenere l'asse della macchina sempre parallelo alla direzione del vento mediante azionamenti elettromeccanici di imbardata. Entro la stessa navicella sono poste le apparecchiature per il sezionamento elettrico e la trasformazione dell'energia da Bassa Tensione a Media Tensione. Opportuni cavi convogliano a base torre, agli armadi di potenza di conversione e di controllo, l'energia elettrica prodotta e trasmettono i segnali necessari per il funzionamento.



Figura 2 – Schema della navicella dell'aerogeneratore NORDEX N163 6.X da max 7,0 MW.

Progetto definitivo

L'energia meccanica del rotore mosso dal vento è trasformata in energia elettrica dal generatore, tale energia viene trasportata in cavo sino al trasformatore MT/BT che trasforma il livello di tensione del generatore ad un livello di media tensione tipicamente pari a 36kV.

Il sistema di controllo dell'aerogeneratore consente alla macchina di effettuare in automatico la partenza e l'arresto della macchina in diverse condizioni di vento. L'aerogeneratore eroga energia nella rete elettrica quando è presente in sito una velocità minima di vento (3 m/s) mentre viene arrestato per motivi di sicurezza per venti estremi superiori a 26 m/s. Il sistema di controllo ottimizza costantemente la produzione sia attraverso i comandi di rotazione delle pale attorno al loro asse (controllo di passo), sia comandando la rotazione della navicella. In corrispondenza di un'alta velocità del vento il sistema di controllo mantiene la produzione di potenza al suo valore nominale indipendentemente dalla temperatura e dalla densità dell'aria. In corrispondenza invece di bassa velocità del vento il sistema di controllo ottimizza la produzione di potenza scegliendo la migliore combinazione tra velocità del rotore e angolo di orientamento in modo da avere il massimo del rendimento.

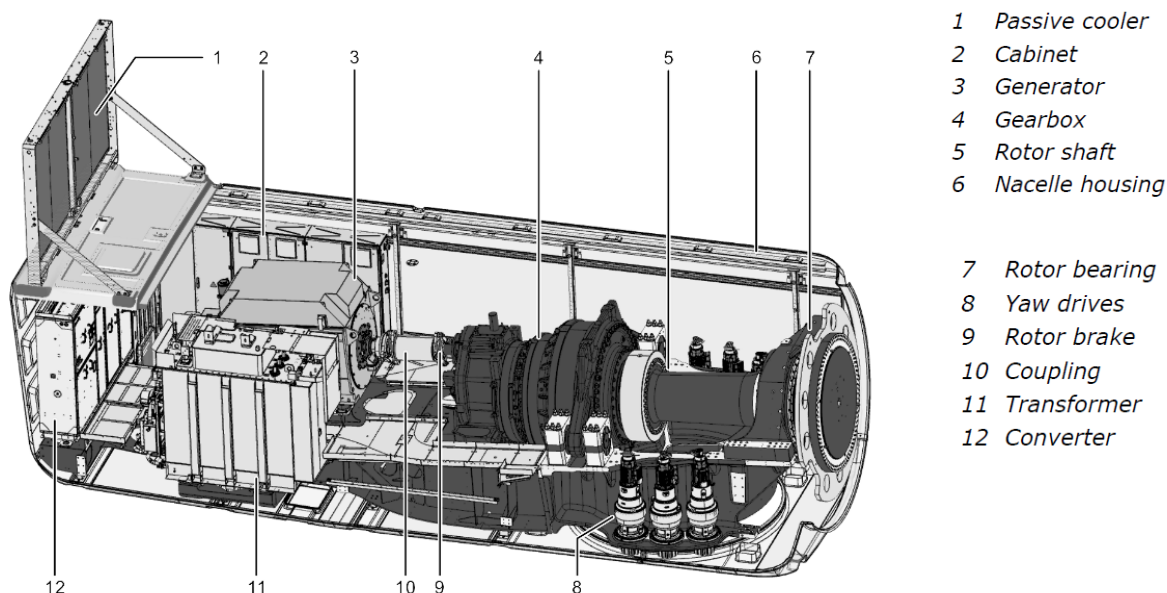
Il mozzo centrale supporta le tre pale e trasferisce i carichi di reazione e la coppia all'albero principale. L'albero principale trasmette la potenza al generatore tramite un sistema di riduzione. Tale sistema è composto da uno stadio planetario e 2 stadi elicoidali. Da questo la potenza è trasmessa tramite l'accoppiamento a giunto cardanico al generatore. Il generatore è tri-fase e del tipo asincrono collegato alla rete attraverso il convertitore. L'alloggiamento del generatore consente la circolazione di aria di raffreddamento all'interno dello statore e del rotore. Il calore generato dalle perdite viene rimosso da uno scambio di calore aria-acqua.

Il sistema frenante principale è aerodinamico e consiste nello sfruttare il sistema di cambio passo delle pale per ruotare completamente ciascuna delle tre pale in modo da esporre una superficie sempre minore al vento e costituire un rallentamento sino ad un blocco totale della rotazione, mentre quello secondario è un sistema di emergenza a disco attivato idraulicamente e montato sull'albero del sistema di riduzione.

Tutte le funzioni dell'aerogeneratore sono monitorate e controllate da diverse unità a microprocessori. Il sistema di controllo è posizionato nella navicella e fornisce anche pressione al sistema frenante. Il sistema di imbardata è un sistema attivo basato su un sistema di cuscinetti a strisciamento e controllati dall'apposito sistema di controllo sulla base di informazioni ricevute dalla veletta montata sulla sommità della navicella. I meccanismi di imbardata fanno ruotare i pignoni che si collegano con l'anello a denti larghi montato in cima alla torre.

La copertura della navicella, costituita da poliestere rinforzato con fibre di vetro, protegge tutti i componenti interni dagli agenti atmosferici. La torre dell'aerogeneratore è costituita da un tubolare tronco conico prodotto in 4 sezioni; è inoltre verniciata per proteggerla dalla corrosione.

2.1.1 Rotore

Il rotore è costituito da 3 pale disposte in maniera aerodinamica e costruite in carbonio e fibra di vetro e fissate ad un nucleo metallico. Le caratteristiche principali del rotore sono:

Progetto definitivo

Tabella 1 – Caratteristiche principali del rotore.

Diametro	max 163 m
Area spazzata	20.867 m ²
Velocità	6 – 11.6 r/min

L'asse ad alta velocità aziona il generatore e tiene fermo il freno meccanico. La connessione del generatore all'asse di rotazione è ottenuto tramite accoppiamento cardanico che assorbe gli spostamenti radiali, assiali ed angolari che assicurano la precisione dell'allineamento e la massima trasmissione dello sforzo di rotazione.

Il generatore ha le seguenti caratteristiche:

Tabella 2 – Caratteristiche principali del generatore.

Tipo:	Asincrono
Potenza nominale	max 7000 kW
Tensione	950 V (alla velocità nominale)
Range Frequenza	50 – 60 Hz

Il disegno generale del generatore e della navicella dà luogo ad una macchina compatta, sicura ed efficiente con accessi adeguati alle esigenze di manutenzione.

2.1.2 Navicella

La base della navicella è divisa in due parti ed in particolare quella frontale, in ghisa e quella posteriore è caratterizzata da una struttura reticolare. La parte frontale del basamento della navicella svolge la funzione di portare il mozzo principale di trasmissione (mozzo di alta velocità) e trasmette le forze dal rotore frontale alla torre tramite il sistema di imbardata. La superficie inferiore della navicella poggia sulla corona di orientamento e slitta su un alloggiamento di nylon per evitare che gli sforzi trasmessi generino eccessive tensioni sugli ingranaggi del sistema di orientamento. Le travi del paranco di servizio sono fissate alla parte posteriore della piastra del tetto. La copertura della navicella è attaccata alla superficie di base ed è realizzata in fibra di vetro. La sezione di piano è equipaggiata con sensori di vento e lucernari che possono essere aperti dall'interno della navicella per accedere al tetto e da fuori per accedere alla navicella.

È possibile accedere dalla torre attraverso il sistema di oscillazione.

2.1.3 Torre

Torri tubolari con flange di connessione, certificate con le specifiche e correnti approvazioni, sono disponibili in differenti altezze standard. Le torri sono progettate con la maggioranza delle connessioni saldate sostituite da supporti magnetici per ottenere delle torri rinforza e lisce. I magneti forniscono il supporto in una direzione orizzontale ed interna, così come piattaforme, scale etc. sono supportate verticalmente (per esempio nella direzione della forza di gravità) da connessioni meccaniche. Il design liscio delle torri riduce l'esigenza di

Progetto definitivo

maggiore spessore metallico, rendendo la torre più leggera se comparata ad altre con saldature interne dei gusci. Le caratteristiche principali della torre metallica sono:

Tabella 3 – Caratteristiche della torre.

Tipo	Tubolare cilindrico/conico
Specifica materiali	Acciaio
Altezza mozzo	158,5
Numero di elementi	7 sezioni (Bottom, MID 1 – 5), TOP

2.2 COMPONENTI ELETTRICHE DELL'IMPIANTO**2.2.1 Generatore**

Il generatore è del tipo asincrono. Il contenitore del generatore è costruito con un cilindro e dei canali. I canali circolano il fluido di raffreddamento attorno al corpo dello statore:

Tabella 4 – Caratteristiche tecniche generatore.

Tipo	Asincrono
Potenza nominale	7.0 MW
Tensione statore	950 V
Poli	6 poli

2.2.2 Trasformatore MT

Il trasformatore di elevazione è posizionato in una stanza chiusa a parte nella navicella con un interruttore di corrente montato sul lato dell'alta tensione del trasformatore. Il trasformatore è equipaggiato con 6 sensori PT 100 per la misurazione delle temperature del nucleo e degli avvolgimenti nel tri fase.

Tabella 5 - Caratteristiche tecniche trasformatore.

Tipo	Liquid filled
Potenza apparente	7800 kVA
Tensione nominale	36 kV – 950 V
Gruppo vettoriale	Dy5
Frequenza	50 Hz – 60 Hz
Impedenza di tensione	9,8% +10% tolleranza

2.2.3 SCADA System Description

Il sistema SCADA è un sistema per la supervisione, l'acquisizione dati, il controllo e la reportistica per la prestazione del parco eolico.

Progetto definitivo

Il sistema SCADA ha le seguenti caratteristiche principali:

- Supervisione e controllo on-line accessibili tramite canale protetto su Internet.
- Acquisizione e archiviazione dei dati in un database storico.
- Archiviazione locale dei dati presso le turbine eoliche se la comunicazione viene interrotta e trasferita al database storico quando possibile.
- Accesso al sistema da qualsiasi luogo utilizzando un browser Web standard.
- Agli utenti vengono assegnati nomi utente e password individuali e l'amministratore può assegnare un livello utente a ogni nome utente per una maggiore sicurezza.
- La funzione e-mail può essere configurata per una risposta rapida agli allarmi sia per le turbine che per le sottostazioni.
- Interfaccia con le funzioni di controllo della centrale elettrica per un migliore controllo del parco eolico e per la regolazione remot.
- Interfaccia per l'integrazione delle apparecchiature della sottostazione per il monitoraggio e il controllo.
- Interfaccia per il monitoraggio delle apparecchiature di compensazione reattiva;
- Supporto integrato per il controllo ambientale come rumore, ombra / sfarfallio, pipistrello / fauna selvatica e ghiaccio.
- Capacità per il monitoraggio di apparecchiature ibride per centrali elettriche come i sistemi di accumulo di energia a batteria (BESS) e sistemi fotovoltaici (PV). Il controllo di tali apparecchiature avviene tramite la centrale elettrica controllore.
- Grafici della curva di potenza e calcoli di efficienza con correzione di pressione e temperatura.
- Monitoraggio delle condizioni integrato con il controller della turbina utilizzando il server designato.
- Sistema basato su Ethernet con interfacce sicure compatibili (OPC UA / IEC 60870-5-104) per dati online accesso.

2.3 CONDIZIONI DI FUNZIONAMENTO E LINEE GUIDA DELLE PRESTAZIONI

Il clima e le condizioni del sito comprendono molte variabili e dovrebbero essere considerate nella valutazione delle prestazioni della turbina. Il progetto e i parametri operativi stabiliti in questa sezione non costituiscono garanzie, o rappresentazione delle performance in riferimento ai siti specifici.

2.3.1 Connessione alla rete

I valori sono riferiti all'altezza del mozzo e determinati con sensori del sistema di controllo della turbina.

Tabella 6 – Funzionamento operativo - connessione alla rete.

Tensione nominale di fase	950 V
Frequenza nominale	50/60 Hz
Salto di tensione Massimo in fase stazionaria	$\pm 3\%$ (connessione) $\pm 2\%$ (dalla rete)
Gradiente massimo di frequenza	± 4 Hz/sec.
Tensione massima di sequenza negativa	3% (connessione) 2% (funzionamento)

2.4 PRESCRIZIONI MONTAGGIO AEROGENERATORI

Il montaggio degli aerogeneratori avviene secondo schemi prestabiliti e collaudati dalle imprese specializzate. I mezzi principali sono le gru che solitamente sono collocate nell'area della piazzola riservata all'assemblaggio.

Le fasi principali di montaggio, possono essere sintetizzabili in:

- Sollevamento, posizionamento e fissaggio alla fondazione della parte inferiore della torre;
- Sollevamento, posizionamento e fissaggio dei tronconi intermedi;
- Sollevamento, posizionamento e fissaggio del troncone di sommità;
- Sollevamento della navicella e fissaggio alla parte sommitale della torre;
- Assemblaggio del rotore ai piedi della torre;
- Sollevamento e fissaggio del rotore della navicella;
- Sollevamento e fissaggio singolo delle 3 pale dell'aerogeneratore;
- Realizzazione dei collegamenti elettrici e configurazione dei dati per il funzionamento ed il controllo delle apparecchiature.

Durante la fase di montaggio saranno previste due gru. La prima, solitamente gommata, ha dimensioni contenute ed una capacità di sollevamento di 150 t, ed è necessaria nella prima fase di scarico dei componenti dai mezzi di trasporto alle piazzole di assemblaggio e nelle fasi di montaggio.

La seconda autogru è utilizzata per il sollevamento ed il montaggio dei vari componenti della torre, del rotore e delle pale. Essa di solito è cingolata e possiede un'elevata potenza e una capacità di sollevamento di almeno 600 t. Operando in coordinazione con la gru gommata esegue le operazioni di montaggio. Questa seconda gru ha come vincolo operativo la necessità di essere collocata alla minore distanza possibile rispetto al centro del posizionamento del pilone principale.



Figura 3 – Montaggio dell'aerogeneratore con gru principale.

3. OPERE EDILI

3.1 PRESCRIZIONI TECNICHE DI PROGETTO

3.1.1 Fondazioni

Le strutture di fondazione devono consentire il sostegno alle sollecitazioni degli elementi in elevazione. Queste saranno calcolata, in una fase esecutiva, basandosi su indagini geotecniche dei suoli e rispettando la normativa sulle costruzioni vigente.

Oltre al considerevole peso che gli aerogeneratori concentrano su una superficie molto piccola, sono rilevanti le tensioni orizzontali prodotte sul terreno dovute alla spinta orizzontale del vento su una superficie pari a quella spazzata dalle pale, provenendo il vento da ogni direzione. A queste condizioni di carico si sommano quelle dovute ai probabili eventi sismici; pertanto la fondazione è costituita da un plinto armato tale da evitare fenomeni di punzonamento, dimensionato per resistere agli sforzi di slittamento e di ribaltamento (cfr. elaborati grafici di progetto).

Nell'elaborato 2.3 – *Calcoli preliminari delle fondazioni degli aerogeneratori* sono riportati in dettaglio i calcoli preliminari per il dimensionamento di massima della fondazione.

In questo caso gli scavi che si realizzeranno saranno del tipo in terra e si rende necessaria la realizzazione di fondazioni profonde con pali di grosso diametro.

I materiali di risulta reteranno di proprietà dell'impresa la quale potrà reimpiegare in sito quelli ritenuti idonei dalla Direzione dei Lavori. Nel caso in cui dovesse essere accertata l'esistenza di materiali inquinanti, il terreno non potrà essere riutilizzato ma dovrà necessariamente essere conferito presso una discarica autorizzata allo smaltimento.

La tipologia della fondazione è di tipo indiretta con fondazione profonda su pali e rappresentata da un plinto armato e la gabbia di ancoraggio, tra torre e fondazione, inclusi i bulloni, viene fornita dalla Vestas come unità montata. La gabbia d'ancoraggio è impostata sul livello di pulizia e regolata per l'aggiustamento della posizione, verticale e orizzontale, per mezzo di bulloni di aggiustamento al livello della flangia più bassa. Durante la colata, che può essere fatta simultaneamente dentro e fuori la gabbia, molta attenzione dev'essere impiegata perché la gabbia non si sposti e che la flangia in basso sia a completo contatto con il calcestruzzo.

Il calcestruzzo secondo i calcoli effettuati avrà una resistenza cubica di valore compreso tra 30N/mm² e Rck 40N/mm², mentre per l'armatura sarà utilizzato acciaio B450C, con una resistenza allo snervamento pari a 450 N/mm². Inoltre sarà realizzato un magrone di sottofondazione in calcestruzzo con una rete elettrosaldata 20x20 cm.

Il calcestruzzo utilizzato dovrà assicurare un'elevata durabilità delle opere nei confronti delle azioni aggressive esterne.

Progetto definitivo

Le cassature per i getti saranno poste in opere piane, curve o comunque sagomate, realizzate in legname in qualunque posizione in accordo con la Direzione Lavori, comprese le armature di sostegno.

3.1.2 Piazzole

Per ogni aerogeneratore, si prevede un tipo di piazzola dalla forma poligonale (Figura 4), in quanto è composta da una porzione permanente e di una restante parte temporanea, necessaria allo stoccaggio e all'assemblaggio degli aerogeneratori. Tale superficie si rende necessaria per consentire l'installazione della gru e delle macchine operatrici, l'assemblaggio della torre, l'ubicazione della fondazione e la manovra degli automezzi.

La piazzola sarà dotata di uno strato di fondazione in materiale arido da cava dello spessore di 0,5 m,

Le fasi lavorative per la realizzazione della piazzola sono le seguenti:

1. Asportazione di un primo terreno vegetale;
2. Eventuale asportazione dello strato inferiore di terreno fino al raggiungimento della quota del piano di posa della massicciata stradale;
3. Compattazione del piano di posa della massicciata;
4. Realizzazione dello strato di fondazione o massicciata di tipo stradale, costituito da misto granulare di pezzatura compresa tra i 4 cm ed i 30 cm, che dovrà essere messo in opera in modo tale da ottenere, a costipamento avvenuto, uno spessore di circa 40 cm. La piazzola dovrà essere realizzata su una base di capacità portante di almeno 200 kN/mq. Valore che dovrà essere rispettato ad ogni angolo della piazzola ed anche nel centro della stessa. La compattazione del terreno che la costituisce dovrà essere all'incirca del 98 %. Dopo la fase di montaggio degli aerogeneratori, la superficie di ciascuna piazzola sarà ridotta attraverso la dismissione parziale delle stesse ed il ripristino dell'andamento naturale del terreno. La piazzola definitiva sarà mantenuta piana e carrabile, allo scopo di consentire di effettuare le operazioni di controllo e/o manutenzione. La parte eccedente utilizzata nella fase di cantiere che verrà ripristinata con riporto di terreno vegetale, sarà nuovamente destinata all'attività agricola o alla semina di specie erbacee, se ritenuta idonea.

Si deve prevedere un sicuro e corretto stoccaggio dei componenti di turbine, o sopra la piazzola o al suo fianco, ma comunque sempre all'interno del raggio di funzionamento operativo della gru principale.

L'attività di cantiere può essere divisa in due fasi distinte:

- 1) preparazione del sito e realizzazione delle opere civili (movimentazione di terra/scavo in roccia per la preparazione di piani di fondazione, delle strade e dei piazzali e degli scavi per il cavidotto.
- 2) montaggio delle varie componenti degli aerogeneratori.

La viabilità di servizio all'impianto e le piazzole costituiscono le opere di maggiore rilevanza al fine di permettere l'installazione dell'impianto. Le piazzole di manovra e montaggio avranno una superficie tale da poter consentire l'installazione della gru e delle macchine operatrici, l'assemblaggio delle torri, l'ubicazione delle fondazioni e la manovra degli automezzi.



Figura 4 - Piazzola di montaggio; 1. Strada di accesso; 2. Blocchi ausiliari; 3. Area di assemblaggio della torre; 4. Area di lavoro gru principale; 5. Area di stoccaggio; 6. Blocchi di ancoraggio - controvento.

3.1.3 Viabilità di nuova costruzione e da adeguare

Le strade di nuova realizzazione avranno una larghezza media utile pari a 6 metri al fine di garantire il corretto transito dei mezzi per il trasporto delle componenti dell'aerogeneratore. Il trasporto delle pale e dei conchi delle torri avviene di norma, con mezzi di trasporto eccezionale, le cui dimensioni arrivano a circa 80 m di lunghezza. Per tale motivo le strade da percorrere devono rispettare determinati requisiti dimensionali e caratteristiche costruttive (pendenze, stratificazioni della sede stradale, ecc.), stabiliti dai fornitori degli aerogeneratori. Spesso, la viabilità esistente non ha le caratteristiche necessarie per permettere il passaggio di questi mezzi eccezionali e quindi, si dovranno eseguire degli interventi di adeguamento. Questi interventi generalmente consistono nell'ampliamento della sede stradale e modifica del raggio di curvatura.

La capacità di carico per le vie di accesso deve essere di almeno 2 kg/cm² (circa 0,2 Mpa), mentre per le strade interne deve essere almeno di 4 kg/cm², mantenendo questo valore fino ad una profondità di 1 m per le strade di accesso e di 3 m per le strade interne al campo eolico.

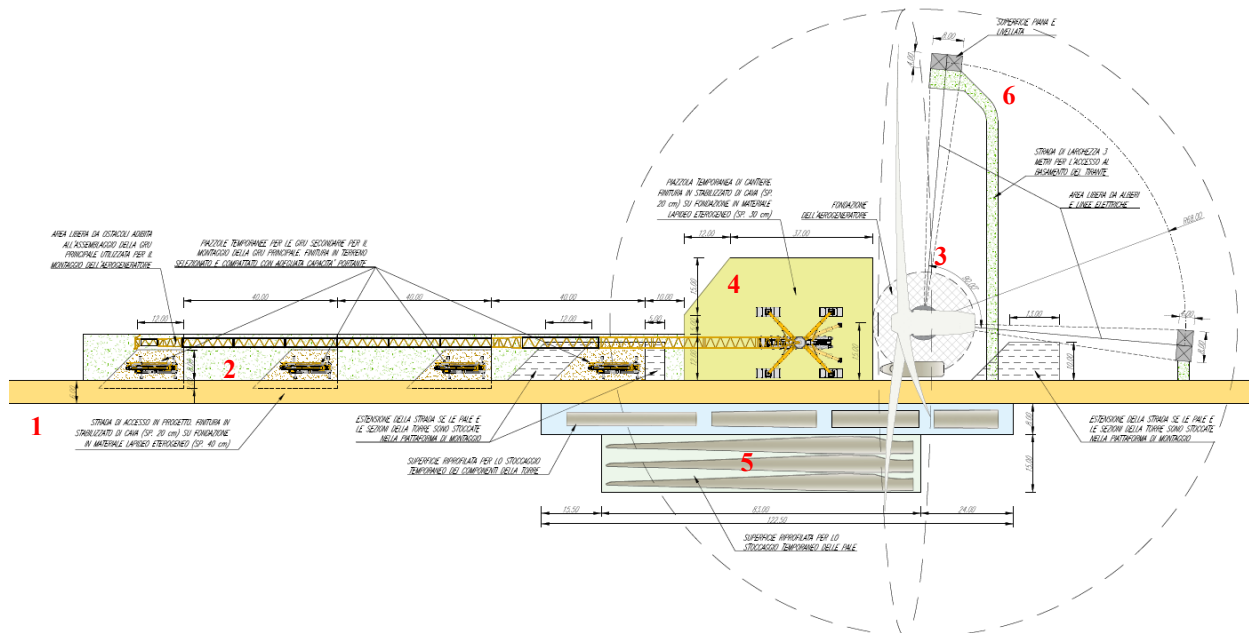
La società, si riserva però di effettuare delle prove sul materiale utilizzato al fine di verificare la compattazione dei diversi strati e per l'applicazione degli standard previsti dalla normativa vigente.

La densità asciutta, necessaria dopo la compattazione per i diversi tipi di materiali che costituiscono la massicciata, è del 98% di quella ottenuta nella prova Proctor (procedura utilizzata per valutare il costipamento

Progetto definitivo

di un terreno, valutando l'influenza del contenuto d'acqua sullo stesso, in particolare si va a determinare la massa volumica ottenibile per costipamento della frazione secca della terra e il corrispondente livello di umidità, (detto di "umidità ottima modificata o superiore").

La viabilità e le sue caratteristiche sia geometriche che dei materiali viene essenzialmente progettata in funzione dei veicoli che la dovranno percorrere. I veicoli sono utilizzati per il trasporto delle parti meccaniche delle turbine, suddivisi in 4 o 5 pezzature, dette "conci", le cui dimensioni sono standard e dipendono essenzialmente dalla casa costruttrice. I conci delle torri eoliche hanno forma tubolare, con un diametro massimo di 6 metri e presentano una lunghezza maggiore, per il concio collegato direttamente alla fondazione, e minore per tutti gli altri. La massima lunghezza del veicolo viene misurata dal fronte dello stesso fino alla fine del carico.

Nel dettaglio le strade di nuova realizzazione avranno le seguenti caratteristiche:

- Larghezza della carreggiata: 6 m
- Pendenza massima: 10 %

Le strade di nuova realizzazione, sono state progettate secondo le indicazioni fornite dalla casa costruttrice dell'aerogeneratore di progetto. In particolare, esse, avranno raggi di curvatura variabili da 70 a 85 m a seconda dell'angolo di raccordo, anch'esso variabile da 60° a 120°, così come riportate successivamente.

Il pacchetto stradale previsto per le strade di nuova realizzazione è il seguente:

- Uno strato di terreno opportunamente compattato per la preparazione della fondazione stradale;
- Uno strato di fondazione realizzato mediante spaccato di idonea granulometria proveniente da frantumazione rocce anche trovata in posto o ghiaia in natura. Tali materiali saranno opportunamente compattati e ingranati in modo da realizzare uno strato di fondazione con spessore dipendente localmente dalla consistenza del terreno presente in sito; mediamente di 50 cm.
- Uno strato di finitura della pista con spessore minimo di 10 cm realizzato mediante spaccato 0/50 granulometricamente stabilizzato proveniente da frantumazione di rocce ed opportunamente compattato. Tale strato di finitura servirà a garantire il regolare transito degli automezzi previsti e ad evitare l'affioramento del materiale più grossolano presente nello strato di fondazione.

Per le strade da adeguare invece saranno realizzati, laddove necessari, allargamenti della carreggiata per garantire il corretto passaggio dei mezzi di trasporto. Inoltre, l'intervento sarà completato mediante la realizzazione di stesura di misto stabilizzato, opportunamente compattato, per migliorare l'aderenza del tracciato.

4. OPERE ELETTRICHE

4.1 DESCRIZIONE DELLE OPERE ELETTRICHE

Per il campo eolico "SERRA JONI", la soluzione tecnica minima generale (STMG) per la connessione ha il seguente codice pratica: **202203785**.

La Soluzione Tecnica Minima Generale elaborata prevede che l'impianto venga collegato in antenna a 36 kV con una nuova Stazione Elettrica (SE) della RTN a 150/36 kV da inserire in entra – esce alla linea RTN 150 kV "Goni – Ulassai" e da collegare, per il tramite di due nuovi elettrodotti RTN a 150 kV, con una nuova SE di trasformazione RTN a 380/150 kV da inserire in entra – esce alla linea RTN 380 kV "Ittiri – Selargius.

L'impianto nel suo complesso sarà costituito dalle seguenti parti principali:

- aerogeneratori completi di sistema di protezione e controllo;
- linee elettriche MT per il collegamento degli aerogeneratori (3 circuiti principali) alla canina di consegna utente;
- cabina di consegna utente a 36 kV di collegamento alla RTN da collegare in antenna alla stazione RTN di proprietà Terna tramite una linea elettrica a 36 kV;
- Sistema di accumulo elettrochimico (BESS) di potenza massima 15 MW.

Ciascun aerogeneratore avrà una potenza unitaria massima di 7.000 kW cadauno, per una potenza nominale complessiva massima di 49 MW. L'energia viene prodotta da ciascun aerogeneratore a 690 V e 50 Hz. La tensione viene elevata a 36 kV in un centro di trasformazione ubicato nella navicella della macchina e viene evacuata tramite cavi elettrici interrati in MT fino all'aerogeneratore successivo.

Il controllo del parco viene attuato tramite l'ausilio di automatismi programmabili. Vengono progettati due sistemi indipendenti di regolazione e controllo, uno per gli aerogeneratori e un secondo per le cabine elettriche di consegna dell'energia. Il parco eolico verrà controllato, supervisionato e monitorato da remoto attraverso il sistema SCADA fornito dalla casa costruttrice stessa.

4.1.1 Descrizione impianto eolico

L'impianto eolico è un impianto di produzione da fonte rinnovabile di tipo eolico, costituito da 7 aerogeneratori NORDEX N163 – 6.X – max 7.0 MW o similare per una potenza nominale di impianto massima di 49 MW, le cui caratteristiche sono riportate nella tabella seguente:

GENERATORE	Tipo generatore	Asincrono
	Potenza nominale	Max 7.0 MW
	Tensione nominale	950 V
	Frequenza	50 - 60 Hz
	Numero di poli	6
	Tensione nominale primario	36 kV
	Tensione nominale secondario	950 V
	Impedenza	9,5% +- 10%
	Gruppo vettoriale	Dyn5
ROTORE	Diametro	max 163 m
	Velocità cut in	4 m/s
	Velocità cut out	26 m/s
SOSTEGNO	Altezza navicella	max 158,5 m

4.1.2 Criteri progettuali

Nella definizione dei tracciati dei cavidotti e dell'opera di distribuzione di energia elettrica sono stati adottati i seguenti criteri:

- contenere per quanto possibile i tracciati dei cavidotti sia per occupare la minor porzione possibile di territorio, sia per non superare certi limiti di convenienza tecnico economica;
- evitare per quanto possibile di interessare case sparse ed isolate, rispettando le distanze prescritte dalla normativa vigente;
- minimizzare le interferenze con zone di pregio naturalistico, paesaggistico e archeologico;
- transitare su aree di minor pregio interessando aree prevalentemente agricole e sfruttando la viabilità esistente.

I cavidotti MT seguono strade di accesso nuove e/o esistenti per circa 95% del loro percorso. Il dimensionamento dei cavi è stato effettuato in base a:

- criterio termico per cui la corrente di impiego è inferiore alla corrente nominale del cavo ridotta mediante alcuni coefficienti correttivi che tengono conto delle condizioni di posa in base alla seguente formula:

$$I_b = \frac{P}{\sqrt{3}V_n \cos\varphi} < k_H \cdot k_{\rho t} \cdot k_T \cdot k_D \cdot I_{nc}$$

Progetto definitivo

in cui P è la potenza che transita nel tronco di linea, Vn è la tensione di parco pari a 36 kV, $\cos\phi$ è il fattore di potenza assunto pari a 0,95, in cui kH dipende dalla profondità di posa; k_{pt} dipende dalla resistività termica del terreno; kT dipende dalla temperatura del terreno; kD dipende dalla temperatura del terreno, Inc è la corrente nominale del cavo,

- criterio della massima caduta di tensione percentuale per cui la somma delle cadute di tensione calcolate nei tronchi di linea comprese fra una determinata turbina ed il punto di connessione deve essere inferiore ad un valore prestabilito (3 – 4%):

$$\Delta V = \sum_i^N \sqrt{3} I_{bi} L_i \cdot (R_i \cos\phi + X_i \sin\phi)$$

- criterio delle perdite calcolate in funzione della distribuzione di Weibull calcolata in funzione delle misure anemometriche sul sito.

Il calcolo della corrente di impiego e delle cadute di tensione con fattore di potenza pari a 0,95 mentre le perdite sono calcolate con fattore di potenza pari a 1.

4.1.3 Sistema di accumulo BESS

I sistemi di storage elettrochimico, più comunemente noti come batterie, sono in grado, se opportunamente gestiti, di essere asserviti alla fornitura di molteplici applicazioni e servizi di rete. Uno sviluppo sostenuto degli ESS, grazie appunto ai servizi che sono in grado di erogare verso la rete, è il fattore abilitante per una penetrazione di FRNP molto spinta, che altrimenti il sistema elettrico nazionale non sarebbe in grado di accogliere in maniera sostenibile per la rete.

I sistemi di storage elettrochimico, più comunemente noti come batterie, sono in grado, se opportunamente gestiti, di essere asserviti alla fornitura di molteplici applicazioni e servizi di rete.

La tecnologia delle batterie agli ioni di litio è attualmente lo stato dell'arte per efficienza, compattezza, flessibilità di utilizzo.

Un sistema di accumulo, o BESS, comprende come minimo:

- BAT: batteria di accumulatori elettrochimici, del tipo agli ioni di Litio;
- BMS: il sistema di controllo di batteria (Battery Management System);
- BPU: le protezioni di batteria (Battery Protection Unit);
- PCS: il convertitore bidirezionale caricabatterie-inverter (Power Conversion System);
- EMS: il sistema di controllo EMS (Energy management system);
- AUX: gli ausiliari (HVAC, antincendio, ecc.).

Il collegamento del BESS alla rete avviene normalmente mediante un trasformatore innalzatore BT/MT, e un quadro di parallelo dotato di protezioni di interfaccia. I principali ausiliari sono costituiti dalla ventilazione e raffreddamento degli apparati.

Progetto definitivo

L'inverter e le protezioni sono regolamentati dalla norma nazionale CEI 0-16. Le batterie vengono dotate di involucri sigillati per contenere perdite di elettrolita in caso di guasti, e sono installate all'interno di container (di tipo marino modificati per l'uso come cabine elettriche).

La capacità del BESS è scelta in funzione al requisito minimo per la partecipazione ai mercati del servizio di dispacciamento, che richiede il sostenimento della potenza offerta per almeno 2 ore opportunamente sovradimensionata per tener conto delle dinamiche intrinseche della tecnologia agli ioni di litio (efficienza, energia effettivamente estraibili), mentre la potenza del sistema viene dimensionata rispetto alla potenza dell'impianto fotovoltaico:

Secondo la letteratura la potenza nominale del BESS risulta ottimale attorno a circa il 30% della potenza nominale dell'impianto, **portando la scelta per tale progetto a circa massimo 15 MW (potenza massima del parco pari a 64 MW).**

La capacità della batteria per garantire il funzionamento pari a 4 h risulta: 60 MWh.

I sistemi energy storage con tecnologia al litio sono caratterizzati da stringhe batterie (denominati batteries racks) costituite dalla serie di diversi moduli batterie, al cui interno sono disposte serie e paralleli delle celle elementari. Si riporta un esempio di cella, modulo batteria e rack batterie:



Figura 5 - Esempio di cella e modulo batteria e a destra di rack di batterie.

Dal momento che i rack batterie sono caratterizzati da grandezze elettriche continue, al fine di poter connettere tali dispositivi alla rete elettrica vi è la necessità di convertire tali grandezze continue in alternate. A tal fine il sistema di conversione solitamente utilizzato in applicazioni Energy Storage è un convertitore bidirezionale monostadio caratterizzato da un unico inverter AC/DC direttamente collegato al sistema di accumulo. Tali convertitori possono essere installati direttamente all'interno di container oppure realizzati in appositi skid esterni, come i convertitori centralizzati utilizzati nei parchi fotovoltaici. Il convertitore poi risulta essere connesso ad un trasformatore elevatore MT/BT al fine di trasportare l'energia in maniera più efficiente e

solitamente vengono realizzati degli skid esterni comprensivi di PCS, trasformatore e celle di media tensione. Di seguito un esempio di tale installazione.



Figura 6 - Esempio skid conversione.

4.2 MODALITÀ DI POSA E REALIZZAZIONE

Con riferimento alla norma CEI 11-17 le modalità di posa dei cavi potranno essere secondo la configurazione M.1 o M.2.

L'integrità dei cavi deve essere garantita da una robusta protezione meccanica supplementare in grado di assorbire senza danni per il cavo stesso le sollecitazioni meccaniche, statiche e dinamiche derivanti dal traffico veicolare (resistenza a schiacciamento) e degli abituali attrezzi manuali di scavo (resistenza all'urto).

Per quanto concerne le profondità minime di posa nel caso di attraversamento della sede stradale vale il Nuovo Codice della Strada che fissa un metro, dall'estradosso della protezione per le strade di uso pubblico, mentre valgono le profondità minime stabilite dalla norma CEI 11-17 per tutti gli altri suoli.



Figura 7 - Modalità di posa.

La profondità di posa dei cavi sarà generalmente di 1,2 m rispetto ai piani finiti di strade o piazzali o alla quota del piano di campagna.

Progetto definitivo

Eventuali variazioni si potrebbero rendere necessarie in corrispondenza d'incroci con altri servizi tecnologici interrati. Nei tratti con più terne gli interessi misureranno circa 30 cm. Le trincee avranno una lunghezza compresa tra 60 cm per una terna e 100 cm per 3 terne. La fascia di terreno potenzialmente impegnata durante la fase di costruzione/manutenzione sarà di 6 m. I cavi di potenza, a fibre ottiche e il dispersore di terra saranno posati in uno strato di materiale sabbioso (pezzatura massima: 5 mm) di circa 50 cm su cui saranno appoggiati i tegoli o le lastre copricavo. Un nastro segnalatore sarà posto all'interno del rimanente volume dello scavo riempito con materiale arido a circa 50 cm dalla superficie.

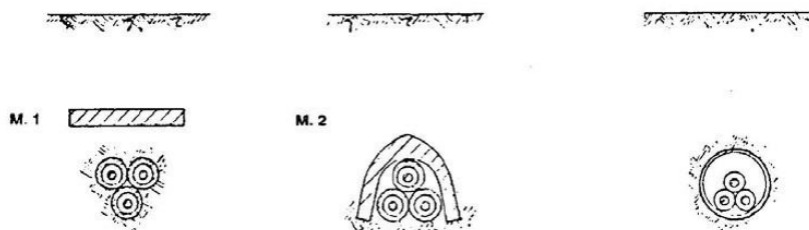
La posa dei cavi si articolerà nelle seguenti attività:

- Scavo a sezione obbligata della larghezza e della profondità precedentemente menzionate;
- Posa del cavo di potenza e del dispersore di terra;
- rinterro parziale con strato di sabbia vagliata;
- posa del tubo contenente il cavo in fibre ottiche;
- posa dei tegoli protettivi;
- rinterro parziale con terreno di scavo;
- posa nastro monitore;
- rinterro complessivo con ripristino della superficie originale;
- apposizione di paletti di segnalazione presenza cavo.

Nella posa degli stessi cavi dovranno essere rispettati alcuni criteri particolari per l'esecuzione delle opere in accordo con la regola d'arte come di seguito indicata.

Laddove il tracciato dei cavidotti è caratterizzato da ampi tratti rettilinei, la posa del cavo può essere effettuata con il metodo a bobina fissa; in questo caso la bobina deve essere posta sull'apposito alza bobine, con asse di rotazione perpendicolare all'asse mediano della trincea ed in modo che si svolga dal basso. Sul fondo della trincea devono essere collocati ad intervalli variabili in dipendenza del diametro e della rigidità del cavo i rulli di scorrimento. Tale distanza non deve comunque superare i 3 m. In alternativa potrà essere utilizzata la tecnica della bobina mobile: in questo caso il cavo deve essere steso percorrendo con il carro porta bobine il bordo della trincea e quindi calato manualmente nello scavo.

L'asse del cavo posato nella trincea deve scostarsi dall'asse della stessa di qualche centimetro a destra ed a sinistra, al fine di evitare dannose sollecitazioni dovute all'assestamento del terreno.

Durante le operazioni di posa, gli sforzi di tiro devono essere applicati ai conduttori e non devono superare i 60 N/mm² rispetto alla sezione totale. Il raggio di curvatura dei cavi durante le operazioni d'installazione non dovrà essere inferiore a 3 m.

Lo schermo metallico dei singoli spezzoni di cavo dovrà essere messo a terra da entrambe le estremità della linea. È vietato usare lo schermo dei cavi come conduttore di terra per altre parti di impianto. In corrispondenza

Progetto definitivo

dell'estremità di cavo connesso alla stazione di utenza, onde evitare il trasferimento di tensioni di contatto pericolose a causa di un guasto sull'alta tensione, la messa a terra dello schermo avverrà solo all'estremità connessa alla stazione di utenza.

Per la posa dei cavi in fibra ottica lo sforzo di tiro che può essere applicato a lungo termine sarà al massimo di 3000 N. Il raggio di curvatura dei cavi durante le operazioni d'installazione non dovrà essere inferiore a 20 cm.

Durante le operazioni di posa è indispensabile che il cavo non subisca deformazioni temporanee. Il rispetto dei limiti di piegatura e di tiro è garanzia di inalterabilità delle caratteristiche meccaniche della fibra durante le operazioni di posa.

Se inavvertitamente il cavo subisce delle deformazioni o schiacciamenti visibili la posa deve essere interrotta e dovrà essere effettuata una misurazione con OTDR per verificare eventuali rotture o attenuazioni eccessive provocate dallo stress meccanico.

La realizzazione delle giunzioni dovrà essere effettuata secondo le seguenti indicazioni:

- prima di tagliare i cavi controllare l'integrità della confezione e l'eventuale presenza di umidità;
- non interrompere mai il montaggio del giunto o del terminale;
- utilizzare esclusivamente materiali contenuti nella confezione.

A operazione conclusa devono essere applicate delle targhe identificatrici su ciascun giunto in modo da poter individuare l'esecutore, la data e le modalità d'esecuzione.

Su ciascun tronco fra l'ultima turbina e la stazione elettrica di utenza dovranno essere collocati dei giunti d'isolamento tra gli schermi dei due diversi impianti di terra (dispersore di terra della stazione elettrica e dispersore di terra dell'impianto eolico). Essi dovranno garantire la tenuta alla tensione che si può stabilire tra i due schermi dei cavi MT.

Nell'esecuzione delle terminazioni all'interno dei quadri MT di aerogeneratori e stazione, si deve realizzare il collegamento di terra degli schermi dei cavi con trecce flessibili di rame stagnato, eventualmente prolungandole e dotandole di capocorda a compressione per l'ancoraggio alla presa di terra dello scomparto. Lo schermo dovrà essere collegato a terra da entrambe le estremità. Ogni terminazione deve essere dotata di una targa di riconoscimento in PVC atta a identificare esecutore, data e modo d'esecuzione e indicazione della fase (R, S o T).

La messa a terra dovrà essere eseguita da entrambe le parti del cavo. Le terminazioni dei cavi in fibra ottica dovranno essere portate a termine nella seguente maniera:

- posa del cavo, da terra al relativo cassetto ottico, previa eliminazione della parte eccedente, con fissaggio del cavo o a parete o ad elementi verticali con apposite fascette, ogni 0,50 m circa
- sbucciatura progressiva del cavo;
- fornitura ed applicazione, su ciascuna fibra ottica, di connettore;
- esecuzione della "lappatura" finale del terminale;

Progetto definitivo

- fissaggio di ciascuna fibra ottica.

4.3 INTERFERENZE

La risoluzione delle interferenze sarà effettuata in conformità alla norma CEI 11-17. Eventuali deroghe saranno possibili previo parere dell'ente gestore dell'opera interferente.

1. Parallelismo e incroci tra cavi elettrici. I cavi aventi la stessa tensione possono essere posati alla stessa profondità, ad una distanza di circa 3 volte il loro diametro nel caso di posa diretta. I cavi a diversa tensione devono essere invece segregati (posti all'interno di condutture o canalette);
2. Incroci tra cavi elettrici e cavi di telecomunicazione. Negli incroci il cavo elettrico, di regola, deve essere situato inferiormente al cavo di telecomunicazione. La distanza fra i due cavi non deve essere inferiore a 0,30 m e inoltre il cavo posto superiormente deve essere protetto, per una lunghezza non inferiore a 1 m, mediante un dispositivo di protezione identico a quello previsto per i parallelismi. Tali dispositivi devono essere disposti simmetricamente rispetto all'altro cavo. Ove, per giustificate esigenze tecniche, non possa essere rispettato il distanziamento minimo di cui sopra, anche sul cavo sottostante deve essere applicata una protezione analoga a quella prescritta per il cavo situato superiormente. Non è necessario osservare le prescrizioni sopraindicate quando almeno uno dei due cavi è posto dentro appositi manufatti che proteggono il cavo stesso e ne rendono possibile la posa e la successiva manutenzione senza necessità di effettuare scavi
3. Parallelismo tra cavi elettrici e cavi di telecomunicazione. Nei parallelismi con cavi di telecomunicazione i cavi elettrici devono, di regola, essere posati alla maggiore distanza possibile fra loro e quando vengono posati lungo la stessa strada si devono posare possibilmente ai lati opposti di questa. Ove, per giustificate esigenze tecniche, non sia possibile attuare quanto sopra è ammesso posare i cavi in vicinanza purché sia mantenuta tra due cavi una distanza minima, in proiezione sul piano orizzontale, non inferiore a 0,30 m. Qualora detta distanza non possa essere rispettata è necessario applicare sui cavi uno dei seguenti dispositivi di protezione:
 - Cassetta metallica zincata a caldo;
 - Tubazione in acciaio zincato a caldo;
 - Tubazione in PVC o fibrocemento, rivestite esternamente con uno spessore di calcestruzzo non inferiore a 10 cm.

I predetti dispositivi possono essere omessi sul cavo posato alla maggiore profondità quando la differenza di quota tra i due cavi è uguale o superiore a 0,15 m. Le prescrizioni di cui sopra non si applicano quando almeno uno dei due cavi è posato, per tutta la parte interessata in appositi manufatti (tubazioni, cunicoli, etc.), che proteggono il cavo stesso e rendono possibile la posa e la successiva manutenzione senza la possibilità di effettuare scavi.

Progetto definitivo

4. Parallelismo ed incroci tra cavi elettrici e tubazioni o strutture metalliche interrato. La distanza in proiezione orizzontale tra cavi elettrici e tubazioni metalliche interrato parallelamente a esse non deve essere inferiore a 0,30 m. Si può tuttavia derogare alla prescrizione suddetta previo accordo tra gli esercenti quando:
- la differenza di quota fra le superfici esterne delle strutture interessate è superiore a 0,50 m;
 - tale differenza è compresa tra 0,30 m e 0,50 m, ma si interpongono fra le due strutture elementi separatori non metallici nei tratti in cui la tubazione non è contenuta in un manufatto di protezione non metallico.

Non devono mai essere disposti nello stesso manufatto di protezione cavi di energia e tubi convoglianti fluidi infiammabili; per le tubazioni per altro tipo di posa è invece consentito, previo accordo tra gli Enti interessati, purché il cavo elettrico e la tubazione non siano posti a diretto contatto fra loro. Le interferenze con eventuali gasdotti sono disciplinate dal D.M. 24/11/1984 e saranno risolte in accordo con l'ente proprietario. Nei casi di parallelismi, sovra e sottopasso i cavi dovranno essere posati all'interno di tubazioni e/o cunicoli. La distanza misurata fra le superfici affacciate del cavidotto e del gasdotto deve essere tale da consentire eventuali interventi di manutenzione su entrambi i servizi interrati.

L'incrocio fra cavi d'energia e tubazioni metalliche interrato non deve essere effettuato sulla proiezione verticale di giunti non saldati delle tubazioni stesse. Non si devono effettuare giunti sui cavi a distanza inferiore ad 1 m dal punto di incrocio. Nel caso di incrocio con un gasdotto interrato i cavi dovranno essere alloggiati all'interno di un manufatto di protezione, che dovrà essere prolungato da una parte e dall'altra dell'incrocio stesso per almeno 1 metro nei sovrappassi e 3 metri nei sottopassi, misurati a partire dalle tangenti verticali alle pareti esterne del gasdotto.

Nessuna prescrizione è data nel caso in cui la distanza minima, misurata fra le superfici esterne di cavi elettrici e di tubazioni metalliche o fra quelle di eventuali loro manufatti di protezione, è superiore a 0,50 m.

Tale distanza può essere ridotta fino ad un minimo di 0,30 m, quando una delle strutture di incrocio è contenuta in manufatto di protezione non metallico, prolungato per almeno 0,30 m per parte rispetto all'ingombro in pianta dell'altra struttura oppure quando fra le strutture che si incrociano si venga interposto un elemento separatore non metallico (ad esempio lastre di calcestruzzo o di materiale isolante rigido); questo elemento deve poter coprire, oltre alla superficie di sovrapposizione in pianta delle strutture che si incrociano, quella di una striscia di circa 0,30 m di larghezza ad essa periferica.

Le distanze suddette possono ulteriormente essere ridotte, previo accordo fra gli Enti proprietari o Concessionari, se entrambe le strutture sono contenute in un manufatto di protezione non metallico.

Prescrizioni analoghe devono essere osservate nel caso in cui non risulti possibile tenere l'incrocio a distanza uguale o superiore a 1 m dal giunto di un cavo oppure nei tratti che precedono o seguono immediatamente incroci eseguiti sotto angoli inferiori a 60° e per i quali non risulti possibile osservare prescrizioni sul distanziamento.

Progetto definitivo

1. Attraversamenti di linee in cavo con strade pubbliche, ferrovie, tranvie, filovie, funicolari terrestri. In corrispondenza degli attraversamenti delle linee in cavo interrato con ferrovie, tranvie, filovie, funicolari terrestri in servizio pubblico o in servizio privato per trasporto di persone, autostrade, strade statali e provinciali e loro collegamenti nell'interno degli abitati, il cavo deve essere disposto entro robusti manufatti (tubi, cunicoli, ecc.) prolungati di almeno 0,60 m fuori della sede ferroviaria o stradale, da ciascun lato di essa, e disposti a profondità non minore di 1,50 m sotto il piano del ferro di ferrovie di grande comunicazione, non minore di 1,00 m sotto il piano del ferro di ferrovie secondarie, tranvie, funicolari terrestri, e sotto il piano di autostrade, strade statali e provinciali. Le distanze vanno determinate dal punto più alto della superficie esterna del manufatto. Le gallerie praticabili devono avere gli accessi difesi da chiusure munite di serrature a chiave. Quando il cavo è posato in gallerie praticabili sottopassanti l'opera attraversata, non si applicano le prescrizioni di cui sopra purché il cavo sia o interrato a profondità non minore di 0,50 m sotto il letto della galleria, o sia protetto contro le azioni meccaniche mediante adatti dispositivi di protezione (di cemento, mattoni, legno o simili).
2. Attraversamenti di corsi d'acqua, canali. L'attraversamento di corsi d'acqua, canali e simili può essere effettuato mediante staffaggio su ponti e strutture preesistenti ovvero mediante perforazione teleguidata. Quest'ultima in particolare consente grande sicurezza ed evita, inoltre, interventi su argini e/o sponde. L'intervento sarà effettuato nelle fasi seguenti: a. Realizzazione di un foro pilota, infilando nel terreno, mediante spinta e rotazione, una successione di aste che guidate opportunamente dalla testa, che creano un percorso sotterraneo che va da un pozzetto di partenza ad uno di arrivo. b. Recupero delle aste con dietro un alesatore che, opportunamente avvitato al posto della testa, ruotando con le aste genera il foro del diametro voluto. Insieme all'alesatore, o in seguito, sono posate le condutture ben sigillate entro cui verrà posizionato il cavo. La trivellazione viene eseguita ad una profondità tra 5 e 10 m sotto l'alveo del corso d'acqua, tale da non essere interessata da fenomeni di erosione, mentre i pozzetti di ispezione che coincidono con quello di partenza e di arrivo della tubazione di attraversamento vengono realizzati alla quota del terreno.

5. QUALITA' E PROVENIENZA DEI MATERIALI

I principali materiali da utilizzarsi nelle lavorazioni saranno: acqua, calce, leganti idraulici, ghiaia, pietrisco, sabbia, detrito di cava o tout venant di cava, roccia frantumata in posto, pietrame, mattoni, materiali ferrosi, legname, bitumi ed olii minerali. In particolare, i conglomerati cementizi per strutture in cemento armato e gli acciai per l'armatura del calcestruzzo dovranno rispettare tutte le prescrizioni di cui al Decreto del 17 gennaio 2018 "Aggiornamento delle «Norme tecniche per le costruzioni»" (18A00716) (GU Serie Generale n.42 del 20-02-2018 - Suppl. Ordinario n. 8) e successive relative circolari esplicative.

A meno che il presente Disciplinare non ne indichi specificatamente la provenienza, l'Appaltatore potrà approvvigionare i materiali ovunque ritenga opportuno, purché le loro qualità rispettino i requisiti contrattuali, le Leggi ed i regolamenti vigenti in materia. Tutti i materiali e componenti impiegati dovranno giungere in cantiere accompagnati, oltre che dalle eventuali istruzioni di posa in opera, dalla documentazione atta a dimostrare tale rispondenza ed a certificarne la conformità a quanto previsto dalla Legislazione vigente. Qualora tale documentazione non sia ritenuta idonea o completa, su richiesta insindacabile della D.L., l'Appaltatore è tenuto, a propria cura e spese, ad effettuare, per la verifica della conformità alle caratteristiche direttamente richieste nel presente documento, presso un Laboratorio Ufficiale concordato con la D.L., prove di qualifica su materiali o componenti da impiegare o già impiegati nonché su campioni di lavori già eseguiti, da prelevare in opera, sostenendo anche tutte le spese per il prelievo degli stessi e per la loro spedizione.

Nel caso di non rispondenza dei materiali o dei componenti alle caratteristiche richieste, l'Appaltatore è tenuto a sostituirli, a sua cura e spese, con altri idonei, provvedendo anche a rimuoverli dal cantiere entro il termine fissato dalla D.L.. Nel caso di inadempienza è facoltà della D.L. di provvedervi direttamente ma a spese dell'Appaltatore, a carico del quale va posto anche qualsiasi danno che possa da ciò derivare. Anche nel corso delle diverse fasi delle lavorazioni in cantiere la D.L. potrà sempre chiedere la modifica e/o sostituzione, a cura e spese dell'Appaltatore, di quei componenti che non risultassero a norma di contratto. L'Appaltatore deve comunicare alla D.L., con congruo anticipo, la data di arrivo dei materiali e dei componenti approvvigionati nonché la data di inizio delle varie lavorazioni in cantiere affinché la stessa possa pianificare i dovuti controlli.

5.1 SABBIA, GHIAIA E PIETRISCO

Gli inerti, naturali o di frantumazione, devono essere costituiti da elementi non gelivi e non friabili, privi di sostanze organiche, limose ed argillose, di gesso, ecc., in proporzioni nocive all'indurimento del conglomerato od alla conservazione delle armature. Gli inerti, quando non espressamente stabilito, possono provenire da cava in acqua o da fiume, a seconda della località dove si eseguono i lavori ed in rapporto alle preferenze di approvvigionamento: in ogni caso dovranno essere privi di sostanze organiche, impurità ed elementi eterogenei. Gli aggregati devono essere disposti lungo una corretta curva granulometrica, per assicurare il massimo riempimento dei vuoti interstiziali. Tra le caratteristiche chimico-fisiche degli aggregati occorre considerare anche il contenuto percentuale di acqua, per una corretta definizione del rapporto a/c, ed i valori di peso specifico assoluto per il calcolo della miscela d'impasto. La granulometria inoltre dovrà essere studiata

Progetto definitivo

scegliendo il diametro massimo in funzione della sezione minima del getto, della distanza minima tra i ferri d'armatura e dello spessore del copriferro. La ghiaia o il pietrisco devono avere dimensioni massime commisurate alle caratteristiche geometriche della carpenteria del getto ed all'ingombro delle armature. Gli inerti normali sono, solitamente, forniti sciolti; quelli speciali possono essere forniti sciolti, in sacchi o in autocisterne. Entrambi vengono misurati a metro cubo di materiale assestato su automezzi per forniture di un certo rilievo, oppure a secchie, di capacità convenzionale pari ad 1/100 di metro cubo nel caso di minimi quantitativi.

La sabbia naturale o artificiale dovrà risultare bene assortita in grossezza, sarà pulitissima, non avrà tracce di sali, di sostanze terrose, limacciose, fibre organiche, sostanze friabili in genere e sarà costituita di grani resistenti, non provenienti da roccia decomposta o gessosa. Essa deve essere scricchiolante alla mano, non lasciare traccia di sporco, non contenere materie organiche, melmose o comunque dannose; deve essere lavata ad una o più riprese con acqua dolce, qualora ciò sia necessario, per eliminare materie nocive e sostanze eterogenee.

Per la qualità di ghiaie e pietrischi da impiegarsi nella formazione dei calcestruzzi valgono le stesse norme prescritte per le sabbie. La ghiaia deve essere ad elementi puliti di materiale calcareo o siliceo, bene assortita, formata da elementi resistenti e non gelivi, scevra da sostanze estranee, da parti friabili, terrose, organiche o comunque dannose. La ghiaia deve essere lavata con acqua dolce, qualora ciò sia necessario per eliminare le materie nocive. Qualora invece della ghiaia si adoperi pietrisco questo deve provenire dalla frantumazione di roccia compatta, durissima, silicea o calcarea pura e di alta resistenza alle sollecitazioni meccaniche, esente da materie terrose, sabbiose e, comunque, eterogenee, non gessosa né geliva, non deve contenere impurità né materie pulverulenti, deve essere costituito da elementi, le cui dimensioni soddisfino alle condizioni indicate per la ghiaia. Il pietrisco deve essere lavato con acqua dolce qualora ciò sia necessario per eliminare materie nocive. Le dimensioni degli elementi costituenti ghiaia e pietrischi dovranno essere tali da passare attraverso un vaglio di fori circolari del diametro:

- di 5 cm se si tratta di lavori di fondazione o di elevazione, muri di sostegno, piedritti, rivestimenti di scarpe e simili;
- di 4 cm se si tratta di volti di getto;
- di 3 cm se si tratta di cappe di volti o di lavori in cemento armato od a pareti sottili.

Gli elementi più piccoli delle ghiaie e dei pietrischi non devono passare in un vaglio a maglie rotonde in un centimetro di diametro, salvo quando vanno impiegati in cappe di volti od in lavori in cemento armato ed a pareti sottili, nei quali casi sono ammessi anche elementi più piccoli. Se il cemento adoperato è alluminoso, è consentito anche l'uso di roccia gessosa, quando l'approvvigionamento d'altro tipo risulti particolarmente difficile e si tratti di roccia compatta, non geliva e di resistenza accertata.

5.2 CALCESTRUZZO E FERRO DI ARMATURA

5.2.1 Approvvigionamento ed accettazione dei materiali

I materiali che si utilizzeranno per la preparazione dei calcestruzzi dovranno rispettare tutte le prescrizioni di cui al Decreto del 17 gennaio 2018 "Aggiornamento delle «Norme tecniche per le costruzioni»" (18A00716) (GU Serie Generale n.42 del 20-02-2018 - Suppl. Ordinario n. 8) e successive relative circolari esplicative. A richiesta del Direttore dei Lavori, l'Appaltatore dovrà documentare la provenienza dei materiali e sottoporli, a sue spese, alle consuete prove di laboratorio per l'accertamento delle loro caratteristiche tecniche. Tutti i materiali potranno essere messi in opera solo dopo accettazione del Direttore dei Lavori. Egli, esaminati i materiali approvvigionati, può rifiutare, prima del loro impiego, quelli che non risultino rispondenti alle prescrizioni contrattuali. I materiali contestati dovranno essere prontamente allontanati dal cantiere. Qualora successivamente si accerti che materiali accettati e posti in opera siano non rispondenti ai requisiti richiesti e/o di cattiva qualità, il Direttore dei Lavori potrà ordinarne la demolizione ed il rifacimento a spese e rischio dell'Appaltatore. Qualora, senza opposizione del Committente, l'Appaltatore, di sua iniziativa, impiegasse materiali migliori o con lavorazione più accurata, non avrà diritto ad aumento dei prezzi rispetto a quelli stabiliti per la categoria di lavoro prescritta. Se invece sia ammessa dal Committente qualche carenza, purché accettabile senza pregiudizio, si applicherà una adeguata riduzione del prezzo.

5.2.2 Cementi

I leganti idraulici da impiegare devono essere conformi alle prescrizioni e definizioni contenute nella normativa. Il dosaggio minimo di cemento per mc di calcestruzzo deve essere determinato in funzione del diametro minimo degli inerti, secondo la Norma UNI 8981, Parte Seconda, sulla durabilità dei calcestruzzo, il tutto come riportato negli elaborati di progetto o secondo le disposizioni impartite dalla D.L.

5.2.3 Classe di resistenza dei calcestruzzi

Tutte le strutture per fondazioni, platee, pozzetti, muri ecc. saranno realizzate con calcestruzzo della classe specificata sugli elaborati progettuali per ogni singola opera e/o indicata dalla D.L.. Da progettazione preliminare, per le strutture di fondazione dovrà essere usato cemento con classe di resistenza C25/30 e C32/40 salvo diverse risultanti conseguenti la progettazione esecutiva. Lo slump sarà costantemente controllato nel corso dei lavori dall'Appaltatore mediante il cono di Abrams e non potrà mai superare i valori prescritti dalla D.L. per ogni classe, mentre detti valori potranno essere ridotti quando sia possibile ed opportuno per migliorare la qualità dei calcestruzzi.

5.2.4 Ghiaia e pietrisco costituenti gli aggregati

Dovranno essere costituiti da elementi lapidei puliti non alterabili dal freddo e dall'acqua. Dovranno essere esenti da polveri, gessi, cloruri, terra, limi, ecc. e dovranno avere forme tondeggianti o a spigoli vivi, comunque non affusolate o piatte. L'appaltatore dovrà provvedere, a richiesta della Direzione Lavori ed a suo onere, al controllo granulometrico mediante i crivelli UNI 2333:1983 e 2334:1943 ed alla stesura delle curve

Progetto definitivo

granulometriche eventualmente prescritte. Per il pietrisco vale quanto detto per la ghiaia. La massima dimensione degli aggregati sarà funzione dell'impiego previsto per il calcestruzzo, del diametro delle armature e della loro spaziatura.

5.2.5 Sabbie per calcestruzzo

Dovranno essere costituite da elementi silicei procurati da cave o fiumi, dovranno essere di forma angolosa, dimensioni assortite ed esenti da materiali estranei o aggressivi come per le ghiaie; in particolare dovranno essere esenti da limi, polveri, elementi vegetali od organici. Le sabbie prodotte in mulino potranno essere usate previa accettazione della granulometria da parte del Direttore Lavori. In ogni caso l'Appaltatore dovrà provvedere a suo onere alla formulazione delle granulometrie delle sabbie usate ogni qualvolta la Direzione Lavori ne faccia richiesta; le granulometrie dovranno essere determinate con tele e stacci UNI 2331:1980 ed UNI 2332:1979.

5.2.6 Dosatura dei getti

Il cemento e gli aggregati sono di massima misurati a peso, mentre l'acqua è normalmente misurata a volume. L'Appaltatore dovrà adottare, in accordo con la vigente normativa, un dosaggio di componenti (ghiaia, sabbia, acqua, cemento) tale da garantire le resistenze indicate sui disegni di progetto. Dovrà inoltre garantire che il calcestruzzo possa facilmente essere lavorato e posto in opera, in modo da passare attraverso le armature, circondarle completamente e raggiungere tutti gli angoli delle casseforme. Qualora non espressamente altrove indicato, le dosature si intendono indicativamente così espresse:

- calcestruzzo magro:
 - cemento kg 150
 - sabbia mc 0,4
 - ghiaia mc 0,8
- calcestruzzo normale:
 - cemento kg 250/300
 - sabbia mc 0,4
 - ghiaia mc 0,8
- calcestruzzo grasso:
 - cemento kg 350
 - sabbia mc 0,4
 - ghiaia mc 0,8

dovranno comunque sempre essere raggiunte le caratteristiche e la classe di resistenza previste nei documenti e disegni di progetto. Il rapporto acqua/cemento dovrà essere minore od eguale a 0,5. Qualora venga utilizzato

Progetto definitivo

un additivo superfluidificante il rapporto acqua/cemento dovrà essere minore od uguale a 0,45; il dosaggio dovrà essere definito in accordo con le prescrizioni del produttore, con le specifiche condizioni di lavoro e con il grado di lavorabilità richiesto. Come già indicato l'uso di additivi dovrà essere autorizzato dalla Direzione dei Lavori.

5.2.7 Confezione dei calcestruzzi

Dovrà essere eseguita in ottemperanza al d.m. 09/01/1996, ed alle norme tecniche per il cemento armato ordinario. Il calcestruzzo dovrà essere confezionato dall'appaltatore in apposita centrale di betonaggio nel rispetto del d.m. 09/01/1996, delle clausole delle presenti specifiche e nel rispetto delle indicazioni di disegno. È ammesso l'uso di calcestruzzo preconfezionato, con esplicita approvazione della Direzione Lavori e sarà autorizzato l'impiego di cls. preconfezionato presso impianti di betonaggio della zona, purché in detti impianti si seguano le indicazioni di Norma. Sarà cura ed onere dall'Appaltatore fornire alla D.L. idonea certificazione relativa alla composizione dei cls proveniente dalla centrale di betonaggio. Tutte le cautele e le prescrizioni esposte precedentemente dovranno essere applicate anche dal produttore del calcestruzzo preconfezionato. La Direzione Lavori si riserva comunque il diritto, dopo accordi e con il supporto dell'Appaltatore, di accedere agli impianti di preconfezionamento, eseguendo tutti i controlli e gli accertamenti che saranno ritenuti opportuni. La Direzione dei Lavori richiederà comunque documenti comprovanti il dosaggio e la natura dei componenti del calcestruzzo fornito. L'Appaltatore è, comunque, responsabile unico delle dosature dei calcestruzzi e della loro rispondenza per l'ottenimento delle resistenze richieste nei disegni e documenti contrattuali. Gli impianti a mano sono ammessi per piccoli getti non importanti staticamente e previa autorizzazione del Direttore dei Lavori.

5.2.8 Getto del calcestruzzo

Oltre a quanto previsto dalla Normativa vigente, si precisa che il cls sarà posto in opera, appena confezionato, in strati successivi fresco su fresco, possibilmente per tutta la superficie interessante il getto, convenientemente pistonato e vibrato con vibratorii meccanici ad immersione e/o percussione, evitando accuratamente la segregazione degli inerti. Non potranno inoltre essere eseguite interruzioni nei getti di cls se non previste nei disegni di progetto ovvero preventivamente concordate con la D.L.. I getti saranno effettuati con l'ausilio di pompa da calcestruzzo a cura e spese dell'Appaltatore, evitando nel contempo la caduta libera dell'impasto da altezze superiori a 1,5 m. Il getto dovrà essere eseguito con cura, steso a tratti di 15/20 cm, opportunamente costipato ed eventualmente vibrato secondo le prescrizioni del Direttore dei Lavori.

Le interruzioni di getto dovranno essere evitate e comunque autorizzate dal Direttore dei Lavori. Le riprese dovranno essere eseguite in modo da trovarsi in zone di momento flettente nullo nelle strutture inflesse ed in modo da essere perpendicolari allo sforzo di compressione nelle strutture verticali. Quando la ripresa avviene contro un getto ancora plastico, si dovrà procedere a previa boiaccatura del getto esistente. Se il getto esistente è in fase di presa, occorre scalpellarlo e mettere a vivo la ghiaia quindi bagnare, applicare uno strato di malta di cemento di 1 - 2 cm e procedere al nuovo getto. Qualora richiesto dalla Direzione Lavori, l'Appaltatore dovrà

Progetto definitivo

provvedere all'uso di additivi per la ripresa senza onere per la Committente. Tutte le superfici orizzontali dei getti di cls che rimarranno in vista dovranno essere rifinite e lisciate a frattazzo fine in fase di presa dei getto.

E' vietato porre in opera conglomerati cementizio a temperatura inferiore a zero gradi centigradi. I getti di cls dovranno essere eseguiti con una tolleranza massima di errore geometrico di $\pm 0,5$ cm; errori superiori dovranno essere eliminati, a cura e spese dell'Appaltatore, solo con le modalità che la D.L. riterrà opportune. Tutti i getti dovranno essere mantenuti convenientemente bagnati durante la prima fase della presa (almeno tre giorni) e protetti con idonei tessuti inumiditi. Al momento del getto, fermo restando l'obbligo di corrispondere alle caratteristiche della Classe prescritta, il calcestruzzo dovrà avere consistenza tale da permettere una buona lavorabilità e nello stesso tempo da limitare al massimo i fenomeni di ritiro, nel rispetto del rapporto acqua/cemento definito. Le strutture in fase di maturazione dovranno essere protette dal gelo, dal caldo eccessivo e dalle piogge violente; così pure sulle strutture suddette dovrà essere vietato il transito di persone, mezzi o comunque qualsiasi forma di sollecitazione. La maturazione con riscaldamento locale diffuso è ammessa solo previo accordo scritto con la Direzione Lavori.

5.2.9 Prescrizioni esecutive

Nei getti dovranno essere inserite tutte le cassetture, cassette, tubi, ecc. atti a creare i fori, le cavità, i passaggi indicati nei disegni delle strutture e degli impianti tecnologici, come pure dovranno essere messi in opera ferramenta varia (inserti metallici, tirafondi, ecc.) per i collegamenti di pareti e di altri elementi strutturali e/o di finitura. Sono vietati, salvo approvazione della Direzione Lavori, i getti contro terra. Indipendentemente dalle dosature, i getti di calcestruzzo eseguiti dovranno risultare compatti, privi di alveolature, senza affioramento di ferri; i ferri, nonché tutti gli accessori di ripresa (giunti di neoprene, lamierini, ecc.) e tutti gli inserti dovranno risultare correttamente posizionati; tutte le dimensioni dei disegni dovranno essere rispettate ed a tal fine il costruttore dovrà provvedere a tenere anticipatamente in considerazione eventuali assestamenti o movimenti di casseri ed armature. Tutti gli oneri relativi saranno compresi nel costo del calcestruzzo, a meno che esplicito diverso richiamo venga fatto nell'elenco voci del progetto. I getti delle strutture destinate a ricevere una finitura di sola verniciatura dovranno essere realizzati con casseri metallici atti a garantire una superficie del getto la più liscia possibile. Eventuali irregolarità dovranno essere rettificare senza oneri aggiuntivi. Tutte le conseguenze per la mancata esecuzione delle predisposizioni così prescritte negli elaborati progettuali o dalla D.L., saranno a totale carico dell'Appaltatore, sia per quanto riguarda le rotture, i rifacimenti, le demolizioni e le ricostruzioni di opere di spettanza dell'Appaltatore stesso, sia per quanto riguarda le eventuali opere di adattamento di impianti, i ritardi, le forniture aggiuntive di materiali e la maggiore mano d'opera occorrente da parte di fornitori.

5.2.10 I provini

Durante la confezione dei calcestruzzi l'appaltatore dovrà prevedere il prelievo e la conservazione dei provini di calcestruzzo in numero sufficiente secondo le norme e secondo le prescrizioni del Direttore dei Lavori. Per ciò che concerne la normativa di prova di esecuzione, collaudo, conservazione, nonché le pratiche per la denuncia dei cementi armati, valgono tutte le leggi vigenti e quelle che venissero promulgate in corso d'opera. Dovranno

Progetto definitivo

inoltre essere eseguiti provini sulle barre di armatura, secondo le prescrizioni contenute nella normativa vigente e le indicazioni della D.L.. Gli oneri relativi al prelievo, maturazione e certificazione dei provini sono a carico dell'impresa esecutrice dei lavori.

5.2.11 Vibrazione

Le norme ed i tipi di vibrazione dovranno essere approvati dal Direttore dei Lavori sempre restando l'appaltatore stesso responsabile della vibrazione e di tutte le operazioni relative al getto, L'onere delle eventuali vibrazioni è sempre considerato incluso nel prezzo del getto.

5.2.12 Condizioni climatiche

Sono vietati i getti con temperatura sotto zero e con prevedibile discesa sotto lo zero. Fino a temperatura -5°C il Direttore dei lavori, d'accordo con l'impresa, sarà arbitro di autorizzare i getti previa sua approvazione degli additivi e delle precauzioni da adottare, sempre restando l'appaltatore responsabile dell'opera eseguita; conseguentemente il Direttore dei Lavori è autorizzato ad ordinare all'appaltatore di eseguire a proprio onere (dell'appaltatore) la demolizione dei getti soggetti a breve termine a temperatura eccessivamente bassa e non prevista. I getti con temperatura superiore a 32 °C dovranno essere autorizzati dalla Direzione Lavori. L'Appaltatore è obbligato all'innaffiamento costante dei getti in fase di maturazione per un minimo di 8 giorni e/o nei casi di getti massicci secondo indicazioni della Direzione Lavori.

5.2.13 Ferro di armatura

Per le strutture in c.a. dovrà utilizzarsi acciaio B450C. L'Appaltatore dovrà documentare la provenienza dei materiali e sottoporli, a sue spese, alle consuete prove di laboratorio per l'accertamento delle loro caratteristiche tecniche. Il prelievo di spezzoni di barre da sottoporre agli accertamenti sulle caratteristiche fisico-chimiche avverrà secondo le indicazioni della D.L.; detti spezzoni verranno inviati ad un Laboratorio Ufficiale di analisi a cura e spese dell'Appaltatore al quale spetteranno anche gli oneri relativi alle prove stesse. Tutti i materiali potranno essere messi in opera solo dopo accettazione del Direttore dei Lavori. Il Direttore dei Lavori, esaminati i materiali approvvigionati, può rifiutare, prima del loro impiego, quelli che non risultino rispondenti alle prescrizioni contrattuali. I materiali contestati dovranno essere prontamente allontanati dal cantiere. Qualora successivamente si accerti che materiali accettati e posti in opera siano non rispondenti ai requisiti richiesti e/o di cattiva qualità, il Direttore dei Lavori potrà ordinarne la demolizione ed il rifacimento a spese e rischio dell'Appaltatore. Qualora, senza opposizione del Committente, l'Appaltatore, di sua iniziativa, impiegasse materiali migliori o con lavorazione più accurata, non avrà diritto ad aumento dei prezzi rispetto a quelli stabiliti per la categoria di lavoro prescritta. Se invece sia ammessa dal Committente qualche carenza, purché accettabile senza pregiudizio, si applicherà una adeguata riduzione del prezzo. Gli acciai impiegati, tondi, nervati, in cavo o fili, in rete elettrosaldata dovranno essere conformi alle N.T.C. 2008 e 2018 e successive circolari esplicative. Dovranno inoltre essere conformi, come materiale ed assieme, a quanto indicato nei disegni. Tutte le armature dovranno essere classificate in base al tipo, alla qualità ed al lotto di provenienza dell'acciaio e dovranno essere corredate dai certificati prescritti dalle leggi e norme vigenti. La sagomatura delle

Progetto definitivo

barre deve essere effettuata meccanicamente a mezzo di mandrini o con ogni altro procedimento che permetta di ottenere i raggi di curvatura stabiliti dal progetto esecutivo, evitando accentuazioni locali della curvatura stessa. È vietata la piegatura a caldo. È obbligatorio il posizionamento di distanziatori in plastica per evitare l'affioramento della armatura sulle superfici dei getti. È obbligatoria la pulizia delle armature da grassi, oli, terra, polvere, scaglie di ruggine, incrostazioni di calcestruzzo provenienti da getti precedenti. È vietato effettuare giunzioni nelle armature delle travi salvo quando indicato dai disegni o autorizzato dalla Direzione Lavori, sentito il parere del progettista. Le saldature di barre d'armatura dovranno essere autorizzate dalla Direzione Lavori e dovranno essere oggetto di una nota scritta di prescrizione delle modalità di esecuzione. Le giunzioni potranno essere effettuate mediante manicotti. Questi potranno essere sia del tipo "a pressare" che del tipo filettato, purché certificati da opportuna documentazione e verificati mediante l'esecuzione di tre provini di giunzione per ogni diametro da giuntare. Per le giunzioni pressate i provini dovranno essere eseguiti in cantiere, con la attrezzatura prevista per le normali operazioni e possibilmente dallo stesso addetto che opererà le giunzioni effettive. La distanza delle armature dalle pareti dovrà rispettare le norme relative al calcestruzzo armato ordinario. Le legature, i supporti ed i distanziatori devono sopportare tutte le azioni che si generano durante le operazioni di getto e costipamento, garantendo che le armature restino nelle posizioni volute.

5.2.14 Ancoraggi

Per la predisposizione di ciascun plinto in cemento armato di fondazione degli aerogeneratori si inserirà, nel relativo getto di calcestruzzo, una struttura di interfaccia in carpenteria metallica munita di flange di ancoraggio, di piastre in acciaio al fine di garantirne il corretto posizionamento. Per la predisposizione delle strutture edili in genere al successivo montaggio di componenti impiantistici vari, verranno inseriti nelle stesse piastre in acciaio di ogni tipo e dimensione, tirafondi con o senza flange, inserti scatolari ed altri manufatti metallici.



Comuni di Ussassai, Esterzili e Escalaplano
Provincia di Nuoro e Sud Sardegna - REGIONE SARDEGNA

**NUOVO IMPIANTO PER LA PRODUZIONE DI ENERGIA
DA FONTE EOLICA "SERRA JONI" NEI COMUNI DI
USSASSAI (NU), ESTERZILI E ESCALAPLANO (SU)**

Progetto definitivo



ALLEGATI



Comuni di Ussassai, Esterzili e Escalaplano
Provincia di Nuoro e Sud Sardegna - REGIONE SARDEGNA

**NUOVO IMPIANTO PER LA PRODUZIONE DI ENERGIA
DA FONTE EOLICA "SERRA JONI" NEI COMUNI DI
USSASSAI (NU), ESTERZILI E ESCALAPLANO (SU)**

Progetto definitivo



ALLEGATO 1

– Scheda tecnica NORDEX N163 6.X

General documentation

Technical description

Delta4000 - N163/6.X

Rev. 04 / 2022-08-05

Document no.:	2014649EN
Status:	Released
Language:	EN-English
Classification:	Nordex Internal Purpose

- Translation of the original document (2014649EN, rev. 04) -
This is a translation from German. In case of doubt, the German text shall prevail.
Document will be distributed electronically.
Signed original at Nordex Energy SE & Co. KG, Engineering Department.

This document, including any presentation of its contents in whole or in part, is the intellectual property of Nordex Energy SE & Co. KG. The information contained in this document is intended exclusively for Nordex employees and employees of trusted partners and subcontractors of Nordex Energy SE & Co. KG, Nordex SE and their affiliated companies as defined in section 15 et seq. of the German Stock Corporation Act (AktG) and must never (not even in extracts) be disclosed to third parties.

All rights reserved.

Any disclosure, duplication, translation or other use of this document or parts thereof, regardless if in printed, handwritten, electronic or other form, without the explicit approval of Nordex Energy SE & Co. KG is prohibited.

© 2022 Nordex Energy SE & Co. KG, Hamburg

Manufacturer's address as per Machinery Directive:

Nordex Energy SE & Co. KG
Langenhorner Chaussee 600
22419 Hamburg
Germany

Phone: +49 (0)40 300 30 -1000

Fax: +49 (0)40 300 30 - 1101

info@nordex-online.com

<http://www.nordex-online.com>

Validity

Turbine generation	Product series	Product
Delta	Delta4000	N163/6.X

1.	Structure	5
1.1	Tower	5
1.2	Rotor	6
1.3	Nacelle	6
1.4	Auxiliary systems	7
1.4.1	Automatic lubrication system	7
1.4.2	Heaters.....	8
1.4.3	E-chain hoist and crossbeam.....	8
1.4.4	Cooling system	8
2.	Control and electrical system	9
2.1	Safety systems.....	9
2.2	Lightning/overvoltage protection, electromagnetic compatibility (EMC).....	10
2.3	Medium-voltage system.....	10
2.4	Low-voltage grid types	11
2.5	Auxiliary power of the wind turbine	11
3.	Options	12
4.	Technical data	13
4.1	Technical design	13
4.2	Towers	13
4.3	Rotor and rotor blades.....	14
4.4	Nacelle	14
4.4.1	Rotor shaft	14
4.4.2	Brake and gearbox	14
4.4.3	E-chain hoist and crossbeam.....	15
4.5	Electrical system	15
4.5.1	Transformer	16
4.5.2	Medium-voltage switchgear	16
4.5.3	Generator	17
4.6	Cooling system.....	18
4.7	Pitch system	18
4.8	Yaw system	18
4.9	Corrosion protection.....	19
4.10	Automation systems	19

1. Structure

The Nordex N163/6.X wind turbine (WT) is a speed-variable wind turbine with a rotor diameter of 163 m and a nominal power of 7000 kW, which can be adapted dependent on location. The wind turbine is designed for class S in accordance with IEC 61400-1 or wind zone S in accordance with DIBt 2012 and is available in 50 Hz and 60 Hz variants.

A Nordex N163/6.X wind turbine consists of the following main components:

- Rotor with rotor hub, three rotor blades and the pitch system
- Nacelle with rotor shaft and bearing, gear, generator, Yaw system, medium voltage transformer and converter
- Tubular steel tower or hybrid tower with medium-voltage switchgear.

1.1 Tower

The wind turbine N163/6.X can be erected on a steel tower or on a hybrid tower. The tubular steel tower consists of several conical or cylindrical sections. This tower is bolted to the anchor cage embedded in the foundation. The bottom part of the hybrid tower consists of a concrete tower and the top part of a tubular steel tower with two sections.

A climbing assistance, e. g a service lift or a step ladder, the vertical ladder with fall protection system as well as resting and working platforms inside the tower allow for a weather-protected ascent to the nacelle.

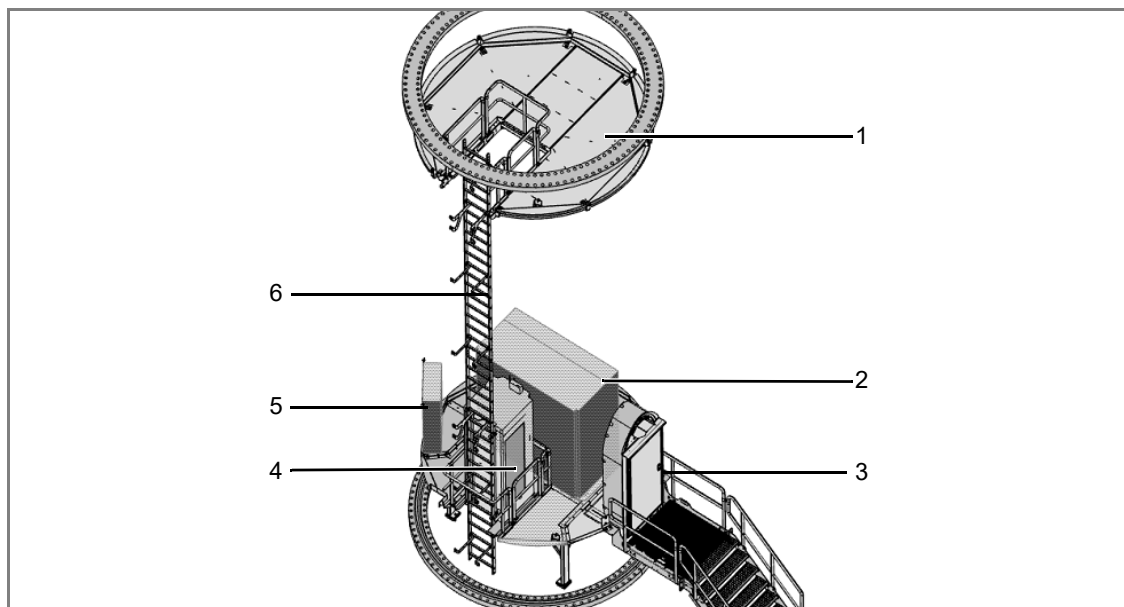

Fig. 1: Overview of installations in the bottom section of the steel tube tower with a vertical ladder (in case of a step ladder different image)

- | | |
|-------------------|----------------------|
| 1 Flange platform | 4 Tower service lift |
| 2 MV switchgear | 5 Control cabinet |
| 3 Tower access | 6 Ladder path |

The foundation structure of all towers depends on the soil conditions at the intended location.

1.2 Rotor

The rotor consists of the rotor hub with three slewing bearings, the pitch system for blade adjustment and three rotor blades.

The **rotor hub** consists of a base element with support system and spinner. The base element consists of a stiff cast structure, on which the pitch bearings and the rotor blades are assembled. The rotor hub is covered with the spinner which enables the direct access from the nacelle into the rotor hub.

The **rotor blades** are made from high quality fiber glass- and carbon-fiber reinforced plastic. The rotor blade is tested statically and dynamically in accordance with the guidelines IEC 61400-23 and DNVGL-ST-0376.

The **pitch system** serves to adjust the pitch angle of the rotor blades set by the control system. For each individual rotor blade the pitch system comprises an electromechanical drive with rotary current motor, planetary gear and drive pinion, as well as a control unit with frequency converter and emergency power supply. Power supply and signal transfer are realized through a slip ring in the nacelle.

1.3 Nacelle

The nacelle contains essential mechanical and electric components of the wind turbine.

The **rotor shaft** transmits the rotary motion of the rotor to the gearbox and is mounted in the **rotor bearing** in the nacelle. A rotor lock is integrated in the rotor bearing housing, with which the rotor can be reliably locked in place mechanically.

With the mechanical **rotor brake** the rotor is locked during maintenance work. For this, a sufficient oil pressure is generated by the hydraulic pump.

The **gearbox** increases the rotor speed until it reaches the speed required for the generator. The bearings and gearings are continuously lubricated with oil. A combination filter element with coarse, fine and ultrafine filter retains solid particles. The control system monitors the contamination of the filter element. The gear oil used for lubrication also cools the gearbox. The temperatures of the gearbox bearings and the oil are continuously monitored. If the optimum operating temperature is not yet reached, a thermal bypass directs the gear oil directly back to the gearbox. Only when the gear oil temperature reaches a predetermined value is the transmission oil cooled by an oil / water cooler, which is located directly on the gearbox. As a result, the gear oil temperature is kept in a narrow temperature range during operation.

The **coupling** acts as force-transmitting connection between the gearbox and the generator.

The **generator** is a 6-pole doubly-fed induction machine. The generator has a built-on air-water heat exchanger and is connected to the cooling circuit.

The **converter** connects the electrical grid to the generator which means the generator can be operated with variable rotational speeds.

The **transformer** converts the low voltage of the generator-converter system into medium voltage of the wind farm grid. The transformer is cooled by the connection to the cooling circuit.

In the **switch cabinet**, all electrical components required for the control and supply of the turbine are located.

The cooling water is re-cooled by a **passive cooler** on the nacelle roof.

The **yaw drives** optimally rotate the nacelle into the wind. The yaw drives are located on the machine frame in the nacelle. A yaw drive consists of an electric motor, multi-stage planetary gear, and a drive pinion. The drive pinions mesh with the external teeth of the yaw bearing. In the aligned position the nacelle is held with the yaw drives.

All nacelle assemblies are protected against wind and weather conditions by means of a **nacelle housing**.



Abb. 2: Schematic diagram of the nacelle

- | | | | |
|---|-----------------|----|---------------|
| 1 | Passive cooler | 7 | Rotor bearing |
| 2 | Cabinet | 8 | Yaw drives |
| 3 | Generator | 9 | Rotor brake |
| 4 | Gearbox | 10 | Coupling |
| 5 | Rotor shaft | 11 | Transformer |
| 6 | Nacelle housing | 12 | Converter |

1.4 Auxiliary systems

1.4.1 Automatic lubrication system

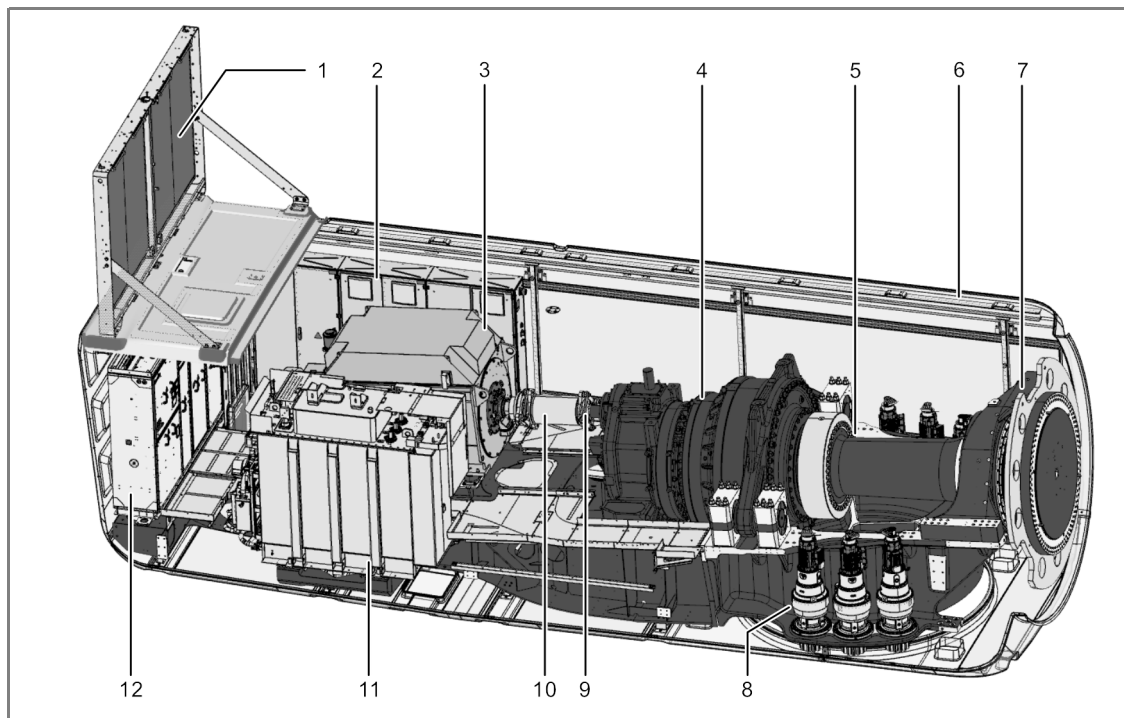
Generator bearing, gearing of the pitch bearings, rotor bearing and gearing of the yaw bearing are each equipped with an **automatic lubrication system**.

1.4.2 Heaters

Gearbox, generator, cooling circuit and all relevant switch cabinets are equipped with **heaters**.

1.4.3 E-chain hoist and crossbeam

An electric **chain hoist** is installed in the nacelle which is used for lifting tools, components and other work materials from the ground into the nacelle.

A crossbeam including a sliding trolley is prepared for the use of a manual chain hoist to move the materials within the nacelle.

1.4.4 Cooling system

Two separate cooling circuits ensure cooling of the large components. Converter and gearbox are cooled in one cooling circuit and generator and transformer in the other.

Both cooling circuits are connected to passive coolers on the nacelle roof, in which the water is recooled.



Abb. 3: Schematic representation of the cooling circuit

2. Control and electrical system

The WT operates automatically. A programmable logic controller (PLC) continuously monitors the operating parameters using various sensors, compares the actual values with the corresponding setpoints and issues the required control signals to the WT components. The operating parameters are specified by Nordex and are adapted to the individual location. The controller is located in a control cabinet in the tower base.

When there is no wind the WT remains in idle mode. Only various auxiliary systems are operational or activated as required: e.g., heaters, gear lubrication or PLC, which monitors the data from the wind measuring system. All other systems are switched off and do not use any energy. The rotor idles. When the cut-in wind speed is reached, the WT changes to the "ready for operation" condition. Now all systems are tested, the nacelle turns into the wind and the rotor blades turn into the wind. When a certain speed is reached, the generator is connected to the grid and the WT produces electrical energy.

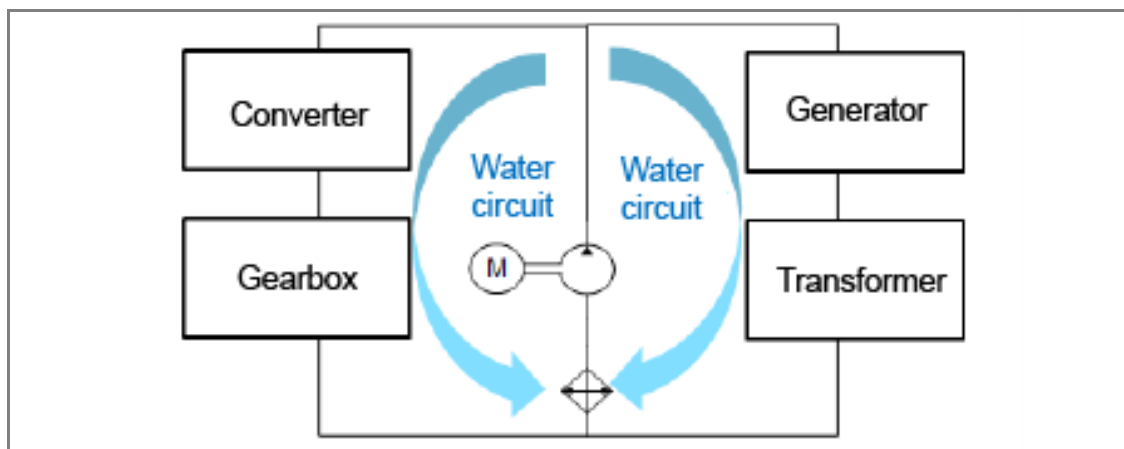
At low wind speeds the WT operates at part load. The rotor blade remain turned into wind to the maximum extent. The power produced by the WT depends on the wind speed.

When the nominal wind speed is reached, the WT switches over to the nominal load range. If the wind speed continues to increase, the speed control changes the rotor blade angle so that the rotor speed and thus the power output of the WT remain constant.

The yaw system ensures that the nacelle is always optimally aligned to the wind. To this end two separate wind measuring systems on the nacelle measure the wind direction. Only one wind measuring system is used for the control system, while the second system monitors the first and takes over in case the first system fails. If the wind direction measured deviates too much from the nacelle alignment, the nacelle is yawed into the wind.

The wind energy absorbed from the rotor is converted into electrical energy using a doubly-fed induction machine with slip ring rotor. Its stator is connected directly, and the rotor via a specially controlled frequency converter, to the MV transformer which connects the turbine to the grid. Only part of the power needs to be routed via the converter, permitting low electrical system losses.

2.1 Safety systems

Nordex wind turbines are equipped with technical equipment and devices that protect people and systems and ensure permanent operation. The entire turbine is designed in accordance with the Machinery Directive 2006/42/EC and certified as per IEC 61400.

Safety-relevant parameters in the system control are monitored continuously. Here, the sensor data of the safe sensors are transmitted via a safe bus system to the safe controller for evaluation. If specified parameters are exceeded, the system is stopped via actuators and set to a safe state.

Depending on the cut-out cause, different brake programs are triggered. In event of external causes, such as excessive wind speeds or below operating temperatures, the wind turbine is gently braked by means of rotor blade adjustment. Other safety functions are used to stop drives safely for maintenance work.

2.2 Lightning/overvoltage protection, electromagnetic compatibility (EMC)

The lightning/surge protection of the wind turbine is based on the EMC-compliant lightning protection zone concept, which comprises the implementation of internal and external lightning/surge protection measures under consideration of the standard IEC 61400-24. The wind turbine is designed according to lightning protection class I.

The wind turbine with the electrical equipment, consumers, the measurement, control, protection, information and telecommunication technology meets the EMC requirements according to IEC 61400-1.

2.3 Medium-voltage system

The medium voltage components are used to connect a WT to the wind farm medium-voltage grid or the local grid operator. The tower base contains the **MV switchgear**. It consists of a transformer field with circuit breakers and at least one ring cable field as default and up to three ring cable fields as an option (dependent on the wind farm configuration). The transformer panel consists of a vacuum circuit breaker and the disconnecter with ground switch. The ring cable panel consist of a switch disconnecter with a ground switch. The entire MV switchgear is assembled on a support/adaptor frame.

Further characteristics of the MV switchgear:

- Routine tests of each switchgear in compliance with IEC 62271-200
- Type tested, SF6 insulation
- Internal switchgear for self-contained electrical systems (min. IP2X)
- SF-6 tank: metal-clad, metal-enclosed (min. IP65), independent of environmental influences
- Switch positions shown "On - Off - Grounded"
- Test terminal strip for secondary test
- Low-maintenance in accordance with class E2 (IEC 62271-100)

In case of technical availability Nordex can as an alternative to traditional SF6 insulated switchgear also supply SF6-free switchgear. This option is to be agreed upon with Nordex in advance.

The system protection of the MV switchgear is achieved by the following items:

- Improved personal safety and system protection in case of arcing by type testing in compliance with IEC 62271-200
- Protection device supplied with converter current and stabilized for inrush current as DMT protection relay (independent maximum current protection)
- Actuating openings for switchgear are interlocked to preclude operation of more than one simultaneously, and can be locked as an option
- Corrosion protection of the switchgear cells through hot-dip galvanization and painted surfaces
- Pressure relief by pressure absorber duct in case of arcing. Alternatively, for the USA, an arc suppressor can be installed in the tank and in the cable connection compartment.

Transformer and **converter** are located in the nacelle. The transformer has been specified in accordance with IEC 60076-16.

The steel components at the transformer are dimensioned for corrosion protection class C3 (H). Additional protection measures:

- Grounded tank (Ester transformer)
- Overtemperature protection with temperature sensor and relay
- Hermetic protection (leakage) and overpressure protection for ester transformer

2.4 Low-voltage grid types

The **950 V low voltage grid** is the primary wind turbine low voltage energy system. It is insulated from the ground as an IT grid and three phase AC network. The elements of the electrical operating and measuring devices of this network are grounded directly or via separate protective equipotential bonding cables. A central insulation monitor has been installed as another protective measure for personal and turbine safety in the 950-V-IT system.

The **400 V/230 V low voltage grid** is the auxiliary wind turbine low voltage system. It has its neutral point grounded directly in the supplying grid transformers as a TN system and three-phase system. The equipment grounding conductor PE and the neutral conductor are available separately. The bodies of electrical equipment and consumers, including the additional protective equipotential bonding, are connected directly, through protective earthing conductor connections, straight to the neutral points of the supply grid transformers.

2.5 Auxiliary power of the wind turbine

The auxiliary low voltage required by the wind turbine in stand-by mode and feed-in mode is requested by the following consumers:

- System control including main converter control
- 400 V/230 V auxiliary power of the main converter
- 230 V AC UPS supply including 24 V DC supply
- Yaw system
- Pitch system
- Auxiliary drives such as pumps, fans and lubrication units
- Heating and lighting
- Auxiliary systems such as service lift, obstacle lights

Long-term measurements show that the average annual base load of the low-voltage auxiliary power plant in WT feed-in operation is approx. 15 kW in the average 10 min mean value and the maximum 10-min average value can reach up to 25 kW/32kVA. These values are already included in the power curves. For locations with an average annual wind speed of 6.5 m/s approx. 10 MWh auxiliary consumption arise, however, this value is greatly dependent on location.

Auxiliary consumption is defines as the energy consumption of the WT from the grid for a period during which the WT does not supply current to the grid.

3. Options

Various options are available upon request as additional equipment for Nordex wind turbines.

The option of optional equipment must be coordinated with Nordex in advance.

4. Technical data

4.1 Technical design

Technical design	
Survival temperature	-40 °C to +50 °C
Operating temperature range of the Normal Climate Version	-20 °C to +40 °C ¹⁾
Operating temperature range of the Cold Climate Version	-30 °C to +40 °C ¹⁾
Stop	Standard: -20 °C, restart at -18 °C CCV: -30 °C, restart at -28 °C
Max. height above MSL	2000 m ¹⁾
Certificate	In accordance with IEC 61400-22 and DIBt 2012
Type	3-blade rotor with horizontal axis Up-wind turbine
Output control	Active single blade adjustment
Nominal power	up to 7000 kW ¹⁾
Rated power at wind speed (at an air density of 1.225 kg/m ³)	Approx. 13.5 m/s
Operating speed range of the rotor	6.0 min ⁻¹ to 11.6 min ⁻¹
Nominal speed	approx. 10.0 min ⁻¹
Cut-in wind speed	3 m/s
Cut-out wind speed	26 m/s ²⁾
Cut-back-in wind speed	25.5 m/s ²⁾
Calculated service life	≥ 25 years

¹⁾ Nominal output is achieved depending on the power factor and the installation altitude up to defined temperature ranges.

²⁾ Depending on the project, the cut-out wind speed can be decreased to safeguard the structural stability.

4.2 Towers

Towers	TS118-03	TS138	TS148-01	TS159-01	TCS164
Hub height*	118.0 m	138.0 m	148.0 m	158.5 m	164.0 m
Tower type	Tubular steel tower				Hybrid tower
Wind class	IEC S DIBt S	IEC S	IEC S	IEC S	IEC S DIBt S
Surface finish	Color system coating				**

* Includes foundation height above ground level

** Steel section: Color system coating; Concrete part: Fair-faced concrete

4.3 Rotor and rotor blades

Rotor	
Rotor diameter	163.0 m
Swept area	20867 m ²
Nominal power/area	326 W/m ²
Rotor shaft inclination angle	5 °
Blade cone angle	5.5 °

Rotor blade	
Material	fiber glass and carbon fiber reinforced plastic
Total length	79.7 m

Rotor hub	
Material of the rotor hub body	Casting
Material spinner	glass-fiber reinforced plastic

4.4 Nacelle

Nacelle	
Support structure	welded steel structure
Cladding	glass-fiber reinforced plastic
Machine frame	Casting
Generator frame	welded steel construction

4.4.1 Rotor shaft

Rotor shaft/rotor bearing	
Type	Forged hollow shaft
Material	42CrMo4 or 34CrNiMo6
Bearing type	Spherical roller bearing
Lubrication	Regularly using lubricating grease

4.4.2 Brake and gearbox

Mechanical brake	
Type	Actively actuated disk brake
Location	On the high-speed shaft
Number of brake calipers	1
Brake pad material	Organic pad material

Gearbox	
Type	Multi-stage planetary gear + spur gear stage
Gear ratio	50 Hz: $i = 122.4$ 60 Hz: $i = 146.9$
Lubrication	Forced-feed lubrication
Oil quantity including cooling circuit	max. 800 l
Oil type	VG 320
Max. oil temperature	Approx. 77 °C
Oil change	Change, if required

4.4.3 E-chain hoist and crossbeam

E-chain hoist and lifting beam	
Electrical chain hoist max load	Min. 850 kg
Crossbeam max load	Sliding trolley to accommodate a manual chain hoist 1000 kg

4.5 Electrical system

Electrical system *	
Nominal power P_{nG}	7000
Nominal voltage	3 x AC 950 V \pm 10 % (specific to grid code)
Nominal current during full reactive current feed-in I_{nG} at S_{nG}	4727 A
Nominal apparent power S_{nG} at P_{nG}	7778 kVA
Frequency	50 and 60 Hz

*) All data are maximum values. The values may deviate depending on the rated voltage, rated apparent power and WT active power.

4.5.1 Transformer

Transformer*	50 Hz	60 Hz
Total weight	approx. 10 t	
Insulation medium	Ester	
Rated voltage OV, U_r	950 V	
Maximum rated voltage OS , dependent on MV grid, U_r	20 kV/30 kV/34 kV	
Taps, overvoltage side	20 kV and 30 kV: + 4 x 2.5 % 34 kV: + 4 x 0.5 kV	
Grid voltage OS	20; 20.5; 21; 21.5; 22 kV 30; 30.75; 31.5; 32.25; 33 kV 34; 34.5; 35; 35.5; 36 kV	
Rated frequency, f_r	50 Hz	60 Hz
Vector group	Dy5	
Installation altitude (above MSL)	Up to 2000 m	
Rated apparent power, S_r	7800 kVA	
Impedance voltage, U_z	9 % \pm 10 % tolerance	
Minimum peak efficiency index, η , (EU) 2019/1783, 548/2014	99.590%	-
Inrush current	$\leq 5.5 \times I_N$ (peak value)	
Power loss ¹⁾		
No-load losses	3050 W	4300 W
Short circuit losses	80000 W	80700 W

*) The values are, if not specified otherwise, maximum values. The values may deviate depending on the rated voltage, rated apparent power and WT active power.

¹⁾ Guide values

4.5.2 Medium-voltage switchgear

Medium-voltage switchgear	
Rated voltage (dependent on MV grid)	24; 36; 38 or 40.5 kV
Rated current	50 Hz: 630 A 60 Hz: 600 A
Rated short-circuit duration	1 s
Rated short circuit current	24 kV: 16 kA (20 kA optional) 36/38/40.5 kV: 20 kA (25 kA optional)
Minimum/maximum ambient temperature during operation	NCV: -25 °C to +40 °C
	CCV: -30 °C to +40 °C
Connection type	External cone type C according to EN 50181 USA: External cone type E according to IEEE 386
Circuit breaker	
Number of switching cycles with rated current	E2
Number of switching cycles with short-circuit breaking current	E2
Number of mechanical switching cycles	M1
Switching of capacitive currents	Min. C1 - low
Switch disconnecter	
Number of switching cycles with rated current	E3
Number of switching cycles with short-circuit breaking current	E3
Number of mechanical switching cycles	M1
Disconnecter	
Number of mechanical switching cycles	M0
Ground switch	
Switching number with rated short-circuit inrush current	E2
Number of mechanical switching cycles	≥ 1000

4.5.3 Generator

Generator	
Type	6-pole doubly-fed induction machine
Degree of protection	IP 54 (slip ring box IP 23)
Nominal voltage	950 V
Frequency	50 and 60 Hz
Speed range	50 Hz: 650 to 1500 min ⁻¹ 60 Hz: 780 to 1800 min ⁻¹
Poles	6
Weight	approx. 13.5 t

4.6 Cooling system

Cooling system	
Gearbox	
Type	Oil circuit with oil/water heat exchanger and thermal bypass
Filters	Coarse filter 50 µm / fine filter 10 µm / ultrafine filter <5 µm
Generator	
Type	Water circuit with water/air heat exchanger and thermal bypass
Coolant	Water/glycol-based coolant
Converter	
Type	Water circuit with water/air heat exchanger and thermal bypass
Coolant	Water/glycol-based coolant
Transformer	
Coolant	Water/glycol-based coolant
Cooling circuit	Ester circuit with ester/water heat exchanger

4.7 Pitch system

Pitch system	
Pitch bearing	Double-row four-point contact bearing
Gearing/raceway lubrication	Regular lubrication with grease
Drive	Electric motors incl. spring-loaded brake and multi-stage planetary gear
Emergency power supply	Batteries

4.8 Yaw system

Yaw system	
Yaw bearing	Double-row four-point contact bearing
Gearing/raceway lubrication	Regular lubrication with grease
Drive	Electric motors incl. spring-loaded brake and four-stage planetary gear
Number of drives	5-6
Yaw speed	Approx. 0.4 °/s

4.9 Corrosion protection

Corrosion protection*	Inside	Outside
Nacelle	C3	C4
Hub, including material spinner	C3	C4
Tower	C3	C4
Steel sections	Color system coating	Color system coating
Concrete components	Fair-faced concrete	Fair-faced concrete

* Categories of corrosion protection according to ISO 12944-2

4.10 Automation systems

Automation system	
Field bus system	Profinet
Safe fieldbus system	Profisafe via Profinet
Turbine control	Profinet system control
Safety control	Integrated safety control
