

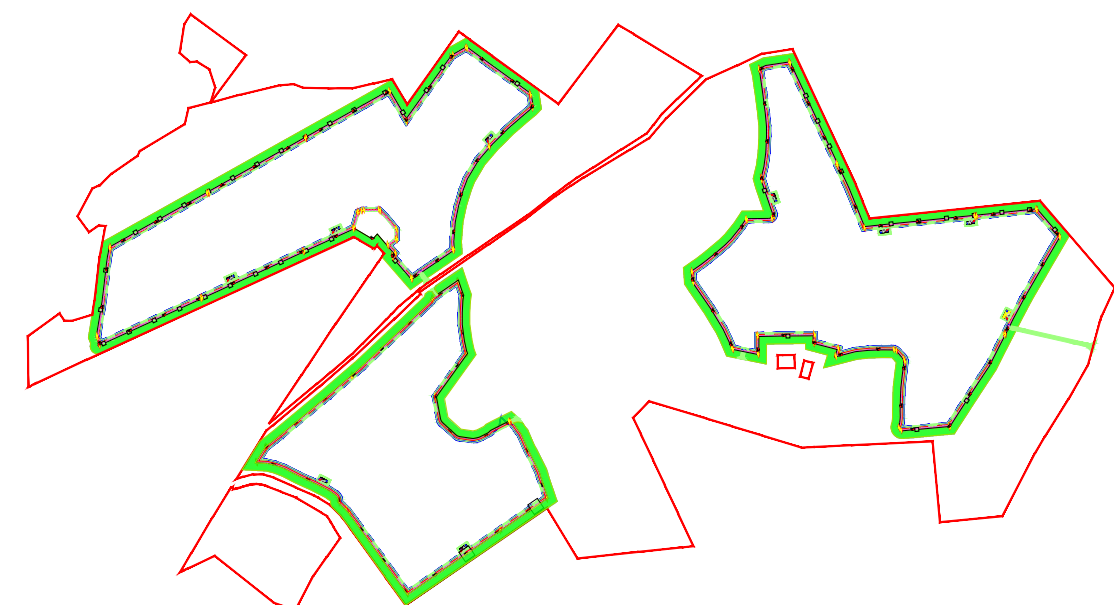

PROGETTO PER LA REALIZZAZIONE DI UN IMPIANTO AGROVOLTAICO DENOMINATO "PORTIERE STELLA" DI POTENZA DI GENERAZIONE PARI A 27,0144 MWp POSIZIONATO A TERRA, SITO IN CONTRADA PORTIERE STELLA COMUNE DI PATERNO' (CT)

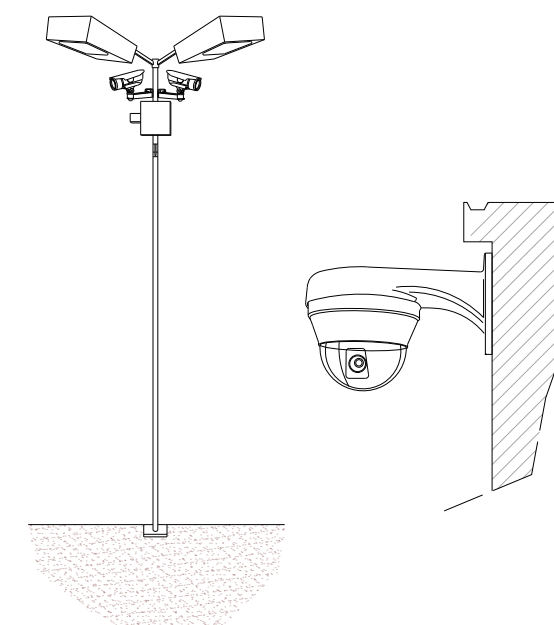

TIPOLOGICO ILLUMINAZIONE E VIDEOSORVEGLIANZA PERIMETRALE E CABINE



LEGENDA:

Confine catastale		Illuminazione e videosorveglianza perimetrale	
Fascia di mitigazione		Barriera a microonde	
Recinzione		Faretto illuminazione cabine	
Viabilità di campo		Sensore di allarme	
Area FV - campo		Dome	
Cabine di trasformazione			
Cabine di smistamento			

Codice elaborato	Data	Livello progettazione	Emesso	Verificato	Approvato	REV.
08-PD.08	FEB. 2024	DEFINITIVO				00

ELABORATO:

PLANIMETRIA ILLUMINAZIONE E VIDEOSORVEGLIANZA

SCALA 1:10000

TAVOLA: 1/3

Società Proponente:

Timbri e firme:

CHUB 2 SRL
VIA TRENTO, 17
95030 NICOLOSI (CT)

Progettazione:

Timbri e firme:

E-PRIMA
E-PRIMA S.R.L.
Via Manganelli 20/G
95030 Nicolosi (CT)
tel:095914116 - cell:3339533392
email:info@e-prima.eu

ORIENTAMENTO





PROGETTO PER LA REALIZZAZIONE DI UN IMPIANTO AGROVOLTAICO DENOMINATO "PORTIERE STELLA" DI POTENZA DI GENERAZIONE PARI A 27,0144 MWp POSIZIONATO A TERRA, SITO IN CONTRADA PORTIERE STELLA COMUNE DI PATERNO' (CT)

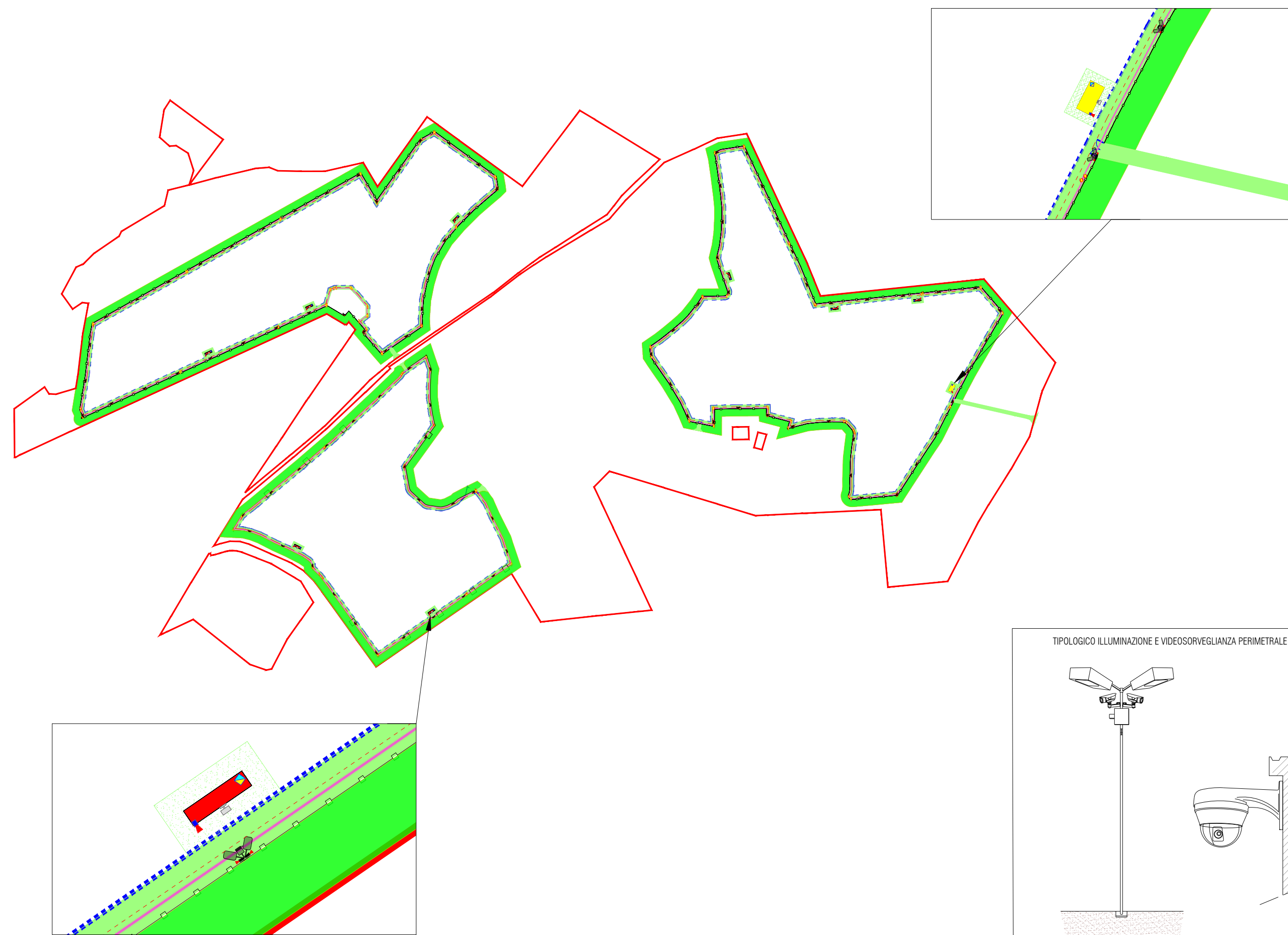

LEGENDA:

Confine catastale		Illuminazione e videosorveglianza perimetrale	
Fascia di mitigazione		Barriera a microonde	
Recinzione		Faretto illuminazione cabine	
Viabilità di campo		Sensore di allarme	
Area FV - campo		Dome	
Cabine di trasformazione			
Cabine di smistamento			

Codice elaborato	Data	Livello progettazione	Emesso	Verificato	Approvato	REV.
08-PD.08	FEB. 2024	DEFINITIVO				00

ELABORATO:
PLANIMETRIA ILLUMINAZIONE E VIDEOSORVEGLIANZA

SCALA 1:5000

TAVOLA: 2/3

Società Proponente:

Timbri e firme:

CHUB 2 SRL
VIA TRENTO, 17
95030 NICOLOSI (CT)

Progettazione:

Timbri e firme:

E-PRIMA
E-PRIMA S.R.L.
Via Manganelli 20/G
95030 Nicolosi (CT)
tel:0959141116 - cell:3339533392
email:info@e-prima.eu

ORIENTAMENTO



TIPOLOGICO ILLUMINAZIONE E VIDEOSORVEGLIANZA PERIMETRALE E CABINE

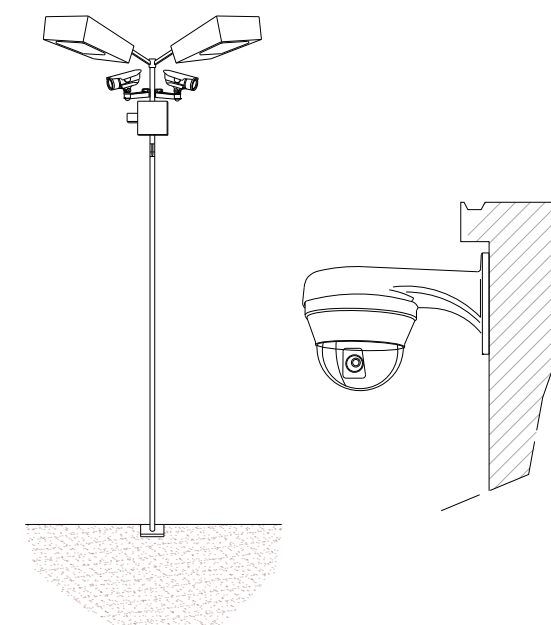



PROGETTO PER LA REALIZZAZIONE DI UN IMPIANTO AGROVOLTAICO DENOMINATO "PORTIERE STELLA" DI POTENZA DI GENERAZIONE PARI A 27,0144 MWp POSIZIONATO A TERRA, SITO IN CONTRADA PORTIERE STELLA COMUNE DI PATERNO' (CT)

LEGENDA:

Confine catastale		Illuminazione e videosorveglianza perimetrale	
Fascia di mitigazione		Barriera a microonde	
Recinzione		Faretto illuminazione cabine	
Viabilità di campo		Sensore di allarme	
Area FV - campo		Dome	
Cabine di trasformazione			
Cabine di smistamento			

Codice elaborato	Data	Livello progettazione	Emesso	Verificato	Approvato	REV.
08-PD.08	FEB. 2024	DEFINITIVO				00

ELABORATO:

PLANIMETRIA ILLUMINAZIONE E VIDEOSORVEGLIANZA

SCALA 1:5000

TAVOLA: 3/3

Società Proponente:

Timbri e firme:

CHUB 2 SRL
VIA TRENTO, 17
95030 NICOLOSI (CT)

Progettazione:

Timbri e firme:

E-PRIMA
E-PRIMA S.R.L.
Via Manganelli 20/G
95030 Nicolosi (CT)
tel:095914116 - cell:3339533392
email:info@e-prima.eu

ORIENTAMENTO

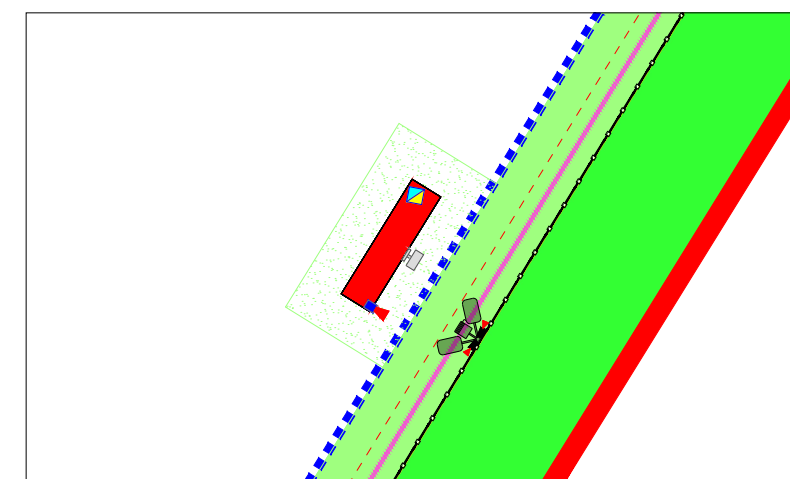
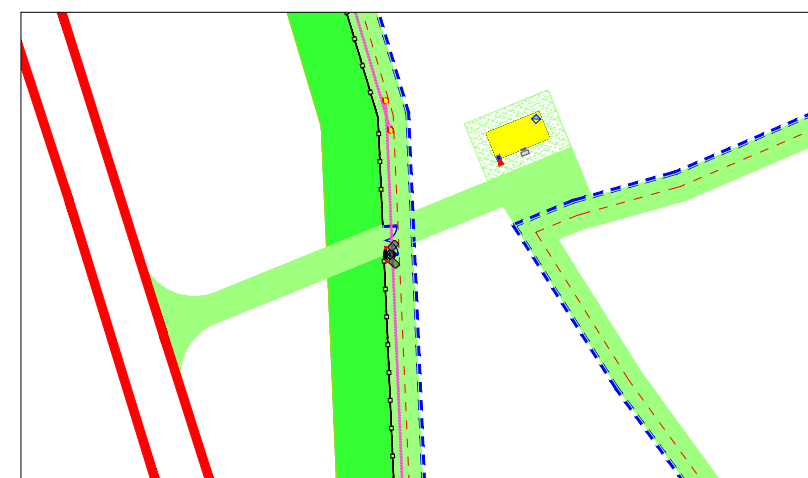

TIPOLOGICO ILLUMINAZIONE E VIDEOSORVEGLIANZA PERIMETRALE E CABINE

