

PER LA TABELLA MATERIALI, SI RIMANDA ALL'ELABORATO 'IADR00D29TTOC000001A'  
 PER LA TABELLA INCIDENZE, SI RIMANDA ALL'ELABORATO 'IADR00D29TTOC000002A'

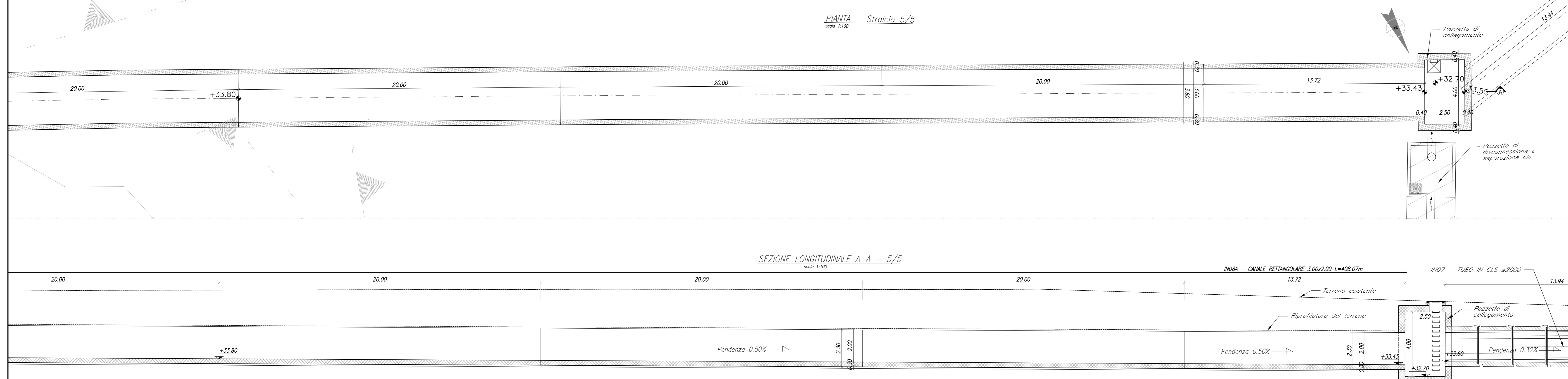
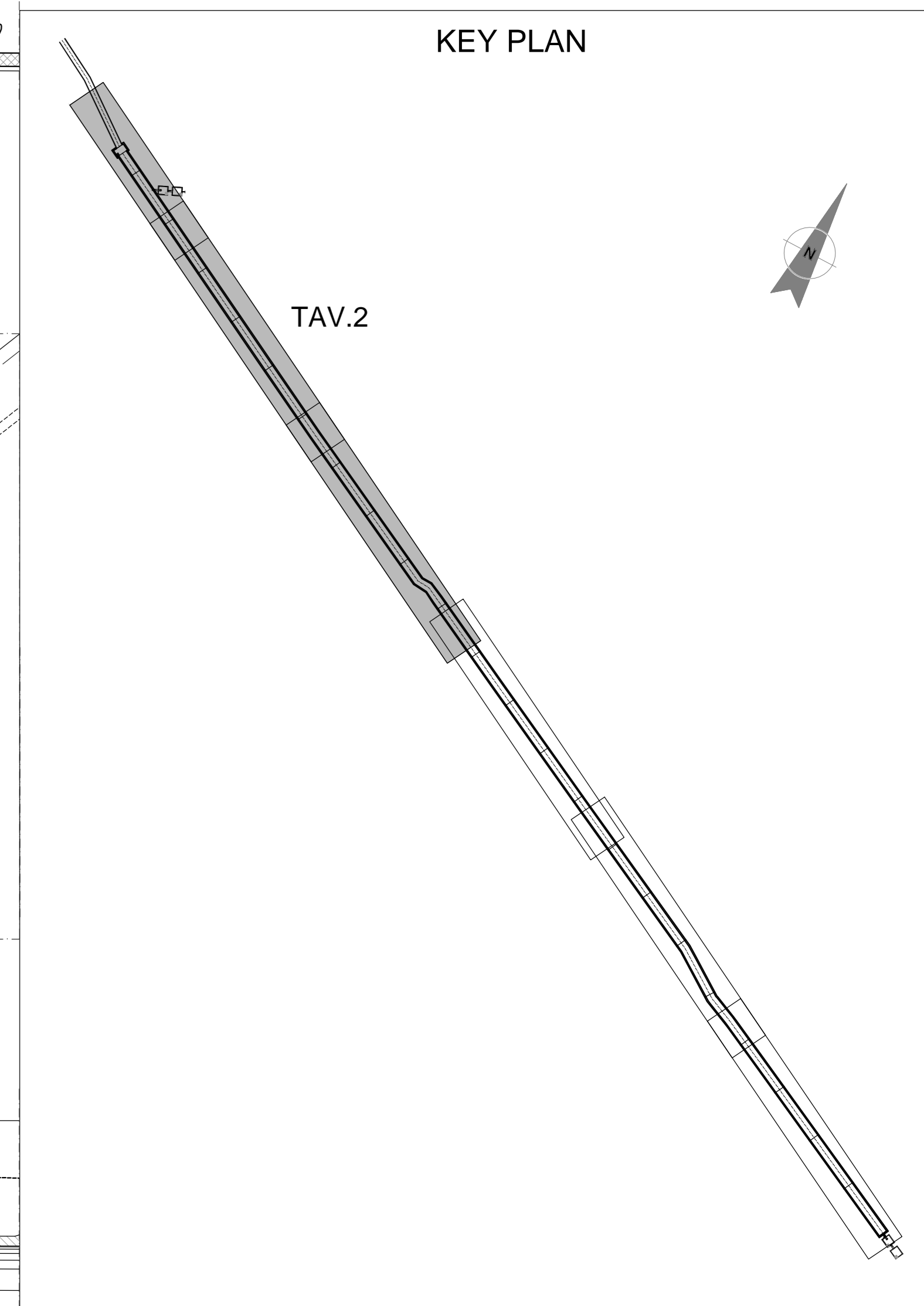
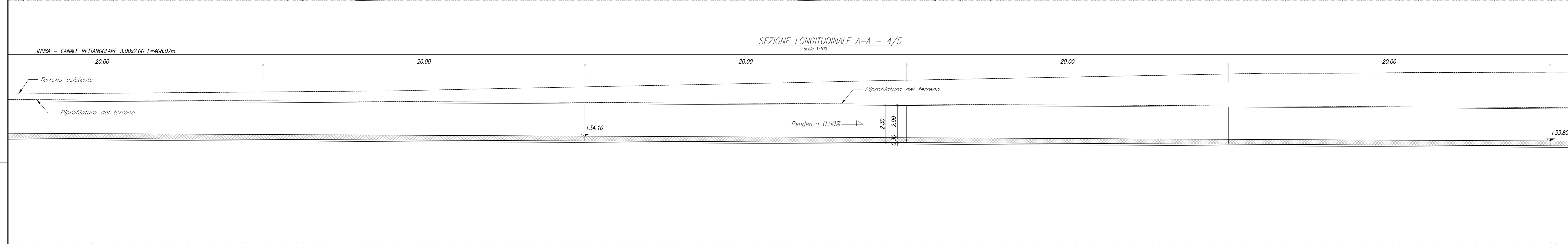

COMMITTENTE:  
**RFI**  
 RETE FERROVIARIA ITALIANA  
 GRUPPO FERROVIE DELLO STATO ITALIANE

PROGETTAZIONE:  
**ITALFER**  
 GRUPPO FERROVIE DELLO STATO ITALIANE

**INFRASTRUTTURE FERROVIARIE STRATEGICHE DEFINITE DALLA LEGGE OBIETTIVO N. 443/01 e s.m.i.**

**S.O. Corpo Stradale**  
**PROGETTO DEFINITIVO**  
**NODO DI BARI**  
**BARI NORD - VARIANTE SANTO SPIRITO PALESE**  
 TOMBINI FERROVIARI  
 IN08A - Canale 3x2 pk 6+100  
 Pianta profilo e sezioni Tav 2/2

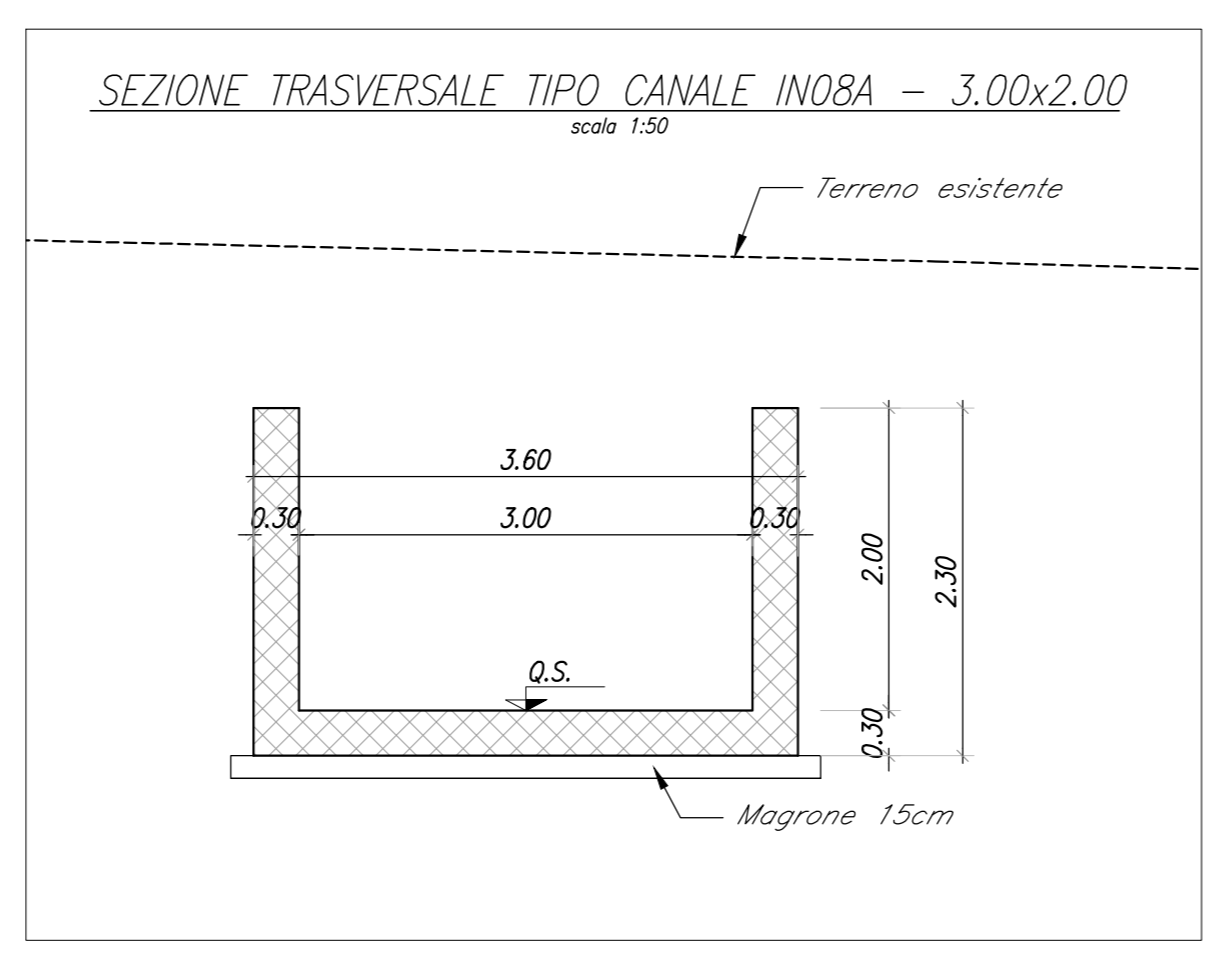

SCALA: varie

| Rev. | Descrizione         | Redatto     | Data      | Verificato  | Data      | Approvato   | Data      | Autorizzato Data      |
|------|---------------------|-------------|-----------|-------------|-----------|-------------|-----------|-----------------------|
| A    | Emissione           | M. Basso    | 1/18/2023 | [Signature] | 1/18/2023 | [Signature] | 1/18/2023 | F. ARDUINI 28/09/2023 |
| B    | Emissione PD per AI | [Signature] | SETT 25   | [Signature] | SETT 25   | [Signature] | SETT 25   |                       |

File: IADR00D29PZIN08A0002B n. Elab.: