

PROFILO - Scala 1:200

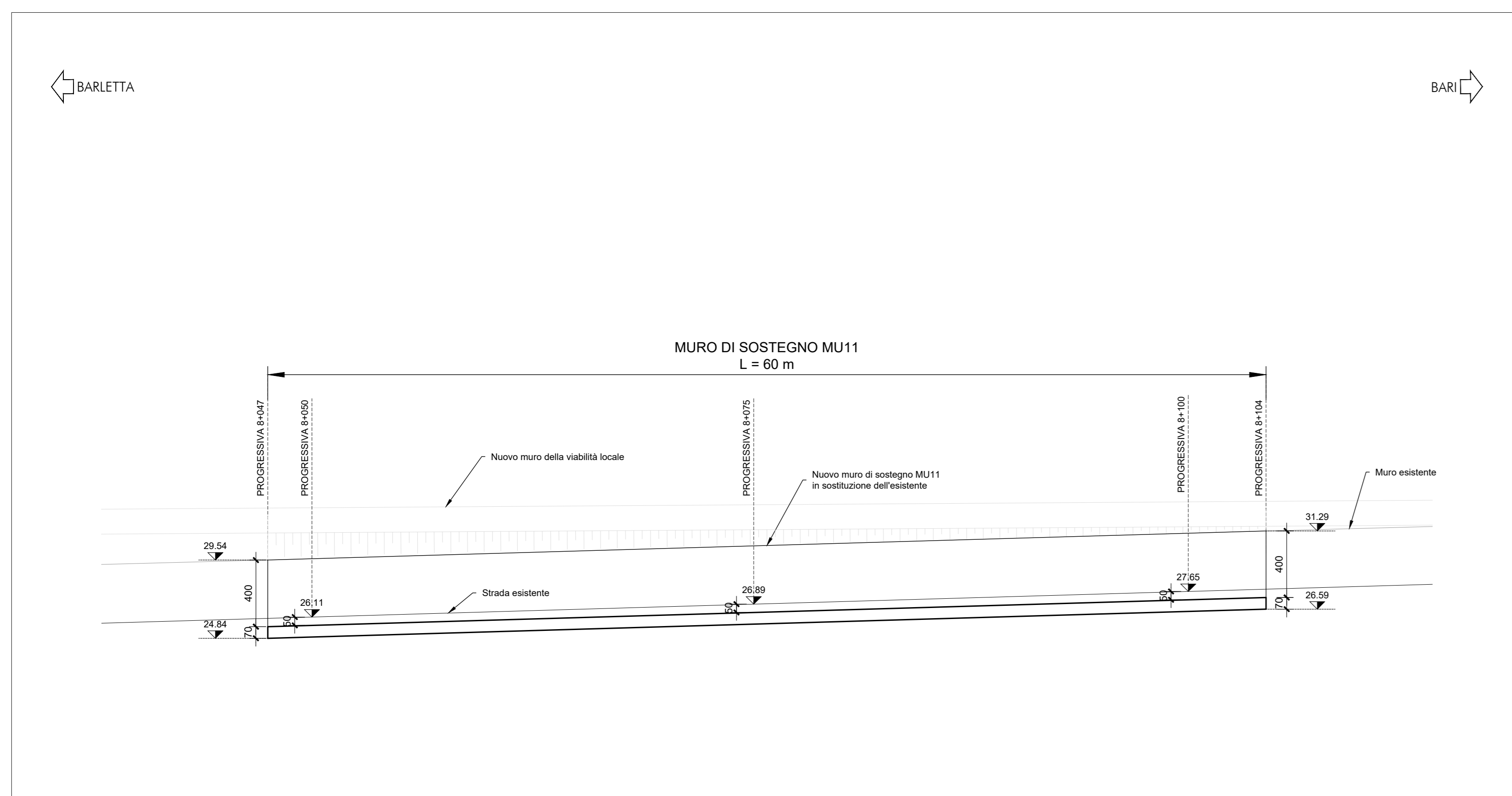

PROFILO - Scala 1:200

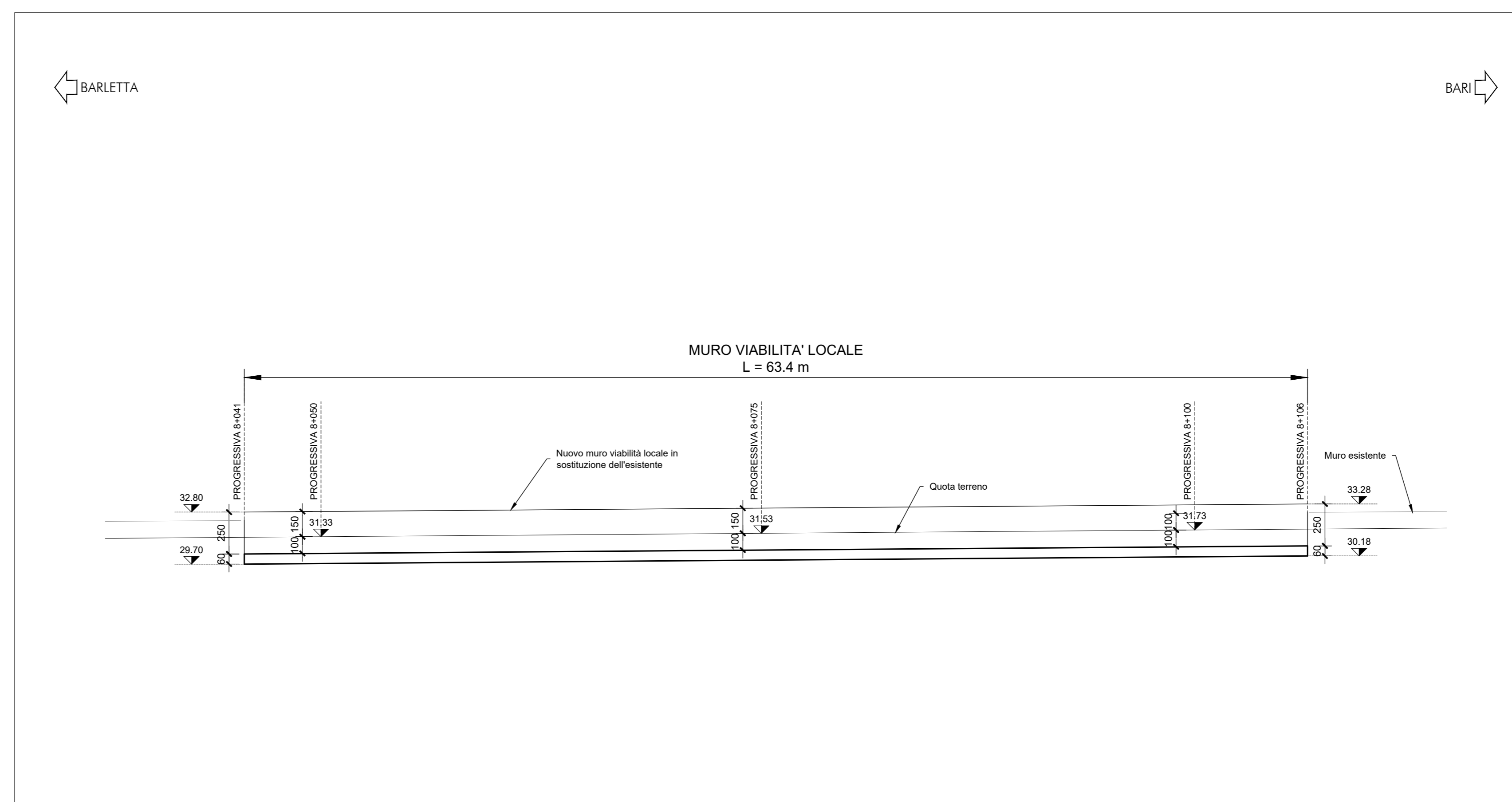

SEZIONE PK 8+050 - Scala 1:200

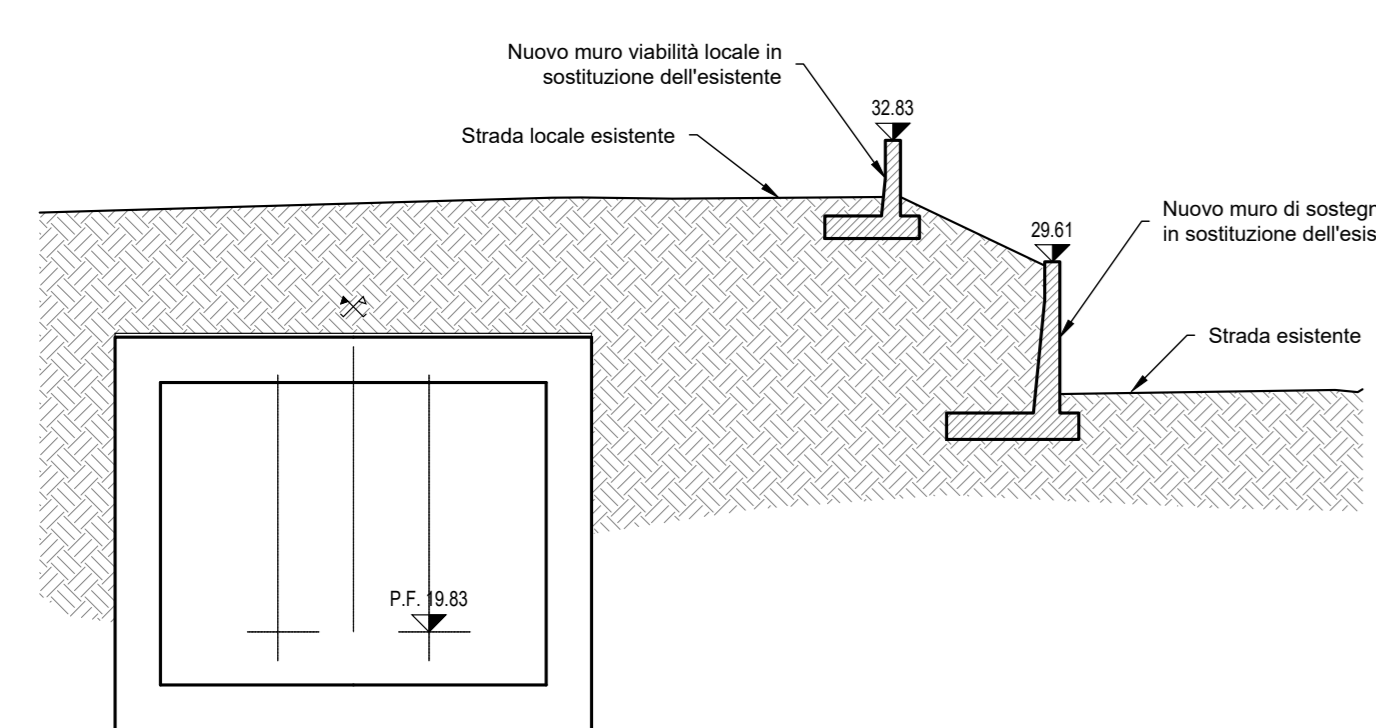

SEZIONE PK 8+075 - Scala 1:200

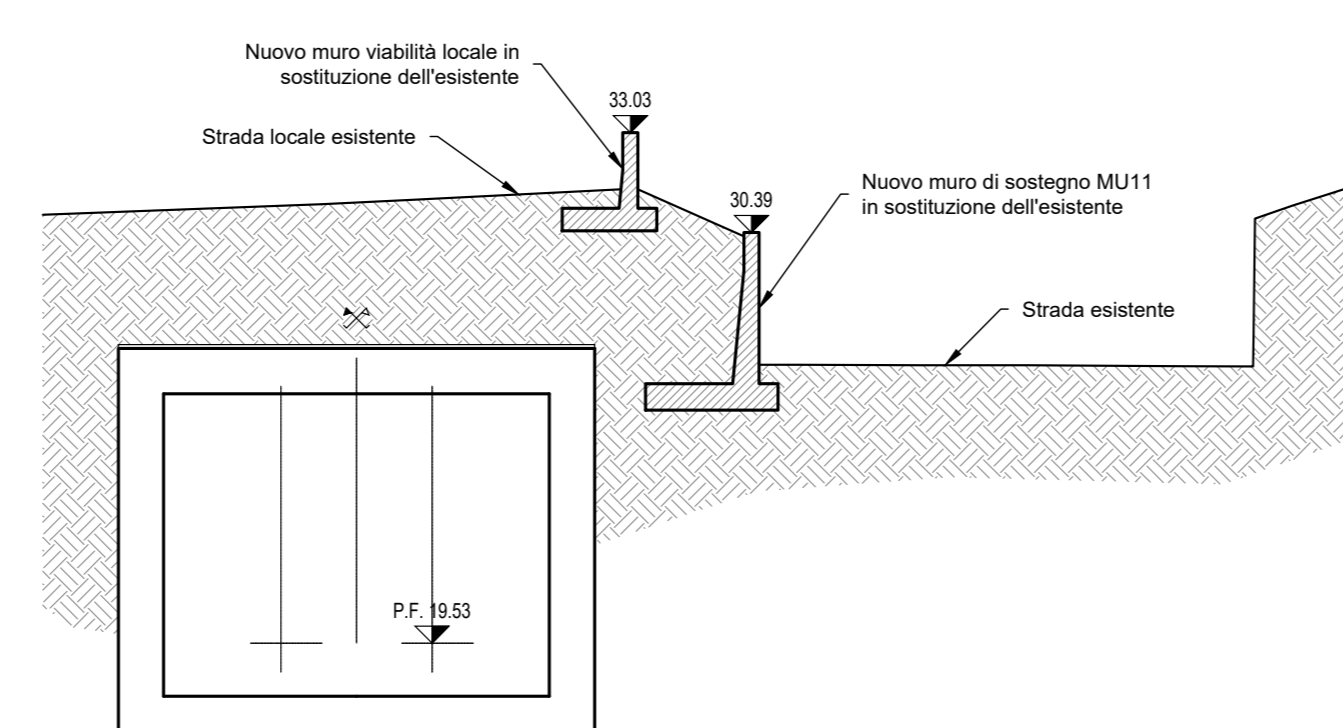

SEZIONE PK 8+100 - Scala 1:200

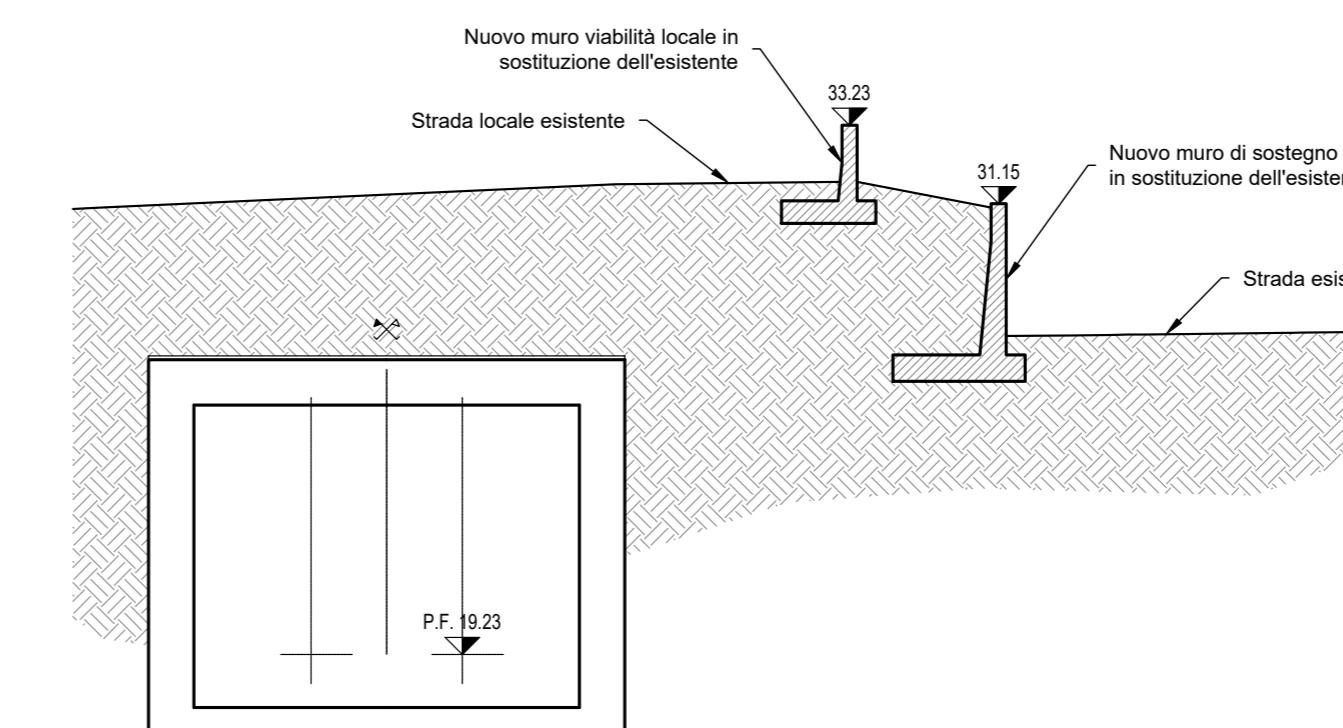

COMMITTENTE: **RFI** RETE FERROVIARIA ITALIANA GRUPPO FERROVIE DELLO STATO ITALIANE

PROGETTAZIONE: **ITALFER** GRUPPO FERROVIE DELLO STATO ITALIANE

INFRASTRUTTURE FERROVIARIE STRATEGICHE DEFINITE DALLA LEGGE OBBIETTIVO N. 443/01 e s.m.i.

S.O. Corpo Stradale

PROGETTO DEFINITIVO

NODO DI BARI

BARI NORD - VARIANTE SANTO SPIRITO PALESE

MURI ED OPERE DI PRESIDIO
 MU11 - MURI DI SOSTEGNO alla via viabilità SP210 8+067 L=70m (dem. e r.c.)
 Pianta profilo e sezioni tav. 1/2

SCALA: **Varie**

Rev.	Descrizione	Redatto	Data	Verificato	Data	Approvato	Data	Autorizzato Data
A	Emissione	M. Deia	31/07/2023	G. Deia	31/07/2023	G. Deia	31/07/2023	F. Arcovine 28/09/2023
B	Emissione PD per AI	M. Deia	31/07/23	G. Deia	31/07/23	G. Deia	31/07/23	

File: IADR00D29PZMU1100001B n. Elab.: