

DETTAGLIO ATTACCO EMBRICI A MONTE DEL RILEVATO

Scala 1:20

PIANTA

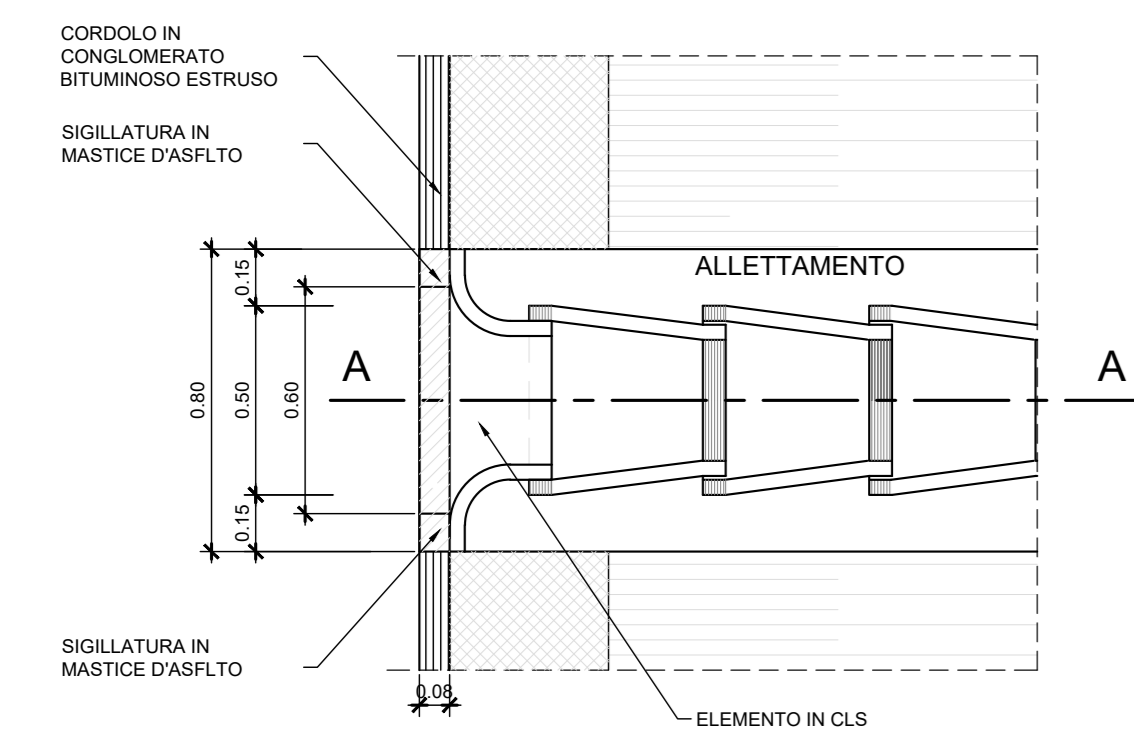

SEZIONE

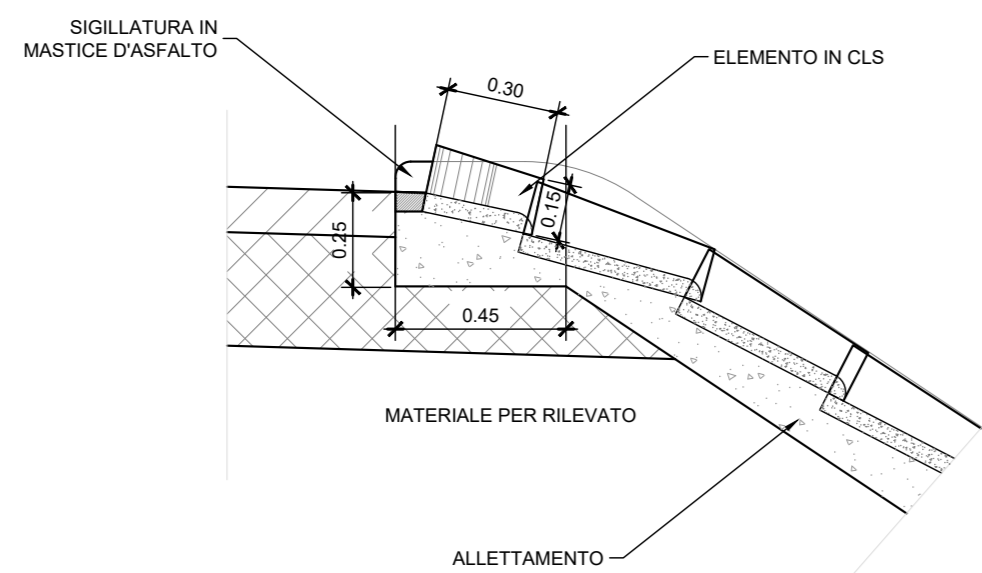

DETTAGLIO ELEMENTO EMBRICE TIPO

Scala 1:20

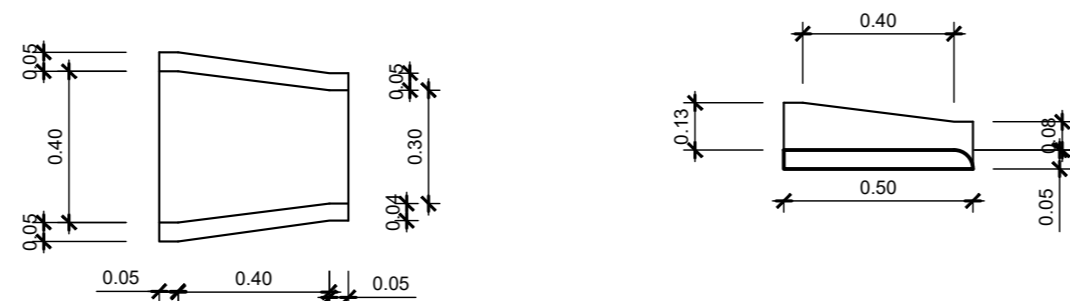

PARTICOLARI ELEMENTO DI UNIONE DEGLI EMBRICI SULLA BANCA

Scala 1:20

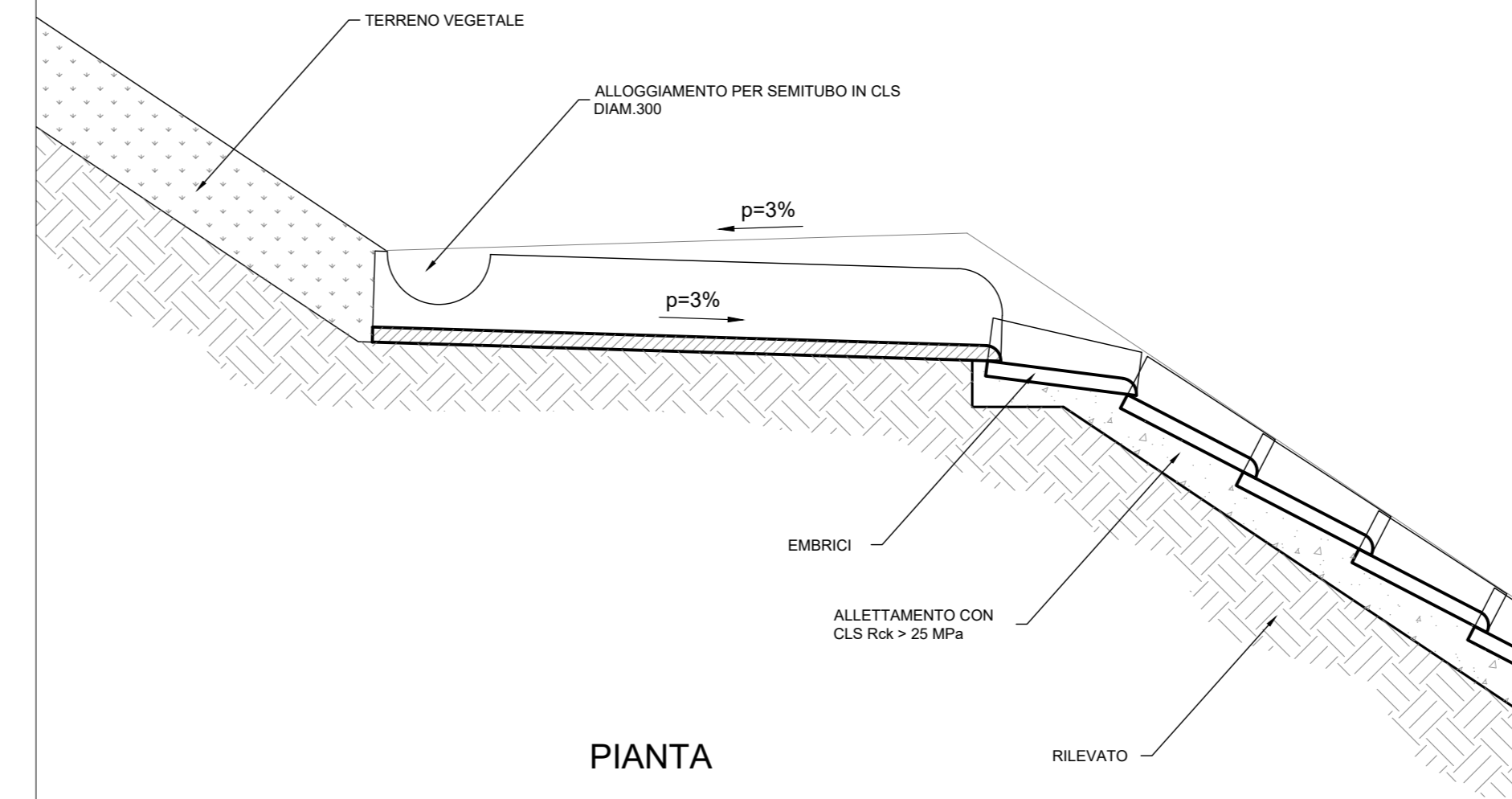

PIANTA

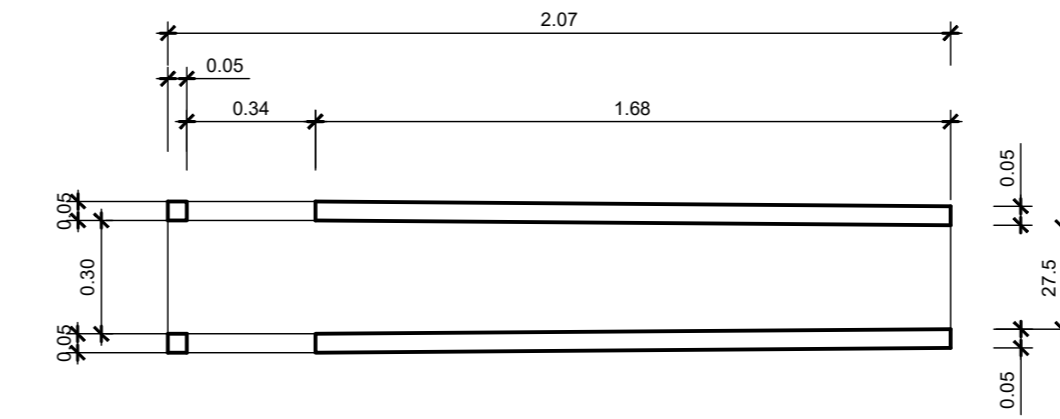

SEZIONE

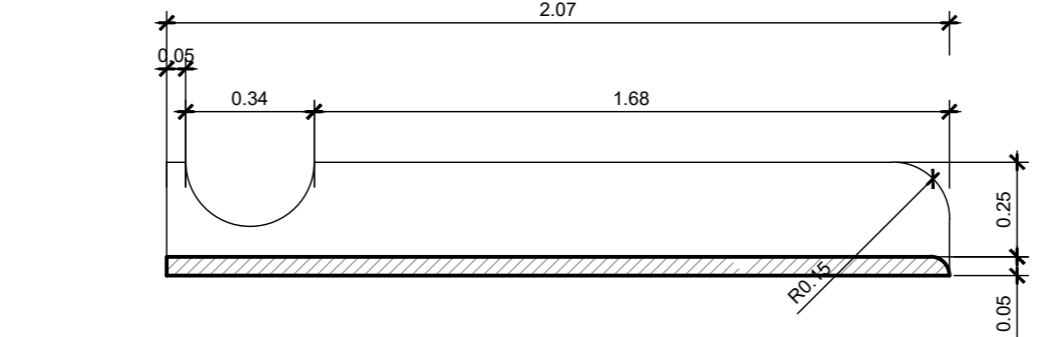

VISTA ASSONOMETRICA

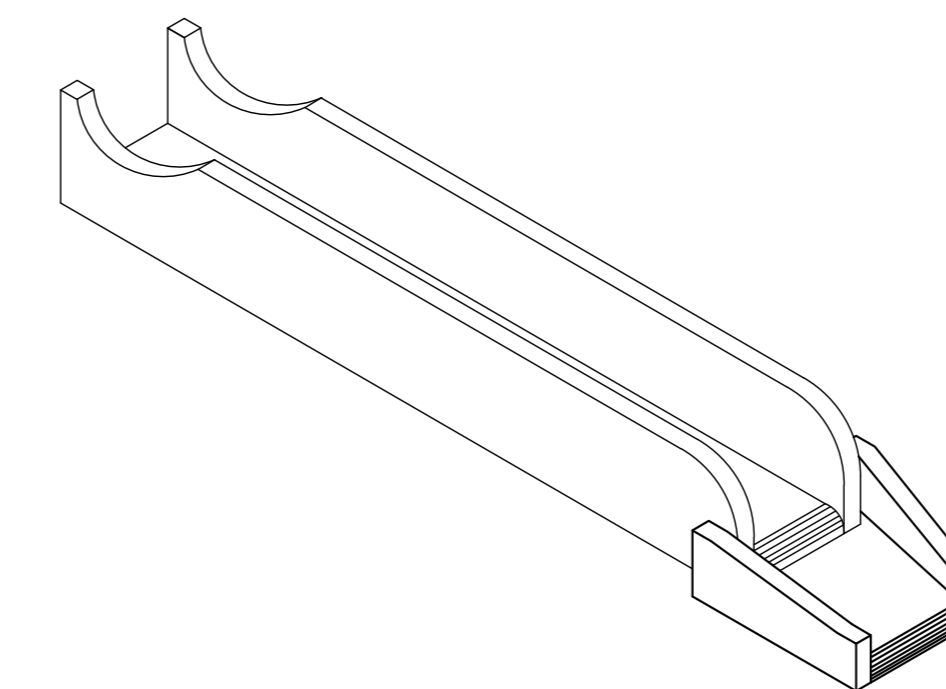

NOTE

Per le norme e le caratteristiche non espressamente richiamate nel presente elaborato, si fa riferimento al Cap. Costr. OO.CC. e relative deroghe.

CARATTERISTICHE MATERIALI DA RILEVATO/TRINCEA

- RINTEIRO**
Il riporto dovrà essere eseguito utilizzando i seguenti materiali (riferimento alla classificazione delle terre della norma UNI 11531-1/2014):
- A1, A2, A3 se provenienti da cave di prestito;
- A1, A2, A3, A4 se provenienti dagli scavi.
Il materiale dovrà essere messo in opera a strati di spessore non inferiore a 50 cm (materiale sciolto); per il materiale dei gruppi A2 ed A4 gli strati dovranno avere spessore non inferiore a 30 cm (materiale sciolto).
Nel caso in cui la bonifica di zona del terreno debba essere eseguita in presenza di acqua, l'appaltatore dovrà provvedere ai necessari amungimenti per mantenere costantemente asciutta la zona di scavo da bonificare fino ad ultimazione dell'attività stessa; per il riporto dovrà essere utilizzato materiale selezionato appartenente esclusivamente ai gruppi A1, A2 ed A3 (UNI 11531-1/2014).
- SCOTTICO**
Prima della formazione del rilevato, il terreno al di sotto del piano campagna, andrà asportato per uno spessore di 50 cm e comunque per tutto lo strato vegetale.
Successivamente all'eventuale bonifica (vedi p.to 3), il riporto dovrà essere eseguito secondo quanto riportato al p.to 1. La superficie del riporto sarà sagomata a "schiena d'asino" secondo le pendenze di progetto.
Dopo la compattazione, il valore del modulo di deformazione Md del terreno, ottenuto da prove su piastra, dovrà essere non inferiore a 20 MPa. Dopo il costipamento lo strato in oggetto dovrà presentare una densità secca non inferiore al 95% della densità massima, ottenuta per quella terra, con la prova di costipamento AASHTO modificata.
- BONIFICA DEL TERRENO**
La bonifica del terreno dovrà essere eseguita ogni qualvolta nel corso dei lavori si dovessero trovare delle zone di terreno non idoneo e/o comunque non conforme alle specifiche di progetto.
La sostituzione del terreno dovrà essere eseguita secondo quanto riportato al p.to 1. Dopo la compattazione, il valore del modulo di deformazione Md del terreno, ottenuto da prove su piastra, dovrà essere non inferiore a 20 MPa. Dopo il costipamento lo strato in oggetto dovrà presentare una densità secca non inferiore al 95% della densità massima, ottenuta per quella terra, con la prova di costipamento AASHTO modificata.
- ANTICAPPILARE**
Il primo strato di rilevato, o strato anticappilare, posto al di sopra del piano di posa, dovrà avere uno spessore di 50 cm (materiale compatto) e dovrà essere costituito da materiali con funzione anticappilare, praticabile con dimensioni comprese tra 2 e 25 mm avente le seguenti caratteristiche granulometriche (UNI 11531-1/2014):
- dim.granuli passante 25mm <= 15%
- dim.granuli 25mm <= 100% <= 15%
- equivalente in sabbia >= 2%
- resistenza alla frammentazione LA <= 40%
La superficie sarà sagomata a "schiena d'asino" secondo le pendenze di progetto. Dopo la compattazione, il valore del modulo di deformazione Md del terreno, ottenuto da prove su piastra, dovrà essere non inferiore a 20 MPa.
Lo strato anticappilare sarà avvolto da un telo di geotessile non tessuto avente peso non inferiore a 400 g/mq con valore della resistenza media a trazione non inferiore a 18 kN/m e resistenza minima pari a 16kN/m.
- SCORPO DEL RILEVATO**
Nella formazione del corpo del rilevato dovranno essere innanzitutto impiegate le terre provenienti da scavi di sbancamento e di fondazione appartenenti ai gruppi A1, A2-A, A2-5, A2-6, A2-7, A3 e A4 di cui alla norma UNI 11531-1/2014, ed inoltre terre provenienti da cave di prestito appartenenti agli stessi gruppi. Il materiale impiegato per la formazione del corpo del rilevato dovrà essere steso in strati di spessore non superiore a 50 cm (materiale sciolto) per le terre dei gruppi A1, A2-4, e non superiore a 30 cm (materiale sciolto) per i materiali dei gruppi A2-5, A2-6, A2-7, A3 ed A4. Ogni strato dovrà essere costipato in modo da raggiungere in ogni punto la densità secca almeno pari al 95% della densità massima ottenuta per quella terra con la prova di costipamento AASHTO modificata prima di porre in opera un altro strato.
La superficie sarà sagomata a "schiena d'asino" secondo le pendenze di progetto. Per ciascun strato del corpo del rilevato, il valore del modulo di deformazione mediante prova di carico su piastra dovrà risultare non inferiore a 20 MPa per le zone di rilevato a distanza inferiore a 1,00 m dai bordi dello stesso e a 40 MPa per la restante zona centrale.
- SUPERCOMPATTATO**
La superficie, costituente il piano di posa del sub-ballast, sia in rilevato che in trincea, sarà realizzata mediante formazione di uno strato di terra compatto di spessore non inferiore a 50 cm (materiale compatto) con terre di categoria A1, A2-4 e A3 (classificazione UNI 11531-1/2014). Le operazioni di posa in opera e compattazione non dovranno essere eseguite quando le condizioni ambientali (pioggia, neve, gelo) siano tali da danneggiare la qualità dello stesso. Dopo il costipamento, in ogni punto la densità secca dovrà essere inferiore al 95% della densità massima, ottenuta per quella terra, con la prova di costipamento AASHTO modificata. Inoltre, il modulo di deformazione Md non dovrà essere inferiore ad 80 MPa. La superficie di questo strato sarà sagomata a "schiena d'asino" con pendenza del 3%.
- SUB-BALLAST**
La realizzazione dello strato di sub-ballast è eseguita con conglomerato bituminoso avente spessore finito pari 0,12 m e modulo di deformazione Md misurato con prova di carico su piastra non inferiore a 20 MPa. La superficie del sub-ballast è sagomata a "schiena d'asino" con pendenza del 3%.
- TRINCEA FERROVIARIA**
Il terreno in situ, a fondo scavo, potrà essere utilizzato come piano di posa dello strato supercompattato unicamente se risulta appartenente ai gruppi A1, A3 (con coeff. di disuniformità maggiore di 7) o A2-4 della classificazione UNI 11531-1/2014.
Esso dovrà essere costipato in modo da ottenere una densità secca inferiore al 95% della densità massima ottenuta per quella terra con la prova di costipamento AASHTO modificata. Dopo la compattazione, il valore del modulo di deformazione Md del terreno, ottenuto da prove su piastra, dovrà essere non inferiore a 20 MPa; e, comunque, il terreno del piano di posa dovrà avere caratteristiche tali da garantire sulla sommità dello strato supercompattato un modulo non inferiore a 80 MPa.
Se il terreno in situ ha un modulo di deformazione, ottenuto dalle prove su piastra, inferiore a 20 MPa si dovrà effettuare la bonifica dello spessore non inferiore a 0,50 m; il relativo riporto dovrà essere eseguito facendo riferimento a quanto riportato al p.to 1 garantendo un modulo di deformazione non inferiore a 20 MPa per tutti gli strati che costituiscono la bonifica o meno della superficie di appoggio del supercompattato ove il valore minimo non dovrà essere inferiore a 40 MPa.

PARTICOLARE RECINZIONE

Scala 1:10

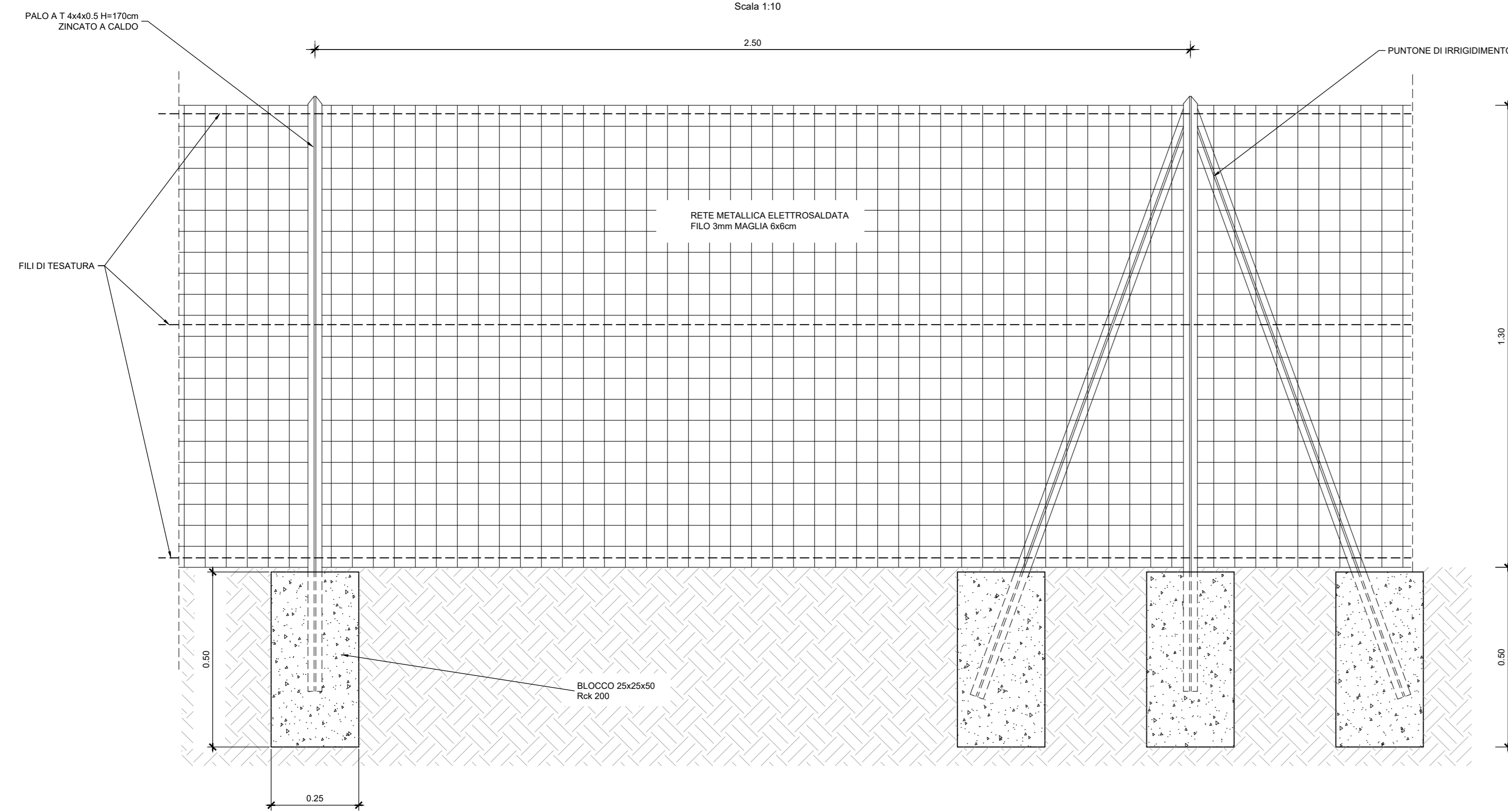

CANCELLO PER L'ACCESSO DEI MEZZI ALLA PISTA DI SERVIZIO

Scala 1:20

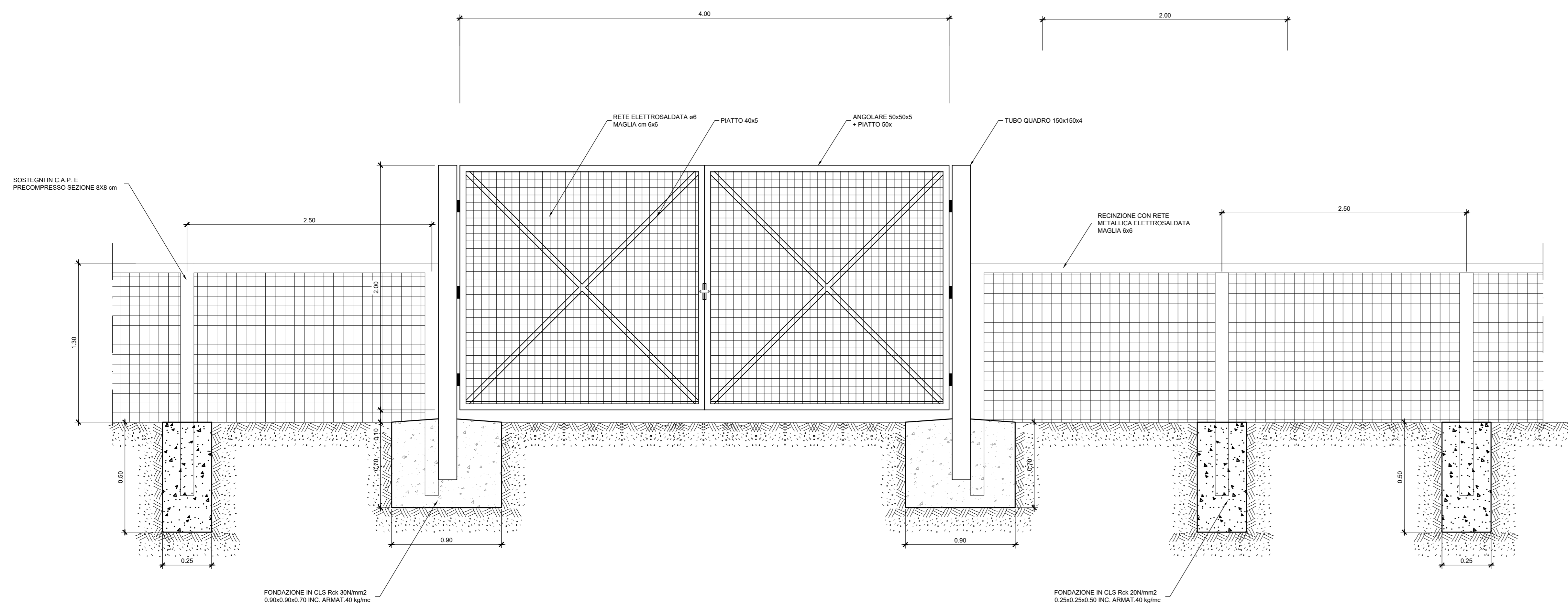

COMMITTENTE:
RFI
RETE FERROVIARIA ITALIANA
GRUPPO FERROVIE DELLO STATO ITALIANO

PROGETTAZIONE:
ITALFERR
GRUPPO FERROVIE DELLO STATO ITALIANO

INFRASTRUTTURE FERROVIARIE STRATEGICHE DEFINITE DALLA LEGGE OGGETTIVO N. 443/01 e s.m.i.

S.O. Corpo Stradale
PROGETTO DEFINITIVO
NODO DI BARI
BARI NORD - VARIANTE SANTO SPIRITO PALESE
INFRASTRUTTURE
SEZIONI TIPO FERROVIARIE
Particolari costruttivi di linea (embrici, recinzioni, cancelli di accesso alle piste di servizio)

SCALA: Varie

COMMESSA	LOTTO	FASE	ENTE	TIPO DOC.	OPERA/DISCIPLINA	PROGR.	REV.
IADR	00	D	29	WZ	I F 0 0 0 0	0 0 1	B

Rev.	Descrizione	Redatto	Data	Verificato	Data	Approvato	Data	Autore/Validazione
A	Emissione	A. M. S.	31/07/2023	A. M. S.	31/07/2023	A. M. S.	31/07/2023	F. ARDUINI
B	Emissione PD per AI	A. M. S.	SETT 23	A. M. S.	SETT 23	A. M. S.	SETT 23	29092023

File: IADR00D29WZIF0000001B n. Elab.: