

P5 - Sezione Longitudinale
1 : 50

P5 - Sezione Trasversale
1 : 50

P5 - Pianta Fondazione
1 : 50

P5 - Sezione Orizzontale Pila
1 : 50

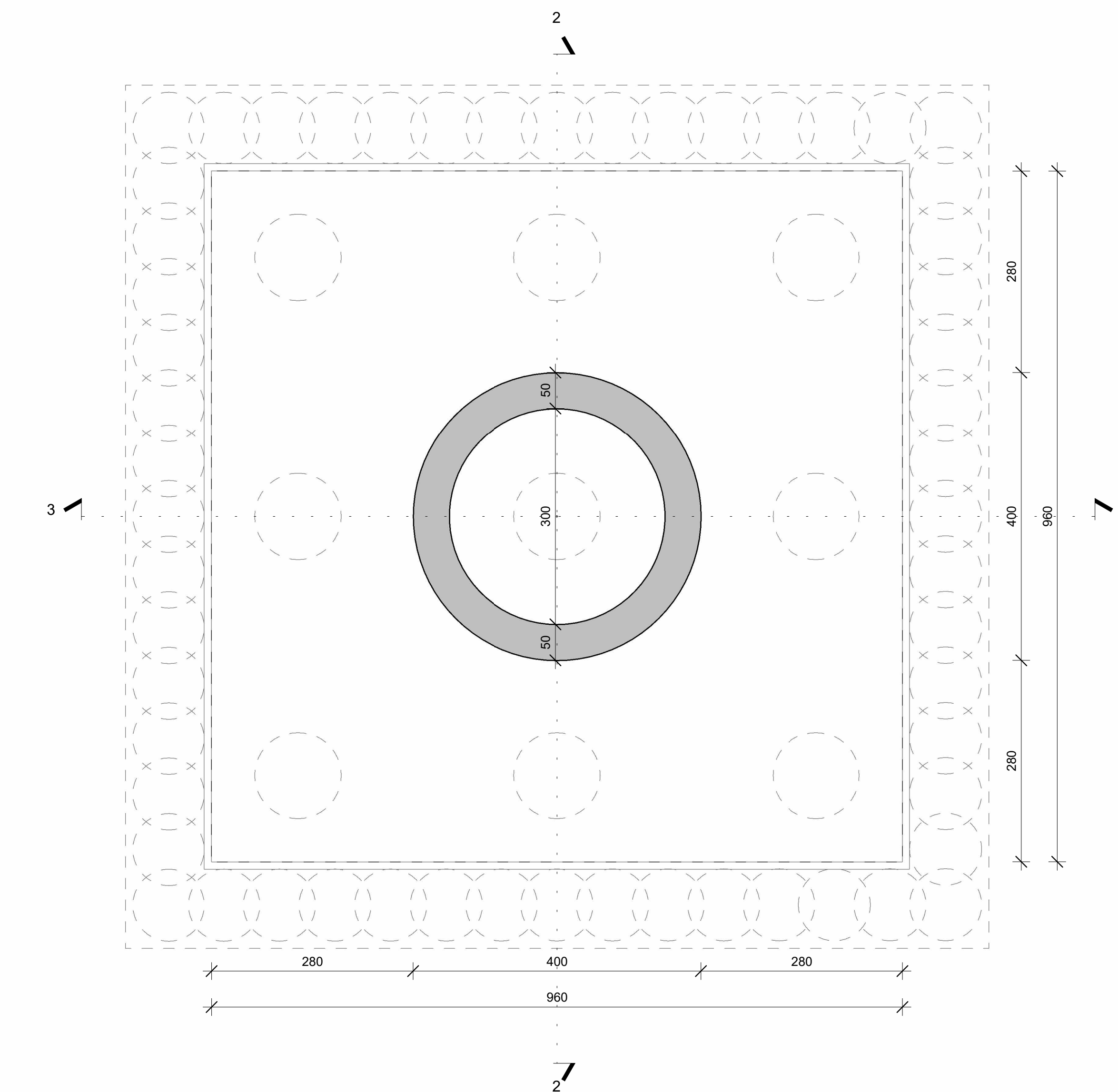
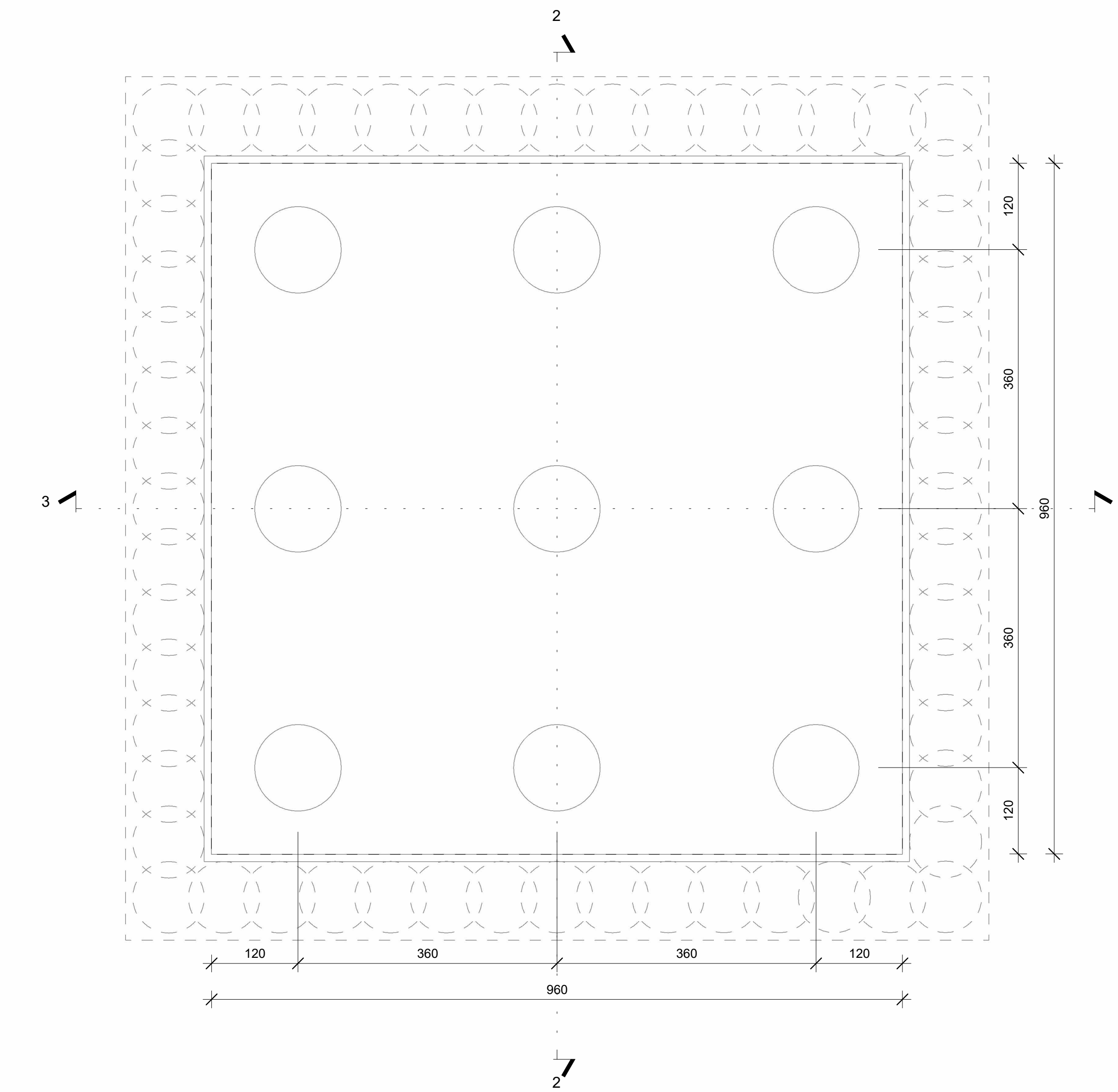
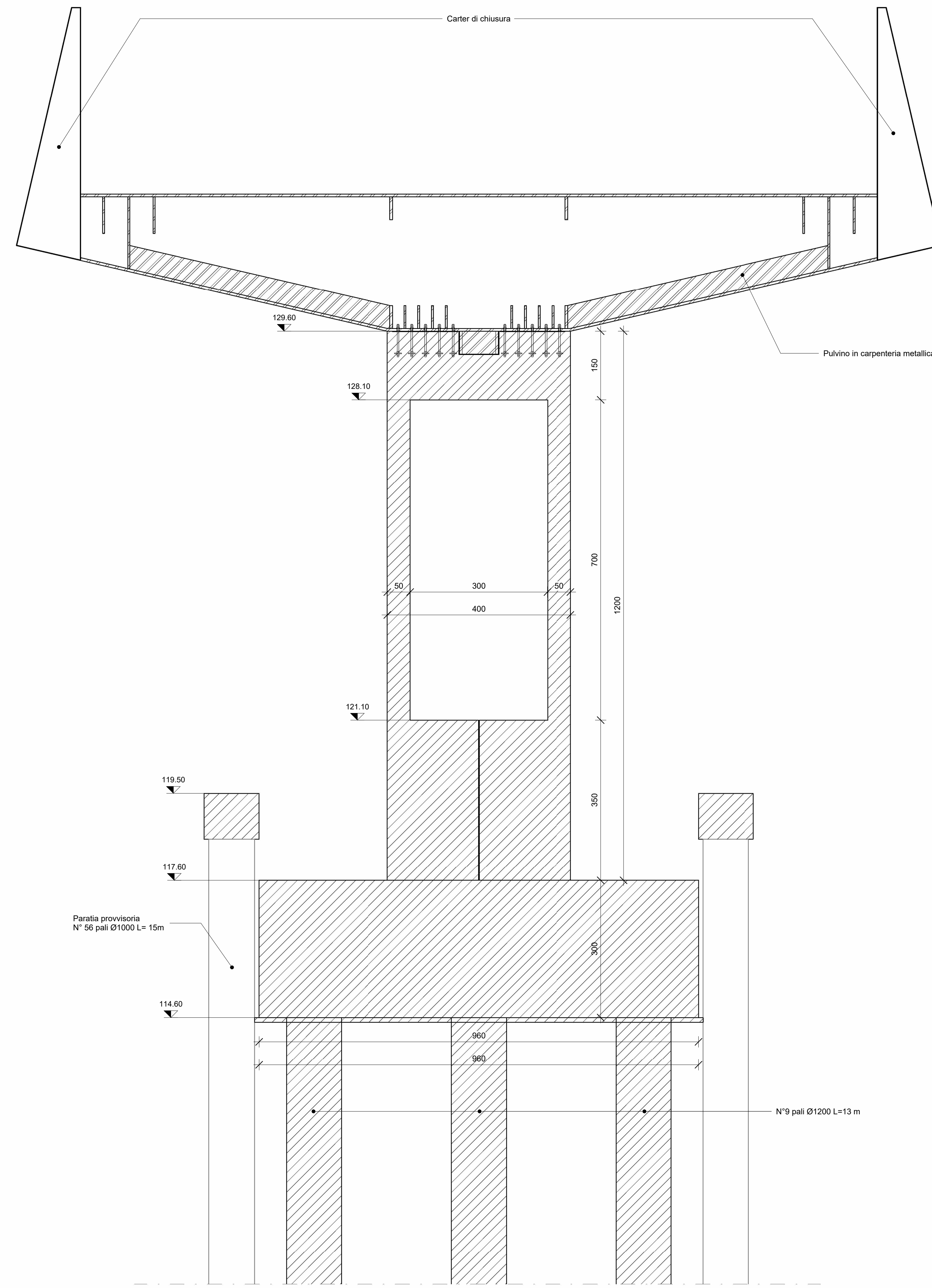
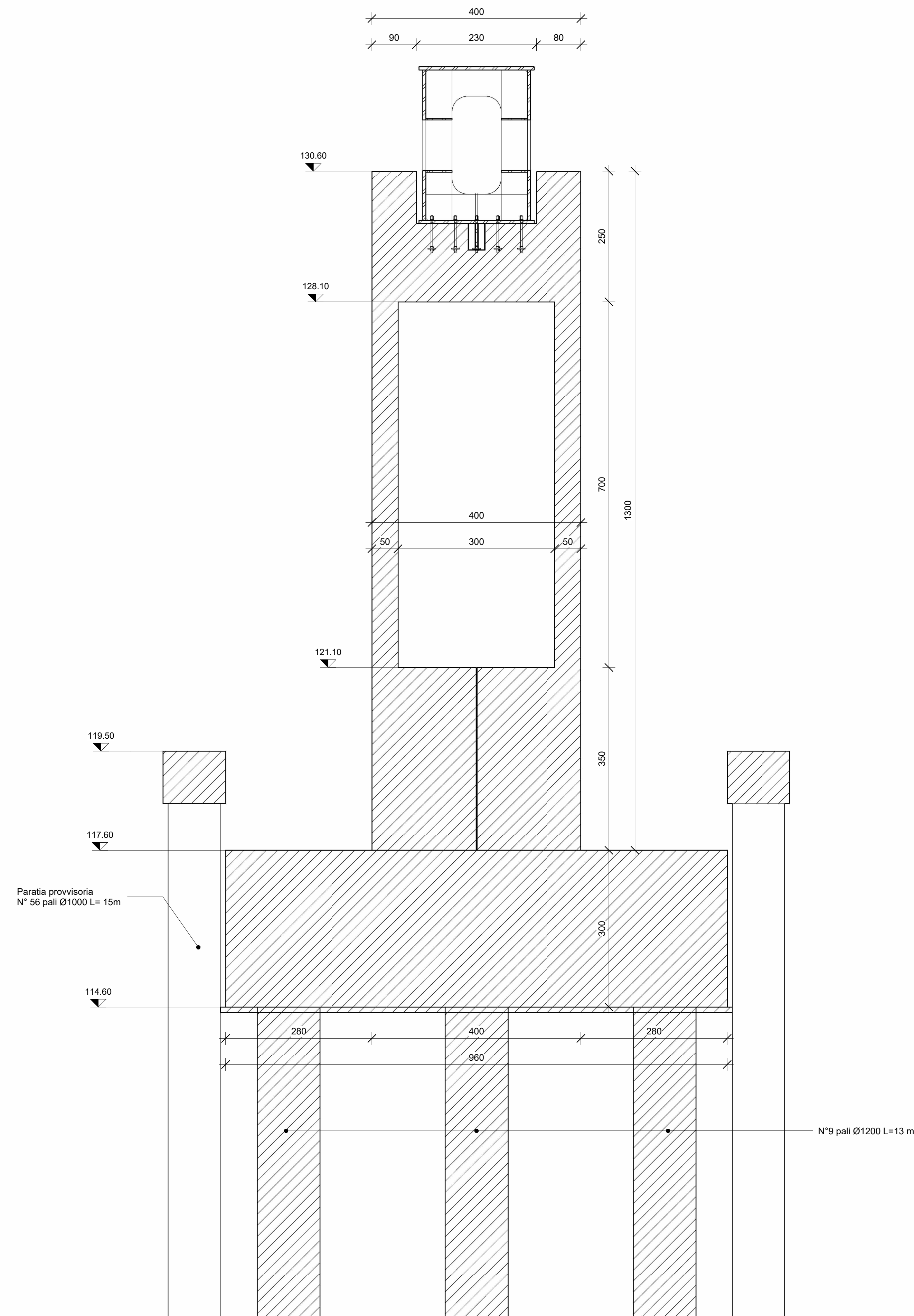

anas
GRUPPO FS ITALIANE

Direzione Progettazione e Realizzazione Lavori

S.S. 67 "Tosca Romagnola"
Lavori di adeguamento della S.S. 67 nel tratto tra la località S. Francesco in Comune di Pelago e l'abitato di Dicomano.
Variante di Rufina (FI) - LOTTI 2A e 2B

PROGETTO DEFINITIVO COD. F14GZ

PROGETTAZIONE: MANDATARIA: MANDANTE:
RAGGRUPPAMENTO: **PRO** **FER**
TEMPORANEO: **PRO** **FER**
PROGETTISTI: **ENTAV** **sinergo** **DVA**

IL RESPONSABILE DELL'INTEGRAZIONE DELLE PRESTAZIONI
SPECIALISTICHE:
Ing. Massimo Bragagnoli - Ing. Massimo Bragagnoli - Ing. Massimo Bragagnoli
IL GEOLOGO:
Dott. Massimo Bragagnoli - Dott. Massimo Bragagnoli - Dott. Massimo Bragagnoli
IL COORDINATORE PER LA SICUREZZA IN FASE DI PROGETTAZIONE:
Ing. Massimo Bragagnoli - Ing. Massimo Bragagnoli - Ing. Massimo Bragagnoli
VISTO IL RESP. DEL PROCEDIMENTO:
Ing. Francesco Pappalardo

PROTOCOLLO: DATA:

ASSE PRINCIPALE
VIADOTTI
VIADOTTO SIEVE 2
Carpenteria - Pila 5

CODICE PROGETTO	NOV. FILE	PRODOTTORE	REVISIONE	SCALA
PROGETTO: A1CNO0113	LIV. PROG. ANNO: D 20	NOME FILE: P01-VI03-STR-CP07-A.pdf	REVISIONE: A	SCALA: var
REV. DESCRIZIONE	DATA	REDATTO	VERIFICATO	APPROVATO