

P6 - Sezione Longitudinale  
1 : 50

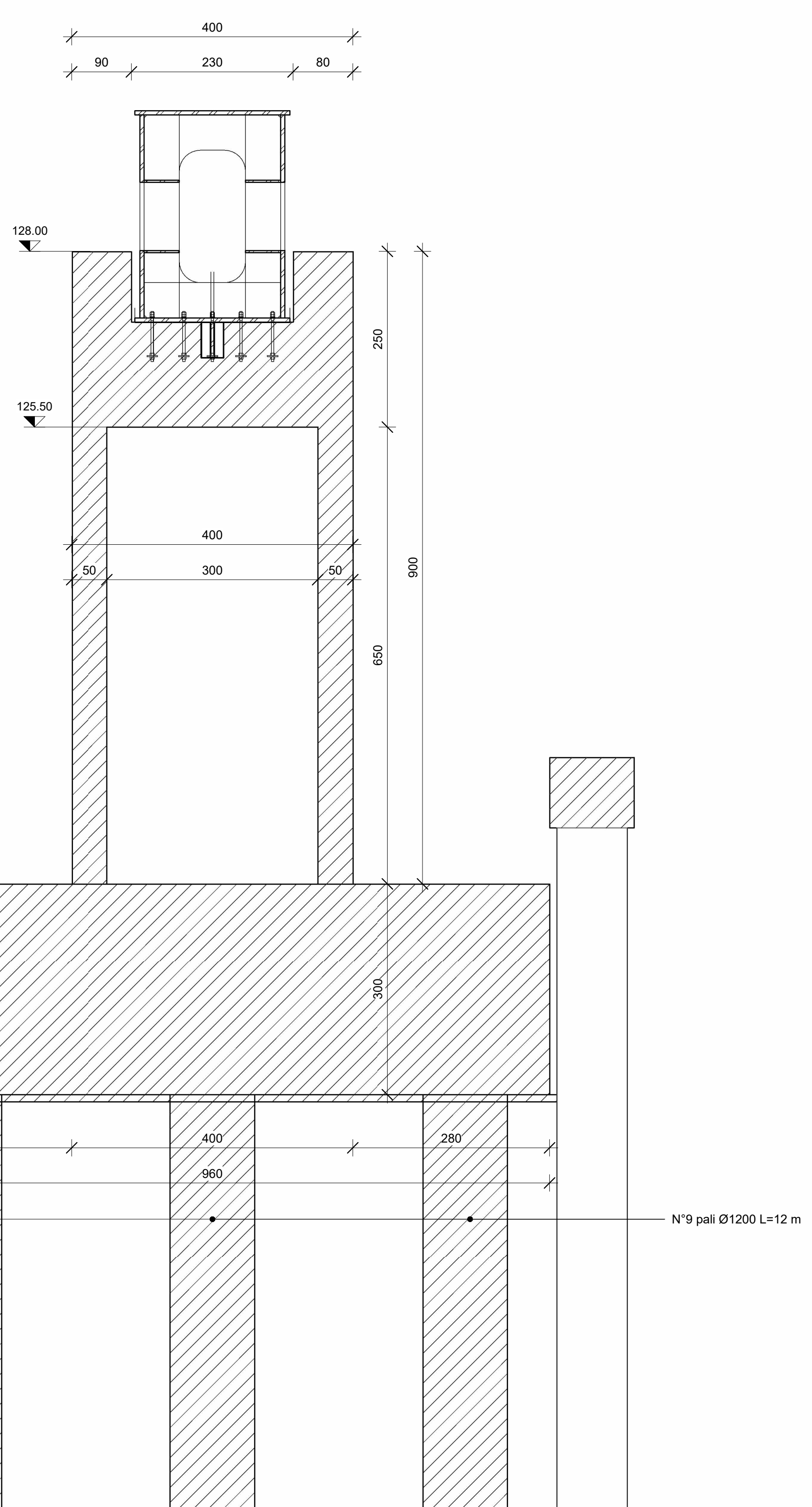

P6 - Sezione Trasversale  
1 : 50

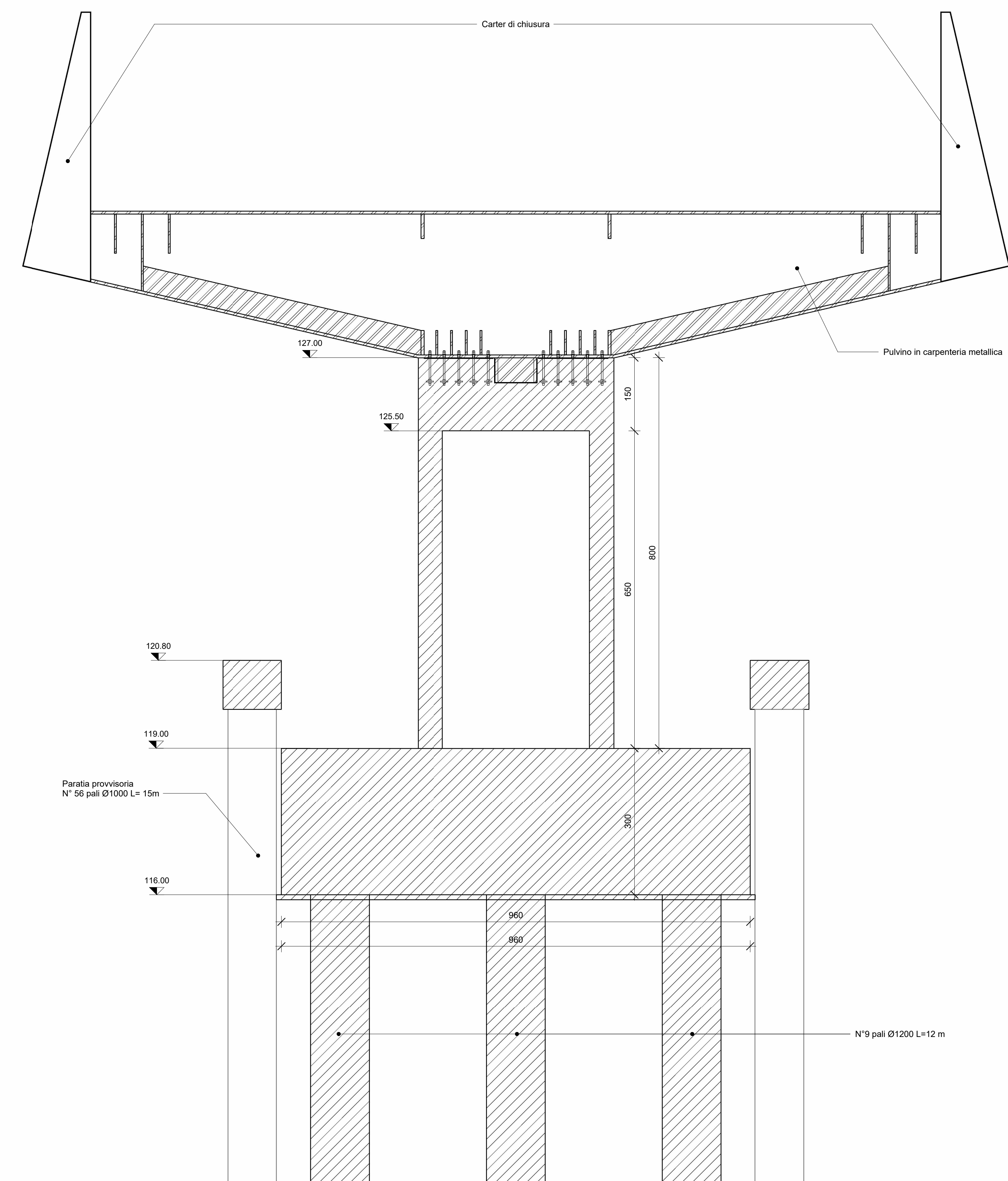

P6 - Pianta Fondazione  
1 : 50

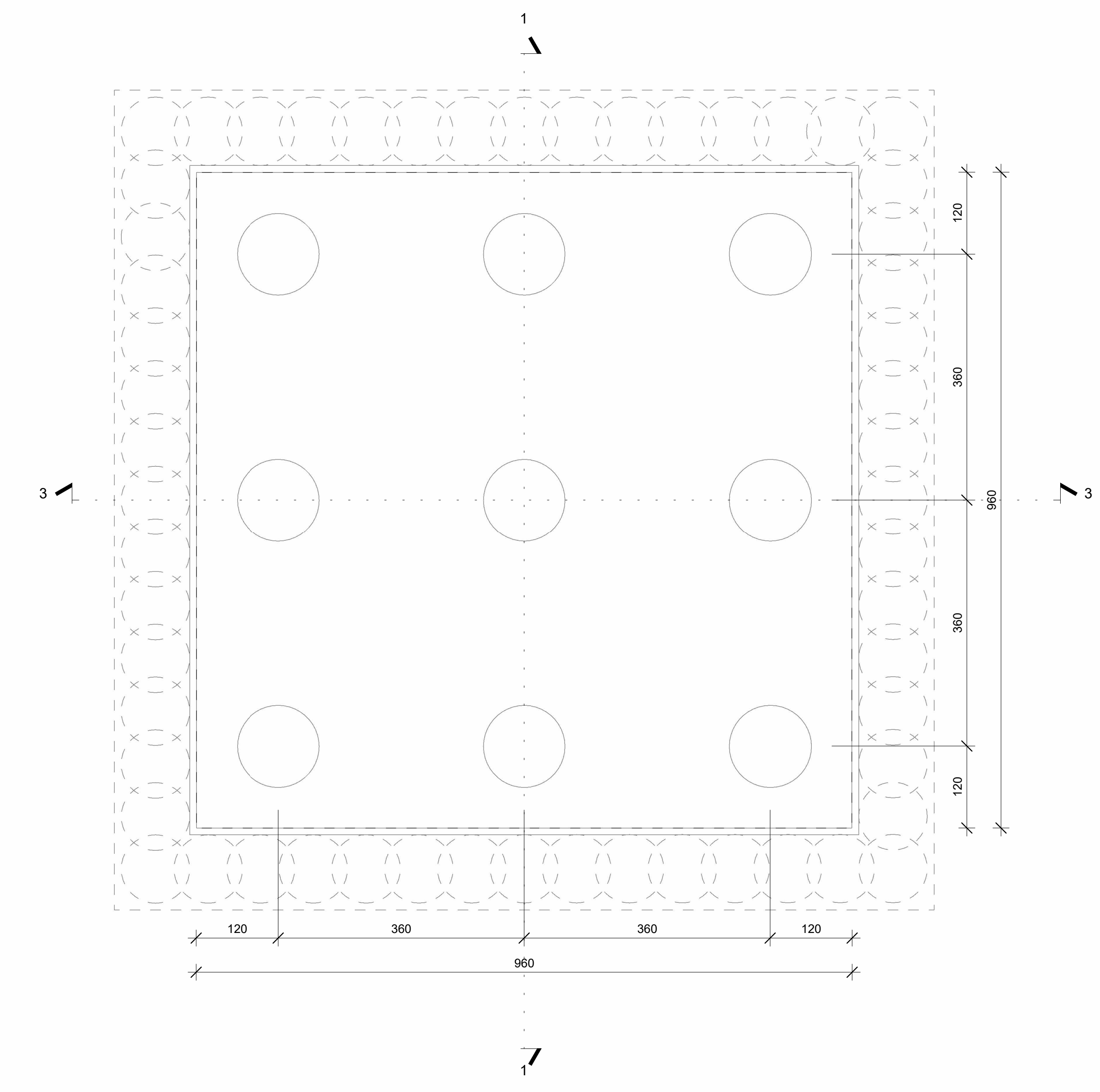

P6 - Sezione Orizzontale Pila  
1 : 50

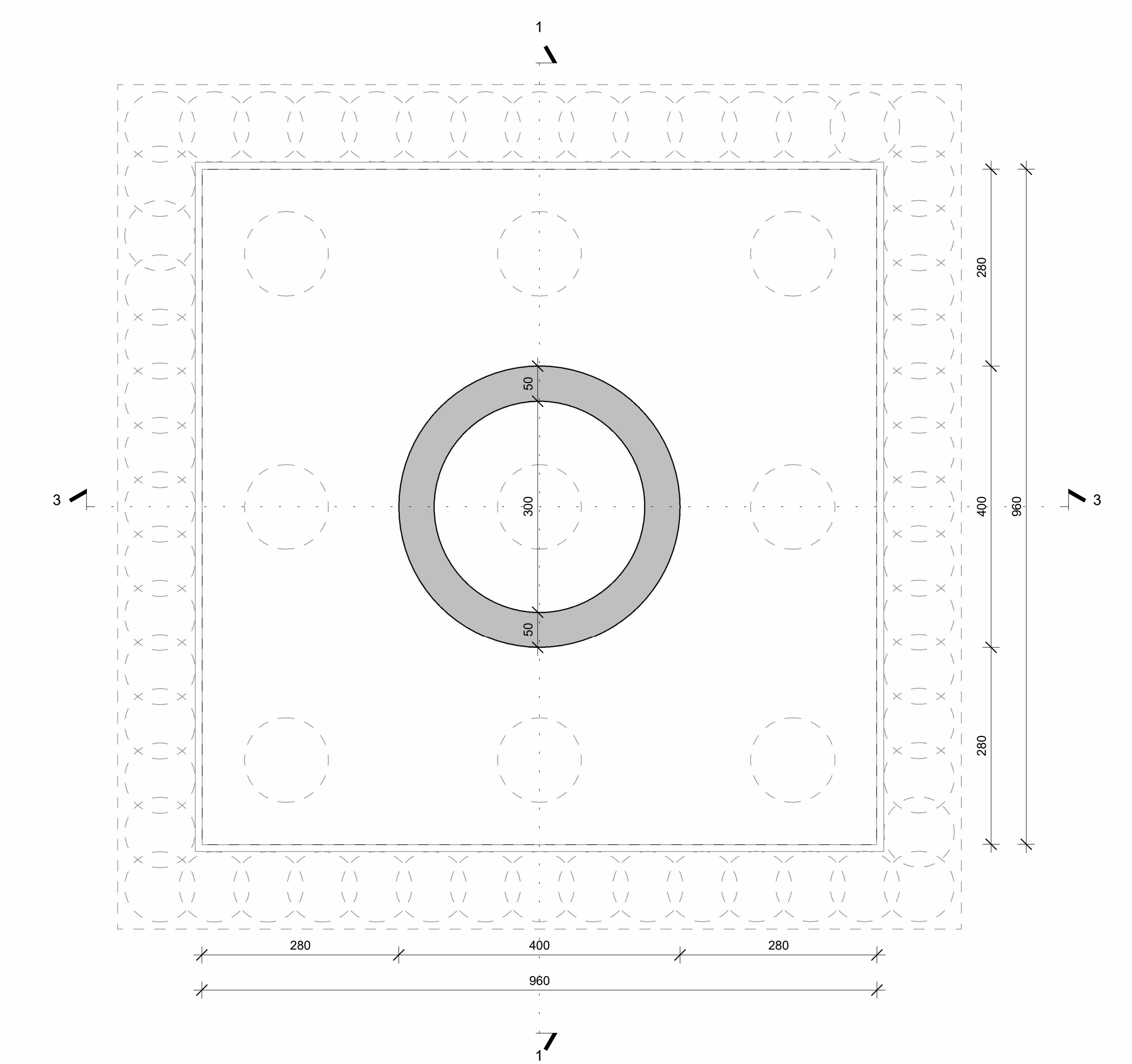

**anas**  
GRUPPO FS ITALIANE

**Direzione Progettazione e Realizzazione Lavori**

S.S. 67 "Tosca Romagnola"  
Lavori di adeguamento della S.S. 67 nel tratto tra la località S. Francesco in Comune di Pelago e l'abitato di Dicomano.  
Variante di Rufina (FI) - LOTTI 2A e 2B

**PROGETTO DEFINITIVO** COD. F14GZ

PROGETTAZIONE: MANDATARIA: MANDANTE:  
RAGGRUPPAMENTO: **PRO TER**  
TRASPARENZA: **ENTAVIA** **sinergo** **DVA**  
PROGETTISTI: **DIVISIONE STRUTTURE**

IL RESPONSABILE DELL'INTEGRAZIONE DELLE PRESTAZIONI  
SPECIALISTICHE:  
ING. RICCARDO PIRELLA - Ing. PIRELLA PIRELLA & ASSOCIATI S.p.A. - Via S. Francesco 1, 50014 Dicomano (AR) - Tel. 0577/400001

IL GEOLOGO:  
DOTT. ING. ROBERTO MONTANARI - Ingegnere P.I.A. del 20/01/1974 - Ordine Ingegneri Provincia di Milano n. 18763

IL COORDINATORE PER LA SICUREZZA IN FASE DI PROGETTAZIONE:  
ING. MASSIMO MONTANARI - Società Ingegneria S.p.A. - Via S. Francesco 1, 50014 Dicomano (AR) - Tel. 0577/400001

VISTO IL RESP. DEL PROCEDIMENTO:  
ING. FRANCESCO PIRELLA

PROTOCOLLO: DATA:

**ASSE PRINCIPALE**  
**VIADOTTI**  
**VIADOTTO SIEVE 2**  
**Carpenteria - Pila 6**

PROGETTO	LIV. PROG.	ANNO	NOME FILE	REVISIONE	SCALA
ACI/NOO/1/13	D	20	P01-VI03-STR-CP08-A.pdf	A	var
REV.	DESCRIZIONE	DATA	REDATTO	VERIFICATO	APPROVATO
A	EMMISSIONE	10/2013	Tazzoli	Regondi	Fornicelli