

S.S. 67 "Tosco Romagnola"
Lavori di adeguamento della S.S. 67 nel tratto tra la
località S.Francesco in Comune di Pelago e l'abitato di
Dicomano.

Variante di Rufina (FI) – LOTTI 2A e 2B

PROGETTO DEFINITIVO

cod. FI462

PROGETTAZIONE:
RAGGRUPPAMENTO
TEMPORANEO PROGETTISTI

MANDATARIA:



MANDANTI:



sinergo



IL RESPONSABILE DELL'INTEGRAZIONE DELLE PRESTAZIONI
SPECIALISTICHE:

Ing. Riccardo Formichi – Società Pro Iter Srl
Ordine Ingegneri Provincia di Milano n. 18045

IL GEOLOGO:

Geol. Massimo Mezzanatica – Società Pro Iter Srl
Ordine Geologi della Lombardia n. 762

IL COORDINATORE PER LA SICUREZZA IN FASE DI PROGETTAZIONE:

Ing. Massimo Mangini – Società Erre.Vi.A Srl
Ordine Ingegneri Provincia di Varese n. 1502

VISTO: IL RESP. DEL PROCEDIMENTO:

Ing. Francesco Pisani

PROTOCOLLO:

DATA:

CANTIERIZZAZIONE – OPERE D'ARTE MINORI:

Ing. Marco Brugnerotto – Sinergo SpA
Ordine Ingegneri Provincia di Venezia n. 4264



ASSE PRINCIPALE

OPERE D'ARTE MINORI: SOTTOPASSO AGRICOLO 4.5 X 4.23 h 0+931

SOTTOPASSO AGRICOLO 4.50X4.23h

Relazione tecnica e di calcolo

CODICE PROGETTO

NOME FILE

P01-ST02-STR-RE01-A.pdf

REVISIONE

SCALA

PROGETTO

LIV. PROG.

ACNO0113 D 20

CODICE
ELAB.

P01ST02STRRE01

A

D

C

B

A

EMISSIONE

10/2023

BRIGHENTI

GALANTE

FORMICHI

REV.

DESCRIZIONE

DATA

REDATTO

VERIFICATO

APPROVATO

CODIFICA DOCUMENTO P01-ST02-STR-RE01-A	PROGETTAZIONE MANDATARIA MANDANTI		REV. A	FOGLIO 1 di 101
	   	Data Ott' 23		

INDICE

1	PREMESSA	1
1.1	DESCRIZIONE DEGLI INTERVENTI	1
2	NORME DI RIFERIMENTO	4
2.1	NORMATIVA NAZIONALE COGENTE	4
2.1.1	<i>Norme UNI</i>	4
2.2	EUROCODICI	4
2.3	NORME CNR	5
3	VITA NOMINALE E CLASSI D'USO	6
4	ORIGINE E CARATTERISTICHE DEI CODICI DI CALCOLO	9
4.1	STRAUS7 R2.4.6	9
5	MATERIALI	10
5.1	OPERE IN ELEVAZIONE	10
5.1.1	<i>Acciaio per calcestruzzo ordinario</i>	11
5.1.2	<i>Copriferro</i>	12
5.2	CALCESTRUZZO PER OPERE IN FONDAZIONE	12
5.2.1	<i>Acciaio per calcestruzzo ordinario</i>	13
5.2.2	<i>Copriferro</i>	13
6	ANALISI STRUTTURALE E METODI DI VERIFICA	15
6.1	CRITERI DI VERIFICA	15
6.2	METODO PSEUDO-STATICO	15
6.3	MODELLO DI CALCOLO	16
7	ANALISI DEI CARICHI	18
7.1	PESI PROPRI STRUTTURALI (G_1)	18
7.1.1	<i>Calcestruzzo</i>	18
7.2	CARICHI PERMANENTI PORTATI (G_2)	18
7.2.1	<i>Pavimentazione</i>	18
7.2.2	<i>Guardrail</i>	18
7.2.3	<i>Cordoli</i>	18
7.2.4	<i>Veletta</i>	19
7.2.5	<i>Rilevati e spinta delle terre (g_3)</i>	19
7.2.5.1	Spinte agenti sui piedritti in condizioni statiche	19
7.2.5.2	Spinte agenti sul piedritto in condizioni sismiche	21
7.2.5.3	Riepilogo delle spinte agenti sui piedritti	22
7.3	DISTORSIONI E DEFORMAZIONI IMPRESSE	23
7.3.1	<i>Effetti reologici dovuti a ritiro (ϵ_2) e viscosità del calcestruzzo (ϵ_3)</i>	23
7.3.2	<i>Cedimenti vincolari (ϵ_4)</i>	24
7.4	CARICHI VARIABILI	25
7.4.1	<i>Azioni variabili da traffico. Carichi verticali (q_1)</i>	25

CODIFICA DOCUMENTO P01-ST02-STR-RE01-A	PROGETTAZIONE		REV.	FOGLIO
	MANDATARIA	MANDANTI	A	2 di 101
				Data Ott' 23

7.4.1.1	Schemi di carico.....	26
7.4.1.2	Diffusione dei carichi.....	26
7.4.1.3	Disposizione dei carichi mobili per realizzare le condizioni di carico più gravose	26
7.4.2	<i>Azioni variabili da traffico. Incremento dinamico addizionale in presenza di discontinuità strutturali (q₂)</i>	28
7.4.3	<i>Azioni variabili da traffico. Azione longitudinale di frenamento o di accelerazione (q₃)</i>	28
7.4.4	<i>Azioni variabili da traffico. Azione centrifuga (q₄)</i>	28
7.4.5	<i>Azione del vento (q_{5,1})</i>	29
7.4.6	<i>Azione della neve (q_{5,2})</i>	29
7.4.7	<i>Azioni della temperatura (q₇)</i>	29
7.4.8	<i>Resistenze passive dei vincoli (q₉)</i>	31
7.5	AZIONE SISMICA.....	31
7.5.1	<i>Parametri sismici</i>	32
7.5.2	<i>Metodo pseudostatico</i>	34
7.6	RIEPILOGO DEI CARICHI AGENTI.....	35
7.7	COMBINAZIONI DI CARICO E FASI DI CALCOLO	36
7.7.1	<i>Combinazioni S.L.U.</i>	36
7.7.2	<i>Combinazioni S.L.E.</i>	37
7.7.3	<i>Casi di carico elementari</i>	37
7.7.4	<i>Combinazioni considerate</i>	41
7.7.4.1	<i>Combinazioni statiche</i>	41
7.7.4.2	<i>Combinazioni sismiche</i>	46
8	SOLLECITAZIONI AGENTI E VERIFICHE	47
8.1	SOLLECITAZIONI AGENTI	47
8.1.1	<i>Condizioni elementari di carico</i>	47
8.1.1.1	<i>Momento flettente</i>	47
8.1.1.2	<i>Taglio</i>	50
8.1.1.3	<i>Sforzo normale</i>	52
8.1.2	<i>Inviluppi</i>	54
8.1.2.1	<i>Inviluppo SLU</i>	55
8.1.2.2	<i>Inviluppo SLE</i>	55
8.1.2.3	<i>Inviluppo SLV</i>	57
8.2	VERIFICHE.....	57
8.2.1	<i>Soletta superiore</i>	57
8.2.2	<i>Soletta inferiore</i>	63
8.2.3	<i>Piedritti</i>	68
8.2.4	<i>Verifica di capacità portante verticale del terreno di fondazione</i>	73
8.3	VERIFICHE MURI DI IMBOCCO.....	80
8.4	MATERIALE PER OPERE IN ELEVAZIONE E FONDAAZIONE	81
8.4.1	<i>Acciaio per calcestruzzo ordinario</i>	82
8.4.2	<i>Copriferro</i>	83
8.5	ANALISI DEI CARICHI	83
8.5.1	<i>Sollecitazioni agenti</i>	84
8.5.2	<i>Verifiche strutturali</i>	88

<p>CODIFICA DOCUMENTO</p> <p>P01-ST02-STR-RE01-A</p>	<p>PROGETTAZIONE</p> <p>MANDATARIA MANDANTI</p> <p>     </p>	<p>REV.</p> <p>A</p>	<p>FOGLIO</p> <p>3 di 101</p>
		<p>Data</p> <p>Ott' 23</p>	

8.5.3 *Verifica di capacità portante verticale del terreno di fondazione* 92

CODIFICA DOCUMENTO P01-ST02-STR-RE01-A	PROGETTAZIONE MANDATARIA		REV. A	FOGLIO 1 di 101
	MANDANTI		Data Ott' 23	
				

1 PREMESSA

La presente costituisce la relazione di calcolo relativa al progetto dei sottovia scatolari di sezione 4x4,50 metri nell'ambito dei lavori di realizzazione della nuova variante tra le località San Francesco e l'abitato di Dicomano alla strada statale n. 67 - Tosco-romagnola, ubicata nella provincia di Firenze, tra il comune di Pontassieve e il comune di Rufina.

La lunghezza dell'opera è approssimativamente di 3,474 km; la categoria stradale è del tipo extraurbano secondario C, con una corsia per senso di marcia e banchine laterali.

Si riportano nella tabella seguente le caratteristiche principali delle opere, le misure sono quelle nette della sezione senza considerare l'ingombro della pavimentazione interna

<u>PK</u>	<u>ID</u> <u>TOMBINO</u>	<u>NOME OPERA</u>	<u>BASE</u> <u>(m)</u>	<u>ALTEZZA</u> <u>(m)</u>
0+000	ST.01	Sottopasso agricolo 4.50 x 5.00	5.00	4.50
0+931	ST.02	Sottopasso agricolo 4.20 x 4.50	4.50	4.20

1.1 DESCRIZIONE DEGLI INTERVENTI

In questa relazione si affronterà il dimensionamento del Sottovia agricolo ST.02, posto alla km 0+931 e con le seguenti caratteristiche geometriche:

- Sottovia 4,20 m x 4,50 m;

Trattasi di tombini scatolari in calcestruzzo armato gettati in opera; gli spessori dei piedritti e delle solette sono di 30 cm per tutte le tipologie in esame. Data la natura a gradoni della soletta di base, vista la forte inclinazione della livelletta della strada secondaria, nel modello di calcolo viene verificata la sezione di altezza massima, pari a 6,60 m interni, con un pacchetto di riempimento + pavimentazione pari a 1,60 m.



SEZIONE TRASVERSALE A-A SOTTOPASSO ST.02 - Scala 1:50

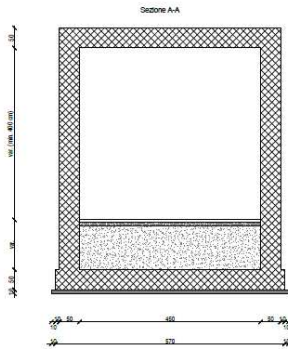

SEZIONE TRASVERSALE A'-A' SOTTOPASSO ST.02 - Scala 1:50

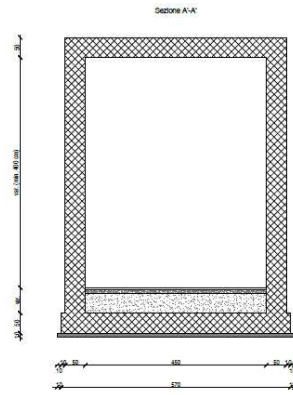

SEZIONE TRASVERSALE A''-A'' SOTTOPASSO ST.02 - Scala 1:50

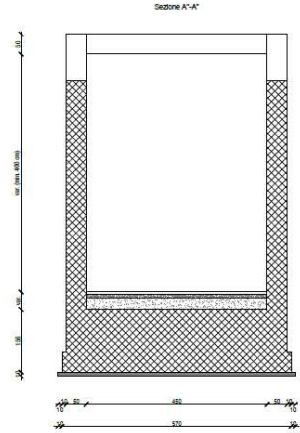

SEZIONI TRASVERSALI

SEZIONE LONGITUDINALE ASSE SOTTOPASSO AGRICOLO ST.02 - Scala 1:50

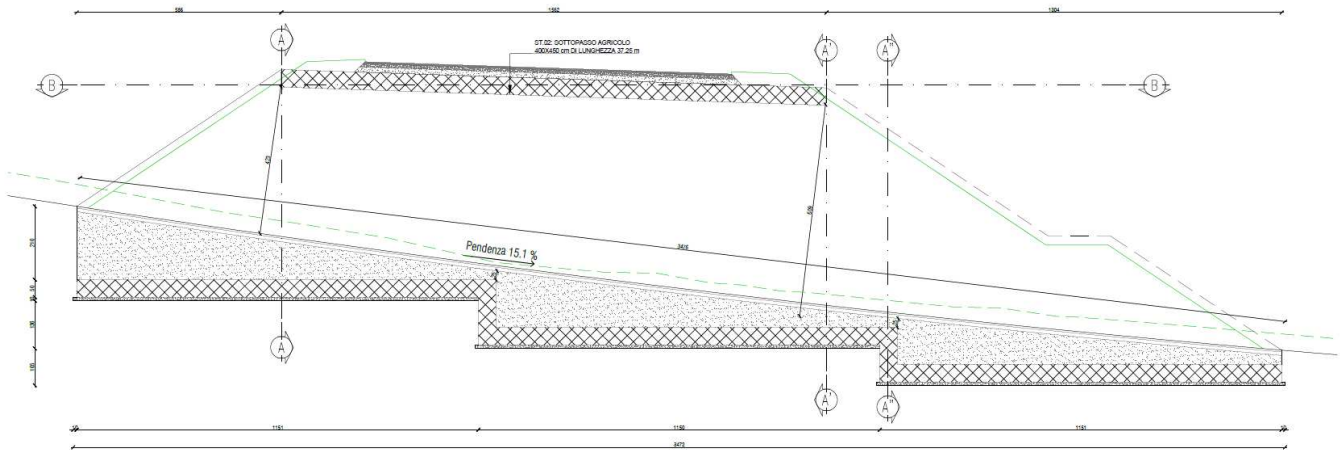



SEZIONE LONGITUDINALE

PIANTA SOTTOPASSO AGRICOLO ST.02 - Scala 1:50

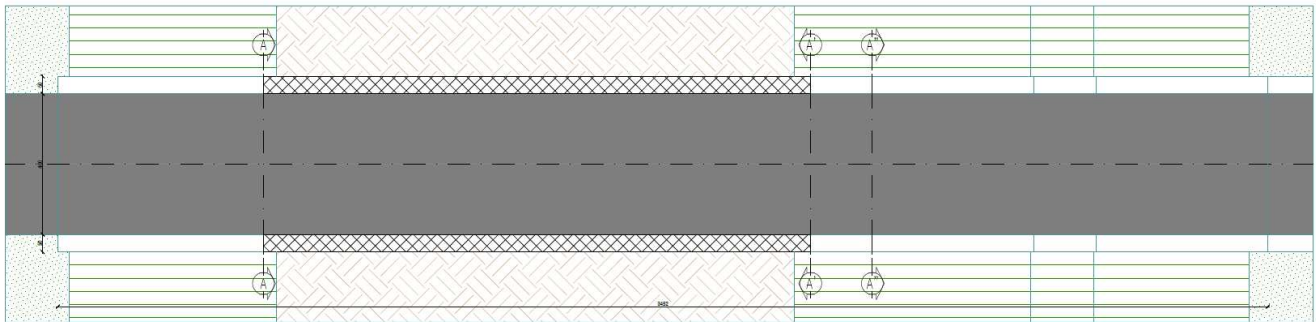
Sezione B-B



PIANTA ELEVAZIONI

<p>CODIFICA DOCUMENTO</p> <p>P01-ST02-STR-RE01-A</p>	<p>PROGETTAZIONE</p> <p>MANDATARIA MANDANTI</p> <p>  PRO ITER <small>Progetto Infrastrutture Territorio s.r.l.</small> </p> <p>  ZITAZIA s.r.l. <small>INGEGNERIA - ARCHITETTURA - AMBIENTE</small> </p> <p>  sinergo </p> <p>  D_VA <small>D_VisionArchitecture</small> </p>	<p>REV.</p> <p>A</p>	<p>FOGLIO</p> <p>3 di 101</p>
		<p>Data</p> <p>Ott' 23</p>	

Si rimanda agli elaborati grafici per ulteriori chiarimenti in merito alle opere oggetto della presente relazione.

CODIFICA DOCUMENTO P01-ST02-STR-RE01-A	PROGETTAZIONE MANDATARIA MANDANTI		REV. A	FOGLIO 4 di 101
	   	Data Ott' 23		

2 NORME DI RIFERIMENTO

I seguenti codici sono presi a riferimento per la progettazione. La normativa di riferimento è il D.M. 17/01/2018; quando quest'ultima non sia sufficientemente esaustiva si fa riferimento agli Eurocodici, norme CNR e norme UNI / UNI-ISO / UNI-EN / UNI-EN-ISO.

2.1 NORMATIVA NAZIONALE COGENTE

Legge 5 novembre 1971, N. 1086 – Norme per la disciplina delle opere di conglomerato cementizio armato, normale e precompresso ed a struttura metallica

- [1] D.M. 17/01/2018 – Norme tecniche per le Costruzioni (NTC)
- [2] C.M. 21/01/2019 n.7 – Istruzioni per l'applicazione delle "Norme tecniche per le Costruzioni" di cui al D.M. 17/01/2018
- [3] D.Lgs. 30/04/92, n. 285 e s.m.i. - "Nuovo Codice della Strada"
- [4] [2.19].D.P.R.16/12/92 n.495 e s.m.i. "Regolamento di esecuzione e di attuazione del Codice della Strada"

2.1.1 Norme UNI

- [1] UNI 11104:2016 - Calcestruzzo - Specificazione, prestazione, produzione e conformità - Specificazioni complementari per l'applicazione della EN 206
- [2] UNI EN 206: 2017 "Calcestruzzo: specificazione, prestazione, produzione e conformità".
- [3] UNI EN ISO 4016:2002;
- [4] UNI 5592:1968

2.2 EUROCODICI

(Con le precisazioni riportate nelle Appendici Nazionali, la lista che segue è indicativa e non esaustiva dei codici eventualmente utilizzati nel seguito)

- [1] UNI EN 1991-1-5:2004 Eurocodice 1 - Azioni sulle strutture - Parte 1-5: Azioni in generale - Azioni termiche
- [2] UNI EN 1992-1-1:2015 Eurocodice 2 - Progettazione delle strutture di calcestruzzo - Parte 1-1: Regole generali e regole per gli edifici
- [3] UNI EN 1993-1-1:2005 Eurocodice 3 - Progettazione delle strutture di acciaio - Parte 1-1: Regole generali e regole per gli edifici
- [4] UNI EN 1993-1-5:2007 Eurocodice 3 - Progettazione delle strutture di acciaio - Parte 1-5: Elementi strutturali a lastra

CODIFICA DOCUMENTO P01-ST02-STR-RE01-A	PROGETTAZIONE MANDATARIA MANDANTI		REV. A	FOGLIO 5 di 101
	  	 D_VisionArchitecture	Data Ott' 23	

- [5] UNI EN 1993-1-8:2005 Eurocodice 3 - Progettazione delle strutture di acciaio - Parte 1-8: Progettazione dei collegamenti
- [6] UNI EN 1993-2:2007 Eurocodice 3 - Progettazione delle strutture di acciaio - Parte 2: Ponti di acciaio
- [7] UNI EN 1993-1-10:2005 Eurocodice 3 - Progettazione delle strutture di acciaio - Parte 1-10: Resilienza del materiale e proprietà attraverso lo spessore
- [8] UNI EN 1993-1-11:2007 Eurocodice 3 - Progettazione delle strutture di acciaio - Parte 1-11: Progettazione di strutture con elementi tesi
- [9] UNI EN 1994-1-1:2005 Eurocodice 4 - Progettazione delle strutture composte acciaio-calcestruzzo - Parte 1-1: Regole generali e regole per gli edifici
- [10] UNI EN 1994-2:2006 Eurocodice 4 - Progettazione delle strutture composte acciaio-calcestruzzo - Parte 2: Regole generali e regole per i ponti

2.3 NORME CNR

Per eventuali ulteriori riferimenti si sono considerate anche le Istruzioni e documenti tecnici del Consiglio Nazionale delle Ricerche (C.N.R.):

- [1] CNR-DT207-2008 Istruzioni per la valutazione delle azioni e degli effetti del vento sulle costruzioni
- [2] CNR-UNI 10011/97 Costruzioni in acciaio: istruzioni per il calcolo, l'esecuzione, il collaudo e la manutenzione;
- [3] CNR-UNI 10016/98 Travi composte acciaio-calcestruzzo: istruzioni per il calcolo e l'esecuzione;
- [4] CNR-UNI 10030/87 Anime irrigidite di travi in parete piena

CODIFICA DOCUMENTO P01-ST02-STR-RE01-A	PROGETTAZIONE MANDATARIA MANDANTI		REV. A	FOGLIO 6 di 101
	   	Data Ott' 23		

3 VITA NOMINALE E CLASSI D'USO

La vita nominale V_N dell'opera strutturale in oggetto è intesa come il numero di anni nel quale la struttura, purché soggetta alla manutenzione ordinaria, deve poter essere usata per lo scopo al quale è destinata.

L'effettiva durata della costruzione non è valutabile in sede progettuale, venendo a dipendere da eventi futuri fuori dal controllo del progettista. Di fatto, la grande maggioranza delle costruzioni ha avuto ed ha, anche attraverso successivi interventi di ripristino manutentivo, una durata effettiva molto maggiore della vita nominale quantificata nelle NTC.

La vita nominale dei diversi tipi di opere è quella indicata nella Tab. 2.4.I del D.M.18 di seguito riportata.

Tabella 2.4.I – Vita nominale V_N per diversi tipi di opere



TIPI DI COSTRUZIONE		Vita Nominale V_N (in anni)
1	Opere provvisorie – Opere provvisionali - Strutture in fase costruttiva ¹	≤ 10
2	Opere ordinarie, ponti, opere infrastrutturali e dighe di dimensioni contenute o di importanza normale	≥ 50
3	Grandi opere, ponti, opere infrastrutturali e dighe di grandi dimensioni o di importanza strategica	≥ 100

VITA NOMINALE V_N PER DIVERSI TIPI DI OPERE

Con riferimento alla tabella precedente si evidenzia che, ai sensi e per gli effetti del Decreto del Capo Dipartimento della Protezione Civile n. 3685 del 21 ottobre 2003 il carattere strategico di un'opera o la sua rilevanza per le conseguenze di un eventuale collasso, sono definiti dalla classe d'uso.

In presenza di azioni sismiche, con riferimento alle conseguenze di una interruzione di operatività o di un eventuale collasso, le costruzioni sono suddivise in classi d'uso, come definite nel D.M. 18.

Classe I: Costruzioni con presenza solo occasionale di persone, edifici agricoli.
Classe II: Costruzioni il cui uso preveda normali affollamenti, senza contenuti pericolosi per l'ambiente e senza funzioni pubbliche e sociali essenziali. Industrie con attività non pericolose per l'ambiente. Ponti, opere infrastrutturali, reti viarie non ricadenti in Classe d'uso III o in Classe d'uso IV, reti ferroviarie la cui interruzione non provochi situazioni di emergenza. Dighe il cui collasso non provochi conseguenze rilevanti.
Classe III: Costruzioni il cui uso preveda affollamenti significativi. Industrie con attività pericolose per l'ambiente. Reti viarie extraurbane non ricadenti in Classe d'uso IV. Ponti e reti ferroviarie la cui interruzione provochi situazioni di emergenza. Dighe rilevanti per le conseguenze di un loro eventuale collasso.
Classe IV: Costruzioni con funzioni pubbliche o strategiche importanti, anche con riferimento alla gestione della protezione civile in caso di calamità. Industrie con attività particolarmente pericolose per l'ambiente. Reti viarie di tipo A o B, di cui al D.M. 5 novembre 2001, n. 6792, "Norme funzionali e geometriche per la costruzione delle strade",

CODIFICA DOCUMENTO P01-ST02-STR-RE01-A	PROGETTAZIONE MANDATARIA MANDANTI		REV. A	FOGLIO 7 di 101
	   	Data Ott' 23		

e di tipo C quando appartenenti ad itinerari di collegamento tra capoluoghi di provincia non altresì serviti da strade di tipo A o B. Ponti e reti ferroviarie di importanza critica per il mantenimento delle vie di comunicazione, particolarmente dopo un evento sismico. Dighe connesse al funzionamento di acquedotti e a impianti di produzione di energia elettrica.

Le azioni sismiche su ciascuna costruzione vengono valutate in relazione ad un periodo di riferimento V_R che si ricava, per ciascun tipo di costruzione, moltiplicandone la vita nominale V_N per il coefficiente d'uso C_U :

$$V_R = V_N \cdot C_U$$

Tale valore riveste notevole importanza in quanto, assumendo che la legge di ricorrenza dell'azione sismica sia un processo Poissoniano, è utilizzato per valutare, fissata la probabilità di superamento P_{VR} corrispondente allo stato limite considerato (Tabella 3.2.1 della NTC), il periodo di ritorno T_R dell'azione sismica cui fare riferimento per la verifica.

Il valore del coefficiente d'uso C_U è definito, al variare della classe d'uso, come mostrato in Tab. 2.4.II.

Tab. 2.4.II – Valori del coefficiente d'uso C_U

CLASSE D'USO	I	II	III	IV
COEFFICIENTE C_U	0,7	1,0	1,5	2,0

VALORI DEL COEFFICIENTE D'USO

Nello specifico si considera quanto segue:

VITA NOMINALE DI PROGETTO (TAB. 2.4.I §2.4.1 NTC 2018)

Tipo di costruzione

Valore minimo vita nominale di progetto V_N (anni)



Costruzioni con livelli di prestazioni ordinari

50

CLASSI D'USO (§2.4.2 NTC 2018)

Classe d'uso dell'opera

Classe IV

CODIFICA DOCUMENTO P01-ST02-STR-RE01-A	PROGETTAZIONE		REV.	FOGLIO
	MANDATARIA	MANDANTI	A	8 di 101
	   	Data Ott' 23		

Descrizione:

Costruzioni con funzioni pubbliche o strategiche importanti, anche con riferimento alla gestione della protezione civile in caso di calamità. Industrie con attività particolarmente pericolose per l'ambiente. Reti viarie di tipo A o B, di cui al DM 5/11/2001, n. 6792, "Norme funzionali e geometriche per la costruzione delle strade", e di tipo C quando appartenenti ad itinerari di collegamento tra capoluoghi di provincia non altresì serviti da strade di tipo A o B. Ponti e reti ferroviarie di importanza critica per il mantenimento delle vie di comunicazione, particolarmente dopo un evento sismico. Dighe connesse al funzionamento di acquedotti e a impianti di produzione di energia elettrica.

PERIODO DI RIFERIMENTO PER L'AZIONE SISMICA (TAB. 2.4.II §2.4.3 NTC 2018)

Classe d'uso dell'opera	Classe IV
Coefficiente d'uso C_u	2
Periodo di riferimento V_R (anni)	100

CODIFICA DOCUMENTO P01-ST02-STR-RE01-A	PROGETTAZIONE MANDATARIA MANDANTI		REV. A	FOGLIO 9 di 101
	   	Data Ott' 23		

4 ORIGINE E CARATTERISTICHE DEI CODICI DI CALCOLO

I codici di calcolo automatico utilizzati per il calcolo e la verifica delle strutture e la redazione della presente relazione di calcolo di seguito presentati sono di sicura ed accertata validità e sono stati impiegati conformemente alle proprie caratteristiche. Tale affermazione è suffragata dai seguenti elementi:

- grande diffusione del codice di calcolo sul mercato;
- storia consolidata del codice di calcolo (svariati anni di utilizzo);
- utilizzo delle versioni più aggiornate (dopo test);
- pratica d'uso frequente in studio.

La progettazione generale si avvale inoltre di calcoli basati su fogli elettronici implementati e verificati dallo scrivente e validati, quando opportuno, mediante l'ausilio dei codici di calcolo più complessi cui sopra accennato.

4.1 STRAUS7 R2.4.6

Strand7 (Straus7 in Italia) è un programma di calcolo agli elementi finiti di biblioteca tipo "general-purpose" costituito da un pre-processore, solutore and post-processor. (As the entire system has been designed, researched and developed by a single development team at G+D Computing Pty Ltd, Strand7 is a highly integrated system. © 1999 G+D Computing Pty Ltd). L'input (pre-processor) è grafico in ambiente Windows e comprende tools avanzati di meshing bi- e tridimensionale per applicazioni in ambito civile, geotecnico, meccanico, termomeccanico, navale e aeronautico, rappresentabili con elementi mono- e/o bi- e/o tri-dimensionali, elementi di contatto, gap, link, ecc... L'output (post-processor) è grafico e permette un report completo sia dal punto di vista numerico che grafico, con massima flessibilità e accuratezza. Strand7 è aperto in I/O nei confronti ai più diffusi pacchetti CAD e di modellazione FEM, come NASTRAN e non presenta limiti nella grandezza e complessità dei modelli. I solutori permettono la seguente gamma di analisi: statica lineare, frequenze naturali, stabilità dell'equilibrio, statica non lineare per geometria e materiale, dinamica in regime transitorio lineare e non lineare, risposta spettrale e armonica, trasmissione del calore.



CODIFICA DOCUMENTO P01-ST02-STR-RE01-A	PROGETTAZIONE MANDATARIA		REV. A	FOGLIO 10 di 101
	MANDANTI		Data Ott' 23	
				

5 MATERIALI

Si riportano nel seguito le principali caratteristiche dei materiali utilizzati.

5.1 OPERE IN ELEVAZIONE

Le opere in esame vengono realizzate con calcestruzzo le cui caratteristiche vengono riportate nel seguito.



Caratteristiche del calcestruzzo (§3.1 EN 1992-1-1:2005, §11.2.10 NTC 2018)

Classe di resistenza		C32/40	
Resistenza caratteristica cubica a compressione	$R_{ck} =$	40	MPa
Resistenza caratteristica cilindrica a compressione	$f_{ck} =$	32	MPa
Resistenza di calcolo a compressione	$f_{cd} =$	18.13	MPa
Resistenza caratteristica cilindrica a compressione media	$f_{cm} =$	40	MPa
Resistenza caratteristica a trazione	$f_{ctk} =$	2.12	MPa
Resistenza di progetto a trazione	$f_{ctd} =$	1.41	MPa
Resistenza media a trazione	$f_{ctm} =$	3.02	MPa
Resistenza a trazione per flessione	$f_{ctfm} =$	3.63	MPa
Modulo elastico medio	$E_{cm} =$	33346	N/mm ²
Peso specifico	$w =$	25	kN/m ³

Classe di resistenza minima raccomandata (Prospetto 4.3N EN 1992-1-1:2005)

Corrosione indotta da carbonatazione

Classe di esposizione (prospetto 4.1 EN 1992-1-1:2005)	XC4
Classe di resistenza minima	C32/40
Rapporto massimo a/c	0.5
Contenuto minimo di cemento (kg/m ³)	340
Contenuto minimo di aria (%)	4
Altri requisiti	-

CODIFICA DOCUMENTO P01-ST02-STR-RE01-A	PROGETTAZIONE MANDATARIA MANDANTI		REV. A	FOGLIO 11 di 101
	   	Data Ott' 23		

Corrosione indotta da cloruri

Classe di esposizione (prospetto 4.1 EN 1992-1-1:2005)	XD1
Classe di resistenza minima	C32/40
Rapporto massimo a/c	0.5
Contenuto minimo di cemento (kg/m ³)	340
Contenuto minimo di aria (%)	4
Altri requisiti	-

Corrosione da attacchi gelo-disgelo

Classe di esposizione (prospetto 4.1 EN 1992-1-1:2005)	XF2
Classe di resistenza minima	C32/40
Rapporto massimo a/c	0.5
Contenuto minimo di cemento (kg/m ³)	340
Contenuto minimo di aria (%)	4



Altri requisiti

Aggregati in accordo alla EN
12620 con sufficiente
resistenza al gelo/disgelo

5.1.1 Acciaio per calcestruzzo ordinario

Barre ad aderenza migliorata B450C

Resistenza caratteristica a rottura	$f_{tk} =$	540	MPa
Resistenza caratteristica allo snervamento	$f_{yk} =$	450	MPa
Modulo elastico	$E_s =$	210000	N/mm ²
Coefficiente parziale di sicurezza	$\gamma_s =$	1.15	
Resistenza allo snervamento di progetto	$f_{yd} =$	391.30	MPa

CODIFICA DOCUMENTO P01-ST02-STR-RE01-A	PROGETTAZIONE MANDATARIA MANDANTI		REV. A	FOGLIO 12 di 101
	   	Data Ott' 23		

5.1.2 Copriferro

Il copriferro e la classe minima di calcestruzzo da adottarsi vengono assunti in base al paragrafo §C4.1.6.1.3 C-NTC 2018.

Tabella C4.1.IV - Copriferrini minimi in mm

			barre da c.a. elementi a piastra		barre da c.a. altri elementi		cavi da c.a.p. elementi a piastra		cavi da c.a.p. altri elementi	
C_{min}	C_o	ambiente	$C \geq C_o$	$C_{min} \leq C < C_o$	$C \geq C_o$	$C_{min} \leq C < C_o$	$C \geq C_o$	$C_{min} \leq C < C_o$	$C \geq C_o$	$C_{min} \leq C < C_o$
C25/30	C35/45	ordinario	15	20	20	25	25	30	30	35
C30/37	C40/50	aggressivo	25	30	30	35	35	40	40	45
C35/45	C45/55	molto ag.	35	40	40	45	45	50	50	50

Barre da C.A. – altri elementi

Classe Calcestruzzo:	C30/37
Condizioni ambientali:	aggressive
Vita nominale costruzione:	50 [anni]
Tolleranza di posa:	10 [mm]

Pertanto per il caso in esame il copriferro prescritto (ricoprimento) per le solette è pari a:

$$c = 30 (C > C_o) + 10 (\text{tolleranza}) = 40 \text{ mm}$$

5.2 CALCESTRUZZO PER OPERE IN FONDAZIONE

Caratteristiche del calcestruzzo (§3.1 EN 1992-1-1:2005, §11.2.10 NTC 2018)

Classe di resistenza	C28/35		
Resistenza caratteristica cubica a compressione	$R_{ck} =$	35	MPa
Resistenza caratteristica cilindrica a compressione	$f_{ck} =$	28	MPa
Resistenza di calcolo a compressione	$f_{cd} =$	15.87	MPa
Resistenza caratteristica cilindrica a compressione media	$f_{cm} =$	36	MPa

CODIFICA DOCUMENTO P01-ST02-STR-RE01-A	PROGETTAZIONE MANDATARIA		MANDANTI    	REV. A	FOGLIO 13 di 101
				Data Ott' 23	

Resistenza caratteristica a trazione	$f_{ctk} =$	1.94	MPa
Resistenza di progetto a trazione	$f_{ctd} =$	1.29	MPa
Resistenza media a trazione	$f_{ctm} =$	2.77	MPa
Resistenza a trazione per flessione	$f_{cfm} =$	3.32	MPa
Modulo elastico medio	$E_{cm} =$	32308	N/mm ²
Peso specifico	$w =$	25	kN/m ³

Classe di resistenza minima raccomandata (Prospetto 4.3N EN 1992-1-1:2005)

Corrosione indotta da carbonatazione

Classe di esposizione (prospetto 4.1 EN 1992-1-1:2005)	XC2
Classe di resistenza minima	C25/30
Rapporto massimo a/c	0.55
Contenuto minimo di cemento (kg/m ³)	320
Contenuto minimo di aria (%)	-
Altri requisiti	-

5.2.1 Acciaio per calcestruzzo ordinario

Barre ad aderenza migliorata B450C

Resistenza caratteristica a rottura	$f_{tk} =$	540	MPa
Resistenza caratteristica allo snervamento	$f_{yk} =$	450	MPa
Modulo elastico	$E_s =$	210000	N/mm ²
Coefficiente parziale di sicurezza	$\gamma_s =$	1.15	
Resistenza allo snervamento di progetto	$f_{yd} =$	391.30	MPa

5.2.2 Copriferro

Il copriferro e la classe minima di calcestruzzo da adottarsi vengono assunti in base al paragrafo §C4.1.6.1.3 C-NTC 2018.

CODIFICA DOCUMENTO P01-ST02-STR-RE01-A	PROGETTAZIONE MANDATARIA		MANDANTI		REV. A	FOGLIO 14 di 101
					Data Ott' 23	

Tabella C4.1.IV - Copriferrì minimi in mm

			barre da c.a. elementi a piastra		barre da c.a. altri elementi		cavi da c.a.p. elementi a piastra		cavi da c.a.p. altri elementi	
C_{min}	C_0	ambiente	$C \geq C_0$	$C_{min} \leq C < C_0$	$C \geq C_0$	$C_{min} \leq C < C_0$	$C \geq C_0$	$C_{min} \leq C < C_0$	$C \geq C_0$	$C_{min} \leq C < C_0$
C25/30	C35/45	ordinario	15	20	20	25	25	30	30	35
C30/37	C40/50	aggressivo	25	30	30	35	35	40	40	45
C35/45	C45/55	molto ag.	35	40	40	45	45	50	50	50

Barre da C.A. – elementi a piastra

Classe Calcestruzzo:	C28/35
Condizioni ambientali:	ordinarie
Vita nominale costruzione:	50 [anni]
Tolleranza di posa:	10 [mm]

Pertanto per il caso in esame il copriferrò prescritto per la platea di fondazione è pari a:

$$c = 20 (C_{min} < C_0 < C) + 10 (\text{tolleranza}) = 30 \text{ mm} \rightarrow 40 \text{ mm}$$

CODIFICA DOCUMENTO P01-ST02-STR-RE01-A	PROGETTAZIONE MANDATARIA		REV. A	FOGLIO 15 di 101
	MANDANTI		Data Ott' 23	
	 PRO ITER Progetto Infrastrutture Territorio s.r.l.	 ZITAZIA s.r.l. INGEGNERIA, ARCHITETTURA, AMBIENTE	 sinergo	 D_VA D_VisionArchitecture

6 ANALISI STRUTTURALE E METODI DI VERIFICA

Si riporta nel seguito una breve descrizione dei metodi di calcolo e dei criteri di verifica adottati.

6.1 CRITERI DI VERIFICA

In accordo alla normativa vigente il metodo di verifica adottato è il Metodo Semiprobabilistico agli Stati limite.

6.2 METODO PSEUDO-STATICO

Il sisma per il caso in esame viene preso in conto secondo il metodo pseudostatico. L'analisi pseudo-statica lineare viene condotta applicando alla struttura un'azione sismica rappresentata da una forza statica equivalente pari al prodotto delle forze di gravità per un opportuno coefficiente sismico. I valori dei coefficienti sismici verticale e orizzontale vengono calcolati mediante le seguenti espressioni: coefficiente sismico orizzontale

$$k_h = \beta_m \cdot \frac{a_{max}}{g}$$

coefficiente sismico verticale

$$k_v = \pm \frac{k_h}{2}$$

Essendo:

- β_m = coefficiente di riduzione dell'accelerazione massima attesa al sito
- a_{max} = accelerazione orizzontale massima attesa al sito
- g = accelerazione di gravità

Il valore del coefficiente di riduzione β_m assume i seguenti valori:

- $\beta_m = 0.38$ allo SLV
- $\beta_m = 0.47$ allo SLD.

CODIFICA DOCUMENTO P01-ST02-STR-RE01-A	PROGETTAZIONE MANDATARIA		REV. A	FOGLIO 16 di 101
	MANDANTI		Data Ott' 23	
	 Progetto Infrastrutture Territorio s.r.l.	 ZIRVA s.r.l.	 sinergo	 D_VA D_VisionArchitecture

6.3 MODELLO DI CALCOLO

Viene realizzato un modello di calcolo agli elementi finiti attraverso elementi beam di base pari ad 1 m. Tale modellazione è giustificata dal fatto che il manufatto in esame è caratterizzato da uno stato piano di deformazione. Le zone nodali sono infinitamente rigide e pertanto modellate attraverso beam di elevata rigidità.

Si riporta nel seguito un'immagine del modello utilizzato.

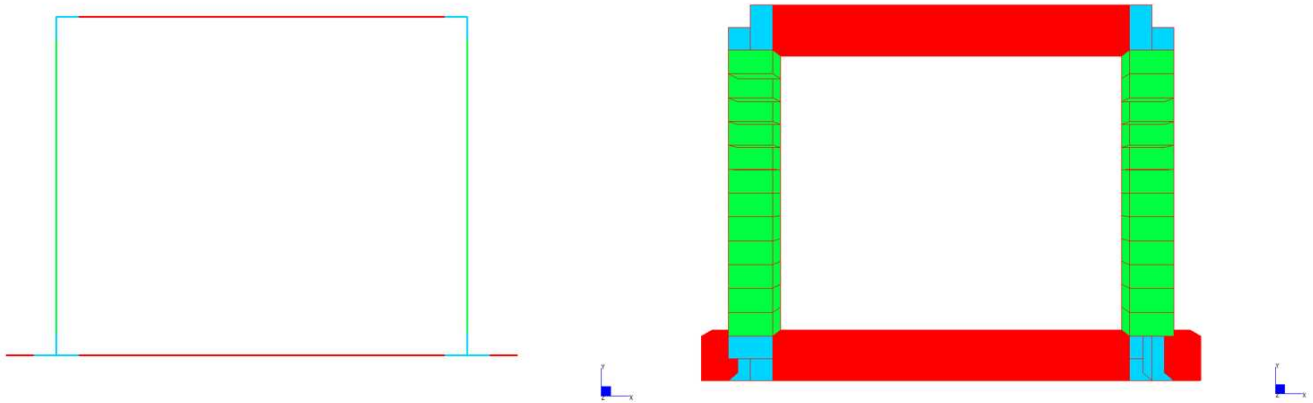

MODELLO DI CALCOLO: VISTA SOLIDA E FILIFORME

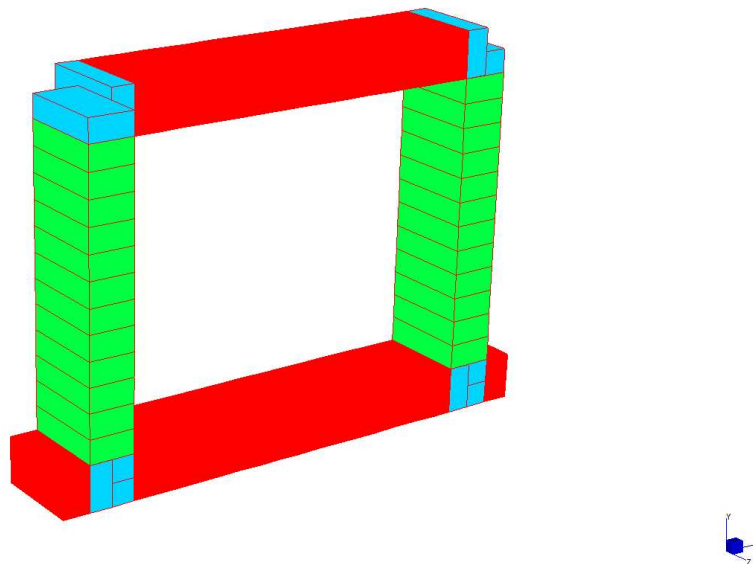

MODELLO DI CALCOLO

CODIFICA DOCUMENTO P01-ST02-STR-RE01-A	PROGETTAZIONE		REV.	FOGLIO
	MANDATARIA	MANDANTI	A	17 di 101
	   	Data Ott' 23		

La soletta inferiore poggia su molle alla Winkler, la cui costante è assunta, sulla base delle indagini e della caratterizzazione geologico-geotecnica effettuata, pari a:

$$k_w = 10000 \text{ kN/m}^3$$

Si riporta nel seguito un dettaglio delle molle inserite nel modello di calcolo.

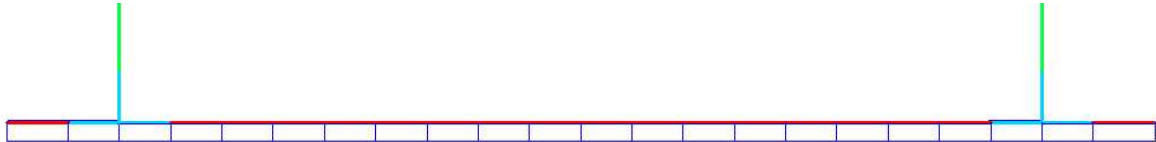

DETTAGLIO DELLE MOLLE ALLA WINKLER UTILIZZATE NEL MODELLO DI CALCOLO

CODIFICA DOCUMENTO P01-ST02-STR-RE01-A	PROGETTAZIONE		REV.	FOGLIO
	MANDATARIA	MANDANTI	A	18 di 101
	   	Data Ott' 23		

7 ANALISI DEI CARICHI

Si riporta nel seguito l'analisi dei carichi relativa all'opera in esame.

7.1 PESI PROPRI STRUTTURALI (G₁)

7.1.1 Calcestruzzo

Il peso degli elementi in calcestruzzo è calcolato con il seguente valore per unità di volume:

$$\gamma = 25.00 \text{ kN/m}^3$$

7.2 CARICHI PERMANENTI PORTATI (G₂)

I carichi permanenti da considerare vengono elencati nel seguito nel loro valore a metro di sviluppo di implacato. I carichi vengono espressi nel seguito per metro di larghezza del manufatto in esame; vengono poi moltiplicate per la larghezza dello stesso per ottenere i carichi da inserire nel modello di calcolo.

7.2.1 Pavimentazione

Si considera un peso per unità di volume della pavimentazione di 24 kN/m³ e uno spessore di 15 cm (per considerare eventuale riasfaltatura senza scarifica).

$$G_{2,1} = 0.15 \times 24 = 3.6 \text{ kN/m}$$

Si considera inoltre la pavimentazione interna al sottovia (pacchetto da 30 cm+1,30 m di riempimento con peso specifico di 20 kN/m³):

$$G_{2,1} = 0.30 \times 24 + 1.30 \times 20 = 7.2 + 26 = 33.2 \text{ kN/m}$$

7.2.2 Guardrail

Si considera un peso per unità di lunghezza dei guard rail 1.5 kN/m per ciascun elemento.

$$G_{2,2} = 1.5 \text{ kN/m}$$

7.2.3 Cordoli

Si considera un cordolo di dimensioni 75 x 220 cm. Pertanto si ottiene:

CODIFICA DOCUMENTO P01-ST02-STR-RE01-A	PROGETTAZIONE MANDATARIA MANDANTI		REV. A	FOGLIO 19 di 101
	   	Data Ott' 23		

$$G_{2,3} = 2.2 \times 0.75 \times 25 = 41.25 \text{ kN/m}$$

7.2.4 Veletta

Si considera un peso a metro lineare della veletta prefabbricata pari a:

$$G_{2,4} = 1.50 \text{ kN/m}$$

7.2.5 Rilevati e spinta delle terre (g₃)

Si riportano inoltre le caratteristiche del terreno assunte per il calcolo:

Caratteristiche del terreno a tergo della spalla

Peso proprio	Y =	20	kN/m ³
Angolo di attrito	φ =	35	°
Coefficiente di spinta a riposo	k ₀ =	0.426	

La geometria dei piedritti è invece la seguente:

Piedritti

Altezza piedritti	h =	6.60	m
Spessore piedritti	t =	0.5	m
Peso specifico materiale piedritti	Y =	25	kN/m ³



7.2.5.1 Spinte agenti sui piedritti in condizioni statiche

Si suppongono in questo caso condizioni di spinta a riposo:

$$k_0 = 1 - \text{sen}\varphi$$

7.2.5.1.1 Carichi g₂ e g₃

Si considera un'altezza del ricoprimento superiore a 0 m, in quanto la pavimentazione è direttamente appoggiata sulla soletta del sottovia. Per quanto riguarda la diffusione dei carichi tandem, a favore di sicurezza e per i motivi di sopra esposti, si considera invece un'altezza del rilevato pari a 0.3 m.

CODIFICA DOCUMENTO P01-ST02-STR-RE01-A	PROGETTAZIONE		REV.	FOGLIO
	MANDATARIA	MANDANTI	A	20 di 101
	 PRO ITER Progetto Infrastrutture Territorio s.r.l.	 ZITEMA INGEGNERIA, ARCHITETTURA, AMBIENTE	 VA D_VisionArchitecture	
			Data Ott' 23	

Pavimentazione

Altezza pavimentazione	$h_{pav} =$	0.15	m
Peso specifico pavimentazione	$\gamma_{pav} =$	24	kN/m ³
Spinta verticale pavimentazione	$p_{pav,v} =$	3.6	kN/m
Spinta orizzontale pavimentazione	$p_{pav,h} =$	1.41	kN/m

Spinta delle terre (q₃)

Terreno a monte del piedritto

Altezza terreno a monte del piedritto	$h =$	6.60	m
Spinta verticale terreno a monte	$p_{tm,v} =$	132	kN/m
Spinta orizzontale terreno a monte	$p_{tm,h} =$	56.23	kN/m

7.2.5.1.2 Carichi da traffico

Si faccia riferimento al l'apposito paragrafo per la descrizione generale dei carichi da traffico utilizzati per il caso in esame.

Si riporta nel seguito il valore degli stessi, considerando un opportuno criterio di diffusione all'interno del rilevato. Si riporta inoltre la spinta sui piedritti dovuta ai carichi da traffico, quando questi stazionino al di fuori della soletta superiore, in prossimità del piedritto.

Azioni variabili da traffico (q₁)

Secondo quanto riportato al §C5.1.3.3.5.1 della CNTC18, per rilevati e terrapieni adiacenti al ponte "[...] si può considerare applicato lo schema di carico 1 in cui, per semplicità, i carichi tandem possono essere sostituiti da carichi uniformemente distribuiti equivalenti, applicati su una superficie rettangolare larga 3,0 m e lunga 2,20 m. In un rilevato correttamente consolidato, si può assumere una diffusione del carico con angolo di 30°."

Area di diffusione carichi tandem

Larghezza impronta	$b_{tandem} =$	3	m
Lunghezza impronta	$L_{tandem} =$	2.2	m
Angolo di diffusione pavimentazione	$\alpha_{pav} =$	45	°
Angolo di diffusione rilevato	$\alpha_{ril} =$	30	°
Altezza pavimentazione	$h_{pav} =$	0.15	m
Altezza rilevato	$h_{ril} =$	0	m
Lunghezza diffusione carico tandem	$L_{diff} =$	2.35	m
Larghezza diffusione carico tandem	$b_{diff} =$	3.15	m

CODIFICA DOCUMENTO P01-ST02-STR-RE01-A	PROGETTAZIONE MANDATARIA		MANDANTI	REV. A	FOGLIO 21 di 101
					Data Ott' 23

Area di diffusione carichi da traffico distribuito

Larghezza corsia	$b_{distr} =$	3	m
Larghezza diffusione carico distribuito	$b_{diff} =$	3.15	m

Schema di carico 1

Corsia	Larghezza (m)	Carico distribuito (kN/m ²)	Carico tandem (kN)
Corsia 1	3	9	600



Area su cui agisce il carico tandem	$A_{diff} =$	7.40	m ²
Carichi tandem agenti su A_{diff}	$q_{ik} =$	81.08	kN/m ²
Carichi da traffico distribuiti	$q_{tr,q} =$	8.07	kN/m ²
Spinta orizzontale tandem	$q_{tr,Q,h} =$	34.54	kN/m
Spinta orizzontale traffico distribuito	$q_{tr,q,h} =$	3.44	kN/m

7.2.5.2 Spinte agenti sul piedritto in condizioni sismiche

Per valutare le spinte in condizioni sismiche si utilizza la teoria di Mononobe-Okabe.

Coefficienti di spinta di Mononobe-Okabe

Inclinazione paramento interno della spalla	$\psi =$	90	°
Angolo d'attrito efficace del terreno di riempimento a tergo della spalla	$\varphi' =$	35	°
Angolo d'attrito terra-paramento	$\delta =$	23.3	°
Inclinazione del terreno a tergo della spalla	$\varepsilon =$	0	°
Accelerazione attesa al suolo	$a_g =$	0.224	g
Parametro S	$S =$	1.2	

CODIFICA DOCUMENTO P01-ST02-STR-RE01-A	PROGETTAZIONE MANDATARIA		MANDANTI	REV. A	FOGLIO 22 di 101
					Data Ott' 23

Accelerazione orizzontale massima attesa al sito	$a_{max} =$	0.268	g
Coefficiente di riduzione dell'accelerazione massima attesa al sito	$\beta_m =$	0.38	
Coefficiente sismico orizzontale	$k_h =$	0.127	
Coefficiente sismico verticale	$k_v =$	0.063	
Angolo $\vartheta+$	$\vartheta+ =$	6.84	
Angolo $\vartheta-$	$\vartheta- =$	7.77	
Coefficiente di spinta attiva in condizioni sismiche k_{a+}	$k_{a+} =$	0.304	
Coefficiente di spinta attiva in condizioni sismiche k_{a-}	$k_{a-} =$	0.311	
Il coefficiente di spinta attiva in condizioni sismiche utilizzato è quello che restituisce i valori di spinta maggiori e pari a	$k_a =$	0.311	

Pavimentazione

Spinta orizzontale in condizioni sismiche pavimentazione	$p_{pav,sism,h} =$	0.94	kN/m
--	--------------------	------	------

Spinta delle terre (g_3)

Terreno a monte del piedritto

Spinta orizzontale in condizioni sismiche terreno a monte	$p_{tm,sism,h} =$	52.82	kN/m
---	-------------------	-------	------

7.2.5.3 Riepilogo delle spinte agenti sui piedritti

Le spinte agenti sui piedritti in condizione statica e sismica vengono riportate nel seguito:

Riepilogo carichi agenti sul muro frontale della spalla

Spinta orizzontale dovuta a:	Condizioni statiche (kN/m)	Condizioni sismiche (kN/m)
Pavimentazione	1.41	0.94
Terreno a monte	56.23	52.82

CODIFICA DOCUMENTO P01-ST02-STR-RE01-A	PROGETTAZIONE MANDATARIA MANDANTI		REV. A	FOGLIO 23 di 101
	   	Data Ott' 23		

Terreno a valle	0.00	0.00
Traffico tandem	34.54	19.99
Traffico distribuito	3.44	2.29

7.3 DISTORSIONI E DEFORMAZIONI IMPRESSE

7.3.1 Effetti reologici dovuti a ritiro (ϵ_2) e viscosità del calcestruzzo (ϵ_3)

Si riporta nel seguito il calcolo relative al coefficiente di viscosità del calcestruzzo, ricavato secondo i contenuti dell'Appendice B EN 1992-1-1:2004+A1. Il perimetro bagnato considerate nei calcoli è il seguente:

$$u = 1 + 1 = 2 \text{ m}$$

Calcolo del coefficiente di viscosità (Appendice B EN 1992-1-1:2004+A1)

Umidità relativa	$R_H =$	80	%
Coefficiente che tiene conto dell'effetto dell'umidità relativa sul coefficiente nominale di viscosità	$\phi_{RH} =$	1.21	
	$\alpha_1 =$	0.87	
Coefficienti che prendono in conto l'influenza della resistenza del calcestruzzo	$\alpha_2 =$	0.96	
	$\alpha_3 =$	0.90	
Coefficiente che tiene conto dell'effetto della resistenza del calcestruzzo sul coefficiente nominale di viscosità	$\beta(f_{cm}) =$	2.56	
Area della sezione trasversale	$A_c =$	500000	mm ²
Perimetro dell'elemento a contatto con l'atmosfera (considerare anche un lato nelle sezioni di estremità)	$u =$	2000	mm
Dimensione fittizia dell'elemento	$h_0 =$	500.00	mm
Età del calcestruzzo, in giorni, al momento considerato	$t =$	1000000	giorni
Età del calcestruzzo, in giorni, al momento dell'applicazione del carico	$t_0 =$	7	giorni
Coefficiente che tiene conto dell'effetto dell'età del calcestruzzo al momento dell'applicazione del carico sul coefficiente nominale di viscosità	$\beta(t_0) =$	0.63	
Coefficiente nominale di viscosità	$\phi_0 =$	1.97	
Coefficiente dipendente dall'umidità relativa (R_H in %) e dalla dimensione fittizia dell'elemento (h_0 in millimetri)	$\beta_H =$	1335.25	<1500a ³ , OK
Coefficiente atto a descrivere l'evoluzione della viscosità nel tempo dopo l'applicazione del carico	$\beta_c(t, t_0) =$	1.00	
Coefficiente di viscosità	$\phi(t, t_0) =$	1.97	

Si assume pertanto una variazione di temperatura uniforme equivalente, applicata nel modello di calcolo su tutta la soletta:

CODIFICA DOCUMENTO P01-ST02-STR-RE01-A	PROGETTAZIONE MANDATARIA MANDANTI		REV. A	FOGLIO 24 di 101
	   	Data Ott' 23		

$$\Delta T_{eq} = \frac{\varepsilon_{cs} \cdot E_{c,\infty}}{\alpha_c \cdot E_{c,0}}$$

Per il caso in esame si ottiene:

CALCOLO DELLA DEFORMAZIONE PER RITIRO (§11.2.10.6 NTC 2018)

Ritiro per essiccamento

Resistenza caratteristica a compressione	$f_{ck} =$	35	MPa
Umidità relativa	$R_H =$	70	%
Ritiro per essiccamento a tempo $t = t_0$	$\varepsilon_{c0} =$	-0.255	%
Perimetro bagnato	$u =$	2	m
Area sezione soletta	$A_c =$	0.5	m ²
$h_0 = 2A_c / u$	$h_0 =$	500.00	mm
Parametro k_h	$k_h =$	0.700	%
Valore medio a tempo infinito della deformazione per ritiro da essiccamento	$\varepsilon_{cd,\infty} =$	-0.0001785	

Ritiro autogeno

Valore medio a tempo infinito della deformazione per ritiro autogeno	$\varepsilon_{ca,\infty} =$	-0.0000625	
--	-----------------------------	-------------------	--

Deformazione totale per ritiro



Deformazione totale per ritiro a tempo $t = t_\infty$	$\varepsilon_{cs,\infty} =$	-0.000241	
---	-----------------------------	------------------	--

Sollecitazioni dovute alla deformazione da ritiro

Modulo di elasticità longitudinale $t = t_0$	$E_{c,0} =$	34077	MPa
Modulo di elasticità longitudinale $t = t_\infty$	$E_{c,\infty} =$	11491	MPa
Coefficiente di dilatazione termica calcestruzzo	$\alpha =$	0.000012	1/°C
Sforzo normale agente sulla soletta per ritiro (compressione)	$N_{rit} =$	1384.7	kN
Variazione termica equivalente	$\Delta T_{eq} =$	-6.8	°C

7.3.2 Cedimenti vincolari (ε_4)

Non sono stati considerati cedimenti imposti come condizione di carico secondo quanto indicato dal § 5.1.3.2 delle NTC18, in quanto, visto lo schema statico (campate isostatiche in semplice appoggio), i loro effetti sono nulli ai fini della verifica delle strutture.

CODIFICA DOCUMENTO P01-ST02-STR-RE01-A	PROGETTAZIONE MANDATARIA MANDANTI		REV. A	FOGLIO 25 di 101
	   	Data Ott' 23		

7.4 CARICHI VARIABILI

7.4.1 Azioni variabili da traffico. Carichi verticali (q_1)

I carichi verticali da traffico sono definiti dai seguenti schemi di carico comprensivi degli effetti dinamici, disposti su corsie convenzionali. Le larghezze w_1 delle corsie convenzionali sulla superficie carrabile ed il massimo numero (intero) possibile di tali corsie su di essa sono indicati nel prospetto seguente.

Se non diversamente specificato, qualora la piattaforma di un impalcato da ponte sia divisa in due parti separate da una zona spartitraffico centrale, si distinguono i casi seguenti:

- se le parti sono separate da una barriera di sicurezza fissa, ciascuna parte, incluse tutte le corsie di emergenza e le banchine, è autonomamente divisa in corsie convenzionali.
- se le parti sono separate da barriere di sicurezza mobili o da altro dispositivo di ritenuta, l'intera carreggiata, inclusa la zona spartitraffico centrale, è divisa in corsie convenzionali.

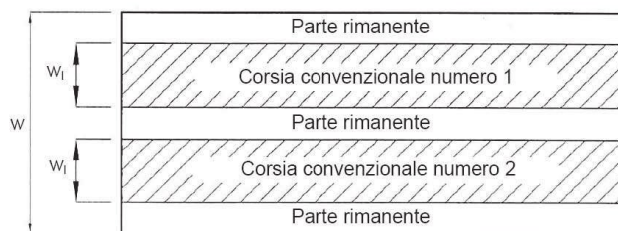



ESEMPIO DI NUMERAZIONE DELLE CORSIE

Larghezza della superficie carrabile "w"	Numero di corsie convenzionali	Larghezza di una corsia convenzionale [m]	Larghezza della zona rimanente [m]
$w < 5,40 \text{ m}$	$n_1 = 1$	3,00	$(w-3,00)$
$5,4 \leq w < 6,0 \text{ m}$	$n_1 = 2$	$w/2$	0
$6,0 \text{ m} \leq w$	$n_1 = \text{Int}(w/3)$	3,00	$w - (3,00 \times n_1)$

NUMERO E LARGHEZZA DELLE CORSIE

La disposizione e la numerazione delle corsie va determinata in modo da indurre le più sfavorevoli condizioni di progetto. Per ogni singola verifica il numero di corsie da considerare caricate, la loro disposizione sulla superficie carrabile e la loro numerazione vanno scelte in modo che gli effetti della disposizione dei carichi risultino i più sfavorevoli. La corsia che, caricata, dà l'effetto più sfavorevole è numerata come corsia Numero 1; la corsia che dà il successivo effetto più sfavorevole è numerata come corsia Numero 2, ecc. Quando la superficie carrabile è costituita da due parti separate portate da uno stesso impalcato, le corsie sono numerate considerando l'intera

CODIFICA DOCUMENTO P01-ST02-STR-RE01-A	PROGETTAZIONE MANDATARIA		REV. A	FOGLIO 26 di 101
	MANDANTI		Data Ott' 23	
				

superficie carrabile, cosicché vi è solo una corsia 1, solo una corsia 2 ecc., che possono appartenere alternativamente ad una delle due parti. Quando la superficie carrabile consiste di due parti separate portate da due impalcati indipendenti, per il progetto di ciascun impalcato si adottano numerazioni indipendenti. Quando, invece, gli impalcati indipendenti sono portati da una singola pila o da una singola spalla, per il progetto della pila o della spalla si adotta un'unica numerazione per le due parti. Per ciascuna singola verifica e per ciascuna corsia convenzionale si applicano gli Schemi di Carico definiti nel seguito per una lunghezza e per una disposizione longitudinale tali da ottenere l'effetto più sfavorevole.

7.4.1.1 Schemi di carico

Nel seguito si considerano gli schemi di carico sotto riportati. Sull'allargamento in esame grava il solo carico da folla.

Schema di carico 5

Costituito dalla folla compatta, agente con intensità nominale, comprensiva degli effetti dinamici, di $5,0 \text{ kN/m}^2$. Il valore di combinazione è invece di $2,5 \text{ kN/m}^2$. Il carico folla deve essere applicato su tutte le zone significative della superficie di influenza, inclusa l'area dello spartitraffico centrale, ove rilevante.

7.4.1.2 Diffusione dei carichi

I carichi concentrati si considerano uniformemente ripartiti sulla relativa impronta con una diffusione a 45° fino al piano medio della soletta; nel caso di elementi monodimensionali il carico si diffonde solo nel senso del suo asse.

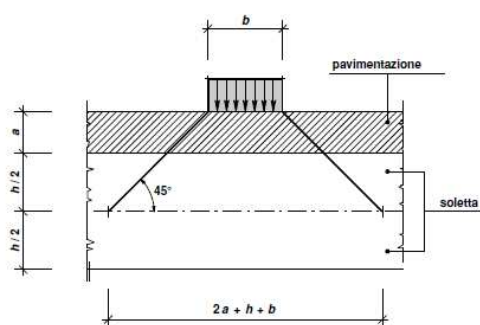

7.4.1.3 Disposizione dei carichi mobili per realizzare le condizioni di carico più gravose

Il numero delle colonne di carichi mobili da considerare nel calcolo è quello massimo compatibile con la larghezza della superficie carrabile, tenuto conto che la larghezza di ingombro convenzionale è stabilita per ciascuna corsia in $3,00 \text{ m}$.

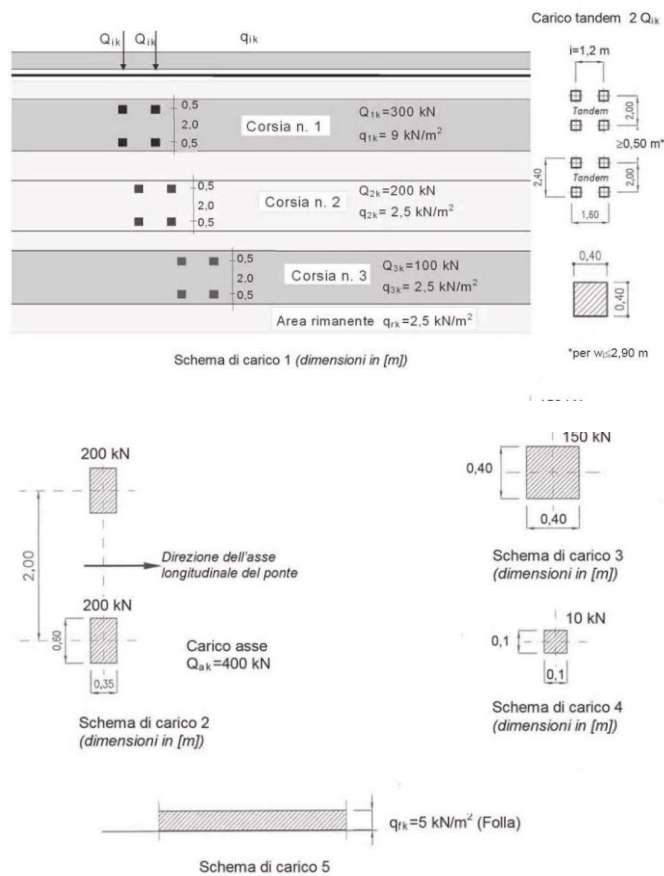



SCHEMI DI CARICO 1 – 5 (DIMENSIONI IN M)

In ogni caso il numero delle corsie non deve essere inferiore a 2, a meno che la larghezza della superficie carrabile sia inferiore a 5,40 m. La disposizione dei carichi ed il numero delle corsie sulla superficie carrabile saranno volta per volta quelli che determinano le condizioni più sfavorevoli di sollecitazione per la struttura, membratura o sezione considerata. Si devono considerare, compatibilmente con le larghezze precedentemente definite, le seguenti intensità dei carichi:

Posizione	Carico asse Q_{ik} [kN]	q_{ik} [kN/m ²]
Corsia Numero 1	300	9,00
Corsia Numero 2	200	2,50
Corsia Numero 3	100	2,50
Altre corsie	0,00	2,50

INTENSITÀ DEI CARICHI Q_{ik} E q_{ik} PER LE DIVERSE CORSIE

CODIFICA DOCUMENTO P01-ST02-STR-RE01-A	PROGETTAZIONE	REV.	FOGLIO
	MANDATARIA	A	28 di 101
	MANDANTI	Data	
	   	Ott' 23	

7.4.2 Azioni variabili da traffico. Incremento dinamico addizionale in presenza di discontinuità strutturali (q₂)

I carichi mobili includono gli effetti dinamici per pavimentazioni di media rugosità. In casi particolari, come ad esempio in prossimità dei giunti di dilatazione, può essere necessario considerare un coefficiente dinamico addizionale q₂, da valutare in riferimento alla specifica situazione considerata.

Per il caso in esame non è necessario tenere in conto di tali effetti.

7.4.3 Azioni variabili da traffico. Azione longitudinale di frenamento o di accelerazione (q₃)

La forza di frenamento o di accelerazione q₃ è funzione del carico verticale totale agente sulla corsia convenzionale n. 1 ed è uguale a

$$180 \text{ kN} \leq q_3 = 0.6(2Q_{1k}) + 0.1q_{1k} \cdot w_1 \cdot L \leq 900 \text{ kN}$$

Dove w₁ è larghezza della corsia e L la lunghezza della zona caricata. La forza, applicata a livello della pavimentazione ed agente lungo l'asse della corsia, è assunta uniformemente distribuita sulla lunghezza caricata e include gli effetti di interazione.



Per il caso in esame:

Azione longitudinale di frenamento o di accelerazione q₃

Larghezza della corsia	w ₁ =	3	m
Lunghezza della zona caricata	L =	5.2	m
Carico asse corsia 1	Q _{1k} =	300	kN
Carico distribuito corsia 1	q _{1k} =	9	kN/m ²
Azione frenamento/accelerazione	q ₃ =	374.04	kN
	180 kN < q ₃ < 900 kN ?		✓

7.4.4 Azioni variabili da traffico. Azione centrifuga (q₄)

L'impalcato del ponte in esame è ad asse rettilineo, pertanto viene trascurata l'azione centrifuga.

CODIFICA DOCUMENTO P01-ST02-STR-RE01-A	PROGETTAZIONE MANDATARIA MANDANTI		REV. A	FOGLIO 29 di 101
	   		Data Ott' 23	

7.4.5 Azione del vento ($q_{5,1}$)

L'azione del vento non è dimensionante per il caso in esame.

7.4.6 Azione della neve ($q_{5,2}$)

Secondo normativa, il carico neve si considera non concomitante con i carichi da traffico, salvo che per ponti coperti. Poiché il carico neve risulta essere di intensità inferiore ai carichi mobili, viene trascurato.

7.4.7 Azioni della temperatura (q_7)

La variazione di temperatura riguarda principalmente la soletta superiore, in quanto elemento meno protetto termicamente della struttura, e maggiormente esposto all'irraggiamento e alla convezione.

Si considerano, secondo la norma, un effetto di variazione uniforme nello spessore della soletta (espansione/contrazione) e un gradiente di temperatura fra intradosso ed estradosso (estradosso caldo/estradosso freddo).

- Variazione termica uniforme:

La massima escursione di temperatura viene ricavata in base a quanto prescritto al paragrafo 3.5.2 NTC 2018, essendo questa funzione dell'altitudine e della zona su cui sorge la costruzione.

Azione termica uniforme

Quota del suolo sul livello del mare nel sito dove è realizzata la costruzione	$a_s =$	115	m
Regione di appartenenza del sito in esame		Toscana	
Zona		Zona II	
Temperatura minima dell'aria esterna	$T_{min} =$	-15.46	°C
Temperatura massima dell'aria esterna	$T_{max} =$	41.31	°C
Temperatura iniziale	$T_0 =$	15	°C
Differenza di temperatura negativa	$\Delta T^- =$	-30.46	°C
Differenza di temperatura positiva	$\Delta T^+ =$	26.31	°C
Differenza di temperatura usato nei calcoli (arrotond.)	$\Delta T =$	31	°C

- Variazione termica differenziale

Azione termica differenziale (Tab. 6.1 EN 1991-1-5)

Tipo di impalcato

Impalcato a solettone in c.a.

CODIFICA DOCUMENTO P01-ST02-STR-RE01-A	PROGETTAZIONE		REV.	FOGLIO
	MANDATARIA	MANDANTI	A	30 di 101
	   		Data Ott' 23	

Variazione termica differenziale (estradosso caldo)	$\Delta T_{M,heat} =$	15 °C
Variazione termica differenziale (intradosso caldo)	$\Delta T_{M,cool} =$	8 °C
Spessore strato di ricoprimento	$h =$	70 cm
Coefficiente k_{sur}	$k_{sur} =$	0.6
Variazione termica differenziale con ricoprimento (estradosso caldo)	$\Delta T_{M,heat} =$	9 °C
Variazione termica differenziale con ricoprimento (intradosso caldo)	$\Delta T_{M,cool} =$	4.8
Spessore elemento	$h_{sol} =$	0.5 m
Gradiente di temperatura (estradosso caldo)	$grad.^+ =$	18 °C/m
Gradiente di temperatura (intradosso caldo)	$grad.^- =$	9.60 °C/m

A favore di sicurezza si userà, sia per il gradiente termico positivo che per quello negativo, il valore di calcolo più gravoso tra i due

CODIFICA DOCUMENTO P01-ST02-STR-RE01-A	PROGETTAZIONE MANDATARIA MANDANTI		REV. A	FOGLIO 31 di 101
	   	Data Ott' 23		

7.4.8 Resistenze passive dei vincoli (q_9)

Non presenti nel caso in esame.

7.5 AZIONE SISMICA

L'azione sismica è definita dagli spettri di risposta elastici in accelerazioni orizzontali, definiti in base al §3.2.3.2.2 delle NTC18. In particolare lo spettro di risposta elastico della componente orizzontale è definito dalle espressioni seguenti:

$$\begin{aligned}
 0 \leq T \leq T_B & \quad S_e(T) = a_g \cdot S \cdot \eta \cdot F_0 \cdot \left[\frac{T}{T_B} + \frac{1}{\eta \cdot F_0} \left(1 - \frac{T}{T_B} \right) \right] \\
 T_B \leq T \leq T_C & \quad S_e(T) = a_g \cdot S \cdot \eta \cdot F_0 \\
 T_C \leq T \leq T_D & \quad S_e(T) = a_g \cdot S \cdot \eta \cdot F_0 \cdot \frac{T_C}{T} \\
 T_D \leq T & \quad S_e(T) = a_g \cdot S \cdot \eta \cdot F_0 \cdot \frac{T_C \cdot T_D}{T^2}
 \end{aligned}$$

nelle quali T e S_e sono, rispettivamente, periodo di vibrazione ed accelerazione spettrale orizzontale.

Inoltre:

- a_g è l'accelerazione orizzontale massima al sito su suolo rigido, determinata in funzione della probabilità di superamento nel periodo di riferimento P_{VR} ;
- S è il coefficiente che tiene conto della categoria di sottosuolo e delle condizioni topografiche mediante la relazione seguente $S = S_s \cdot S_T$, essendo S_s il coefficiente di amplificazione stratigrafica (vd. *Tabella 3.2.V*) e S_T il coefficiente di amplificazione topografica (vd. *Tab. 3.2.V*);
- η è il fattore che altera lo spettro elastico per coefficienti di smorzamento viscosi convenzionali ξ diversi dal 5%, mediante la relazione $\eta = 10/(5 + \xi) \geq 0.55$, dove ξ (espresso in percentuale) è valutato sulla base di materiali, tipologia strutturale e terreno di fondazione;
- F_0 è il fattore che quantifica l'amplificazione spettrale massima, su sito di riferimento rigido orizzontale, ed ha valore minimo pari a 2.2;
- T_C è il periodo corrispondente all'inizio del tratto a velocità costante dello spettro, dato da $T_C = C_C \cdot T_C^*$ dove T_C^* è definito al §3.2 e C_C è un coefficiente funzione della categoria di sottosuolo (vd. *Tabella 3.2.IV*);
- T_B è il periodo corrispondente all'inizio del tratto dello spettro ad accelerazione costante, $T_B = T_C/3$;
- T_D è il periodo corrispondente all'inizio del tratto a spostamento costante dello spettro, espresso in secondi mediante la relazione: $T_D = 4.0 \cdot (a_g/g) + 1.6$.

CODIFICA DOCUMENTO P01-ST02-STR-RE01-A	PROGETTAZIONE MANDATARIA MANDANTI		REV. A	FOGLIO 32 di 101
	   	Data Ott' 23		

Categoria sottosuolo	S_s	C_c
A	1,00	1,00
B	$1,00 \leq 1,40 - 0,40 \cdot F_o \cdot \frac{a_g}{g} \leq 1,20$	$1,10 \cdot (T_c^*)^{-0,20}$
C	$1,00 \leq 1,70 - 0,60 \cdot F_o \cdot \frac{a_g}{g} \leq 1,50$	$1,05 \cdot (T_c^*)^{-0,33}$
D	$0,90 \leq 2,40 - 1,50 \cdot F_o \cdot \frac{a_g}{g} \leq 1,80$	$1,25 \cdot (T_c^*)^{-0,50}$
E	$1,00 \leq 2,00 - 1,10 \cdot F_o \cdot \frac{a_g}{g} \leq 1,60$	$1,15 \cdot (T_c^*)^{-0,40}$

ESPRESSIONI DI S_s E C_c

Categoria topografica	Ubicazione dell'opera o dell'intervento	S_T
T1	-	1,0
T2	In corrispondenza della sommità del pendio	1,2
T3	In corrispondenza della cresta di un rilievo con pendenza media minore o uguale a 30°	1,2
T4	In corrispondenza della cresta di un rilievo con pendenza media maggiore di 30°	1,4

VALORI DEL COEFFICIENTE DI AMPLIFICAZIONE TOPOGRAFICA S_T

La categoria sismica è la categoria di sottosuolo B.

7.5.1 Parametri sismici



In base a quanto descritto nel D.M. 17/01/2018 la *pericolosità sismica* in un generico sito deve essere descritta:

- in termini di accelerazione orizzontale massima a_g e dei parametri che permettono di definire gli spettri di risposta nelle condizioni di sito di riferimento rigido orizzontale;
- in corrispondenza dei punti di un reticolo, denominato reticolo di riferimento, i cui nodi non distano più di 10 km.

Le forme spettrali previste dal D.M. 17/01/2018 sono definite, su sito di riferimento rigido orizzontale, in funzione dei tre parametri:

- a_g accelerazione orizzontale massima del terreno;
- F^0 valore massimo del fattore di amplificazione dello spettro in accelerazione orizzontale;
- T_c^* periodo di inizio del tratto a velocità costante dello spettro in accelerazione orizzontale.

Nelle norme tecniche NTC 2018 sono forniti, secondo un reticolo di riferimento e per differenti intervalli di riferimento, i parametri sismici a_g , F_o e T_c^* per un sito rigido orizzontale (come definiti al paragrafo 3.2) necessari per la determinazione delle azioni sismiche.

CODIFICA DOCUMENTO P01-ST02-STR-RE01-A	PROGETTAZIONE MANDATARIA MANDANTI		REV. A	FOGLIO 33 di 101
	   	Data Ott' 23		

Qualora l'area in esame non ricada in corrispondenza dei nodi del reticolo di riferimento, i valori dei parametri di interesse possono essere calcolati come media pesata dei valori assunti nei quattro vertici della maglia elementare del reticolo di riferimento, mediante la seguente espressione:

$$p = \frac{\sum_{i=1}^4 p_i}{\sum_{i=1}^4 \frac{1}{d_i}}$$

in cui:

- p è il valore del parametro di interesse nel punto in esame;
- p_i è il valore del parametro di interesse nell'i-esimo punto della maglia elementare contenente il punto in esame;
- d_i è la distanza del punto in esame dall'i-esimo punto della maglia suddetta.

Di seguito si riportano i valori dei parametri sismici a_g agli SLV, ricavati mediante il programma "Spettri NTC ver.1.0.3.xls", disponibile sul sito <http://www.cslp.it/cslp/>, inserendo le coordinate geografiche di inizio tracciato, fine tracciato e dei punti più significativi in corrispondenza delle principali opere d'arte maggiori.

Comune	Zona sismica	Opera	a _g [SLV; TR=949]
Rufina	2 [a _g =0.216]	Inizio tracciato	0,207
Pontassieve	3 [a _g =0.183]	Viadotto 1 - Spalla Nord	0,208
		Rotatoria	0,210
		Viadotto 2 - Spalla Nord	0,220
		Galleria - Imbocco Sud	0,220
		Galleria	0,222
Rufina	2 [a _g =0.216]	Galleria - Imbocco Nord	0,223
		Viadotto 3 - Spalla Nord	0,224
		Fine tracciato	0,224

I valori riportati sono stati ottenuti in funzione del periodo di ritorno T_R e di una vita di riferimento V_R=100 anni.

CODIFICA DOCUMENTO P01-ST02-STR-RE01-A	PROGETTAZIONE MANDATARIA MANDANTI		REV. A	FOGLIO 34 di 101
	   	Data Ott' 23		

Nell'ottica di una caratterizzazione sismica adeguata, sulla base della tipologia di rilievo e delle opere attraversate dal tracciato, si è scelto di utilizzare i dati dei parametri sismici relativi a fine tracciato, che forniscono, per l'area in esame, i valori di a_g più elevati. In particolare, si riportano di seguito i valori dei parametri sismici a_g , F_0 e $T^*_{c(s)}$ ricavati mediante il programma "Spettri NTC ver.1.0.3.xls" da utilizzare in fase progettuale:

Fine tracciato (11.498576- 43.837345)

	T_R (anni)	a_g (g)	F_0	T^*_{c} (s)
SLO	60	0,079	2,461	0,272
SLD	101	0,098	2,441	0,278
SLV	949	0,224	2,377	0,303
SLC	1950	0,280	2,409	0,314

7.5.2 Metodo pseudostatico

Si riportano nel seguito le forze da applicare al modello di calcolo secondo quanto previsto dal metodo pseudostatico.

METODO PSEUDOSTATICO

Accelerazione attesa al suolo	$a_g =$	0.226 g
Parametro S	S =	1.200
Accelerazione orizzontale massima attesa al sito	$a_{max} =$	0.268 g
Coefficiente di riduzione dell'accelerazione massima attesa al sito	$\beta_m =$	0.380
Coefficiente sismico orizzontale	$k_h =$	0.127
Coefficiente sismico verticale k_v	$k_v =$	0.063

Soletta superiore

Azione inerziale peso proprio g_1

Base sezione soletta	b =	1 m
Altezza sezione soletta	h =	0.5 m
Peso specifico materiale soletta	$\gamma =$	25 kN/m ³
Peso soletta	$g_1 =$	12.5 kN/m
Azione inerziale orizzontale peso proprio soletta	$p_{g1,so1,h} =$	1.58 kN/m
Azione inerziale verticale peso proprio soletta	$p_{g1,so1,v} =$	0.79 kN/m

Azione inerziale carico permanente g_2

Altezza terreno di riporto	$h_{ter} =$	0.8 m
----------------------------	-------------	-------

CODIFICA DOCUMENTO P01-ST02-STR-RE01-A	PROGETTAZIONE		REV.	FOGLIO
	MANDATARIA	MANDANTI	A	35 di 101
	 PRO ITER Progetto Infrastrutture Territorio s.r.l.	 ZITEMA INGEGNERIA, ARCHITETTURA, AMBIENTE	 sinergo	
			 D_VA D_VisionArchitecture	
			Data Ott' 23	

Peso specifico terreno di riporto	$Y_{ter} = 20$	kN/m^3
Altezza pavimentazione	$h_{pav} = 0.15$	m
Peso specifico pavimentazione	$Y_{pav} = 22$	kN/m^3
Azione inerziale orizzontale carichi g_2	$p_{g2,sol,h} = 2.45$	kN/m
Azione inerziale verticale carichi g_2	$p_{g2,sol,v} = 1.24$	kN/m

Azione inerziale carico da traffico q_1

Carichi tandem agenti su A_{diff}	$q_{ik} = 70.41$	kN/m^2
Carichi da traffico distribuiti agenti su b_{diff}	$q_{tr,q} = 8.07$	kN/m^2
Azione inerziale orizzontale carichi da traffico (tandem)	$p_{Q1,h} = 8.94$	kN/m
Azione inerziale verticale carichi da traffico (tandem)	$p_{Q1,v} = 4.47$	kN/m
Azione inerziale orizzontale carichi da traffico (distribuiti)	$p_{q1,h} = 1.02$	kN/m
Azione inerziale verticale carichi da traffico (distribuiti)	$p_{q1,v} = 0.51$	kN/m

Piedritti

Azione inerziale peso proprio g_1

Base sezione piedritti	$b = 1$	m
Altezza sezione piedritti	$h = 0.5$	m
Peso specifico materiale piedritti	$Y = 25$	kN/m^3
Peso piedritti	$g_1 = 12.5$	kN/m
Azione inerziale orizzontale peso proprio piedritti	$p_{g1,sol,h} = 1.58$	kN/m
Azione inerziale verticale peso proprio piedritti	$p_{g1,sol,v} = 0.79$	kN/m

7.6 RIEPILOGO DEI CARICHI AGENTI

Si riporta nel seguito un riassunto dei carichi agenti sul manufatto in esame.

SOLETTA SUPERIORE

Carichi statici

Peso proprio g_1

Calcolato automaticamente dal software. Non dà luogo a spinte sui piedritti

Carichi permanenti portati g_2

Pavimentazione + Terreno di riporto

Spinta verticale pavimentazione $g_2 = 3.6$ kN/m

Carichi accidentali

Carichi da traffico q_1

CODIFICA DOCUMENTO P01-ST02-STR-RE01-A	PROGETTAZIONE MANDATARIA MANDANTI		REV. A	FOGLIO 36 di 101
	   		Data Ott' 23	

Lunghezza impronta carico	$L_{imp} =$	2.35	m
Carichi tandem	$Q_1 =$	81.08	kN/m
Carichi distribuiti	$q_1 =$	8.07	kN/m

Carichi sismici (da metodo pseudo-statico)

Peso proprio g_1

Azione inerziale orizzontale peso proprio soletta	$p_{g1,sol,h} =$	1.58	kN/m
Azione inerziale verticale peso proprio soletta	$p_{g1,sol,v} =$	0.79	kN/m

Carichi permanenti portati g_2

Azione inerziale orizzontale carichi g_2	$p_{g2,sol,h} =$	2.45	kN/m
Azione inerziale verticale carichi g_2	$p_{g2,sol,v} =$	1.24	kN/m

Carichi accidentali

Azione inerziale orizzontale carichi da traffico (tandem)	$p_{q1,h} =$	8.94	kN/m
Azione inerziale verticale carichi da traffico (tandem)	$p_{q1,v} =$	4.47	kN/m
Azione inerziale orizzontale carichi da traffico (distribuiti)	$p_{q1,h} =$	1.02	kN/m
Azione inerziale verticale carichi da traffico (distribuiti)	$p_{q1,v} =$	0.51	kN/m

PIEDRITTI

Peso proprio g_1

Azione inerziale orizzontale peso proprio piedritti	$p_{g1,sol,h} =$	1.58	kN/m
Azione inerziale verticale peso proprio piedritti	$p_{g1,sol,v} =$	0.79	kN/m

Riepilogo carichi agenti sul muro frontale della spalla

Spinta orizzontale dovuta a:	Condizioni statiche (kN/m)	Condizioni sismiche (kN/m)
Pavimentazione	1.41	0.94
Terreno a monte	56.23	52.82
Terreno a valle	0.00	0.00
Traffico tandem	34.54	19.99
Traffico distribuito	3.44	2.29

7.7 COMBINAZIONI DI CARICO E FASI DI CALCOLO

7.7.1 Combinazioni S.L.U.

Allo Stato Limite Ultimo la combinazione di riferimento è quella fondamentale:

$$\gamma_{G1} \cdot G_1 + \gamma_{G2} \cdot G_2 + \gamma_P \cdot P + \gamma_{Q1} \cdot Q_{k1} + \gamma_{Q2} \cdot \psi_{02} \cdot Q_{k2} + \gamma_{Q3} \cdot \psi_{03} \cdot Q_{k3} + \dots$$

CODIFICA DOCUMENTO P01-ST02-STR-RE01-A	PROGETTAZIONE MANDATARIA MANDANTI		REV. A	FOGLIO 37 di 101
	   	Data Ott' 23		

dove:

G_1	valore caratt. delle azioni da peso proprio;
G_2	valore caratt. delle azioni da carichi permanenti portati;
Q_{k1}	valore caratt. dell'azione variabile di base di ogni combinazione;
Q_{ki}	valore caratt. delle azioni variabili tra loro indipendenti;
P	valore caratt. delle deformazioni impresse;
$\gamma_G, \gamma_Q, \gamma_P$	coefficienti parziali per le azioni;
ψ_{0i}	coefficienti di comb. per le verifiche allo stato limite ultimo.

7.7.2 Combinazioni S.L.E.

Agli Stati limite di Esercizio si considerano invece le seguenti:

- Combinazione caratteristica (rara)

$$G_1 + G_2 + P + Q_{k1} + \psi_{02} \cdot Q_{k2} + \psi_{03} \cdot Q_{k3} + \dots$$

- Combinazione frequente

$$G_1 + G_2 + P + \psi_{11} \cdot Q_{k1} + \psi_{12} \cdot Q_{k2} + \psi_{13} \cdot Q_{k3} + \dots$$

- Combinazione quasi permanente

$$G_1 + G_2 + P + \psi_{21} \cdot Q_{k1} + \psi_{22} \cdot Q_{k2} + \psi_{23} \cdot Q_{k3} + \dots$$

7.7.3 Casi di carico elementari

I casi di carico elementari inseriti nel modello sono quelle riportate nel seguito.

permanenti g1
 Permanenti portati g2
 ritiro e2

Traffico distribuito
 Tandem 1
 Tandem 2
 Tandem 3
 Tandem 4
 Tandem 5

CODIFICA DOCUMENTO P01-ST02-STR-RE01-A	PROGETTAZIONE MANDATARIA		REV. A	FOGLIO 38 di 101
	MANDANTI		Data Ott' 23	
	 Progetto Infrastrutture Territorio s.r.l.	 ZIRMA s.r.l.	 sinergo	 D_VA D_VisionArchitecture

temperatura uniforme e3 (contrazione)
temperatura uniforme e3 (espansione)
gradiente temperatura e3 (estradosso caldo)
gradiente temperatura e3 (intradosso caldo)

Spinta statica: Terreno di riporto
Spinta statica: pavimentazione
Spinta statica: terreno
Spinta statica: traffico distribuito
Spinta statica: Tandem

SISMICA PSEUDOST.: PP soletta + piedritti orizzontale
SISMICA PSEUDOST.: PP Soletta + piedritti verticale
SISMICA PSEUDOST.: G2 orizzontale
SISMICA PSEUDOST.: G2 verticale

SISMICA PSEUDOST.: TANDEM ORIZZONTALE
SISMICA PSEUDOST.: TANDEM VERTICALE
SISMICA PSEUDOST.: TRAFFICO DISTRIBUITO ORIZZONTALE
SISMICA PSEUDOST.: TRAFFICO DISTRIBUITO VERTICALE

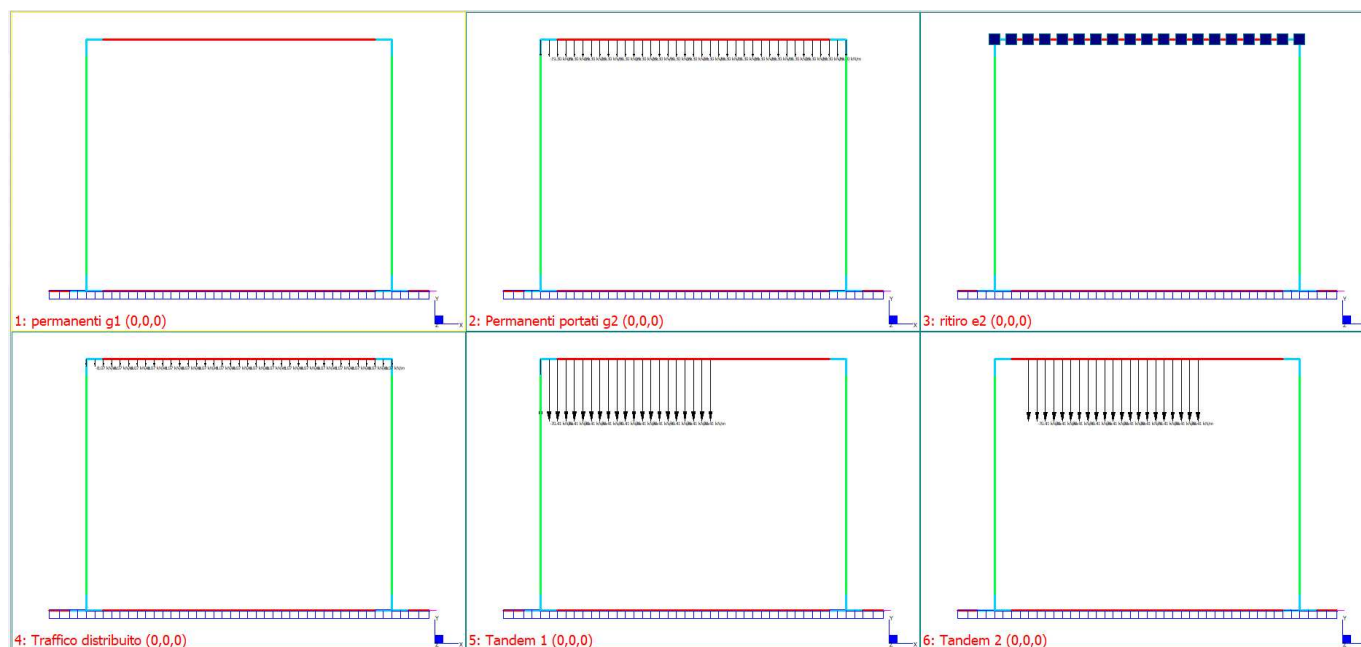

SPINTA SISMICA PIEDRITTI: RILEVATO (G2)
SPINTA SISMICA PIEDRITTI: PAVIMENTAZIONE (G2)
SPINTA SISMICA PIEDRITTI; TERRENO
SPINTA SISMICA PIEDRITTI: TANDEM
SPINTA SISMICA PIEDRITTI: TRAFFICO DISTRIBUITO

Si riportano inoltre nel seguito i carichi così come inseriti nel modello di calcolo.

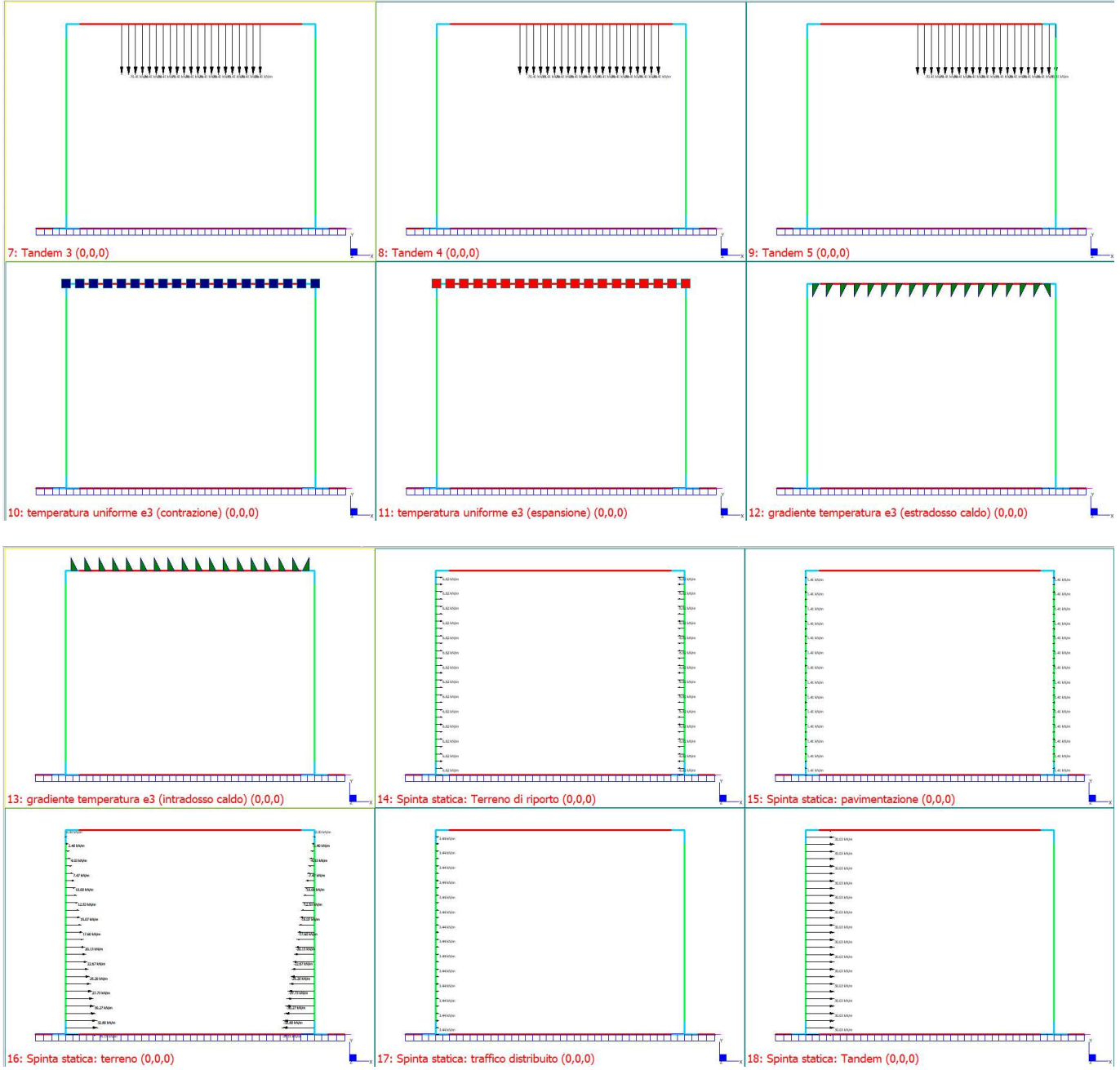





<p>CODIFICA DOCUMENTO</p> <p>P01-ST02-STR-RE01-A</p>	<p>PROGETTAZIONE</p> <p>MANDATARIA MANDANTI</p>    	<p>REV.</p> <p>A</p>	<p>FOGLIO</p> <p>41 di 101</p>
		<p>Data</p> <p>Ott' 23</p>	

7.7.4 Combinazioni considerate

Le combinazioni considerate per il caso in esame sono pertanto quelle riportate nel seguito.

7.7.4.1 Combinazioni statiche

7.7.4.1.1 **Stati Limite Ultimi**

CODIFICA DOCUMENTO P01-ST02-STR-RE01-A	PROGETTAZIONE		REV.	FOGLIO
	MANDATARIA	MANDANTI	A	42 di 101
   		Data Ott' 23		

	permanent ig1	Permanent i portaf g2	ritiro e2	Traffico distribuito	Tandem 1	Tandem 2	Tandem 3	Tandem 4	Tandem 5	temperatur a uniforme e3 (contrazio ne)	temperatur a uniforme e3 (espansio ne)	gradiente temperatur a e3 (estrados o caldo)	gradiente temperatur a e3 (intrados o caldo)	Spinta statica: Terreno di riporto	Spinta statica: pavimenta zione	Spinta statica: terreno	Spinta statica: traffico distribuito	Spinta statica: Tandem
SLU 1	1.35	1.35	1.2	1.35	1.35					0.6				1.35	1.35	1.35	1.35	
SLU 2	1.35	1.35	1.2	1.35		1.35				0.6				1.35	1.35	1.35	1.35	
SLU 3	1.35	1.35	1.2	1.35			1.35			0.6				1.35	1.35	1.35	1.35	
SLU 4	1.35	1.35	1.2	1.35				1.35		0.6				1.35	1.35	1.35	1.35	
SLU 5	1.35	1.35	1.2	1.35					1.35	0.6				1.35	1.35	1.35	1.35	
SLU 6	1.35	1.35	1.2	1.35	1.35						0.6			1.35	1.35	1.35	1.35	
SLU 7	1.35	1.35	1.2	1.35		1.35				0.6				1.35	1.35	1.35	1.35	
SLU 8	1.35	1.35	1.2	1.35			1.35			0.6				1.35	1.35	1.35	1.35	
SLU 9	1.35	1.35	1.2	1.35				1.35		0.6				1.35	1.35	1.35	1.35	
SLU 10	1.35	1.35	1.2	1.35					1.35	0.6				1.35	1.35	1.35	1.35	
SLU 11	1.35	1.35	1.2	1.35	1.35						0.6			1.35	1.35	1.35	1.35	
SLU 12	1.35	1.35	1.2	1.35		1.35				0.6				1.35	1.35	1.35	1.35	
SLU 13	1.35	1.35	1.2	1.35			1.35			0.6				1.35	1.35	1.35	1.35	
SLU 14	1.35	1.35	1.2	1.35				1.35		0.6				1.35	1.35	1.35	1.35	
SLU 15	1.35	1.35	1.2	1.35					1.35	0.6				1.35	1.35	1.35	1.35	
SLU 16	1.35	1.35	1.2	1.35	1.35							0.6		1.35	1.35	1.35	1.35	
SLU 17	1.35	1.35	1.2	1.35		1.35				0.6				1.35	1.35	1.35	1.35	
SLU 18	1.35	1.35	1.2	1.35			1.35			0.6				1.35	1.35	1.35	1.35	
SLU 19	1.35	1.35	1.2	1.35				1.35		0.6				1.35	1.35	1.35	1.35	
SLU 20	1.35	1.35	1.2	1.35					1.35	0.6				1.35	1.35	1.35	1.35	
SLU 21	1.35	1.35	1.2	1.35						0.6				1.35	1.35	1.35	1.35	1.35
SLU 22	1.35	1.35	1.2	1.35						0.6				1.35	1.35	1.35	1.35	1.35
SLU 23	1.35	1.35	1.2	1.35						0.6				1.35	1.35	1.35	1.35	1.35
SLU 24	1.35	1.35	1.2	1.35						0.6				1.35	1.35	1.35	1.35	1.35
SLU 25	1.35	1.35	1.2	1.35						0.6				1.35	1.35	1.35	1.35	1.35
SLU 26	1.35	1.35	1.2	1.35							0.6			1.35	1.35	1.35	1.35	1.35
SLU 27	1.35	1.35	1.2	1.35		1.35				0.6				1.35	1.35	1.35	1.35	1.35
SLU 28	1.35	1.35	1.2	1.35			1.35			0.6				1.35	1.35	1.35	1.35	1.35
SLU 29	1.35	1.35	1.2	1.35				1.35		0.6				1.35	1.35	1.35	1.35	1.35
SLU 30	1.35	1.35	1.2	1.35					1.35	0.6				1.35	1.35	1.35	1.35	1.35
SLU 31	1.35	1.35	1.2	1.35							0.6			1.35	1.35	1.35	1.35	1.35
SLU 32	1.35	1.35	1.2	1.35						0.6				1.35	1.35	1.35	1.35	1.35
SLU 33	1.35	1.35	1.2	1.35						0.6				1.35	1.35	1.35	1.35	1.35
SLU 34	1.35	1.35	1.2	1.35						0.6				1.35	1.35	1.35	1.35	1.35
SLU 35	1.35	1.35	1.2	1.35						0.6				1.35	1.35	1.35	1.35	1.35
SLU 36	1.35	1.35	1.2	1.35							0.6			1.35	1.35	1.35	1.35	1.35
SLU 37	1.35	1.35	1.2	1.35						0.6				1.35	1.35	1.35	1.35	1.35
SLU 38	1.35	1.35	1.2	1.35						0.6				1.35	1.35	1.35	1.35	1.35
SLU 39	1.35	1.35	1.2	1.35						0.6				1.35	1.35	1.35	1.35	1.35
SLU 40	1.35	1.35	1.2	1.35						0.6				1.35	1.35	1.35	1.35	1.35
SLU 41	1.35	1.35	1.2	0.4	0.75					1.5				1.35	1.35	1.35	1.35	0.4
SLU 42	1.35	1.35	1.2	0.4		0.75				1.5				1.35	1.35	1.35	1.35	0.4
SLU 43	1.35	1.35	1.2	0.4			0.75			1.5				1.35	1.35	1.35	1.35	0.4
SLU 44	1.35	1.35	1.2	0.4				0.75		1.5				1.35	1.35	1.35	1.35	0.4
SLU 45	1.35	1.35	1.2	0.4					0.75	1.5				1.35	1.35	1.35	1.35	0.4
SLU 46	1.35	1.35	1.2	0.4	0.75						1.5			1.35	1.35	1.35	1.35	0.4
SLU 47	1.35	1.35	1.2	0.4		0.75				1.5				1.35	1.35	1.35	1.35	0.4
SLU 48	1.35	1.35	1.2	0.4			0.75			1.5				1.35	1.35	1.35	1.35	0.4
SLU 49	1.35	1.35	1.2	0.4				0.75		1.5				1.35	1.35	1.35	1.35	0.4
SLU 50	1.35	1.35	1.2	0.4					0.75	1.5				1.35	1.35	1.35	1.35	0.4
SLU 51	1.35	1.35	1.2	0.4	0.75						1.5			1.35	1.35	1.35	1.35	0.4
SLU 52	1.35	1.35	1.2	0.4		0.75				1.5				1.35	1.35	1.35	1.35	0.4
SLU 53	1.35	1.35	1.2	0.4			0.75			1.5				1.35	1.35	1.35	1.35	0.4
SLU 54	1.35	1.35	1.2	0.4				0.75		1.5				1.35	1.35	1.35	1.35	0.4
SLU 55	1.35	1.35	1.2	0.4					0.75	1.5				1.35	1.35	1.35	1.35	0.4
SLU 56	1.35	1.35	1.2	0.4	0.75						1.5			1.35	1.35	1.35	1.35	0.4
SLU 57	1.35	1.35	1.2	0.4		0.75				1.5				1.35	1.35	1.35	1.35	0.4
SLU 58	1.35	1.35	1.2	0.4			0.75			1.5				1.35	1.35	1.35	1.35	0.4
SLU 59	1.35	1.35	1.2	0.4				0.75		1.5				1.35	1.35	1.35	1.35	0.4
SLU 60	1.35	1.35	1.2	0.4					0.75	1.5				1.35	1.35	1.35	1.35	0.4
SLU 61	1.35	1.35	1.2	0.4						1.5				1.35	1.35	1.35	1.35	0.4
SLU 62	1.35	1.35	1.2	0.4						1.5				1.35	1.35	1.35	1.35	0.4
SLU 63	1.35	1.35	1.2	0.4						1.5				1.35	1.35	1.35	1.35	0.4
SLU 64	1.35	1.35	1.2	0.4						1.5				1.35	1.35	1.35	1.35	0.4
SLU 65	1.35	1.35	1.2	0.4						1.5				1.35	1.35	1.35	1.35	0.4
SLU 66	1.35	1.35	1.2	0.4							1.5			1.35	1.35	1.35	1.35	0.4
SLU 67	1.35	1.35	1.2	0.4						1.5				1.35	1.35	1.35	1.35	0.4
SLU 68	1.35	1.35	1.2	0.4						1.5				1.35	1.35	1.35	1.35	0.4
SLU 69	1.35	1.35	1.2	0.4						1.5				1.35	1.35	1.35	1.35	0.4
SLU 70	1.35	1.35	1.2	0.4							1.5			1.35	1.35	1.35	1.35	0.4
SLU 71	1.35	1.35	1.2	0.4						1.5				1.35	1.35	1.35	1.35	0.4
SLU 72	1.35	1.35	1.2	0.4						1.5				1.35	1.35	1.35	1.35	0.4
SLU 73	1.35	1.35	1.2	0.4						1.5				1.35	1.35	1.35	1.35	0.4
SLU 74	1.35	1.35	1.2	0.4						1.5				1.35	1.35	1.35	1.35	0.4
SLU 75	1.35	1.35	1.2	0.4						1.5				1.35	1.35	1.35	1.35	0.4
SLU 76	1.35	1.35	1.2	0.4							1.5			1.35	1.35	1.35	1.35	0.4
SLU 77	1.35	1.35	1.2	0.4						1.5				1.35	1.35	1.35	1.35	0.4
SLU 78	1.35	1.35	1.2	0.4						1.5				1.35	1.35	1.35	1.35	0.4
SLU 79	1.35	1.35	1.2	0.4						1.5				1.35	1.35	1.35	1.35	0.4
SLU 80	1.35	1.35	1.2	0.4						1.5				1.35	1.35	1.35	1.35	0.4
SLU 81	1.35	1.35	1.2	1.35	1.35					1				1	1	1	1	0.75
SLU 82	1.35	1.35	1.2	1.35		1.35				1				1	1	1	1	0.75
SLU 83	1.35	1.35	1.2	1.35			1.35			1				1	1	1	1	0.75
SLU 84	1.35	1.35	1.2	1.35				1.35		1				1	1	1	1	0.75
SLU 85	1.35	1.35	1.2	1.35					1.35	1				1	1	1	1	0.75

<p>CODIFICA DOCUMENTO</p> <p>P01-ST02-STR-RE01-A</p>	<p>PROGETTAZIONE</p> <p>MANDATARIA MANDANTI</p>    	<p>REV.</p> <p>A</p>	<p>FOGLIO</p> <p>43 di 101</p>
		<p>Data</p> <p>Ott' 23</p>	

7.7.4.1.2 Stati Limite di Esercizio



	permanent ig1	Permanent i portati g2	ri tiro e2	Traffico distribuito	Tandem 1	Tandem 2	Tandem 3	Tandem 4	Tandem 5	temperatur a uniforme e3 (contrazio ne)	temperatur a uniforme e3 (espansio ne)	gradiente temperatur a e3 (estrados o caldo)	gradiente temperatur a e3 (infrados o caldo)	Spinta statica: Terreno di riporto	Spinta statica: pavimenta zione	Spinta statica: terreno	Spinta statica: traffico distribuito	Spinta statica: Tandem
SLE RARA 1	1	1	1	1	1					0.6				1	1	1	1	
SLE RARA 2	1	1	1	1		1				0.6				1	1	1	1	
SLE RARA 3	1	1	1	1			1			0.6				1	1	1	1	
SLE RARA 4	1	1	1	1				1		0.6				1	1	1	1	
SLE RARA 5	1	1	1	1					1	0.6				1	1	1	1	
SLE RARA 6	1	1	1	1	1						0.6			1	1	1	1	
SLE RARA 7	1	1	1	1		1				0.6				1	1	1	1	
SLE RARA 8	1	1	1	1			1			0.6				1	1	1	1	
SLE RARA 9	1	1	1	1				1		0.6				1	1	1	1	
SLE RARA 10	1	1	1	1					1	0.6				1	1	1	1	
SLE RARA 11	1	1	1	1	1							0.6		1	1	1	1	
SLE RARA 12	1	1	1	1		1				0.6				1	1	1	1	
SLE RARA 13	1	1	1	1			1			0.6				1	1	1	1	
SLE RARA 14	1	1	1	1				1		0.6				1	1	1	1	
SLE RARA 15	1	1	1	1					1	0.6				1	1	1	1	
SLE RARA 16	1	1	1	1	1							0.6		1	1	1	1	
SLE RARA 17	1	1	1	1		1				0.6				1	1	1	1	
SLE RARA 18	1	1	1	1			1			0.6				1	1	1	1	
SLE RARA 19	1	1	1	1				1		0.6				1	1	1	1	
SLE RARA 20	1	1	1	1					1	0.6				1	1	1	1	
SLE RARA 21	1	1	1	1						0.6				1	1	1	1	1
SLE RARA 22	1	1	1	1						0.6				1	1	1	1	1
SLE RARA 23	1	1	1	1						0.6				1	1	1	1	1
SLE RARA 24	1	1	1	1						0.6				1	1	1	1	1
SLE RARA 25	1	1	1	1						0.6				1	1	1	1	1
SLE RARA 26	1	1	1	1							0.6			1	1	1	1	1
SLE RARA 27	1	1	1	1						0.6				1	1	1	1	1
SLE RARA 28	1	1	1	1						0.6				1	1	1	1	1
SLE RARA 29	1	1	1	1						0.6				1	1	1	1	1
SLE RARA 30	1	1	1	1						0.6				1	1	1	1	1
SLE RARA 31	1	1	1	1							0.6		0.6	1	1	1	1	1
SLE RARA 32	1	1	1	1						0.6				1	1	1	1	1
SLE RARA 33	1	1	1	1						0.6				1	1	1	1	1
SLE RARA 34	1	1	1	1						0.6				1	1	1	1	1
SLE RARA 35	1	1	1	1						0.6				1	1	1	1	1
SLE RARA 36	1	1	1	1							0.6		0.6	1	1	1	1	1
SLE RARA 37	1	1	1	1							0.6			1	1	1	1	1
SLE RARA 38	1	1	1	1							0.6			1	1	1	1	1
SLE RARA 39	1	1	1	1							0.6			1	1	1	1	1
SLE RARA 40	1	1	1	1							0.6			1	1	1	1	1
SLE RARA 41	1	1	1	0.4	0.75					1				1	1	1	0.4	
SLE RARA 42	1	1	1	0.4		0.75				1				1	1	1	0.4	
SLE RARA 43	1	1	1	0.4			0.75			1				1	1	1	0.4	
SLE RARA 44	1	1	1	0.4				0.75		1				1	1	1	0.4	
SLE RARA 45	1	1	1	0.4					0.75	1				1	1	1	0.4	
SLE RARA 46	1	1	1	0.4	0.75						1			1	1	1	0.4	
SLE RARA 47	1	1	1	0.4		0.75					1			1	1	1	0.4	
SLE RARA 48	1	1	1	0.4			0.75				1			1	1	1	0.4	
SLE RARA 49	1	1	1	0.4				0.75			1			1	1	1	0.4	
SLE RARA 50	1	1	1	0.4					0.75		1			1	1	1	0.4	
SLE RARA 51	1	1	1	0.4	0.75							1		1	1	1	0.4	
SLE RARA 52	1	1	1	0.4		0.75						1		1	1	1	0.4	
SLE RARA 53	1	1	1	0.4			0.75					1		1	1	1	0.4	
SLE RARA 54	1	1	1	0.4				0.75				1		1	1	1	0.4	
SLE RARA 55	1	1	1	0.4					0.75			1		1	1	1	0.4	
SLE RARA 56	1	1	1	0.4	0.75								1	1	1	1	0.4	
SLE RARA 57	1	1	1	0.4		0.75							1	1	1	1	0.4	
SLE RARA 58	1	1	1	0.4			0.75						1	1	1	1	0.4	
SLE RARA 59	1	1	1	0.4				0.75					1	1	1	1	0.4	
SLE RARA 60	1	1	1	0.4					0.75				1	1	1	1	0.4	
SLE RARA 61	1	1	1	0.4						1				1	1	1	0.4	0.75
SLE RARA 62	1	1	1	0.4						1				1	1	1	0.4	0.75
SLE RARA 63	1	1	1	0.4						1				1	1	1	0.4	0.75
SLE RARA 64	1	1	1	0.4						1				1	1	1	0.4	0.75
SLE RARA 65	1	1	1	0.4						1				1	1	1	0.4	0.75
SLE RARA 66	1	1	1	0.4							1			1	1	1	0.4	0.75
SLE RARA 67	1	1	1	0.4							1			1	1	1	0.4	0.75
SLE RARA 68	1	1	1	0.4							1			1	1	1	0.4	0.75
SLE RARA 69	1	1	1	0.4							1			1	1	1	0.4	0.75
SLE RARA 70	1	1	1	0.4							1			1	1	1	0.4	0.75
SLE RARA 71	1	1	1	0.4								1		1	1	1	0.4	0.75
SLE RARA 72	1	1	1	0.4								1		1	1	1	0.4	0.75
SLE RARA 73	1	1	1	0.4								1		1	1	1	0.4	0.75
SLE RARA 74	1	1	1	0.4								1		1	1	1	0.4	0.75
SLE RARA 75	1	1	1	0.4								1		1	1	1	0.4	0.75
SLE RARA 76	1	1	1	0.4									1	1	1	1	0.4	0.75
SLE RARA 77	1	1	1	0.4									1	1	1	1	0.4	0.75
SLE RARA 78	1	1	1	0.4									1	1	1	1	0.4	0.75
SLE RARA 79	1	1	1	0.4									1	1	1	1	0.4	0.75
SLE RARA 80	1	1	1	0.4									1	1	1	1	0.4	0.75

CODIFICA DOCUMENTO P01-ST02-STR-RE01-A	PROGETTAZIONE										REV. A	FOGLIO 45 di 101
	MANDATARIA		MANDANTI								Data Ott' 23	
												

SLE FREQUENTE 1	1	1	1	0.4	0.75					0.5				1	1	1	0.4	
SLE FREQUENTE 2	1	1	1	0.4		0.75				0.5				1	1	1	0.4	
SLE FREQUENTE 3	1	1	1	0.4			0.75			0.5				1	1	1	0.4	
SLE FREQUENTE 4	1	1	1	0.4				0.75		0.5				1	1	1	0.4	
SLE FREQUENTE 5	1	1	1	0.4					0.75	0.5				1	1	1	0.4	
SLE FREQUENTE 6	1	1	1	0.4	0.75						0.5			1	1	1	0.4	
SLE FREQUENTE 7	1	1	1	0.4		0.75					0.5			1	1	1	0.4	
SLE FREQUENTE 8	1	1	1	0.4			0.75				0.5			1	1	1	0.4	
SLE FREQUENTE 9	1	1	1	0.4				0.75			0.5			1	1	1	0.4	
SLE FREQUENTE 10	1	1	1	0.4					0.75		0.5			1	1	1	0.4	
SLE FREQUENTE 11	1	1	1	0.4	0.75							0.5		1	1	1	0.4	
SLE FREQUENTE 12	1	1	1	0.4		0.75						0.5		1	1	1	0.4	
SLE FREQUENTE 13	1	1	1	0.4			0.75					0.5		1	1	1	0.4	
SLE FREQUENTE 14	1	1	1	0.4				0.75				0.5		1	1	1	0.4	
SLE FREQUENTE 15	1	1	1	0.4					0.75			0.5		1	1	1	0.4	
SLE FREQUENTE 16	1	1	1	0.4	0.75								0.5	1	1	1	0.4	
SLE FREQUENTE 17	1	1	1	0.4		0.75							0.5	1	1	1	0.4	
SLE FREQUENTE 18	1	1	1	0.4			0.75						0.5	1	1	1	0.4	
SLE FREQUENTE 19	1	1	1	0.4				0.75					0.5	1	1	1	0.4	
SLE FREQUENTE 20	1	1	1	0.4					0.75				0.5	1	1	1	0.4	
SLE FREQUENTE 21	1	1	1	0.4						0.5				1	1	1	0.4	0.75
SLE FREQUENTE 22	1	1	1	0.4						0.5				1	1	1	0.4	0.75
SLE FREQUENTE 23	1	1	1	0.4						0.5				1	1	1	0.4	0.75
SLE FREQUENTE 24	1	1	1	0.4						0.5				1	1	1	0.4	0.75
SLE FREQUENTE 25	1	1	1	0.4						0.5				1	1	1	0.4	0.75
SLE FREQUENTE 26	1	1	1	0.4							0.5			1	1	1	0.4	0.75
SLE FREQUENTE 27	1	1	1	0.4							0.5			1	1	1	0.4	0.75
SLE FREQUENTE 28	1	1	1	0.4							0.5			1	1	1	0.4	0.75
SLE FREQUENTE 29	1	1	1	0.4							0.5			1	1	1	0.4	0.75
SLE FREQUENTE 30	1	1	1	0.4							0.5			1	1	1	0.4	0.75
SLE FREQUENTE 31	1	1	1	0.4								0.5		1	1	1	0.4	0.75
SLE FREQUENTE 32	1	1	1	0.4								0.5		1	1	1	0.4	0.75
SLE FREQUENTE 33	1	1	1	0.4								0.5		1	1	1	0.4	0.75
SLE FREQUENTE 34	1	1	1	0.4								0.5		1	1	1	0.4	0.75
SLE FREQUENTE 35	1	1	1	0.4								0.5		1	1	1	0.4	0.75
SLE FREQUENTE 36	1	1	1	0.4									0.5	1	1	1	0.4	0.75
SLE FREQUENTE 37	1	1	1	0.4									0.5	1	1	1	0.4	0.75
SLE FREQUENTE 38	1	1	1	0.4									0.5	1	1	1	0.4	0.75
SLE FREQUENTE 39	1	1	1	0.4									0.5	1	1	1	0.4	0.75
SLE FREQUENTE 40	1	1	1	0.4									0.5	1	1	1	0.4	0.75
SLE FREQUENTE 41	1	1	1							0.5				1	1	1		
SLE FREQUENTE 42	1	1	1							0.5				1	1	1		
SLE FREQUENTE 43	1	1	1							0.5				1	1	1		
SLE FREQUENTE 44	1	1	1							0.5				1	1	1		
SLE FREQUENTE 45	1	1	1							0.5				1	1	1		
SLE FREQUENTE 46	1	1	1								0.5			1	1	1		
SLE FREQUENTE 47	1	1	1								0.5			1	1	1		
SLE FREQUENTE 48	1	1	1								0.5			1	1	1		
SLE FREQUENTE 49	1	1	1								0.5			1	1	1		
SLE FREQUENTE 50	1	1	1								0.5			1	1	1		
SLE FREQUENTE 51	1	1	1									0.5		1	1	1		
SLE FREQUENTE 52	1	1	1									0.5		1	1	1		
SLE FREQUENTE 53	1	1	1									0.5		1	1	1		
SLE FREQUENTE 54	1	1	1									0.5		1	1	1		
SLE FREQUENTE 55	1	1	1									0.5		1	1	1		
SLE FREQUENTE 56	1	1	1										0.5	1	1	1		
SLE FREQUENTE 57	1	1	1										0.5	1	1	1		
SLE FREQUENTE 58	1	1	1										0.5	1	1	1		
SLE FREQUENTE 59	1	1	1										0.5	1	1	1		
SLE FREQUENTE 60	1	1	1										0.5	1	1	1		
SLE FREQUENTE 61	1	1	1							0.5				1	1	1		
SLE FREQUENTE 62	1	1	1							0.5				1	1	1		
SLE FREQUENTE 63	1	1	1							0.5				1	1	1		
SLE FREQUENTE 64	1	1	1							0.5				1	1	1		
SLE FREQUENTE 65	1	1	1							0.5				1	1	1		
SLE FREQUENTE 66	1	1	1								0.5			1	1	1		
SLE FREQUENTE 67	1	1	1								0.5			1	1	1		
SLE FREQUENTE 68	1	1	1								0.5			1	1	1		
SLE FREQUENTE 69	1	1	1								0.5			1	1	1		
SLE FREQUENTE 70	1	1	1								0.5			1	1	1		
SLE FREQUENTE 71	1	1	1									0.5		1	1	1		
SLE FREQUENTE 72	1	1	1									0.5		1	1	1		
SLE FREQUENTE 73	1	1	1									0.5		1	1	1		
SLE FREQUENTE 74	1	1	1									0.5		1	1	1		
SLE FREQUENTE 75	1	1	1									0.5		1	1	1		
SLE FREQUENTE 76	1	1	1										0.5	1	1	1		
SLE FREQUENTE 77	1	1	1										0.5	1	1	1		
SLE FREQUENTE 78	1	1	1										0.5	1	1	1		
SLE FREQUENTE 79	1	1	1										0.5	1	1	1		
SLE FREQUENTE 80	1	1	1										0.5	1	1	1		
SLE Q.P. 1	1	1	1							0.5				1	1	1		
SLE Q.P. 2	1	1	1								0.5			1	1	1		
SLE Q.P. 3	1	1	1									0.5		1	1	1		
SLE Q.P. 4	1	1	1										0.5	1	1	1		

CODIFICA DOCUMENTO P01-ST02-STR-RE01-A	PROGETTAZIONE MANDATARIA MANDANTI			REV. A	FOGLIO 46 di 101
	   	Data Ott' 23			

7.7.4.2 Combinazioni sismiche

7.7.4.2.1 Stati ILimito di Salvaguardia della Vita

	permanent ig1	Permanent i portat g2	riero e2	Traffico distribuito	Tandem1	Tandem2	Tandem3	Tandem4	Tandem5	SISMICA PSEUDO ST.: PP soletta + piedritti orizzontale	SISMICA PSEUDO ST.: PP Soletta + piedritti verticale	SISMICA PSEUDO ST.: G2 orizzontale	SISMICA PSEUDO ST.: G2 verticale	SISMICA PSEUDO ST.: TANDEM ORIZZON TALE	SISMICA PSEUDO ST.: TANDEM VERTICA LE	SISMICA PSEUDO ST.: TRAFFIC O DISTRIBU ITO ORIZZON TALE	SISMICA PSEUDO ST.: TRAFFIC O DISTRIBU ITO VERTICA LE	SPINTA SISMICA PIEDRITT I: RILEVAT O (G2)	SPINTA SISMICA PIEDRITT I: PAVIMEN TAZIONE (G2)	SPINTA SISMICA PIEDRITT I: TERREN O	SPINTA SISMICA PIEDRITT I: TANDEM	SPINTA SISMICA PIEDRITT I: TRAFFIC O DISTRIBU ITO
SLV 1	1	1		0.2	0.2					1	1					0.2		1	1	1		0.2
SLV 2	1	1		0.2		0.2				1	1					0.2		1	1	1		0.2
SLV 3	1	1		0.2			0.2			1	1					0.2		1	1	1		0.2
SLV 4	1	1		0.2				0.2		1	1					0.2		1	1	1		0.2
SLV 5	1	1		0.2					0.2	1	1					0.2		1	1	1		0.2
SLV 6	1	1		0.2	0.2					1	0.3	1	0.3	0.2	0.06	0.2	0.06	1	1	1		0.2
SLV 7	1	1		0.2		0.2				1	0.3	1	0.3	0.2	0.06	0.2	0.06	1	1	1		0.2
SLV 8	1	1		0.2			0.2			1	0.3	1	0.3	0.2	0.06	0.2	0.06	1	1	1		0.2
SLV 9	1	1		0.2				0.2		1	0.3	1	0.3	0.2	0.06	0.2	0.06	1	1	1		0.2
SLV 10	1	1		0.2					0.2	1	0.3	1	0.3	0.2	0.06	0.2	0.06	1	1	1		0.2
SLV 11	1	1		0.2	0.2					1	-0.3	1	-0.3	0.2	-0.06	0.2	-0.06	1	1	1		-0.2
SLV 12	1	1		0.2		0.2				1	-0.3	1	-0.3	0.2	-0.06	0.2	-0.06	1	1	1		-0.2
SLV 13	1	1		0.2			0.2			1	-0.3	1	-0.3	0.2	-0.06	0.2	-0.06	1	1	1		-0.2
SLV 14	1	1		0.2				0.2		1	-0.3	1	-0.3	0.2	-0.06	0.2	-0.06	1	1	1		-0.2
SLV 15	1	1		0.2					0.2	1	-0.3	1	-0.3	0.2	-0.06	0.2	-0.06	1	1	1		-0.2
SLV 16	1	1		0.2	0.2					1	1	1	1	0.2	0.2	0.2	1	1	1		0.2	
SLV 17	1	1		0.2		0.2				1	1	1	1	0.2	0.2	0.2	1	1	1		0.2	
SLV 18	1	1		0.2			0.2			1	1	1	1	0.2	0.2	0.2	1	1	1		0.2	
SLV 19	1	1		0.2				0.2		1	1	1	1	0.2	0.2	0.2	1	1	1		0.2	
SLV 20	1	1		0.2					0.2	1	1	1	1	0.2	0.2	0.2	1	1	1		0.2	
SLV 21	1	1		0.2	0.2					0.3	1	0.3	1	0.06	0.2	0.06	0.2	1	1	1		0.2
SLV 22	1	1		0.2		0.2				0.3	1	0.3	1	0.06	0.2	0.06	0.2	1	1	1		0.2
SLV 23	1	1		0.2			0.2			0.3	1	0.3	1	0.06	0.2	0.06	0.2	1	1	1		0.2
SLV 24	1	1		0.2				0.2		0.3	1	0.3	1	0.06	0.2	0.06	0.2	1	1	1		0.2
SLV 25	1	1		0.2					0.2	0.3	1	0.3	1	0.06	0.2	0.06	0.2	1	1	1		0.2
SLV 26	1	1		0.2	0.2					0.3	-1	0.3	-1	-0.06	0.2	-0.06	0.2	1	1	1		-0.2
SLV 27	1	1		0.2		0.2				0.3	-1	0.3	-1	-0.06	0.2	-0.06	0.2	1	1	1		-0.2
SLV 28	1	1		0.2			0.2			0.3	-1	0.3	-1	-0.06	0.2	-0.06	0.2	1	1	1		-0.2
SLV 29	1	1		0.2				0.2		0.3	-1	0.3	-1	-0.06	0.2	-0.06	0.2	1	1	1		-0.2
SLV 30	1	1		0.2					0.2	0.3	-1	0.3	-1	-0.06	0.2	-0.06	0.2	1	1	1		-0.2

CODIFICA DOCUMENTO P01-ST02-STR-RE01-A	PROGETTAZIONE MANDATARIA MANDANTI		REV. A	FOGLIO 47 di 101
	 Progetto Infrastrutture Territorio s.r.l.	 ZITEMA s.p.a.	 sinergo	 D_VA D_VisionArchitecture

8 SOLLECITAZIONI AGENTI E VERIFICHE

Si riportano nel seguito gli esiti delle verifiche condotte per il manufatto in esame.

8.1 SOLLECITAZIONI AGENTI

Si riportano i diagrammi delle sollecitazioni ottenuti sia per le condizioni elementari di carico che per le combinazioni ed i relativi involuppi.

8.1.1 Condizioni elementari di carico

8.1.1.1 Momento flettente

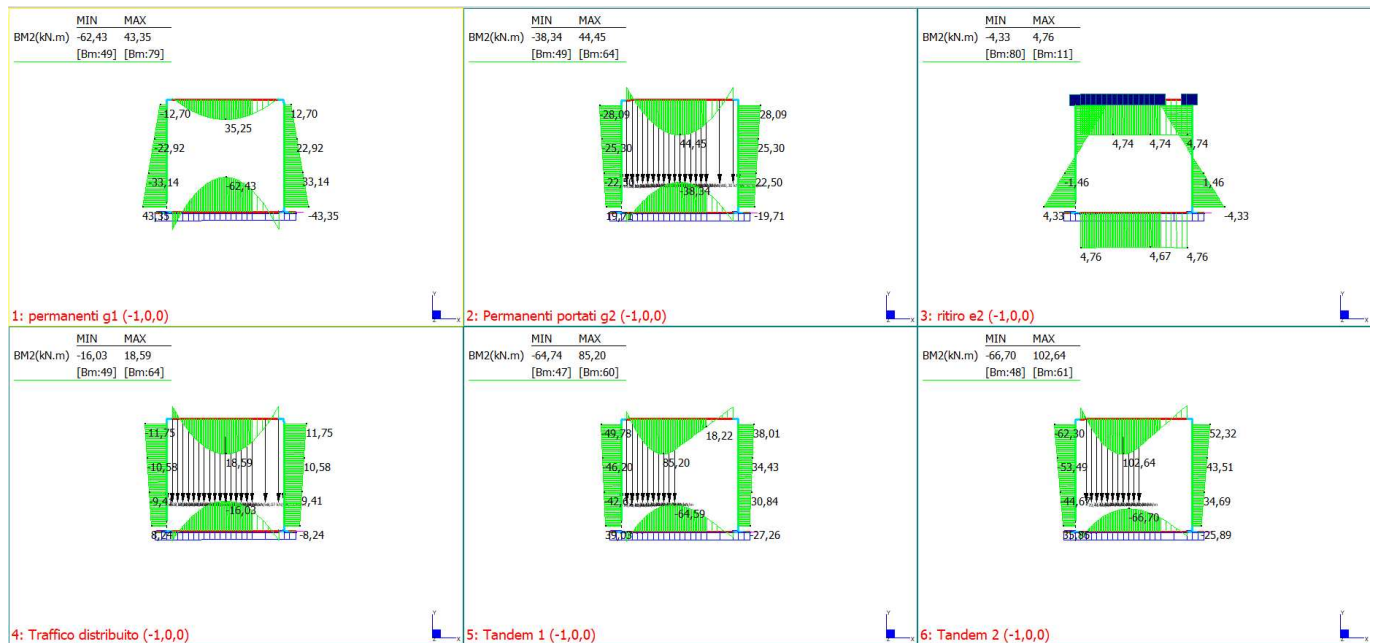

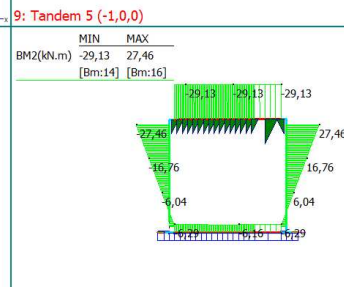
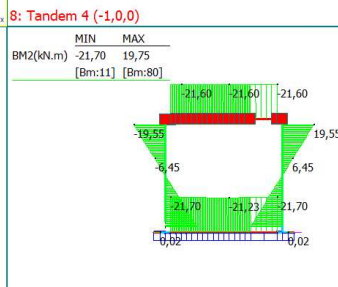
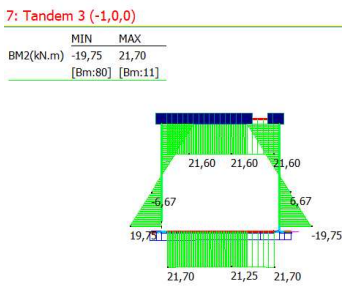
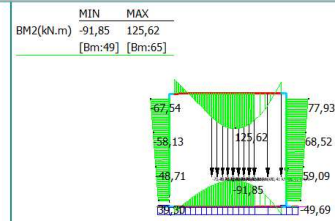
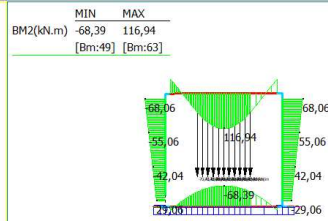
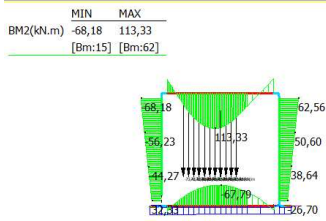

10: temperatura uniforme e3 (contrazione) (-1,0,0)

11: temperatura uniforme e3 (espansione) (-1,0,0)

12: gradiente temperatura e3 (estradosso caldo) (-1,0,0)

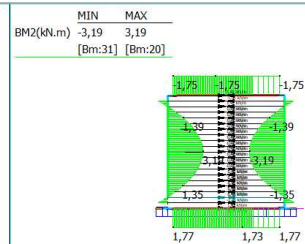
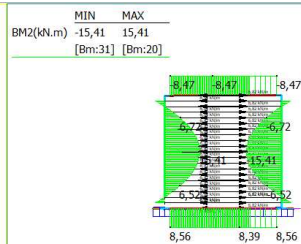
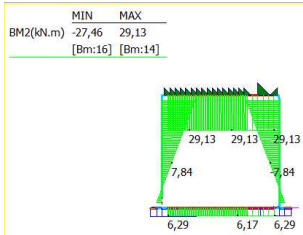

13: gradiente temperatura e3 (intradosso caldo) (-1,0,0)

14: Spinta statica: Terreno di riporto (-1,0,0)

15: Spinta statica: pavimentazione (-1,0,0)

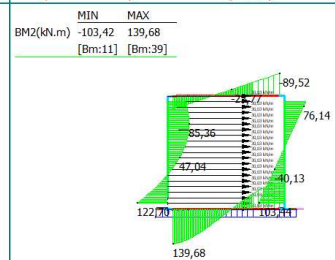
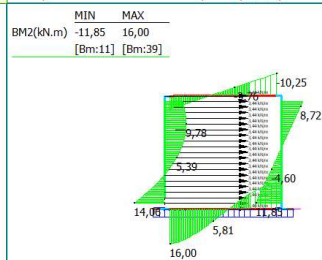
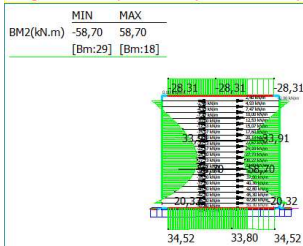

16: Spinta statica: terreno (-1,0,0)

17: Spinta statica: traffico distribuito (-1,0,0)

18: Spinta statica: Tandem (-1,0,0)

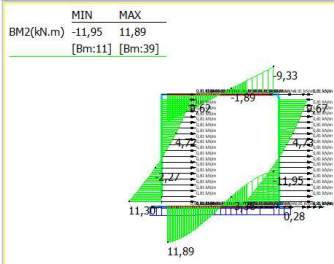

19: SISMICA PSEUDOST.: PP soletta + piedritti orizzontale (-1,0,0)

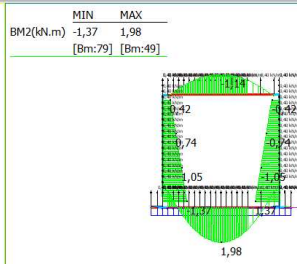

20: SISMICA PSEUDOST.: PP Soletta + piedritti verticale (-1,0,0)

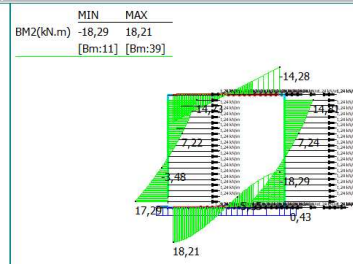

21: SISMICA PSEUDOST.: G2 orizzontale (-1,0,0)

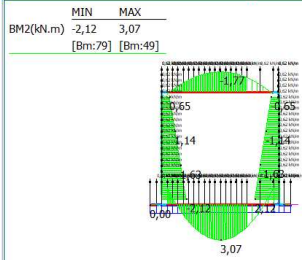

22: SISMICA PSEUDOST.: G2 verticale (-1,0,0)

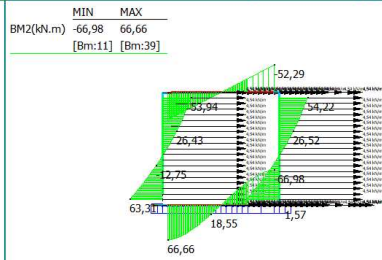

23: SISMICA PSEUDOST.: TANDEM ORIZZONTALE (-1,0,0)

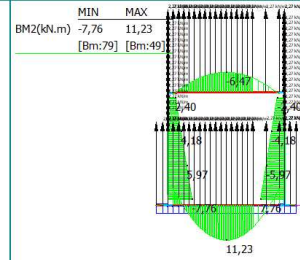

24: SISMICA PSEUDOST.: TANDEM VERTICALE (-1,0,0)

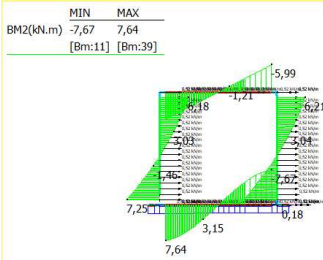

25: SISMICA PSEUDOST.: TRAFFICO DISTRIBUITO ORIZZONTALE (-1,0,0)

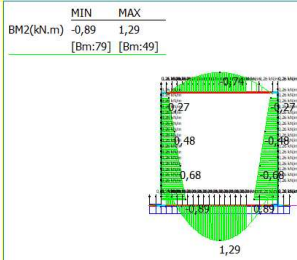

26: SISMICA PSEUDOST.: TRAFFICO DISTRIBUITO VERTICALE (-1,0,0)

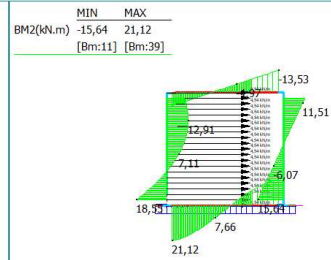

27: SPINTA SISMICA PIEDRITTI: RILEVATO (G2) (-1,0,0)

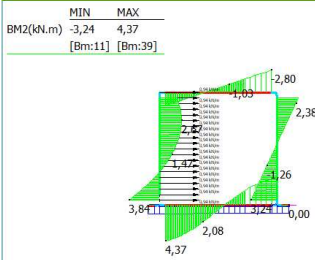

28: SPINTA SISMICA PIEDRITTI: PAVIMENTAZIONE (G2) (-1,0,0)

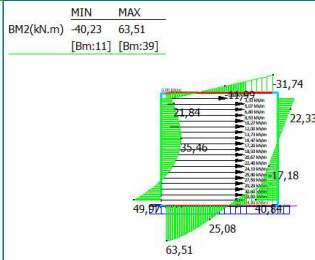

29: SPINTA SISMICA PIEDRITTI; TERRENO (-1,0,0)

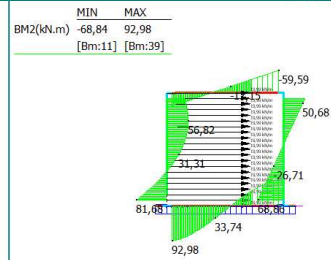

30: SPINTA SISMICA PIEDRITTI: TANDEM (-1,0,0)



8.1.1.2 Taglio

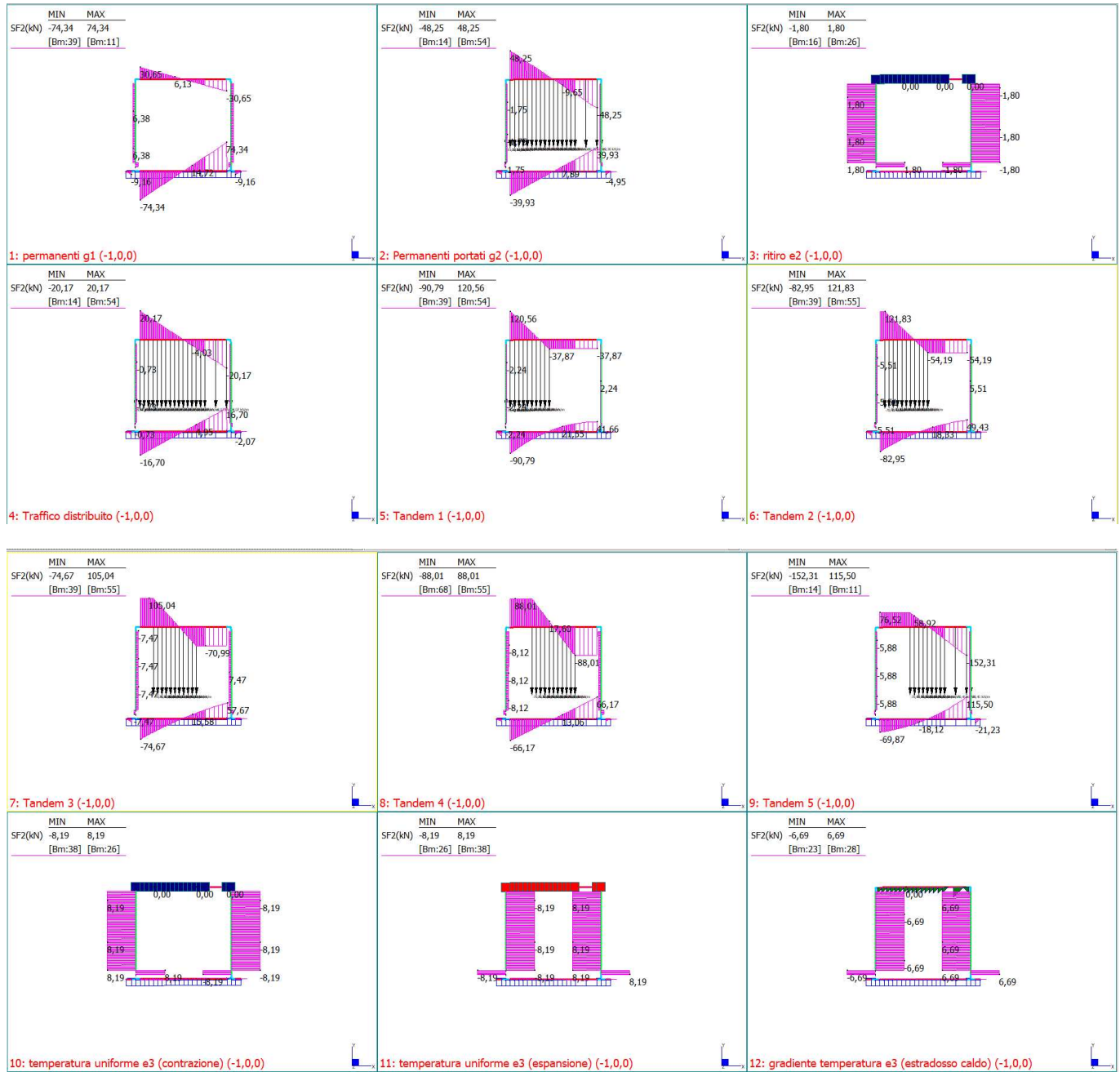

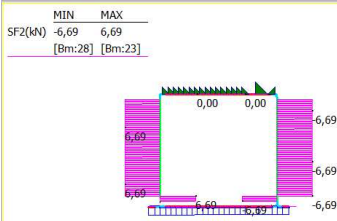

13: gradiente temperatura e3 (intradosso caldo) (-1,0,0)

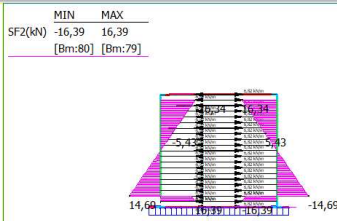

14: Spinta statica: Terreno di riporto (-1,0,0)

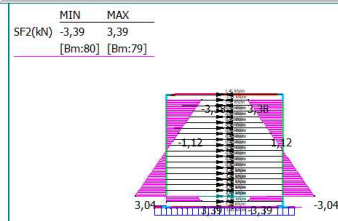

15: Spinta statica: pavimentazione (-1,0,0)

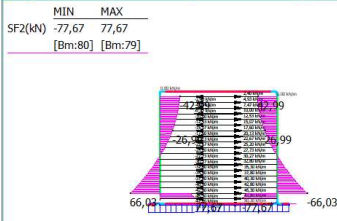

16: Spinta statica: terreno (-1,0,0)

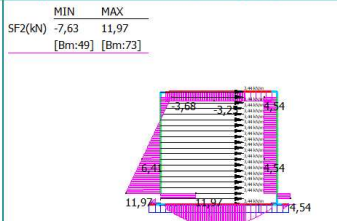

17: Spinta statica: traffico distribuito (-1,0,0)

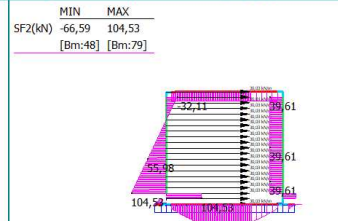

18: Spinta statica: Tandem (-1,0,0)

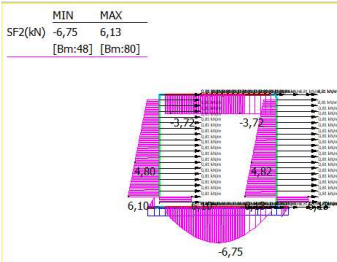

19: SISMICA PSEUDOST.: PP soletta + piedritti orizzontale (-1,0,0)

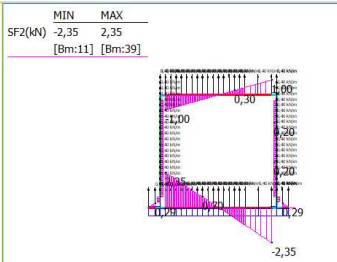

20: SISMICA PSEUDOST.: PP Soletta + piedritti verticale (-1,0,0)

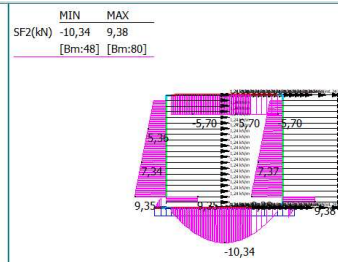

21: SISMICA PSEUDOST.: G2 orizzontale (-1,0,0)

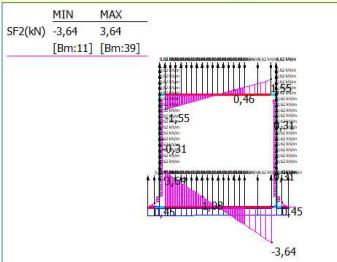

22: SISMICA PSEUDOST.: G2 verticale (-1,0,0)

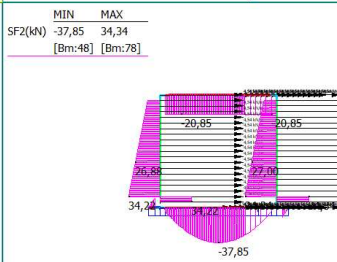

23: SISMICA PSEUDOST.: TANDEM ORIZZONTALE (-1,0,0)

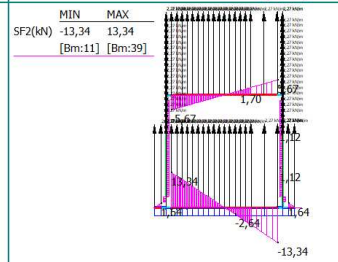

24: SISMICA PSEUDOST.: TANDEM VERTICALE (-1,0,0)

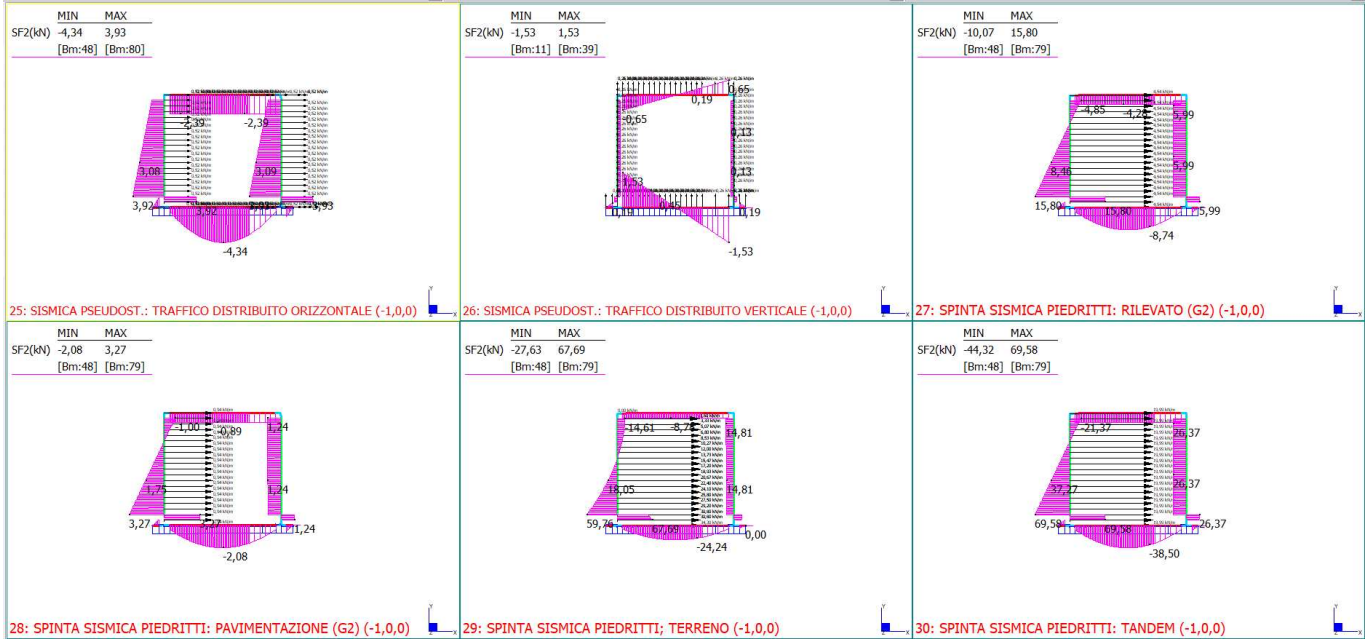

8.1.1.3 Sforzo normale

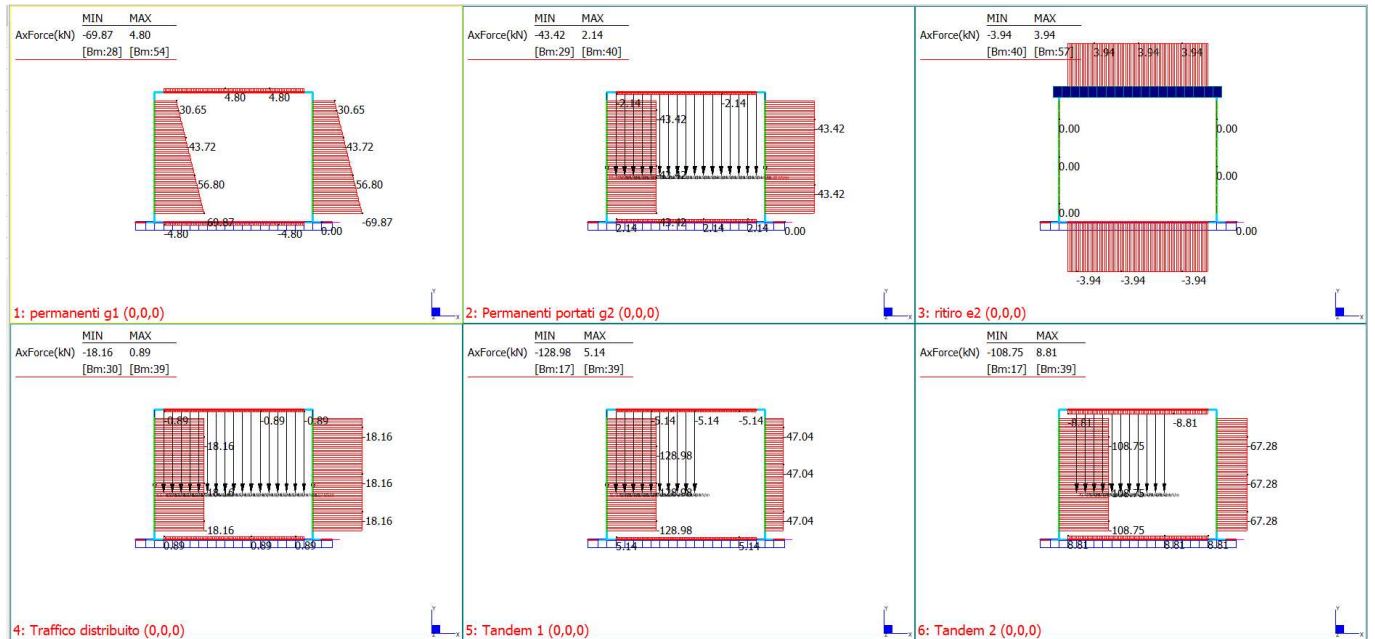

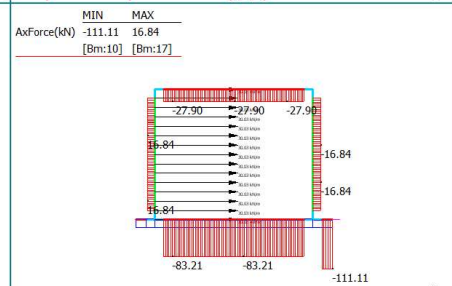
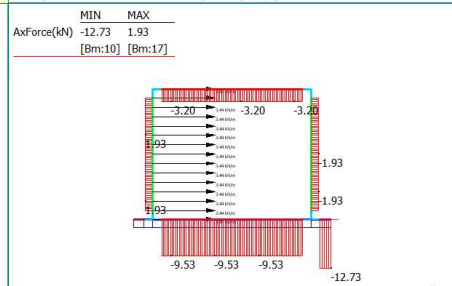
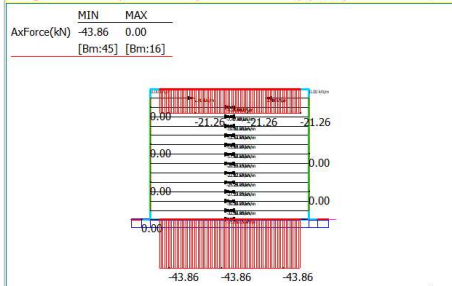
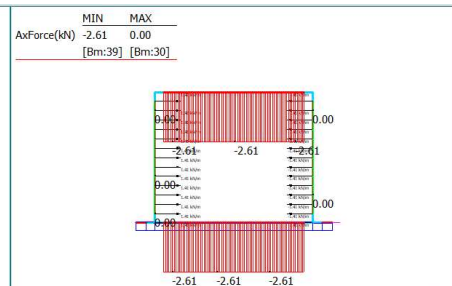
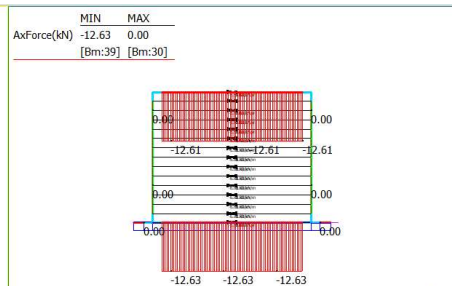
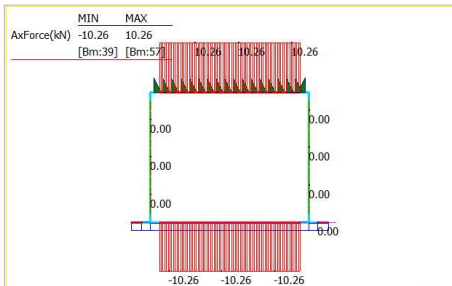
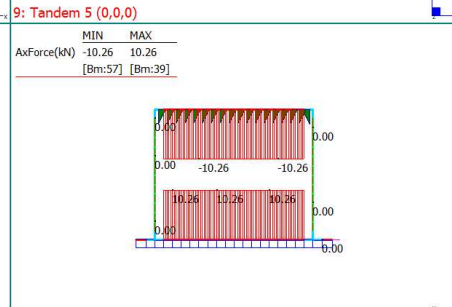
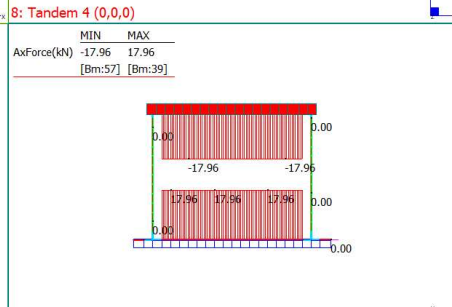
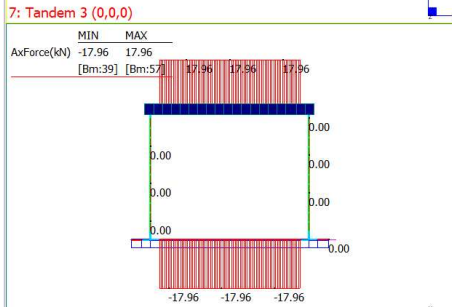
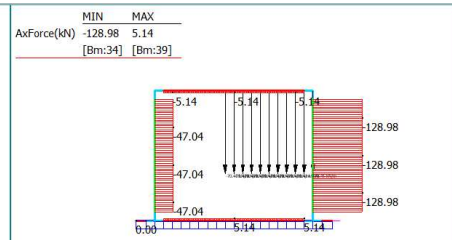
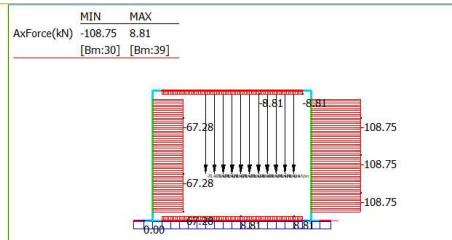
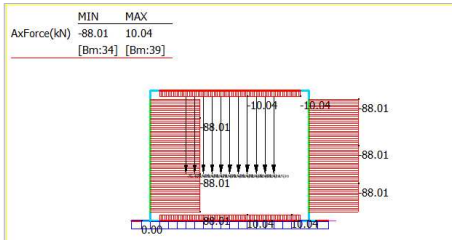

16: Spinta statica: terreno (0,0,0)

17: Spinta statica: traffico distribuito (0,0,0)

18: Spinta statica: Tandem (0,0,0)

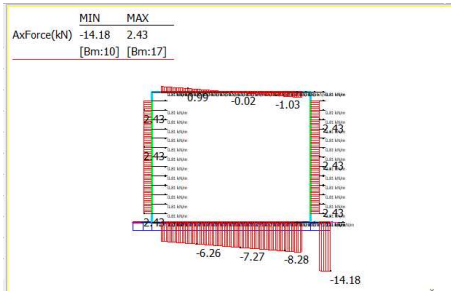

19: SISMICA PSEUDOST.: PP soletta + piedritti orizzontale (0,0,0)

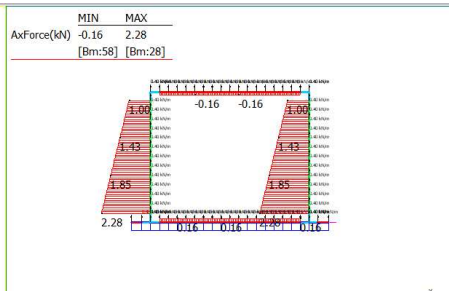

20: SISMICA PSEUDOST.: PP Soletta + piedritti verticale (0,0,0)

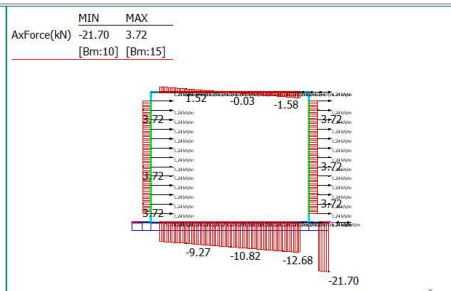

21: SISMICA PSEUDOST.: G2 orizzontale (0,0,0)

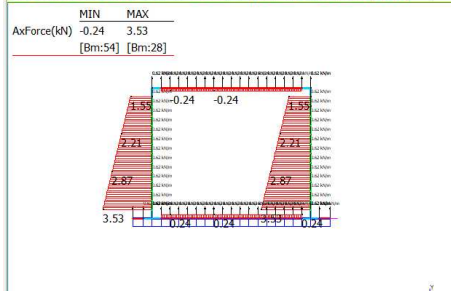

22: SISMICA PSEUDOST.: G2 verticale (0,0,0)

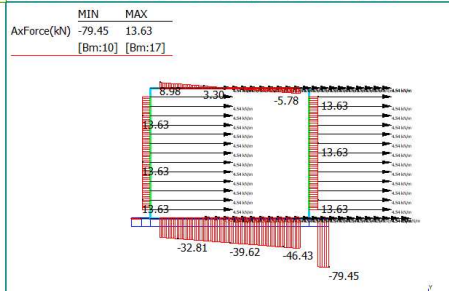

23: SISMICA PSEUDOST.: TANDEM ORIZZONTALE (0,0,0)

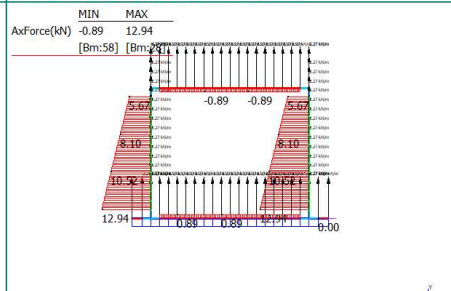

24: SISMICA PSEUDOST.: TANDEM VERTICALE (0,0,0)

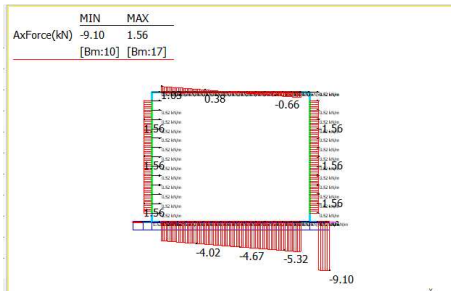

25: SISMICA PSEUDOST.: TRAFFICO DISTRIBUITO ORIZZONTALE (0,0,0)

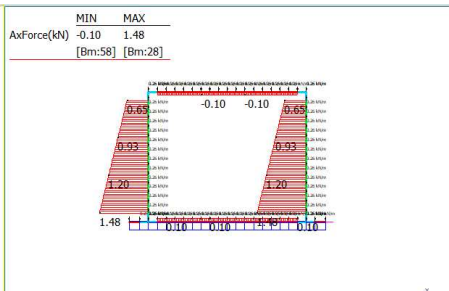

26: SISMICA PSEUDOST.: TRAFFICO DISTRIBUITO VERTICALE (0,0,0)

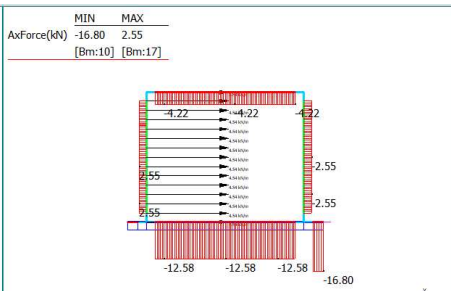

27: SPINTA SISMICA PIEDRITTI: RILEVATO (G2) (0,0,0)

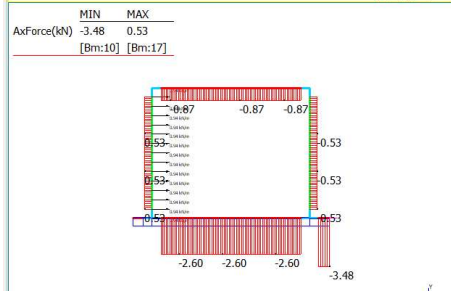

28: SPINTA SISMICA PIEDRITTI: PAVIMENTAZIONE (G2) (0,0,0)

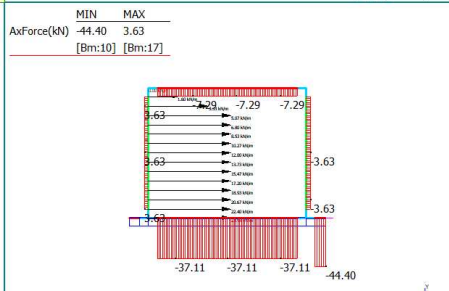

29: SPINTA SISMICA PIEDRITTI; TERRENO (0,0,0)

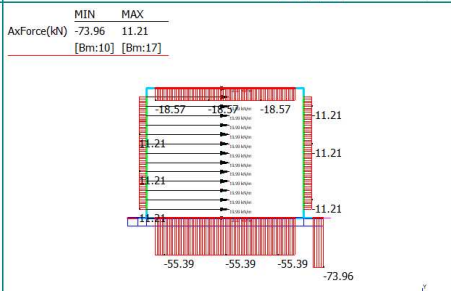

30: SPINTA SISMICA PIEDRITTI: TANDEM (0,0,0)

8.1.2 Involuppi

A favore di sicurezza si eseguono le verifiche con sollecitazioni di involuppo. Si riportano pertanto i diagrammi delle stesse.

8.1.2.1 Inviluppo SLU

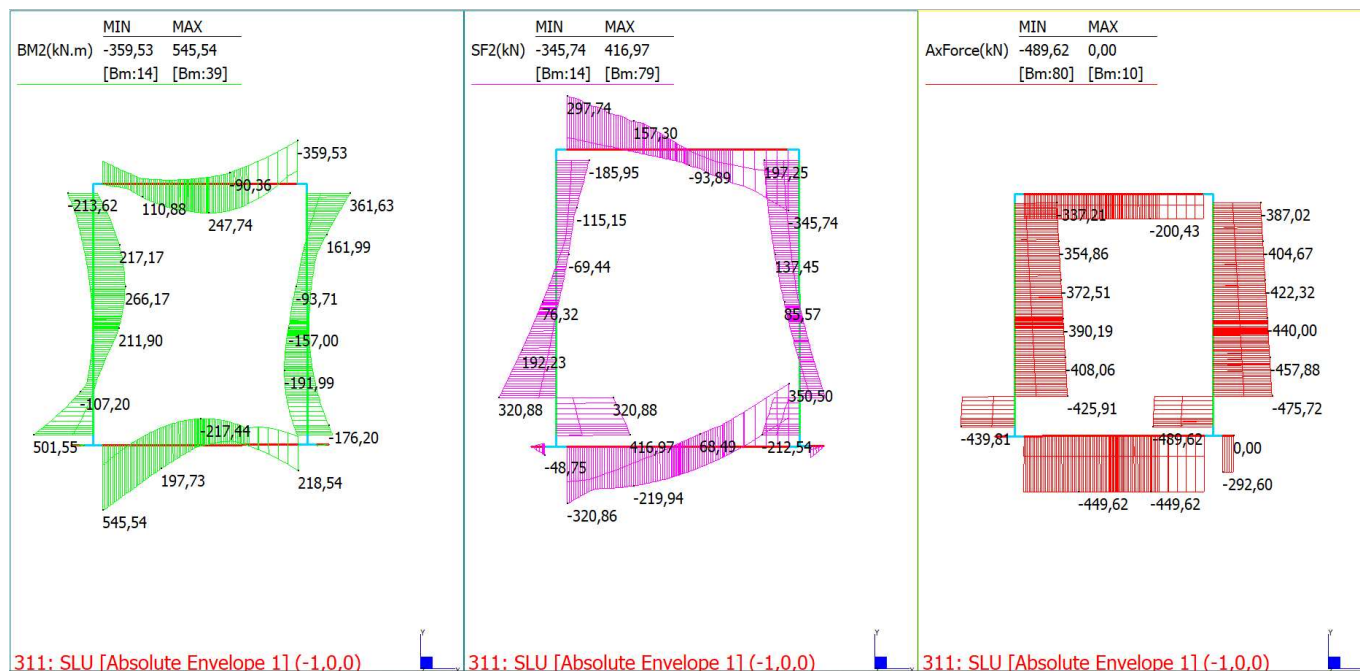

8.1.2.2 Inviluppo SLE

8.1.2.2.1 Inviluppo SLE Rara

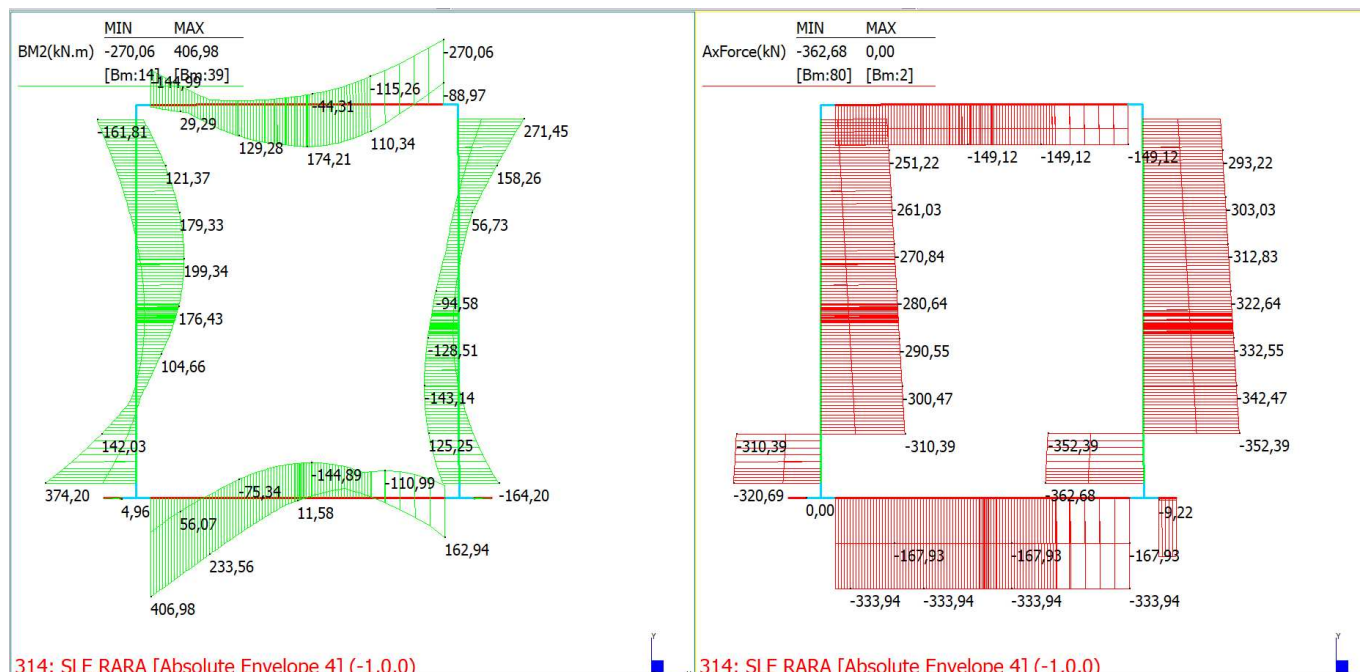

8.1.2.2.2 Inviluppo SLE Frequente

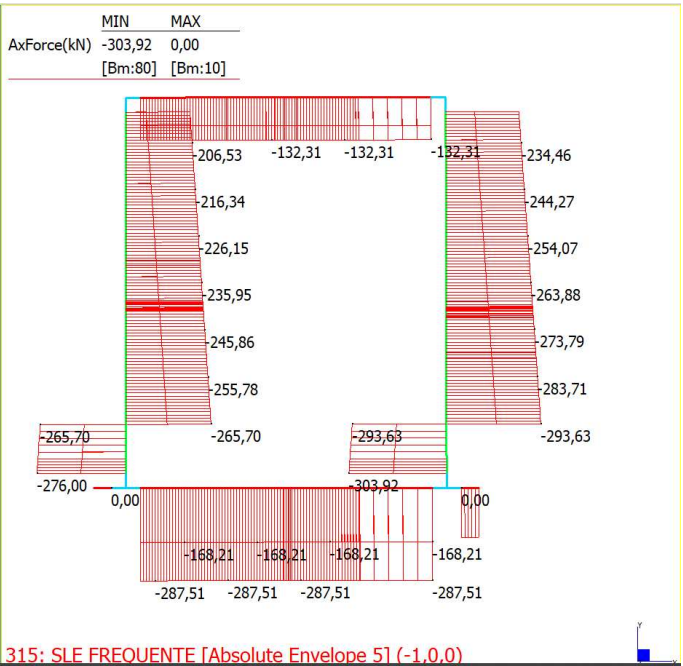
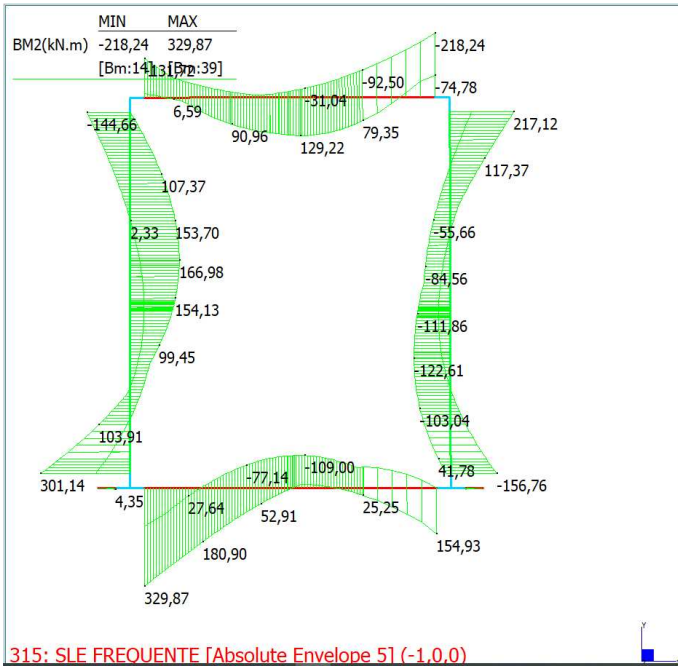

315: SLE FREQUENTE [Absolute Envelope 5] (-1.0,0)

315: SLE FREQUENTE [Absolute Envelope 5] (-1.0,0)

8.1.2.2.3 Involuppo SLE Quasi Permanente

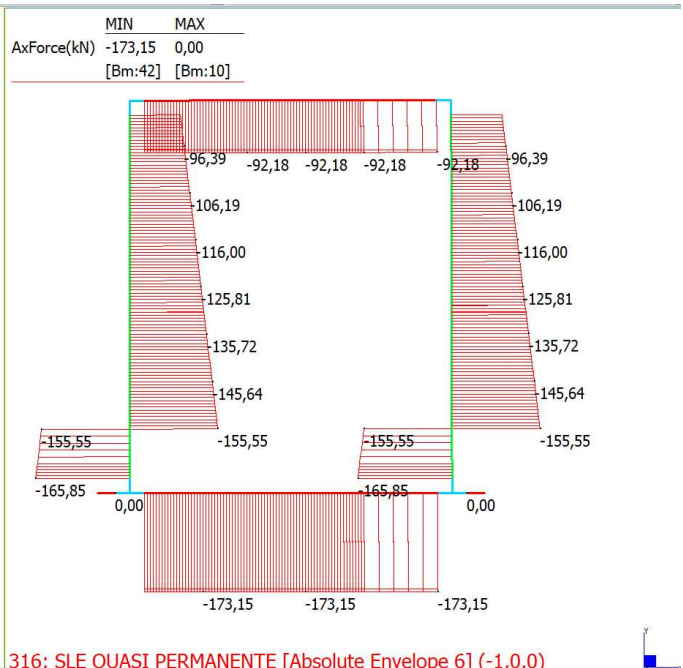
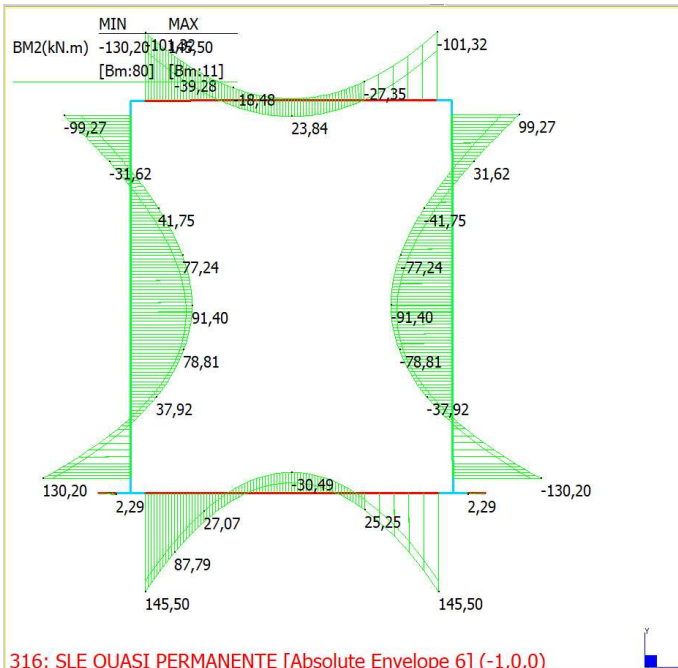

316: SLE QUASI PERMANENTE [Absolute Envelope 6] (-1.0,0)

316: SLE QUASI PERMANENTE [Absolute Envelope 6] (-1.0,0)

CODIFICA DOCUMENTO P01-ST02-STR-RE01-A	PROGETTAZIONE MANDATARIA MANDANTI		REV. A	FOGLIO 57 di 101
	   		Data Ott' 23	

8.1.2.3 Inviluppo SLV

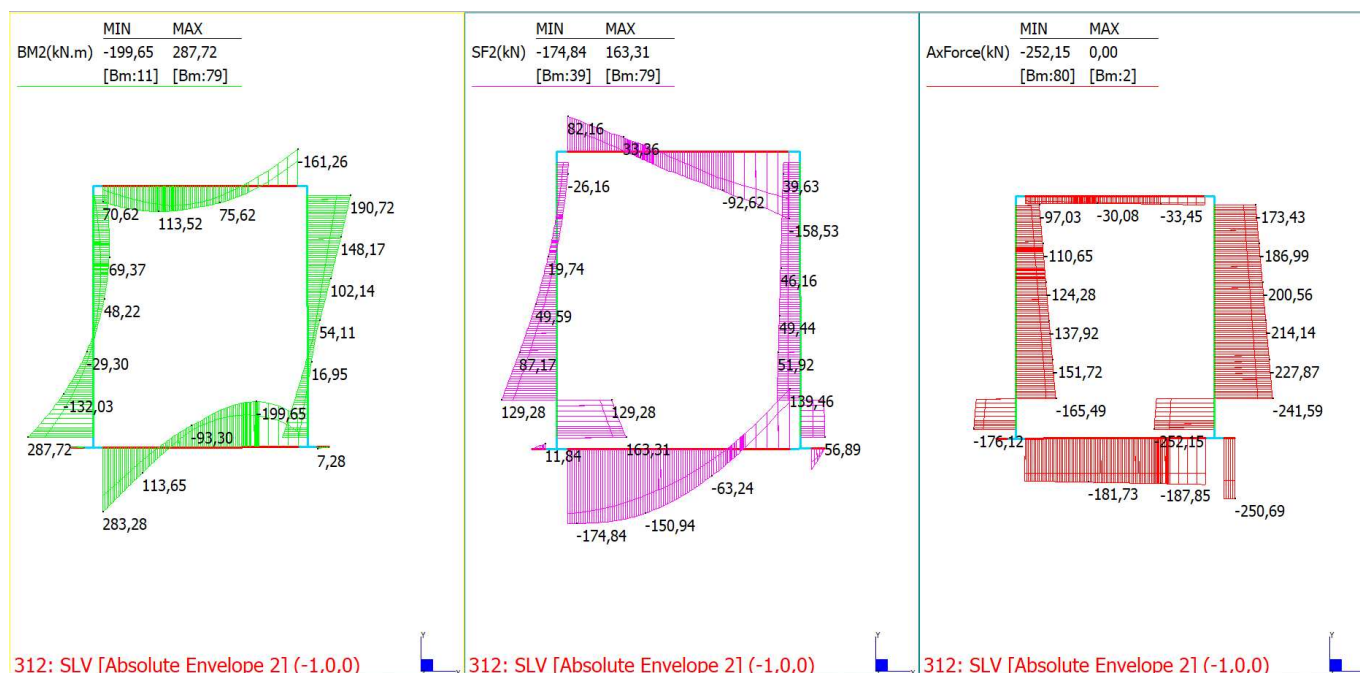

8.2 VERIFICHE

8.2.1 Soletta superiore

Si riportano nel seguito le verifiche a momento flettente, taglio e sforzo normale per la soletta superiore. A favore di sicurezza la verifica viene condotta con le sollecitazioni di inviluppo supposte agenti simultaneamente sulla medesima sezione. Per la soletta superiore si trascura la presenza di sforzo normale.

Le sollecitazioni di verifica agli stati limite ultimi sono:

Momento flettente	$M_{Ed} =$	359	kNm
Taglio	$V_{Ed} =$	345	kN
Sforzo normale	$N_{Ed,min} =$	-200	kN (compressione)

Le sollecitazioni in combinazione sismica non sono dimensionanti per il caso in esame, come mostrato in precedenza.

CODIFICA DOCUMENTO P01-ST02-STR-RE01-A	PROGETTAZIONE		REV.	FOGLIO
	MANDATARIA	MANDANTI	A	58 di 101
				Data Ott' 23

Agli stati limite di esercizio invece si trova:

		SLE Rara	SLE Freq.	SLE Q.P.	
Momento flettente	$M_{Ed} =$	270	218	101	kNm
Sforzo normale	$N_{Ed,min} =$	-132	-92	-33	kN (compressione)

La sezione è pertanto verificata con armatura phi 22 passo 20 cm ovunque, e nelle zone d'angolo (per 1,5 m su piedritti e solette) si necessita armatura integrativa phi 16/20 cm

DATI GENERALI SEZIONE DI TRAVE SENZA STAFFE IN C.A.

NOME SEZIONE: Verifiche soletta superiore 40 cm

(Percorso File: L:\da 20001\20073 Rufina Lotti2A-2B\20073 Mat di Lav\20073 Bozze JB\Calcolo\Sottovia\ST.02\Verifiche soletta superiore 40 cm.sez)

Descrizione Sezione:	
Metodo di calcolo resistenza:	Resistenze in campo sostanzialmente elastico
Normativa di riferimento:	N.T.C.
Tipologia sezione:	Sezione predefinita di trave (solette, nervature solai)senza staffe
Forma della sezione:	Rettangolare
Percorso sollecitazione:	A Sforzo Norm. costante
Condizioni Ambientali:	Moderat. aggressive
Riferimento Sforzi assegnati:	Assi x,y principali d'inerzia
Riferimento alla sismicità:	Comb. non sismiche

CARATTERISTICHE DI RESISTENZA DEI MATERIALI IMPIEGATI

CALCESTRUZZO -	Classe:	C32/40
	Resistenza compress. di progetto f_{cd} :	18.80 MPa
	Deform. unitaria max resistenza ϵ_{c2} :	0.0020
	Deformazione unitaria ultima ϵ_{cu} :	0.0035
	Diagramma tensioni-deformaz.:	Parabola-Rettangolo
	Modulo Elastico Normale E_c :	33642.8 MPa
	Resis. media a trazione f_{ctm} :	3.10 MPa
	Coeff.Omogen. S.L.E.:	15.00
	Sc limite S.L.E. comb. Rare:	19.9 MPa
	Sc limite S.L.E. comb. Frequenti:	19.9 MPa
	Ap.Fessure limite S.L.E. comb. Frequenti:	0.300 mm
	Sc limite S.L.E. comb. Q.Permanenti:	14.9 MPa
	Ap.Fess.limite S.L.E. comb. Q.Perm.:	0.200 mm
ACCIAIO -	Tipo:	B450C
	Resist. caratt. a snervamento f_{yk} :	450.0 MPa
	Resist. caratt. a rottura f_{tk} :	450.0 MPa
	Resist. a snerv. di progetto f_{yd} :	391.3 MPa
	Resist. ultima di progetto f_{td} :	391.3 MPa
	Deform. ultima di progetto E_{pu} :	0.068
	Modulo Elastico E_f :	200000.0 MPa
	Diagramma tensioni-deformaz.:	Bilineare finito
	Coeff. Aderenza istant. $\beta_1 * \beta_2$:	1.00
Coeff. Aderenza differito $\beta_1 * \beta_2$:	0.50	
Comb.Rare - Sf Limite:	360.0 MPa	

CODIFICA DOCUMENTO P01-ST02-STR-RE01-A	PROGETTAZIONE		REV.	FOGLIO
	MANDATARIA	MANDANTI	A	59 di 101
				
			Data Ott' 23	

CARATTERISTICHE GEOMETRICHE ED ARMATURE SEZIONE

Base:	100.0	cm
Altezza:	50.0	cm
Barre inferiori:	5Ø22 + 4Ø16	(27.0 cm ²)
Barre superiori:	5Ø22 + 4Ø16	(27.0 cm ²)
Coprif.Inf.(dal baric. barre):	5.1	cm
Coprif.Sup.(dal baric. barre):	5.1	cm
Coprif.Lat. (dal baric.barre):	2.0	cm

CALCOLO DI RESISTENZA - SFORZI PER OGNI COMBINAZIONE ASSEGNATA

N	Sforzo normale [kN] applicato nel baricentro (posit. se di compress.)			
Mx	Momento flettente [kNm] intorno all'asse x baric. della sezione con verso positivo se tale da comprimere il lembo sup. della sezione			
VY	Taglio [kN] in direzione parallela all'asse Y del riferim. generale			
MT	Momento torcente [kN m]			

N°Comb.	N	Mx	Vy	MT
1	0.00	-359.00	0.00	0.00
2	0.00	247.00	0.00	0.00

COMB. RARE (S.L.E.) - SFORZI PER OGNI COMBINAZIONE ASSEGNATA

N	Sforzo normale [kN] applicato nel baricentro (positivo se di compress.)	
Mx	Coppia [kNm] applicata all'asse x baricentrico (tra parentesi il Momento di fessurazione) con verso positivo se tale da comprimere il lembo superiore della sezione	

N°Comb.	N	Mx
1	0.00	270.00

COMB. FREQUENTI (S.L.E.) - SFORZI PER OGNI COMBINAZIONE ASSEGNATA

N	Sforzo normale [kN] applicato nel baricentro (positivo se di compress.)	
Mx	Coppia [kNm] applicata all'asse x baricentrico (tra parentesi il Momento di fessurazione) con verso positivo se tale da comprimere il lembo superiore della sezione	

N°Comb.	N	Mx
1	0.00	218.00 (169.01)

COMB. QUASI PERMANENTI (S.L.E.) - SFORZI PER OGNI COMBINAZIONE ASSEGNATA

N	Sforzo normale [kN] applicato nel baricentro (positivo se di compress.)	
Mx	Coppia [kNm] applicata all'asse x baricentrico (tra parentesi il Momento di fessurazione) con verso positivo se tale da comprimere il lembo superiore della sezione	

N°Comb.	N	Mx
1	0.00	101.00 (169.01)



RISULTATI DEL CALCOLO

Sezione verificata per tutte le combinazioni assegnate

Copriferro netto minimo barre longitudinali:	0.9	cm
Interferro netto minimo barre longitudinali:	10.1	cm

VERIFICHE DI RESISTENZA IN PRESSO-TENSO FLESSIONE ALLO STATO LIMITE SOSTANZIALMENTE ELASTICO

Ver S = combinazione verificata / N = combin. non verificata

CODIFICA DOCUMENTO P01-ST02-STR-RE01-A	PROGETTAZIONE MANDATARIA MANDANTI		REV. A	FOGLIO 60 di 101
	   		Data Ott' 23	

N	Sforzo normale baricentrico assegnato [kN] (positivo se di compressione)
Mx	Momento flettente assegnato [kNm] riferito all'asse x baricentrico
N Ult	Sforzo normale alla massima resistenza [kN] nella sezione (positivo se di compress.)
Mx re	Momento resistente sostanzialmente elastico [kNm] riferito all'asse x baricentrico
Mis.Sic.	Misura sicurezza = rapporto vettoriale tra (N re, Mx re) e (N, Mx) Verifica positiva se tale rapporto risulta ≥ 1.000
Yn	Ordinata [cm] dell'asse neutro alla massima resistenza nel sistema di rif. X, Y, O sez.
x/d	Rapp. di duttilità (travi e solette) [§ 4.1.2.1.2.1 NTC]: deve essere < 0.45
C.Rid.	Coeff. di riduz. momenti in travi continue [formula (4.1.1) NTC]
As Tesa	Area armature long. trave [cm ²] in zona tesa. (tra parentesi l'area minima di normativa)

N°Comb	Ver	N	Mx	N re	Mx re	Mis.Sic.	Yn	x/d	C.Rid.	As Tesa
1	S	0.00	-359.00			1.189	12.7	0.28	0.79	27.0 (8.0)
2	S	0.00	247.00			1.729	37.3	0.28	0.79	27.0 (8.0)

DEFORMAZIONI UNITARIE ALLO STATO LIMITE SOSTANZIALMENTE ELASTICO

ec max	Deform. unit. massima del calcestruzzo a compressione
Yc max	Ordinata in cm della fibra corrisp. a ec max (sistema rif. X, Y, O sez.)
es min	Deform. unit. minima nell'acciaio (negativa se di trazione)
Ys min	Ordinata in cm della barra corrisp. a es min (sistema rif. X, Y, O sez.)
es max	Deform. unit. massima nell'acciaio (positiva se di compressione)
Ys max	Ordinata in cm della barra corrisp. a es max (sistema rif. X, Y, O sez.)

N°Comb	ec max	Yc max	es min	Ys min	es max	Ys max
1	0.00077	0.0	0.00046	5.1	-0.00196	44.9
2	0.00077	50.0	0.00046	44.9	-0.00196	5.1

COMBINAZIONI RARE IN ESERCIZIO - VERIFICA MASSIME TENSIONI NORMALI

Ver	S = combinazione verificata / N = combin. non verificata
Sc max	Massima tensione di compress. (+) nel conglom. in fase fessurata ([MPa])
Yc max	Ordinata in cm della fibra corrisp. a Sc max (sistema rif. X, Y, O)
Sc min	Minima tensione di compress. (+) nel conglom. in fase fessurata ([MPa])
Yc min	Ordinata in cm della fibra corrisp. a Sc min (sistema rif. X, Y, O)
Ss min	Minima tensione di trazione (-) nell'acciaio [MPa]
Ys min	Ordinata in cm della barra corrisp. a Ss min (sistema rif. X, Y, O)
Dw Eff.	Spessore di calcestruzzo [cm] in zona tesa considerata aderente alle barre
Ac eff.	Area di congl. [cm ²] in zona tesa aderente alle barre (verifica fess.)
As eff.	Area Barre tese di acciaio [cm ²] ricadente nell'area efficace (verifica fess.)
D barre	Distanza in cm tra le barre tese efficaci. (D barre = 0 indica spaziatura superiore a $5(c+\varnothing/2)$ e nel calcolo di fess. si usa la (C4.1.11)NTC/(7.14)EC2)

N°Comb	Ver	Sc max	Yc max	Sc min	Yc min	Ss min	Ys min	Dw Eff.	Ac Eff.	As Eff.	D barre
1	S	7.19	50.0	0.00	36.4	-248.2	44.9	12.1	1213	27.0	11.2

COMBINAZIONI RARE IN ESERCIZIO - VERIFICA APERTURA FESSURE (NTC/EC2)

Ver	Esito verifica
e1	Minima deformazione unitaria (trazione: segno -) nel calcestruzzo in sez. fessurata
e2	Massima deformazione unitaria (compressione: segno +) nel calcestruzzo in sez. fessurata
K2	= 0.5 per flessione; $= (e1 + e2) / (2 * e2)$ in trazione eccentrica per la (7.13)EC2 e la (C4.1.11)NTC
Kt	fattore di durata del carico di cui alla (7.9) dell'EC2
e sm	Deformazione media acciaio tra le fessure al netto di quella del cls. Tra parentesi il valore minimo = $0.6 Ss/Es$
srm	Distanza massima in mm tra le fessure
wk	Apertura delle fessure in mm fornito dalla (7.8)EC2 e dalla (C4.1.7)NTC. Tra parentesi è indicato il valore limite.
M fess.	Momento di prima fessurazione [kNm]

CODIFICA DOCUMENTO P01-ST02-STR-RE01-A	PROGETTAZIONE MANDATARIA MANDANTI			REV. A	FOGLIO 61 di 101
				 D_VA D_VisionArchitecture	
					Data Ott' 23

N°Comb	Ver	e1	e2	K2	Kt	e sm	srm	wk	M Fess.
1	S	-0.00144	0.00054	0.50	0.60	0.000769 (0.000745)	291	0.223 (990.00)	169.01

COMBINAZIONI FREQUENTI IN ESERCIZIO - VERIFICA MASSIME TENSIONI NORMALI

N°Comb	Ver	Sc max	Yc max	Sc min	Yc min	Ss min	Ys min	Dw Eff.	Ac Eff.	As Eff.	D barre
1	S	5.81	50.0	0.00	36.4	-200.4	44.9	12.1	1213	27.0	11.2

COMBINAZIONI FREQUENTI IN ESERCIZIO - VERIFICA APERTURA FESSURE (NTC/EC2)

N°Comb	Ver	e1	e2	K2	Kt	e sm	srm	wk	M Fess.
1	S	-0.00117	0.00044	0.50	0.60	0.000601 (0.000601)	291	0.175 (0.30)	169.01

COMBINAZIONI QUASI PERMANENTI IN ESERCIZIO - VERIFICA MASSIME TENSIONI NORMALI

N°Comb	Ver	Sc max	Yc max	Sc min	Yc min	Ss min	Ys min	Dw Eff.	Ac Eff.	As Eff.	D barre
1	S	2.69	50.0	0.00	36.4	-92.9	44.9	12.1	1213	27.0	11.2

COMBINAZIONI QUASI PERMANENTI IN ESERCIZIO - VERIFICA APERTURA FESSURE (NTC/EC2)

N°Comb	Ver	e1	e2	K2	Kt	e sm	srm	wk	M Fess.
1	S	-0.00054	0.00020	0.50	0.40	0.000279 (0.000279)	291	0.081 (0.20)	169.01

A taglio si necessita armatura specifica, individuata in ganci phi 12 passo 20x20 cm.

VERIFICA A TAGLIO DELLA SEZIONE IN C.A. SECONDO T.U. 14/01/2018 § 4.1.2.1.3

• Caratteristiche della sezione

$b_w = 1000$ mm larghezza	$f_{yk} = 450$ MPa	resist. caratteristica
$h = 500$ mm altezza	$\gamma_s = 1,15$	coeff. sicurezza
$c = 51$ mm copriferro	$f_{yd} = 3$ MPa	resist. di calcolo
$f_{ck} = 40$ MPa	Armatura longitudinale tesa:	
$\gamma_c = 1,50$ coeff. sicurezza	$A_{sl,1} = 0 \text{ } \emptyset \text{ } 0 = 0,00$ cm ²	
$\alpha_{cc} = 0,85$ coeff. riduttivo	$A_{sl,2} = 0 \text{ } \emptyset \text{ } 0 = 0,00$ cm ²	
$d = 449$ mm altezza utile	$A_{sl,3} = 0 \text{ } \emptyset \text{ } 0 = 0,00$ cm ²	
$f_{cd} = 22,67$ MPa		resist. di calcolo 0,00 cm ²
$f_{ctd} = 1,64$ a		resist. di calcolo

CODIFICA DOCUMENTO P01-ST02-STR-RE01-A	PROGETTAZIONE MANDATARIA MANDANTI		REV. A	FOGLIO 62 di 101
	   	Data Ott' 23		

• **Sollecitazioni** (compressione<0, trazione>0, taglio in valore assoluto)

$$N_{ed} = 0,0 \text{ kN} \quad V_{ed} = 345,0 \text{ kN}$$

• **Elementi senza armature trasversali resistenti a taglio**

$$k = 1 + (200/d)^{1/2} < 2 \quad k = 1,667 < 2$$

$$v_{min} = 0,035 \quad v_{min} = 0,477$$

$$k^{3/2} f_{ck}^{1/2} \quad \rho_1 = A_{sl}/(b_w \times d) < 0,02 \quad \rho_1 = 0,000 < 0,02$$

$$\sigma_{cp} = N_{Ed}/A_c < 0,2 f_{cd} \quad \sigma_{cp} = 0,00 \text{ MPa} < 0,2 f_{cd}$$

$$V_{Rd} = (0,18 \times k \times (100 \times \rho_1 \times f_{ck})^{1/3} / \gamma_c + 0,15 \times \sigma_{cp}) \times b_w \times d > (v_{min} + 0,15 \times \sigma_{cp}) \times b_w \times d$$

(con

$$V_{Rd} = 0,0 \text{ kN}; \quad (v_{min} + 0,15 \times \sigma_{cp}) \times b_w \times d = 214,0 \text{ kN}$$

$$V_{Rd} = 214,0 \text{ kN} \text{ assunto pari alla resistenza minima}$$

la sezione NON è verificata in assenza di armature per il taglio

• **Elementi con armature trasversali resistenti a taglio**

$$\theta = 45,0^\circ \text{ inclinaz. bielle cls} \quad \text{angolo ammissibile}$$

$$(\theta = 18,2^\circ \text{ inclinaz. bielle cls per rottura bilanciata acciaio-cls:} \quad \text{angolo non ammissibile})$$

$$\alpha = 90,0^\circ \text{ inclinaz. staffe}$$

Armatura a taglio (staffatura):

$$A_{sw}/s \text{ staffe} \quad \text{mm con n}^\circ \text{ bracci} \quad \text{pass} \quad c \quad \text{cm}^2/c$$

$$= \emptyset \quad 12 \text{ (trasv)} \quad 5 \quad 20 \quad m = 0,283 \quad m$$

$$V_{Rsd} = 0,90 \times d \times (A_{sw}/s) \times f_{yd} \times (\cotg \alpha + \cotg \theta) \times \text{sen} \alpha$$

$$V_{Rsd} = 447,1 \text{ kN}$$

$$f_{cd} = 11,33 \text{ MP resist. di calcolo a ridotta}$$

$$\alpha_c = 1,000 \text{ coeff. maggiorativo}$$

$$V_{Rcd} = 0,90 \times d \times b_w \times \alpha_c \times f_{cd} \times (\cotg \alpha + \cotg \theta) / (1 + \cotg^2 \alpha)$$

$$V_{Rcd} = 2290,0 \text{ kN}$$

$$V_{Rd} = \min(V_{Rcd}, V_{Rsd}) = 447,1 \text{ kN} > 343,0 \text{ kN} \quad \text{c.s.} = 1,30$$

la sezione armata a taglio risulta verificata.

CODIFICA DOCUMENTO P01-ST02-STR-RE01-A	PROGETTAZIONE MANDATARIA MANDANTI		REV. A	FOGLIO 63 di 101
	   	Data Ott' 23		

8.2.2 Soletta inferiore

Si riportano nel seguito le verifiche a momento flettente, taglio e sforzo normale per la soletta inferiore. A favore di sicurezza la verifica viene condotta con le sollecitazioni di involuppo supposte agenti simultaneamente sulla medesima sezione.

Le sollecitazioni di verifica agli stati limite ultimi sono:

Momento flettente	$M_{Ed} =$	545	kNm	
Taglio	$V_{Ed} =$	320	kN	
	$N_{Ed,max} =$	-449	kN	(compressione)

Le sollecitazioni in combinazione sismica non sono dimensionanti per il caso in esame.

Agli stati limite di esercizio invece si trova:

		SLE Rara	SLE Freq.	SLE Q.P.	
Momento flettente	$M_{Ed} =$	406	329	145	kNm
Sforzo normale	$N_{Ed} +=$	-333	-287	-173	kN (compressione)

La sezione è pertanto verificata con armatura phi 22 passo 20 cm ovunque, e nelle zone d'angolo (per 1,5 m su piedritti e solette) si necessita armatura integrativa phi 22/20 cm inferiormente (lato terreno).

DATI GENERALI SEZIONE DI TRAVE SENZA STAFFE IN C.A.

NOME SEZIONE: Verifiche soletta inferiore 40 cm

(Percorso File: L:\da 20001\20073 Rufina Lotti2A-2B\20073 Mat di Lav\20073 Bozze JB\Calcolo\Sottovia\ST.02\Verifiche soletta inferiore 40 cm.sez)

Descrizione Sezione:	
Metodo di calcolo resistenza:	Resistenze in campo sostanzialmente elastico
Normativa di riferimento:	N.T.C.
Tipologia sezione:	Sezione predefinita di trave (solette, nervature solai) senza staffe
Forma della sezione:	Rettangolare
Percorso sollecitazione:	A Sforzo Norm. costante
Condizioni Ambientali:	Poco aggressive
Riferimento Sforzi assegnati:	Assi x,y principali d'inerzia
Riferimento alla sismicità:	Comb. non sismiche

CARATTERISTICHE DI RESISTENZA DEI MATERIALI IMPIEGATI

CALCESTRUZZO - Classe:	C28/35
Resistenza compress. di progetto fcd:	15.86 MPa
Deform. unitaria max resistenza ec2:	0.0020
Deformazione unitaria ultima ecu:	0.0035
Diagramma tensioni-deformaz.:	Parabola-Rettangolo
Modulo Elastico Normale Ec:	32308.0 MPa

CODIFICA DOCUMENTO P01-ST02-STR-RE01-A	PROGETTAZIONE MANDATARIA MANDANTI		REV. A	FOGLIO 64 di 101
	   	Data Ott' 23		

Resis. media a trazione fctm:	2.76	MPa
Coeff.Omogen. S.L.E.:	15.00	
Sc limite S.L.E. comb. Rare:	16.8	MPa
Sc limite S.L.E. comb. Frequenti:	16.8	MPa
Ap.Fessure limite S.L.E. comb. Frequenti:	0.400	mm
Sc limite S.L.E. comb. Q.Permanenti:	12.6	MPa
Ap.Fess.limite S.L.E. comb. Q.Perm.:	0.300	mm

ACCIAIO -	Tipo:	B450C
	Resist. caratt. a snervamento fyk:	450.0 MPa
	Resist. caratt. a rottura ftk:	450.0 MPa
	Resist. a snerv. di progetto fyd:	391.3 MPa
	Resist. ultima di progetto ftd:	391.3 MPa
	Deform. ultima di progetto Epu:	0.068
	Modulo Elastico Ef:	200000.0 MPa
	Diagramma tensioni-deformaz.:	Bilineare finito
	Coeff. Aderenza istant. β1*β2:	1.00
	Coeff. Aderenza differito β1*β2:	0.50
	Comb.Rare - Sf Limite:	360.0 MPa

CARATTERISTICHE GEOMETRICHE ED ARMATURE SEZIONE

Base:	100.0	cm
Altezza:	50.0	cm
Barre inferiori:	5Ø22 + 4Ø22	(34.2 cm ²)
Barre superiori:	5Ø22 + 4Ø0	(19.0 cm ²)
Coprif.Inf.(dal baric. barre):	5.1	cm
Coprif.Sup.(dal baric. barre):	5.1	cm
Coprif.Lat. (dal baric.barre):	2.0	cm

CALCOLO DI RESISTENZA - SFORZI PER OGNI COMBINAZIONE ASSEGNATA

N	Sforzo normale [kN] applicato nel baricentro (posit. se di compress.)			
Mx	Momento flettente [kNm] intorno all'asse x baric. della sezione con verso positivo se tale da comprimere il lembo sup. della sezione			
VY	Taglio [kN] in direzione parallela all'asse Y del riferim. generale			
MT	Momento torcente [kN m]			
N°Comb.	N	Mx	Vy	MT
1	449.00	545.00	0.00	0.00

COMB. RARE (S.L.E.) - SFORZI PER OGNI COMBINAZIONE ASSEGNATA

N	Sforzo normale [kN] applicato nel baricentro (positivo se di compress.)	
Mx	Coppia [kNm] applicata all'asse x baricentrico (tra parentesi il Momento di fessurazione) con verso positivo se tale da comprimere il lembo superiore della sezione	
N°Comb.	N	Mx
1	333.00	406.00

COMB. FREQUENTI (S.L.E.) - SFORZI PER OGNI COMBINAZIONE ASSEGNATA

N	Sforzo normale [kN] applicato nel baricentro (positivo se di compress.)	
Mx	Coppia [kNm] applicata all'asse x baricentrico (tra parentesi il Momento di fessurazione) con verso positivo se tale da comprimere il lembo superiore della sezione	
N°Comb.	N	Mx
1	287.00	329.00 (167.27)

CODIFICA DOCUMENTO P01-ST02-STR-RE01-A	PROGETTAZIONE MANDATARIA MANDANTI		REV. A	FOGLIO 65 di 101
	   		Data Ott' 23	

COMB. QUASI PERMANENTI (S.L.E.) - SFORZI PER OGNI COMBINAZIONE ASSEGNATA

N	Sforzo normale [kN] applicato nel baricentro (positivo se di compress.)	
Mx	Coppia [kNm] applicata all'asse x baricentrico (tra parentesi il Momento di fessurazione) con verso positivo se tale da comprimere il lembo superiore della sezione	
N°Comb.	N	Mx
1	173.00	145.00 (172.59)

RISULTATI DEL CALCOLO

Sezione verificata per tutte le combinazioni assegnate

Copriferro netto minimo barre longitudinali:	0.9	cm
Interferro netto minimo barre longitudinali:	9.8	cm

VERIFICHE DI RESISTENZA IN PRESSO-TENSO FLESSIONE ALLO STATO LIMITE SOSTANZIALMENTE ELASTICO



Ver	S = combinazione verificata / N = combin. non verificata									
N	Sforzo normale baricentrico assegnato [kN] (positivo se di compressione)									
Mx	Momento flettente assegnato [kNm] riferito all'asse x baricentrico									
N Ult	Sforzo normale alla massima resistenza [kN] nella sezione (positivo se di compress.)									
Mx re	Momento resistente sostanzialmente elastico [kNm] riferito all'asse x baricentrico									
Mis.Sic.	Misura sicurezza = rapporto vettoriale tra (N re, Mx re) e (N, Mx) Verifica positiva se tale rapporto risulta ≥ 1.000									
Yn	Ordinata [cm] dell'asse neutro alla massima resistenza nel sistema di rif. X,Y,O sez.									
x/d	Rapp. di duttilità (travi e solette) [§ 4.1.2.1.2.1 NTC]: deve essere < 0.45									
C.Rid.	Coeff. di riduz. momenti in travi continue [formula (4.1.1) NTC]									
As Tesa	Area armature long. trave [cm ²] in zona tesa. (tra parentesi l'area minima di normativa)									
N°Comb	Ver	N	Mx	N re	Mx re	Mis.Sic.	Yn	x/d	C.Rid.	As Tesa
1	S	449.00	545.00			1.107	32.1	0.40	0.94	34.2 (7.2)

DEFORMAZIONI UNITARIE ALLO STATO LIMITE SOSTANZIALMENTE ELASTICO

ec max	Deform. unit. massima del calcestruzzo a compressione					
Yc max	Ordinata in cm della fibra corrisp. a ec max (sistema rif. X,Y,O sez.)					
es min	Deform. unit. minima nell'acciaio (negativa se di trazione)					
Ys min	Ordinata in cm della barra corrisp. a es min (sistema rif. X,Y,O sez.)					
es max	Deform. unit. massima nell'acciaio (positiva se di compressione)					
Ys max	Ordinata in cm della barra corrisp. a es max (sistema rif. X,Y,O sez.)					
N°Comb	ec max	Yc max	es min	Ys min	es max	Ys max
1	0.00129	50.0	0.00092	44.9	-0.00196	5.1

COMBINAZIONI RARE IN ESERCIZIO - VERIFICA MASSIME TENSIONI NORMALI

Ver	S = combinazione verificata / N = combin. non verificata
Sc max	Massima tensione di compress.(+) nel conglom. in fase fessurata ([MPa])
Yc max	Ordinata in cm della fibra corrisp. a Sc max (sistema rif. X,Y,O)
Sc min	Minima tensione di compress.(+) nel conglom. in fase fessurata ([MPa])
Yc min	Ordinata in cm della fibra corrisp. a Sc min (sistema rif. X,Y,O)
Ss min	Minima tensione di trazione (-) nell'acciaio [MPa]
Ys min	Ordinata in cm della barra corrisp. a Ss min (sistema rif. X,Y,O)
Dw Eff.	Spessore di calcestruzzo [cm] in zona tesa considerata aderente alle barre
Ac eff.	Area di congl. [cm ²] in zona tesa aderente alle barre (verifica fess.)
As eff.	Area Barre tese di acciaio [cm ²] ricadente nell'area efficace (verifica fess.)

CODIFICA DOCUMENTO P01-ST02-STR-RE01-A	PROGETTAZIONE MANDATARIA MANDANTI				REV. A	FOGLIO 66 di 101
						
Data Ott' 23						

D barre Distanza in cm tra le barre tese efficaci.
(D barre = 0 indica spaziatura superiore a $5(c+\emptyset/2)$ e nel calcolo di fess. si usa la $(C4.1.11)NTC/(7.14)EC2$)

N°Comb	Ver	Sc max	Yc max	Sc min	Yc min	Ss min	Ys min	Dw Eff.	Ac Eff.	As Eff.	D barre
1	S	11.08	50.0	0.00	32.3	-255.3	44.9	10.8	1076	34.2	11.2

COMBINAZIONI RARE IN ESERCIZIO - VERIFICA APERTURA FESSURE (NTC/EC2)

Ver Esito verifica
e1 Minima deformazione unitaria (trazione: segno -) nel calcestruzzo in sez. fessurata
e2 Massima deformazione unitaria (compress.: segno +) nel calcestruzzo in sez. fessurata
K2 = 0.5 per flessione; $= (e1 + e2)/(2 * e2)$ in trazione eccentrica per la (7.13)EC2 e la (C4.1.11)NTC
Kt fattore di durata del carico di cui alla (7.9) dell'EC2
e sm Deformazione media acciaio tra le fessure al netto di quella del cls. Tra parentesi il valore minimo = $0.6 Ss/Es$
srm Distanza massima in mm tra le fessure
wk Apertura delle fessure in mm fornito dalla (7.8)EC2 e dalla (C4.1.7)NTC. Tra parentesi è indicato il valore limite.
M fess. Momento di prima fessurazione [kNm]

N°Comb	Ver	e1	e2	K2	Kt	e sm	srm	wk	M Fess.
1	S	-0.00152	0.00083	0.50	0.60	0.000965 (0.000766)	254 0.245 (990.00)		166.44

COMBINAZIONI FREQUENTI IN ESERCIZIO - VERIFICA MASSIME TENSIONI NORMALI

N°Comb	Ver	Sc max	Yc max	Sc min	Yc min	Ss min	Ys min	Dw Eff.	Ac Eff.	As Eff.	D barre
1	S	9.01	50.0	0.00	32.1	-204.7	44.9	10.7	1072	34.2	11.2

COMBINAZIONI FREQUENTI IN ESERCIZIO - VERIFICA APERTURA FESSURE (NTC/EC2)

N°Comb	Ver	e1	e2	K2	Kt	e sm	srm	wk	M Fess.
1	S	-0.00122	0.00068	0.50	0.60	0.000713 (0.000614)	253 0.180 (0.40)		167.27

COMBINAZIONI QUASI PERMANENTI IN ESERCIZIO - VERIFICA MASSIME TENSIONI NORMALI

N°Comb	Ver	Sc max	Yc max	Sc min	Yc min	Ss min	Ys min	Dw Eff.	Ac Eff.	As Eff.	D barre
1	S	4.04	50.0	0.00	31.2	-84.4	44.9	10.4	1042	34.2	11.2

COMBINAZIONI QUASI PERMANENTI IN ESERCIZIO - VERIFICA APERTURA FESSURE (NTC/EC2)

N°Comb	Ver	e1	e2	K2	Kt	e sm	srm	wk	M Fess.
1	S	-0.00050	0.00030	0.50	0.40	0.000253 (0.000253)	250 0.063 (0.30)		172.59

A taglio si necessita armatura specifica, individuata in ganci phi 12 passo 20x20 cm.

VERIFICA A TAGLIO DELLA SEZIONE IN C.A. SECONDO T.U. 14/01/2018 § 4.1.2.1.3

• Caratteristiche della sezione

$b_w = 1000$ mm larghezza	$f_{yk} = 450$ MPa	resist. caratteristica
$h = 500$ mm altezza	$\gamma_s = 1,15$	coeff. sicurezza
$c = 51$ mm copriferro	$f_{yd} = 3$ MPa	resist. di calcolo

CODIFICA DOCUMENTO P01-ST02-STR-RE01-A	PROGETTAZIONE MANDATARIA MANDANTI		REV. A	FOGLIO 67 di 101
				
				Data Ott' 23

$f_{ck} = 35$	MP	a	resist. caratteristica	Armatura longitudinale tesa:				
$\gamma_c = 1,50$			coeff. sicurezza	$A_{sl,1} = 0$	\emptyset	0	$= 0,00$	cm^2
$\alpha_{cc} = 0,85$			coeff. riduttivo	$A_{sl,2} = 0$	\emptyset	0	$= 0,00$	cm^2
$d = 449$	mm		altezza utile	$A_{sl,3} = 0$	\emptyset	0	$= 0,00$	cm^2
$f_{cd} = 19,83$	MP	a	resist. di calcolo				$0,00$	cm^2
$f_{ctd} = 1,50$	MP	a	resist. di calcolo					

• **Sollecitazioni** (compressione < 0, trazione > 0, taglio in valore assoluto)

$$N_{ed} = 0,0 \text{ kN} \quad V_{ed} = 320,0 \text{ kN}$$

• **Elementi senza armature trasversali resistenti a taglio**

$$k = 1 + (200/d)^{1/2} < 2 \quad k = 1,667 < 2$$

$$v_{min} = 0,035 \quad v_{min} = 0,446$$

$$k^{3/2} f_{ck}^{1/2} \quad \rho_1 = A_{sl}/(b_w \times d) < 0,02 \quad \rho_1 = 0,000 < 0,02$$

$$\sigma_{cp} = N_{Ed}/A_c < 0,2 f_{cd} \quad \sigma_{cp} = 0,00 \text{ MPa} < 0,2 f_{cd}$$

$$V_{Rd} = (0,18 \times k \times (100 \times \rho_1 \times f_{ck})^{1/3} / \gamma_c + 0,15 \times \sigma_{cp}) \times b_w \times d > (v_{min} + 0,15 \times \sigma_{cp}) \times b_w \times d$$

(con

$$V_{Rd} = 0,0 \text{ kN}; \quad (v_{min} + 0,15 \times \sigma_{cp}) \times b_w \times d = 200,2 \text{ kN}$$

$$V_{Rd} = 200,2 \text{ kN} \text{ assunto pari alla resistenza minima}$$

la sezione NON è verificata in assenza di armature per il taglio

• **Elementi con armature trasversali resistenti a taglio**

$$\theta = 45,0^\circ \text{ inclinaz. bielle cls} \quad \text{angolo ammissibile}$$

$$(\theta = 19,5^\circ \text{ inclinaz. bielle cls per rottura bilanciata acciaio-cls:}$$

angolo non ammissibile)

$$\alpha = 90,0^\circ \text{ inclinaz. staffe}$$

Armatura a taglio (staffatura):

$$A_{sw}/s \text{ staffe} \text{ mm con } n^\circ \text{ bracci} \quad \text{pass} \quad c \quad \text{cm}^2/c$$

$$= \emptyset \quad 12 \text{ (trasv)} \quad 5 \quad o \quad 20 \quad m = 0,283 \quad m$$

$$V_{Rsd} = 0,90 \times d \times (A_{sw}/s) \times f_{yd} \times (\cotg \alpha + \cotg \theta) \times \text{sen} \alpha$$

$$V_{Rsd} = 447,1 \text{ kN}$$

$$f_{cd} = 9,92 \text{ MP a} \text{ resist. di calcolo}$$

$$\alpha_c = 1,000 \text{ coeff. maggiorativo}$$

CODIFICA DOCUMENTO P01-ST02-STR-RE01-A	PROGETTAZIONE MANDATARIA MANDANTI		REV. A	FOGLIO 68 di 101
	   	Data Ott' 23		

$$V_{Rcd} = 0.90 \times d \times b_w \times \alpha_c \times f_{cd} \times (\cotg\alpha + \cotg\theta) / (1 + \cotg^2\alpha)$$

$$V_{Rd} = \min(V_{Rcd}, V_{Rsd})$$

$$V_{Rcd} = 2003, \text{ k}$$

$$= 8 \text{ N}$$

$$V_{Rd} = 447,1 > 320,0 \text{ N} \quad \text{c.s.} = 1,39$$

la sezione armata a taglio risulta verificata.

8.2.3 Piedritti

Si riportano nel seguito le verifiche a momento flettente, taglio e sforzo normale dei piedritti del manufatto in esame. A favore di sicurezza la verifica viene condotta con le sollecitazioni di inviluppo supposte agenti simultaneamente sulla medesima sezione.

Le sollecitazioni di verifica agli stati limite ultimi sono:

Momento flettente	$M_{Ed} =$	501	kNm
Taglio	$V_{Ed} =$	426	kN
Sforzo normale	$N_{Ed,min} =$	-439	kN (compressione)

Le sollecitazioni in combinazione sismica non sono dimensionanti per il caso in esame.

Agli stati limite di esercizio invece si trova:

		SLE Rara	SLE Freq.	SLE Q.P.	
Momento flettente	$M_{Ed} =$	374	301	130	kNm
Sforzo normale	$N_{Ed,min} =$	-320	-276	-165	kN (compressione)

La sezione è pertanto verificata con armatura phi 22 passo 20 cm e nelle zone d'angolo (per 1,5 m su piedritti e solette) si necessita armatura integrativa phi 22/20 cm inferiormente (lato terreno).

DATI GENERALI SEZIONE DI TRAVE SENZA STAFFE IN C.A.

NOME SEZIONE: Verifiche piedritti 40 cm

(Percorso File: L:\da 20001\20073 Rufina Lotti2A-2B\20073 Mat di Lav\20073 Bozze JB\Calcolo\Sottovia\ST.02\Verifiche piedritti 40 cm.sez)

Descrizione Sezione:

CODIFICA DOCUMENTO P01-ST02-STR-RE01-A	PROGETTAZIONE MANDATARIA MANDANTI		REV. A	FOGLIO 69 di 101
	   		Data Ott' 23	

Metodo di calcolo resistenza:	Resistenze in campo sostanzialmente elastico
Normativa di riferimento:	N.T.C.
Tipologia sezione:	Sezione predefinita di trave (solette, nervature solai) senza staffe
Forma della sezione:	Rettangolare
Percorso sollecitazione:	A Sforzo Norm. costante
Condizioni Ambientali:	Moderat. aggressive
Riferimento Sforzi assegnati:	Assi x,y principali d'inerzia
Riferimento alla sismicit�:	Comb. non sismiche

CARATTERISTICHE DI RESISTENZA DEI MATERIALI IMPIEGATI

CALCESTRUZZO - Classe:	C32/40
Resistenza compress. di progetto fcd:	18.80 MPa
Deform. unitaria max resistenza ec2:	0.0020
Deformazione unitaria ultima ecu:	0.0035
Diagramma tensioni-deformaz.:	Parabola-Rettangolo
Modulo Elastico Normale Ec:	33642.8 MPa
Resis. media a trazione fctm:	3.10 MPa
Coeff.Omogen. S.L.E.:	15.00
Sc limite S.L.E. comb. Rare:	19.9 MPa
Sc limite S.L.E. comb. Frequenti:	19.9 MPa
Ap.Fessure limite S.L.E. comb. Frequenti:	0.300 mm
Sc limite S.L.E. comb. Q.Permanenti:	14.9 MPa
Ap.Fess.limite S.L.E. comb. Q.Perm.:	0.200 mm

ACCIAIO - Tipo:	B450C
Resist. caratt. a snervamento fyk:	450.0 MPa
Resist. caratt. a rottura ftk:	450.0 MPa
Resist. a snerv. di progetto fyd:	391.3 MPa
Resist. ultima di progetto ftd:	391.3 MPa
Deform. ultima di progetto Epu:	0.068
Modulo Elastico Ef:	200000.0 MPa
Diagramma tensioni-deformaz.:	Bilineare finito
Coeff. Aderenza istant. $\beta_1 * \beta_2$:	1.00
Coeff. Aderenza differito $\beta_1 * \beta_2$:	0.50
Comb.Rare - Sf Limite:	360.0 MPa

CARATTERISTICHE GEOMETRICHE ED ARMATURE SEZIONE

Base:	100.0	cm
Altezza:	50.0	cm
Barre inferiori:	5Ø22 + 4Ø22	(34.2 cm ²)
Barre superiori:	5Ø22	(19.0 cm ²)
Coprif.Inf.(dal baric. barre):	5.1	cm
Coprif.Sup.(dal baric. barre):	5.1	cm
Coprif.Lat. (dal baric.barre):	2.0	cm

CALCOLO DI RESISTENZA - SFORZI PER OGNI COMBINAZIONE ASSEGNATA

N	Sforzo normale [kN] applicato nel baricentro (posit. se di compress.)
Mx	Momento flettente [kNm] intorno all'asse x baric. della sezione con verso positivo se tale da comprimere il lembo sup. della sezione
VY	Taglio [kN] in direzione parallela all'asse Y del riferim. generale
MT	Momento torcente [kN m]

N°Comb.	N	Mx	Vy	MT
1	439.00	501.00	0.00	0.00

COMB. RARE (S.L.E.) - SFORZI PER OGNI COMBINAZIONE ASSEGNATA

N	Sforzo normale [kN] applicato nel baricentro (positivo se di compress.)
---	---

CODIFICA DOCUMENTO P01-ST02-STR-RE01-A	PROGETTAZIONE		REV.	FOGLIO
	MANDATARIA	MANDANTI	A	70 di 101
				
		D_VisionArchitecture		
			Data Ott' 23	

Mx	Coppia [kNm] applicata all'asse x baricentrico (tra parentesi il Momento di fessurazione) con verso positivo se tale da comprimere il lembo superiore della sezione	
N°Comb.	N	Mx
1	374.00	320.00

COMB. FREQUENTI (S.L.E.) - SFORZI PER OGNI COMBINAZIONE ASSEGNATA

N	Sforzo normale [kN] applicato nel baricentro (positivo se di compress.)	
Mx	Coppia [kNm] applicata all'asse x baricentrico (tra parentesi il Momento di fessurazione) con verso positivo se tale da comprimere il lembo superiore della sezione	
N°Comb.	N	Mx
1	276.00	301.00 (188.69)

COMB. QUASI PERMANENTI (S.L.E.) - SFORZI PER OGNI COMBINAZIONE ASSEGNATA

N	Sforzo normale [kN] applicato nel baricentro (positivo se di compress.)	
Mx	Coppia [kNm] applicata all'asse x baricentrico (tra parentesi il Momento di fessurazione) con verso positivo se tale da comprimere il lembo superiore della sezione	
N°Comb.	N	Mx
1	165.00	130.00 (195.32)

RISULTATI DEL CALCOLO

Sezione verificata per tutte le combinazioni assegnate

Copriferro netto minimo barre longitudinali:	0.9	cm
Interferro netto minimo barre longitudinali:	9.8	cm

VERIFICHE DI RESISTENZA IN PRESSO-TENSO FLESSIONE ALLO STATO LIMITE SOSTANZIALMENTE ELASTICO

Ver	S = combinazione verificata / N = combin. non verificata									
N	Sforzo normale baricentrico assegnato [kN] (positivo se di compressione)									
Mx	Momento flettente assegnato [kNm] riferito all'asse x baricentrico									
N Ult	Sforzo normale alla massima resistenza [kN] nella sezione (positivo se di compress.)									
Mx re	Momento resistente sostanzialmente elastico [kNm] riferito all'asse x baricentrico									
Mis.Sic.	Misura sicurezza = rapporto vettoriale tra (N re, Mx re) e (N, Mx)									
	Verifica positiva se tale rapporto risulta ≥ 1.000									
Yn	Ordinata [cm] dell'asse neutro alla massima resistenza nel sistema di rif. X,Y,O sez.									
x/d	Rapp. di duttilità (travi e solette)[§ 4.1.2.1.2.1 NTC]: deve essere < 0.45									
C.Rid.	Coeff. di riduz. momenti in travi continue [formula (4.1.1)NTC]									
As Tesa	Area armature long. trave [cm ²] in zona tesa. (tra parentesi l'area minima di normativa)									
N°Comb	Ver	N	Mx	N re	Mx re	Mis.Sic.	Yn	x/d	C.Rid.	As Tesa
1	S	439.00	501.00			1.212	33.3	0.37	0.91	34.2 (8.0)

DEFORMAZIONI UNITARIE ALLO STATO LIMITE SOSTANZIALMENTE ELASTICO

ec max	Deform. unit. massima del calcestruzzo a compressione
Yc max	Ordinata in cm della fibra corrisp. a ec max (sistema rif. X,Y,O sez.)
es min	Deform. unit. minima nell'acciaio (negativa se di trazione)
Ys min	Ordinata in cm della barra corrisp. a es min (sistema rif. X,Y,O sez.)
es max	Deform. unit. massima nell'acciaio (positiva se di compressione)
Ys max	Ordinata in cm della barra corrisp. a es max (sistema rif. X,Y,O sez.)

CODIFICA DOCUMENTO P01-ST02-STR-RE01-A	PROGETTAZIONE MANDATARIA MANDANTI			REV. A	FOGLIO 71 di 101
	   	Data Ott' 23			

N°Comb	ec max	Yc max	es min	Ys min	es max	Ys max
1	0.00116	50.0	0.00081	44.9	-0.00196	5.1

COMBINAZIONI RARE IN ESERCIZIO - VERIFICA MASSIME TENSIONI NORMALI

Ver	S = combinazione verificata / N = combin. non verificata
Sc max	Massima tensione di compress.(+) nel conglom. in fase fessurata ([MPa]
Yc max	Ordinata in cm della fibra corrisp. a Sc max (sistema rif. X,Y,O)
Sc min	Minima tensione di compress.(+) nel conglom. in fase fessurata ([MPa]
Yc min	Ordinata in cm della fibra corrisp. a Sc min (sistema rif. X,Y,O)
Ss min	Minima tensione di trazione (-) nell'acciaio [MPa]
Ys min	Ordinata in cm della barra corrisp. a Ss min (sistema rif. X,Y,O)
Dw Eff.	Spessore di calcestruzzo [cm] in zona tesa considerata aderente alle barre
Ac eff.	Area di congl. [cm ²] in zona tesa aderente alle barre (verifica fess.)
As eff.	Area Barre tese di acciaio [cm ²] ricadente nell'area efficace(verifica fess.)
D barre	Distanza in cm tra le barre tese efficaci. (D barre = 0 indica spaziatura superiore a 5(c+Ø/2) e nel calcolo di fess. si usa la (C4.1.11)NTC/(7.14)EC2)

N°Comb	Ver	Sc max	Yc max	Sc min	Yc min	Ss min	Ys min	Dw Eff.	Ac Eff.	As Eff.	D barre
1	S	8.89	50.0	0.00	31.3	-187.2	44.9	10.4	1044	34.2	11.2

COMBINAZIONI RARE IN ESERCIZIO - VERIFICA APERTURA FESSURE (NTC/EC2)

Ver	Esito verifica
e1	Minima deformazione unitaria (trazione: segno -) nel calcestruzzo in sez. fessurata
e2	Massima deformazione unitaria (compress.: segno +) nel calcestruzzo in sez. fessurata
K2	= 0.5 per flessione; =(e1 + e2)/(2*e2)in trazione eccentrica per la (7.13)EC2 e la (C4.1.11)NTC
Kt	fattore di durata del carico di cui alla (7.9) dell'EC2
e sm	Deformazione media acciaio tra le fessure al netto di quella del cls. Tra parentesi il valore minimo = 0.6 Ss/Es
srm	Distanza massima in mm tra le fessure
wk	Apertura delle fessure in mm fornito dalla (7.8)EC2 e dalla (C4.1.7)NTC. Tra parentesi è indicato il valore limite.
M fess.	Momento di prima fessurazione [kNm]

N°Comb	Ver	e1	e2	K2	Kt	e sm	srm	wk	M Fess.
1	S	-0.00112	0.00067	0.50	0.60	0.000597 (0.000562)	250	0.149 (990.00)	193.38

COMBINAZIONI FREQUENTI IN ESERCIZIO - VERIFICA MASSIME TENSIONI NORMALI

N°Comb	Ver	Sc max	Yc max	Sc min	Yc min	Ss min	Ys min	Dw Eff.	Ac Eff.	As Eff.	D barre
1	S	8.26	50.0	0.00	32.0	-185.6	44.9	10.7	1068	34.2	11.2

COMBINAZIONI FREQUENTI IN ESERCIZIO - VERIFICA APERTURA FESSURE (NTC/EC2)



N°Comb	Ver	e1	e2	K2	Kt	e sm	srm	wk	M Fess.
1	S	-0.00110	0.00062	0.50	0.60	0.000582 (0.000557)	253	0.147 (0.30)	188.69

COMBINAZIONI QUASI PERMANENTI IN ESERCIZIO - VERIFICA MASSIME TENSIONI NORMALI

N°Comb	Ver	Sc max	Yc max	Sc min	Yc min	Ss min	Ys min	Dw Eff.	Ac Eff.	As Eff.	D barre
1	S	3.63	50.0	0.00	31.0	-74.4	44.9	10.3	1035	34.2	11.2

COMBINAZIONI QUASI PERMANENTI IN ESERCIZIO - VERIFICA APERTURA FESSURE (NTC/EC2)

N°Comb	Ver	e1	e2	K2	Kt	e sm	srm	wk	M Fess.
--------	-----	----	----	----	----	------	-----	----	---------

CODIFICA DOCUMENTO P01-ST02-STR-RE01-A	PROGETTAZIONE MANDATARIA		MANDANTI	REV. A	FOGLIO 72 di 101
					Data Ott' 23

1 S -0.00045 0.00027 0.50 0.40 0.000223 (0.000223) 249 0.056 (0.20) 195.32

A taglio si necessita armatura specifica, individuata in ganci phi 12 passo 20x20 cm.

VERIFICA A TAGLIO DELLA SEZIONE IN C.A. SECONDO T.U. 14/01/2018 § 4.1.2.1.3

• Caratteristiche della sezione

$b_w = 1000$	m	larghezza	$f_{yk} = 450$	MPa	resist. caratteristica
$h = 500$	m	altezza	$\gamma_s = 1,15$		coeff. sicurezza
$c = 51$	m	copriferro	391,		resist. di
$f_{ck} = 40$	MP	resist. caratteristica	$f_{yd} = 3$	MPa	calcolo
$\gamma_c = 1,50$	a	coeff. sicurezza	Armatura longitudinale tesa:		
$\alpha_{cc} = 0,85$		coeff. riduttivo	$A_{sl,1} = 0$	\emptyset	$0 = 0,00$ cm ²
$d = 449$	m	altezza utile	$A_{sl,2} = 0$	\emptyset	$0 = 0,00$ cm ²
$f_{cd} = 22,67$	MP	resist. di calcolo	$A_{sl,3} = 0$	\emptyset	$0 = 0,00$ cm ²
$f_{ctd} = 1,64$	MP	resist. di calcolo			0,00 cm ²

• Sollecitazioni (compressione<0, trazione>0, taglio in valore assoluto)

$N_{ed} = -439,0$ kN $V_{ed} = 416,0$ kN

• Elementi senza armature trasversali resistenti a taglio

$k = 1+(200/d)^{1/2} < 2$	$k = 1,667$	< 2
$v_{min} = 0,035$	$v_{min} = 0,477$	
$\rho_1 = A_{sl}/(b_w \times d)$	$\rho_1 = 0,000$	$< 0,02$
$\sigma_{cp} = N_{ed}/A_c$	$\sigma_{cp} = -0,88$	$< 0,2$
$< 0,2f_{cd}$		MPa fcd

$$V_{Rd} = (0,18 \times k \times (100 \times \rho_1 \times f_{ck})^{1/3} / \gamma_c + 0,15 \times \sigma_{cp}) \times b_w \times d > (v_{min} + 0,15 \times \sigma_{cp}) \times b_w \times d$$

(con
($v_{min} + 0,15 \times \sigma_{cp}) \times b_w \times d$ 273,
= 1 kN)

$V_{Rd} = 59,1$ kN;

$V_{Rd} = 273,1$ kN assunto pari alla resistenza minima

la sezione NON è verificata in assenza di armature per il taglio

CODIFICA DOCUMENTO P01-ST02-STR-RE01-A	PROGETTAZIONE MANDATARIA MANDANTI		REV. A	FOGLIO 73 di 101
	   	Data Ott' 23		

• **Elementi con armature trasversali resistenti a taglio**

$\theta = 45,0$ ° inclinaz. bielle cls angolo ammissibile

($\theta = 17,9$ ° inclinaz. bielle cls per rottura bilanciata acciaio-cls:

angolo non ammissibile)

$\alpha = 90,0$ ° inclinaz. staffe

Armatura a taglio (staffatura):

A_{sw}/s staffe mm con n° bracci pass c cm^2/c
 $= \emptyset$ 12 (trasv) 5 o 20 m = 0,283 m

$V_{Rsd} =$

$0,90 \times d \times (A_{sw}/s) \times f_{yd} \times (\cotg\alpha + \cotg\theta) \times \sin$

V_{Rsd} k
 $= 447,1$ N

α

MP resist. di calcolo

$f_{cd} = 11,33$ a ridotta

$\alpha_c = 1,039$ coeff. maggiorativo

V_{Rcd} 2378, k
 $=$ 7 N

$V_{Rcd} = 0,90 \times d \times b_w \times \alpha_c \times f_{cd} \times (\cotg\alpha + \cotg\theta) / (1 + \cotg^2\alpha)$

$V_{Rd} = \min(V_{Rcd},$

$V_{Rsd})$

$V_{Rd} =$

447,1 > 416,0 N c.s. = 1,07

la sezione armata a taglio risulta verificata.

8.2.4 Verifica di capacità portante verticale del terreno di fondazione

Si esegue la verifica della capacità portante verticale del terreno costituente lo scatolare; come sollecitazione massima si considera quella di inviluppo relativa alla Combinazione SLU Traffico:

CODIFICA DOCUMENTO P01-ST02-STR-RE01-A	PROGETTAZIONE MANDATARIA		MANDANTI	REV. A	FOGLIO 74 di 101
	   			Data Ott' 23	



FIGURA 1: REAZIONI VINCOLARI NODALI

I nodi sono posti ad un interasse di 0,25 m; per cui si ottiene uno carico verticale al metro pari a $48/0,25 = 192$ kN/m. Moltiplicando tale valore per la larghezza totale della soletta di base, si ottiene il carico totale sul metro di sezione, pari a $192 \cdot 5,70$ m = 1094 kN. Si considera l'approfondimento medio della fondazione pari a 1,00 m, e si trascurano le azioni orizzontali (e quindi la verifica allo scorrimento) in quanto le spinte orizzontali del terreno sono perfettamente bilanciate.

Come caratteristiche del terreno di fondazione si considera l'Unità dei depositi di frana "fa", in base all'ubicazione dell'opera sul profilo geotecnico. La falda si attesta a -3.00 m dal p.c.

CODIFICA DOCUMENTO P01-ST02-STR-RE01-A	PROGETTAZIONE MANDATARIA MANDANTI		REV. A	FOGLIO 75 di 101
	   		Data Ott' 23	

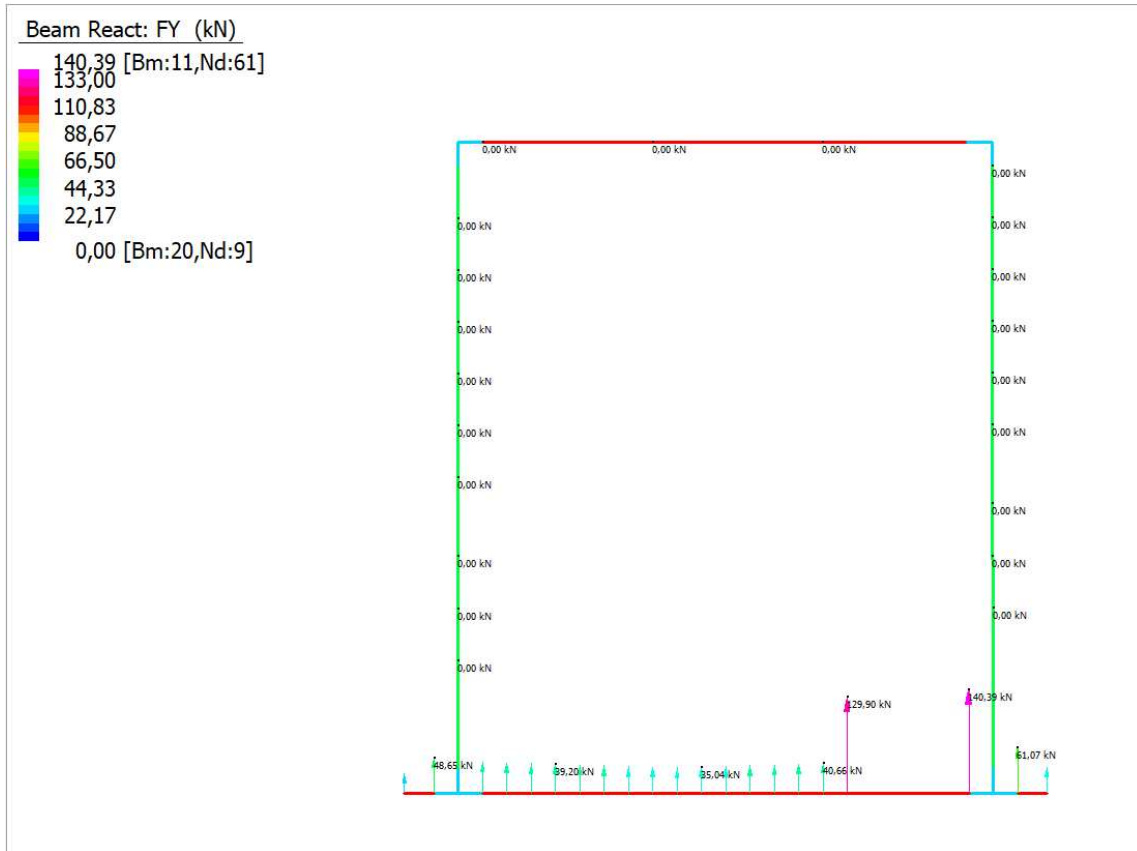
Depositi antropici r	Depositi alluvionali terrazzati bn	Coltre eluvio-colluviale b2	Depositi di frana fa	Argille e calcari di Canetolo alterati ACC alt	Argille e calcari di Canetolo ACC
$\gamma_N = 19 \text{ KN/m}^3$	$\gamma_N = 18 \text{ KN/m}^3$	$\gamma_N = 19 \text{ KN/m}^3$	$\gamma_N = 19 \text{ KN/m}^3$	$\gamma_N = 20 \text{ KN/m}^3$	$\gamma_N = 21 \text{ KN/m}^3$
-	$\gamma_{\text{sat}} = 21 \text{ KN/m}^3$	$\gamma_{\text{sat}} = 20 \text{ KN/m}^3$	$\gamma_{\text{sat}} = 20 \text{ KN/m}^3$	$\gamma_{\text{sat}} = 21 \text{ KN/m}^3$	$\gamma_{\text{sat}} = 22 \text{ KN/m}^3$
$c' = 0 \text{ KPa}$	$c' = 5 \text{ KPa}$	$c' = 14 \text{ KPa}$	$c' = 7 \text{ KPa}$	$c' = 7 \text{ KPa}$	$c' = 40 \text{ KPa}$
$\phi' = 35^\circ$	$\phi' = 35^\circ$	$\phi' = 20^\circ$	$\phi' = 28^\circ$	$\phi' = 23^\circ$	$\phi' = 30^\circ$
-	-	-	$c_r = 0 \text{ KPa}$	-	-
-	-	-	$\phi'_r = 25^\circ$	-	-
-	-	-	$c_u = 60 \div 120 \text{ KPa}$	$c_u = 100 \div 200 \text{ KPa}$	-
$E' = 20 \text{ MPa}$	$E' = 10+2z \text{ MPa}$	$E' = 15 \text{ MPa}$	$E' = 10 \div 20 \text{ MPa}$	$E' = 10+2z \text{ MPa}$	$E' = 60 \div 80 \text{ MPa}$

Fondazioni Dirette
Verifica in tensioni efficaci

$$q_{\text{lim}} = c' \cdot N_c \cdot s_c \cdot d_c \cdot i_c \cdot b_c \cdot g_c + q' \cdot N_q \cdot s_q \cdot d_q \cdot i_q \cdot b_q \cdot g_q + 0,5 \cdot \gamma' \cdot B^* \cdot N_{\gamma'} \cdot s_{\gamma'} \cdot d_{\gamma'} \cdot i_{\gamma'} \cdot b_{\gamma'} \cdot g_{\gamma'}$$

D = Profondità del piano di appoggio

e_B = Eccentricità in direzione B ($e_B = Mb/N$)

e_L = Eccentricità in direzione L ($e_L = Ml/N$) (per fondazione nastriforme $e_L = 0$; $L^* = L$)

B^* = Larghezza fittizia della fondazione ($B^* = B - 2 \cdot e_B$)

L^* = Lunghezza fittizia della fondazione ($L^* = L - 2 \cdot e_L$)

(per fondazione nastriforme le sollecitazioni agenti sono riferite all'unità di lunghezza)

Metodo di calcolo	coefficienti parziali			
	azioni		proprietà del terreno	
	permanenti	temporanee variabili	$\tan \phi'$	c'
Stato limite ultimo	1,00	1,30	1,25	1,60
Tensioni ammissibili	1,00	1,00	1,00	1,00
definiti dall'utente	1,10	1,10	1,10	1,10

valori suggeriti
dall'EC7

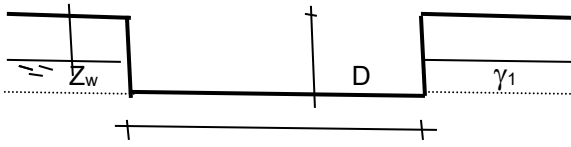

B

γ, c', ϕ'

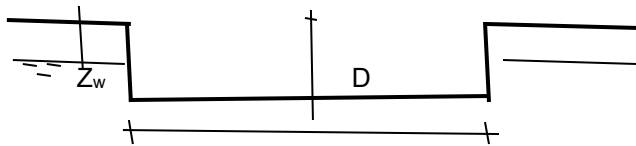

L

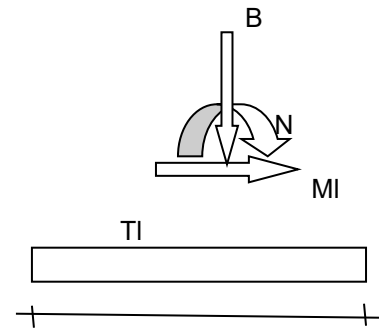
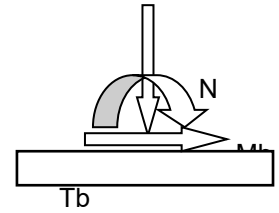

L

(Per fondazione nastriforme L = 100 m)

B = 6,40 (m)
 L = 100,00 (m)
 D = 1,00 (m)



$\beta_f = 0,00$ (°)



$\beta_p = 0,00$ (°)

AZIONI

	valori di input		Valori di calcolo
	permanenti	temporanee	
N [kN]	1100,00	0,00	1100,00
Mb [kNm]		0,00	0,00
MI [kNm]		0,00	0,00
Tb [kN]		0,00	0,00
TI [kN]		0,00	0,00
H [kN]	0,00	0,00	0,00

Peso unità di volume del terreno

$\gamma_1 = 20,00$ (kN/mc)
 $\gamma = 20,00$ (kN/mc)

CODIFICA DOCUMENTO P01-ST02-STR-RE01-A	PROGETTAZIONE		REV.	FOGLIO
	MANDATARIA	MANDANTI	A	77 di 101
	 PRO ITER Progetto Infrastrutture Territorio s.r.l.	 ZIRMA INGEGNERIA, ARCHITETTURA, AMBIENTE	 sinergo	
			 D_VA D_VisionArchitecture	
			Data Ott' 23	

Valori caratteristici di resistenza del terreno

$$c' = 7,00 \quad (\text{kN/mq})$$

$$\varphi' = 28,00 \quad (^\circ)$$

Profondità della falda

$$Z_w = 3,00 \quad (\text{m})$$

$$e_B = 0,00 \quad (\text{m})$$

$$e_L = 0,00 \quad (\text{m})$$

$$B^* = 6,40 \quad (\text{m})$$

$$L^* = 1,00 \quad (\text{m})$$

q : sovraccarico alla profondità D

$$q = 20,00 \quad (\text{kN/mq})$$

γ : peso di volume del terreno di fondazione

$$\gamma = 13,13 \quad (\text{kN/mc})$$

Nc, Nq, N γ : coefficienti di capacità portante

$$N_q = \tan^2(45 + \varphi'/2) \cdot e^{(\pi \cdot \text{tg} \varphi')}$$

$$N_q = 14,72$$

$$N_c = (N_q - 1) / \tan \varphi'$$

$$N_c = 25,80$$

$$N_\gamma = 2 \cdot (N_q + 1) \cdot \tan \varphi'$$

$$N_\gamma = 16,72$$

s_c, s_q, s _{γ} : fattori di forma

$$s_c = 1 + B \cdot N_q / (L^* \cdot N_c)$$



$$s_c = 1,00$$

$$s_q = 1 + B \cdot \tan \varphi' / L^*$$

$$s_q = 1,00$$

$$s_\gamma = 1 - 0,4 \cdot B^* / L^*$$

$$s_\gamma = 1,00$$

CODIFICA DOCUMENTO P01-ST02-STR-RE01-A	PROGETTAZIONE MANDATARIA		MANDANTI	REV. A	FOGLIO 78 di 101
	   			Data Ott' 23	

i_c, i_q, i_γ : fattori di inclinazione del carico

$$m_b = (2 + B^* / L^*) / (1 + B^* / L^*) = 0,00 \quad \theta = \arctg(T_b/T_I) = 0,00 \quad (^\circ)$$

$$m_l = (2 + L^* / B^*) / (1 + L^* / B^*) = 0,00 \quad m = 2,00 \quad (-)$$

($m=2$ nel caso di fondazione
nastri-forme e $m=(m_b \sin^2\theta + m_l \cos^2\theta)$ in
tutti gli altri casi)

$$i_q = (1 - H/(N + B^* L^* c' \cotg\varphi'))^m$$

$$i_q = 1,00$$

$$i_c = i_q - (1 - i_q)/(N_q - 1)$$

$$i_c = 1,00$$

$$i_\gamma = (1 - H/(N + B^* L^* c' \cotg\varphi'))^{(m+1)}$$

$$i_\gamma = 1,00$$

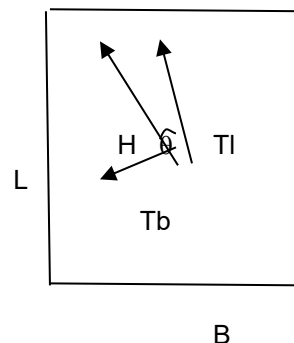

d_c, d_q, d_γ : fattori di profondità del piano di appoggio

per $D/B^* \leq 1$; $d_q = 1 + 2 D \tan\varphi' (1 - \sin\varphi')^2 / B^*$

per $D/B^* > 1$; $d_q = 1 + (2 \tan\varphi' (1 - \sin\varphi')^2) * \arctan(D / B^*)$

$$d_q = 1,05$$

$$d_c = d_q - (1 - d_q) / (N_c \tan\varphi')$$

$$d_c = 1,05$$

$$d_\gamma = 1$$

$$d_\gamma = 1,00$$

b_c, b_q, b_γ : fattori di inclinazione base della fondazione

$$b_q = (1 - \beta_f \tan\varphi')^2 \quad \beta_f + \beta_p = 0,00 \quad \beta_f + \beta_p < 45^\circ$$

$$b_q = 1,00$$

$$b_c = b_q - (1 - b_q) / (N_c \tan\varphi')$$

$$b_c = 1,00$$

CODIFICA DOCUMENTO P01-ST02-STR-RE01-A	PROGETTAZIONE MANDATARIA		MANDANTI	REV. A	FOGLIO 79 di 101
					Data Ott' 23

$$b_{\gamma} = b_q$$

$$b_{\gamma} = 1,00$$

g_c, g_q, g_{γ} : fattori di inclinazione piano di campagna

$$g_q = (1 - \tan\beta_p)^2 \qquad \beta_f + \beta_p = 0,00 \qquad \beta_f + \beta_p < 45^{\circ}$$

$$g_q = 1,00$$

$$g_c = g_q - (1 - g_q) / (N_c \tan\phi')$$

$$g_c = 1,00$$

$$g_{\gamma} = g_q$$

$$g_{\gamma} = 1,00$$

Carico limite unitario

$$q_{lim} = 1199,96 \quad (\text{kN/m}^2)$$



Pressione massima agente

$$q = N / B^* L^*$$

$$q = 171,88 \quad (\text{kN/m}^2)$$

Coefficiente di sicurezza

$$Fs = q_{lim} / q = 6,98$$

CODIFICA DOCUMENTO P01-ST02-STR-RE01-A	PROGETTAZIONE MANDATARIA		MANDANTI	REV. A	FOGLIO 80 di 101
	   			Data Ott' 23	

8.3 VERIFICHE MURI DI IMBOCCO

Nel seguente capitolo si riporta la verifica strutturale dell'imbocco e sbocco del Sottovia ST.02, realizzati in strutture in c.a. gettato in opera con le seguenti geometrie:

- Manufatto di sbocco/imbocco: struttura ad U di muri laterali altezza massima 6.0 m, larghezza 4.5 m, muri e soletta di base di spessore 50 cm.

Di seguito si riportano le immagini delle carpenterie degli elementi:

SEZIONE TRASVERSALE A"-A" SOTTOPASSO ST.02 - Scala 1:50



FIGURA 2: CARPENTERIE ELEMENTI DI SBocco/IMBOCCO

Si riportano nel seguito le principali caratteristiche dei materiali utilizzati sia per la progettazione del nuovo intervento

CODIFICA DOCUMENTO P01-ST02-STR-RE01-A	PROGETTAZIONE MANDATARIA		REV. A	FOGLIO 81 di 101
	MANDANTI		Data Ott' 23	
				

che per la verifica dell'esistente.

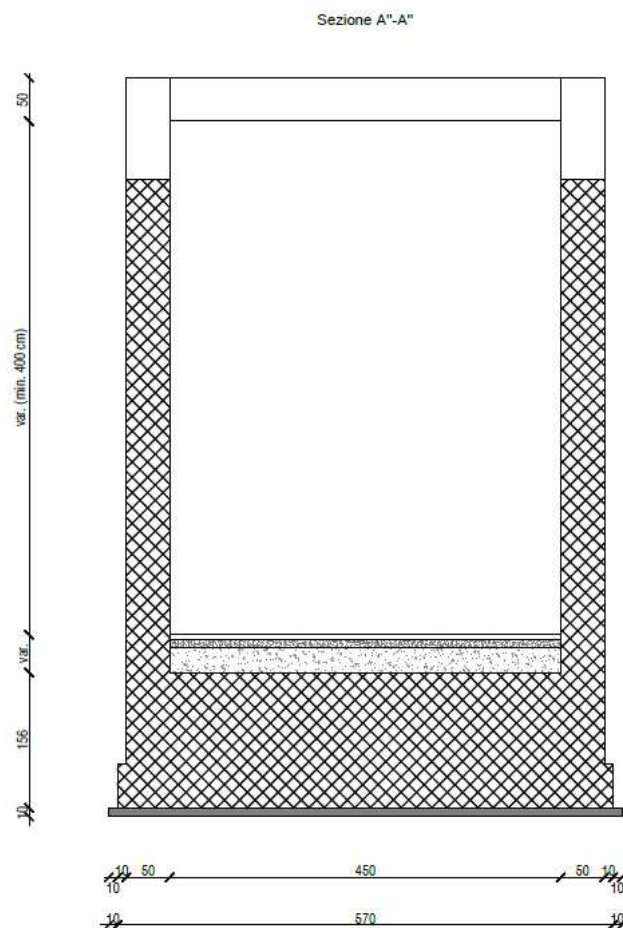
8.4 MATERIALE PER OPERE IN ELEVAZIONE E FONDAZIONE

Le opere in esame vengono realizzate con calcestruzzo le cui caratteristiche vengono riportate nel seguito.



Caratteristiche del calcestruzzo (§3.1 EN 1992-1-1:2005, §11.2.10 NTC 2018)

Classe di resistenza		C32/40	
Resistenza caratteristica cubica a compressione	$R_{ck} =$	40	MPa
Resistenza caratteristica cilindrica a compressione	$f_{ck} =$	32	MPa
Resistenza di calcolo a compressione	$f_{cd} =$	18.13	MPa
Resistenza caratteristica cilindrica a compressione media	$f_{cm} =$	40	MPa
Resistenza caratteristica a trazione	$f_{ctk} =$	2.12	MPa
Resistenza di progetto a trazione	$f_{ctd} =$	1.41	MPa
Resistenza media a trazione	$f_{ctm} =$	3.02	MPa
Resistenza a trazione per flessione	$f_{cfm} =$	3.63	MPa
Modulo elastico medio	$E_{cm} =$	33346	N/mm ²
Peso specifico	$w =$	25	kN/m ³

Classe di resistenza minima raccomandata (Prospetto 4.3N EN 1992-1-1:2005)

Corrosione indotta da carbonatazione

Classe di esposizione (prospetto 4.1 EN 1992-1-1:2005)	XC4
Classe di resistenza minima	C32/40
Rapporto massimo a/c	0.5
Contenuto minimo di cemento (kg/m ³)	340
Contenuto minimo di aria (%)	4
Altri requisiti	-

CODIFICA DOCUMENTO P01-ST02-STR-RE01-A	PROGETTAZIONE MANDATARIA		REV. A	FOGLIO 82 di 101
	MANDANTI		Data Ott' 23	
   				

Corrosione indotta da cloruri

Classe di esposizione (prospetto 4.1 EN 1992-1-1:2005)	XD1
Classe di resistenza minima	C32/40
Rapporto massimo a/c	0.5
Contenuto minimo di cemento (kg/m ³)	340
Contenuto minimo di aria (%)	4
Altri requisiti	-

Corrosione da attacchi gelo-disgelo

Classe di esposizione (prospetto 4.1 EN 1992-1-1:2005)	XF2
Classe di resistenza minima	C32/40
Rapporto massimo a/c	0.5
Contenuto minimo di cemento (kg/m ³)	340
Contenuto minimo di aria (%)	4

Altri requisiti	Aggregati in accordo alla EN 12620 con sufficiente resistenza al gelo/disgelo
-----------------	---

8.4.1 Acciaio per calcestruzzo ordinario

Barre ad aderenza migliorata B450C

Resistenza caratteristica a rottura	$f_{tk} =$	540	MPa
Resistenza caratteristica allo snervamento	$f_{yk} =$	450	MPa
Modulo elastico	$E_s =$	210000	N/mm ²
Coefficiente parziale di sicurezza	$\gamma_s =$	1.15	
Resistenza allo snervamento di progetto	$f_{yd} =$	391.30	MPa

CODIFICA DOCUMENTO P01-ST02-STR-RE01-A	PROGETTAZIONE MANDATARIA		MANDANTI		REV. A	FOGLIO 83 di 101
					Data Ott' 23	

8.4.2 Copriferro

Il copriferro e la classe minima di calcestruzzo da adottarsi vengono assunti in base al paragrafo §C4.1.6.1.3 C-NTC 2018.

Tabella C4.1.IV - Copriferrini minimi in mm

			barre da c.a. elementi a piastra		barre da c.a. altri elementi		cavi da c.a.p. elementi a piastra		cavi da c.a.p. altri elementi	
C_{min}	C_o	ambiente	$C \geq C_o$	$C_{min} \leq C < C_o$	$C \geq C_o$	$C_{min} \leq C < C_o$	$C \geq C_o$	$C_{min} \leq C < C_o$	$C \geq C_o$	$C_{min} \leq C < C_o$
C25/30	C35/45	ordinario	15	20	20	25	25	30	30	35
C30/37	C40/50	aggressivo	25	30	30	35	35	40	40	45
C35/45	C45/55	molto ag.	35	40	40	45	45	50	50	50

Barre da C.A. – altri elementi

Classe Calcestruzzo:	C30/37
Condizioni ambientali:	aggressive
Vita nominale costruzione:	50 [anni]
Tolleranza di posa:	10 [mm]

Pertanto per il caso in esame il copriferro prescritto (ricoprimento) per le solette è pari a:

$$c = 30 (C > C_o) + 10 (\text{tolleranza}) = 40 \text{ mm}$$

8.5 ANALISI DEI CARICHI

Per i carichi applicati, si faccia riferimento a quanto considerato al Capitolo 7.

I carichi considerati sono:

- Peso Proprio G1
- Peso permanente portato G2: peso del battente idraulico all'imbocco/sbocco e finiture
- Spinta orizzontale del terreno G3
- Spinta sismica (Wood)
- Ritiro e viscosità
- Temperatura

CODIFICA DOCUMENTO P01-ST02-STR-RE01-A	PROGETTAZIONE MANDATARIA		REV. A	FOGLIO 84 di 101
	MANDANTI		Data Ott' 23	
	 PRO ITER Progetto Infrastrutture Territorio s.r.l.	 ZIRMA <small>INGEGNERIA, CONSULTING, ARCHITETTURA</small>	 sinergo	 D_VA <small>D_VisionArchitecture</small>

- Carico da traffico: si è considerato un carico uniformemente distribuito di 10 kPa ai bordi dei muri verticali, assimilabile ad un mezzo di manutenzione.

Si riportano nel seguito gli esiti delle verifiche condotte per il manufatto in esame.

8.5.1 Sollecitazioni agenti

A favore di sicurezza si eseguono le verifiche con sollecitazioni di involuppo. Si riportano pertanto i contour delle stesse.

Inviluppo SLU

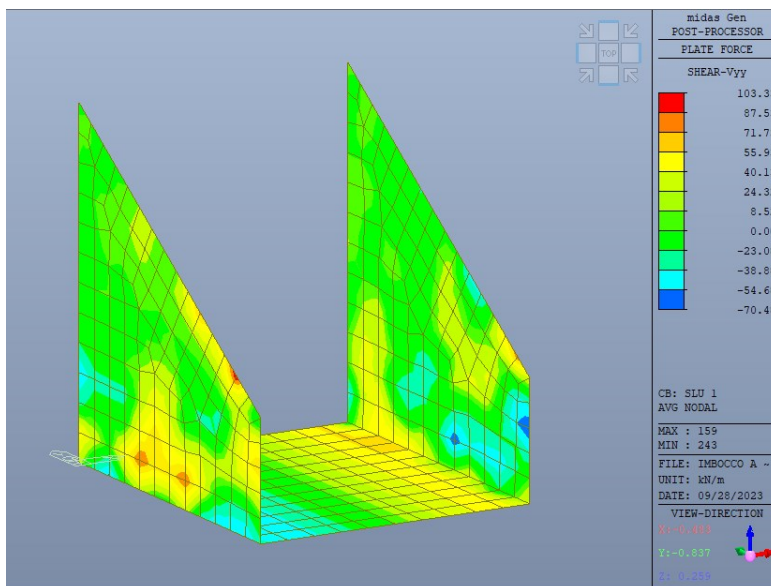
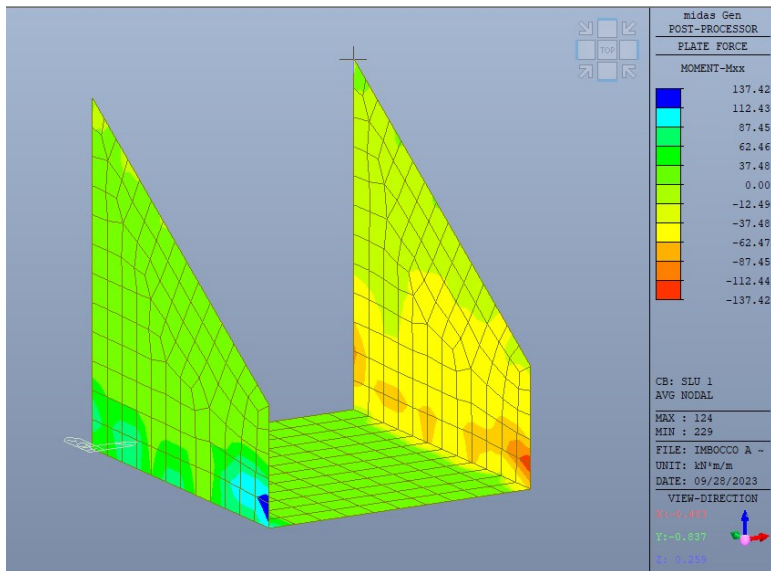

Inviluppo SLV

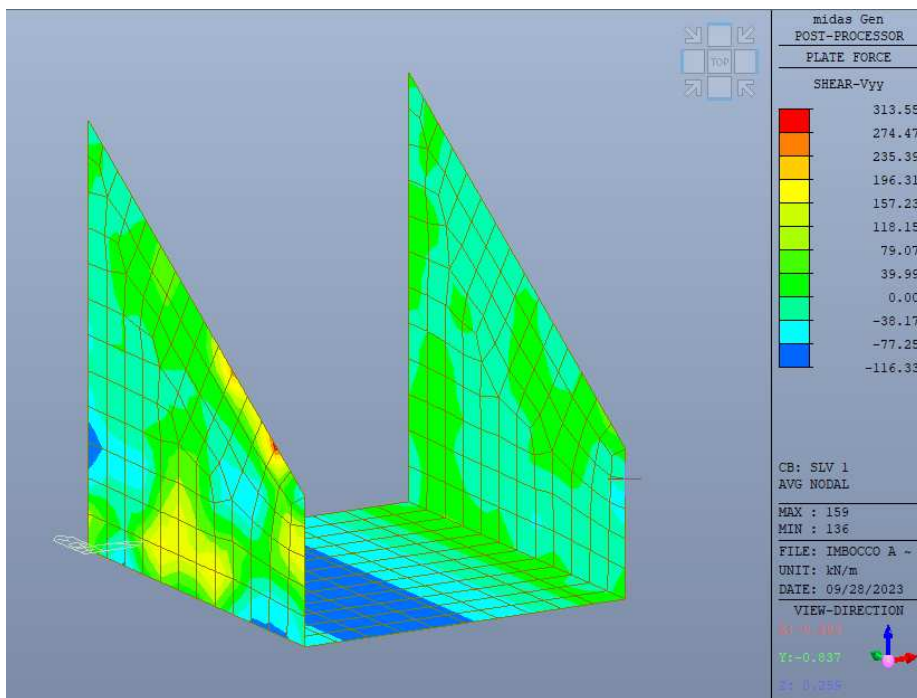
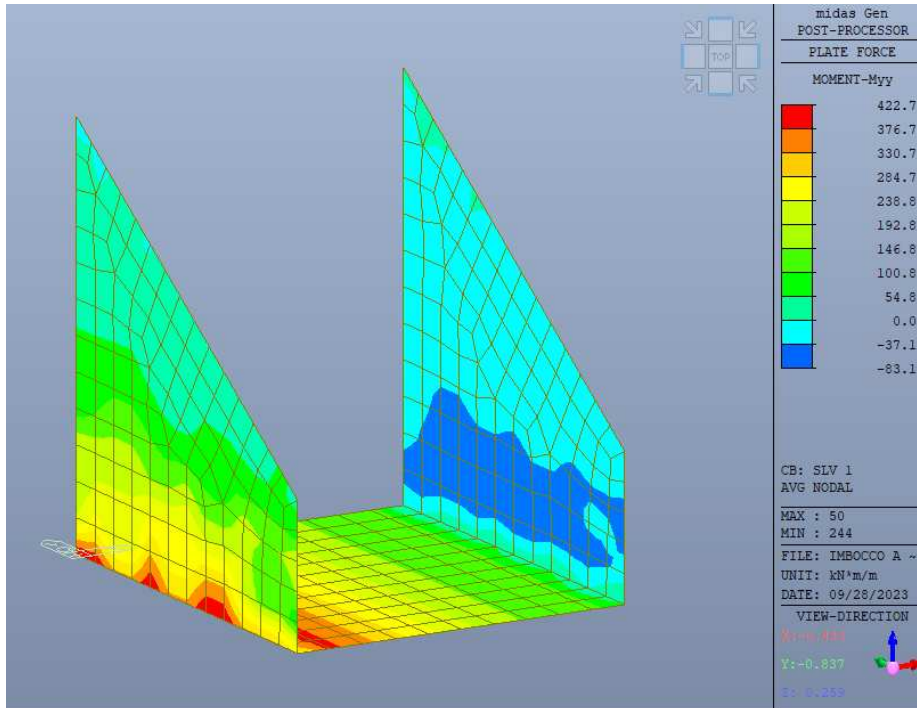

Inviluppo SLE Rara

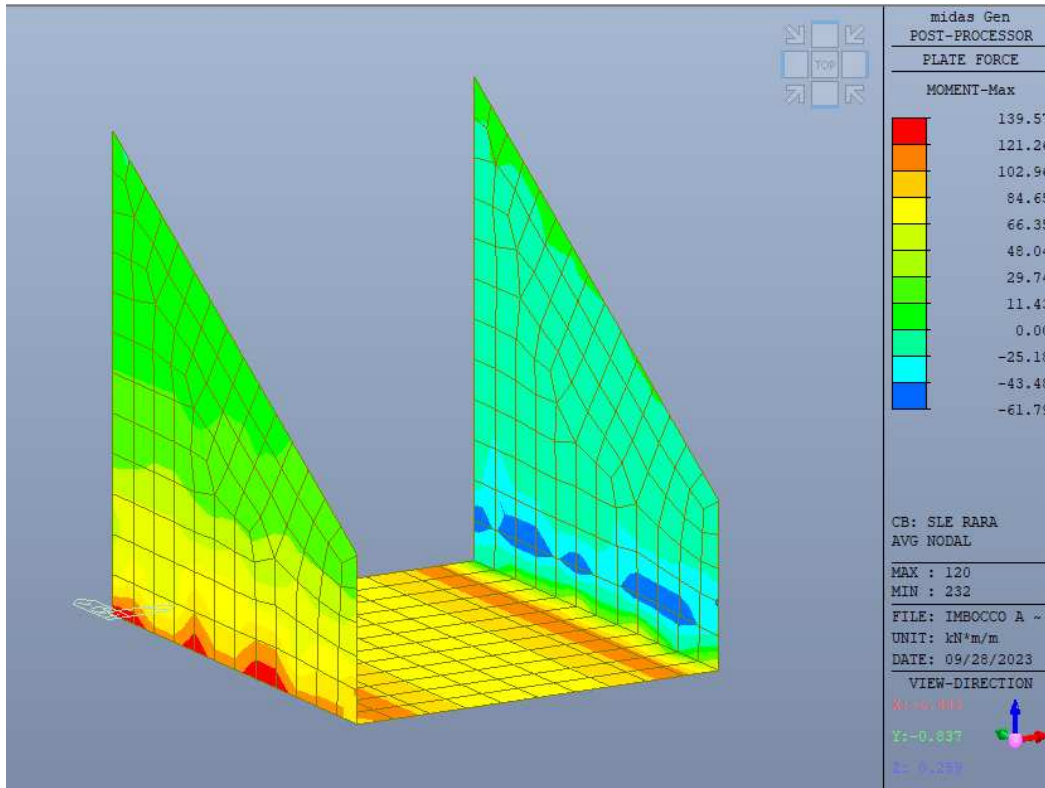

Inviluppo SLE Frequente

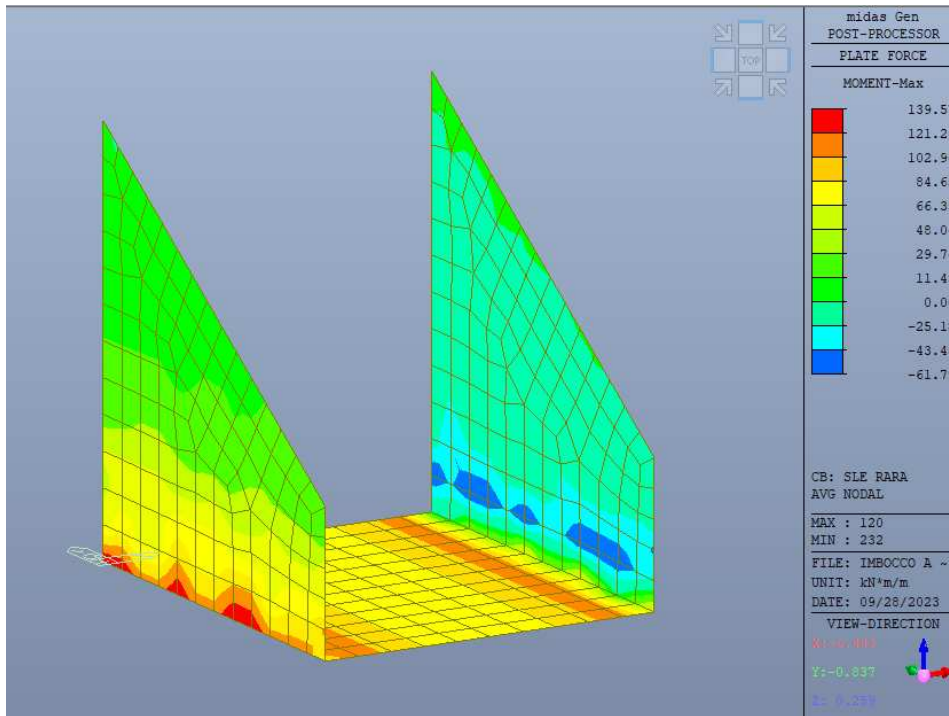

Inviluppo SLE QP

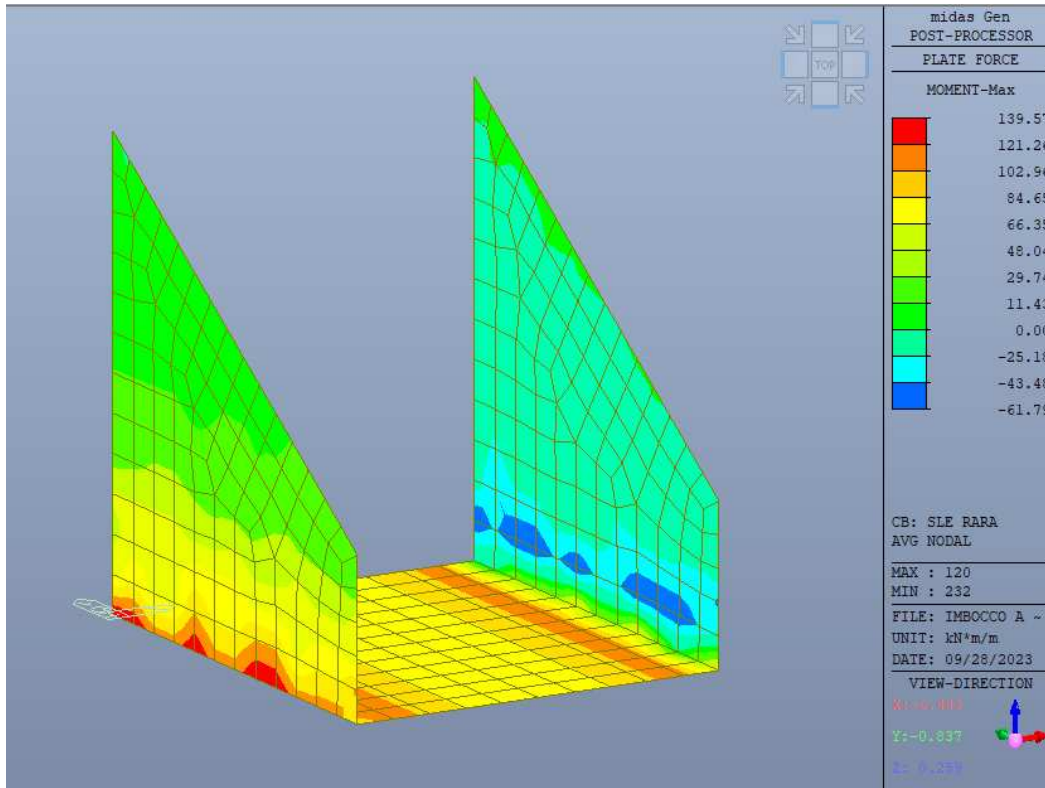

CODIFICA DOCUMENTO P01-ST02-STR-RE01-A	PROGETTAZIONE MANDATARIA MANDANTI		REV. A	FOGLIO 88 di 101
	   		Data Ott' 23	

8.5.2 Verifiche strutturali

Si prevedono barre $\Phi 22/20$ cm superiori ed inferiori su tutti gli elementi, con barre phi 16/20 integrativi sulle zone d'angolo per la lunghezza di 1,5 m su soletta di base e paramento verticale. Le verifiche sono pertanto soddisfatte:

DATI GENERALI SEZIONE DI TRAVE SENZA STAFFE IN C.A.

NOME SEZIONE: Verifiche soletta 40 cm_U

(Percorso File: L:\da 20001\20073 Rufina Lotti2A-2B\20073 Mat di Lav\20073 Bozze JB\Calcolo\Sottovia\ST.02\Verifiche soletta 40 cm_U.sez)

Descrizione Sezione:

Metodo di calcolo resistenza:	Resistenze in campo sostanzialmente elastico
Normativa di riferimento:	N.T.C.
Tipologia sezione:	Sezione predefinita di trave (solette, nervature solai) senza staffe
Forma della sezione:	Rettangolare
Percorso sollecitazione:	A Sforzo Norm. costante
Condizioni Ambientali:	Moderat. aggressive
Riferimento Sforzi assegnati:	Assi x,y principali d'inerzia
Riferimento alla sismicit�:	Comb. non sismiche



CARATTERISTICHE DI RESISTENZA DEI MATERIALI IMPIEGATI

CALCESTRUZZO -	Classe:	C32/40
	Resistenza compress. di progetto f_{cd} :	18.80 MPa
	Deform. unitaria max resistenza ϵ_{c2} :	0.0020
	Deformazione unitaria ultima ϵ_{cu} :	0.0035
	Diagramma tensioni-deformaz.:	Parabola-Rettangolo
	Modulo Elastico Normale E_c :	33642.8 MPa
	Resis. media a trazione f_{ctm} :	3.10 MPa
	Coeff.Omogen. S.L.E.:	15.00
	Sc limite S.L.E. comb. Rare:	19.9 MPa
	Sc limite S.L.E. comb. Frequenti:	19.9 MPa
	Ap.Fessure limite S.L.E. comb. Frequenti:	0.300 mm
	Sc limite S.L.E. comb. Q.Permanenti:	14.9 MPa
	Ap.Fess.limite S.L.E. comb. Q.Perm.:	0.200 mm
ACCIAIO -	Tipo:	B450C
	Resist. caratt. a snervamento f_{yk} :	450.0 MPa
	Resist. caratt. a rottura f_{tk} :	450.0 MPa
	Resist. a snerv. di progetto f_{yd} :	391.3 MPa
	Resist. ultima di progetto f_{td} :	391.3 MPa
	Deform. ultima di progetto ϵ_{pu} :	0.068
	Modulo Elastico E_f :	200000.0 MPa
	Diagramma tensioni-deformaz.:	Bilineare finito
	Coeff. Aderenza istant. $\beta_1*\beta_2$:	1.00
	Coeff. Aderenza differito $\beta_1*\beta_2$:	0.50
Comb.Rare - Sf Limite:	360.0 MPa	

CARATTERISTICHE GEOMETRICHE ED ARMATURE SEZIONE

Base:	100.0	cm
Altezza:	50.0	cm
Barre inferiori:	5 $\Phi 22$ + 4 $\Phi 16$	(27.0 cm ²)
Barre superiori:	5 $\Phi 22$ + 4 $\Phi 16$	(27.0 cm ²)
Coprif.Inf.(dal baric. barre):	5.1	cm
Coprif.Sup.(dal baric. barre):	5.1	cm
Coprif.Lat. (dal baric.barre):	2.0	cm

CALCOLO DI RESISTENZA - SFORZI PER OGNI COMBINAZIONE ASSEGNATA

CODIFICA DOCUMENTO P01-ST02-STR-RE01-A	PROGETTAZIONE MANDATARIA MANDANTI			REV. A	FOGLIO 89 di 101
				 D_VisionArchitecture	
					Data Ott' 23

N	Sforzo normale [kN] applicato nel baricentro (posit. se di compress.)			
Mx	Momento flettente [kNm] intorno all'asse x baric. della sezione con verso positivo se tale da comprimere il lembo sup. della sezione			
VY	Taglio [kN] in direzione parallela all'asse Y del riferim. generale			
MT	Momento torcente [kN m]			
N°Comb.	N	Mx	Vy	MT
1	0.00	422.00	0.00	0.00

COMB. RARE (S.L.E.) - SFORZI PER OGNI COMBINAZIONE ASSEGNATA

N	Sforzo normale [kN] applicato nel baricentro (positivo se di compress.)	
Mx	Coppia [kNm] applicata all'asse x baricentrico (tra parentesi il Momento di fessurazione) con verso positivo se tale da comprimere il lembo superiore della sezione	
N°Comb.	N	Mx
1	0.00	139.00

COMB. FREQUENTI (S.L.E.) - SFORZI PER OGNI COMBINAZIONE ASSEGNATA

N	Sforzo normale [kN] applicato nel baricentro (positivo se di compress.)	
Mx	Coppia [kNm] applicata all'asse x baricentrico (tra parentesi il Momento di fessurazione) con verso positivo se tale da comprimere il lembo superiore della sezione	
N°Comb.	N	Mx
1	0.00	139.00 (169.01)

COMB. QUASI PERMANENTI (S.L.E.) - SFORZI PER OGNI COMBINAZIONE ASSEGNATA

N	Sforzo normale [kN] applicato nel baricentro (positivo se di compress.)	
Mx	Coppia [kNm] applicata all'asse x baricentrico (tra parentesi il Momento di fessurazione) con verso positivo se tale da comprimere il lembo superiore della sezione	
N°Comb.	N	Mx
1	0.00	139.00 (169.01)

RISULTATI DEL CALCOLO

Sezione verificata per tutte le combinazioni assegnate

Copriferro netto minimo barre longitudinali: 0.9 cm
Interferro netto minimo barre longitudinali: 10.1 cm

VERIFICHE DI RESISTENZA IN PRESSO-TENSO FLESSIONE ALLO STATO LIMITE SOSTANZIALMENTE ELASTICO

Ver	S = combinazione verificata / N = combin. non verificata									
N	Sforzo normale baricentrico assegnato [kN] (positivo se di compressione)									
Mx	Momento flettente assegnato [kNm] riferito all'asse x baricentrico									
N Ult	Sforzo normale alla massima resistenza [kN] nella sezione (positivo se di compress.)									
Mx re	Momento resistente sostanzialmente elastico [kNm] riferito all'asse x baricentrico									
Mis.Sic.	Misura sicurezza = rapporto vettoriale tra (N re, Mx re) e (N, Mx) Verifica positiva se tale rapporto risulta ≥ 1.000									
Yn	Ordinata [cm] dell'asse neutro alla massima resistenza nel sistema di rif. X,Y,O sez.									
x/d	Rapp. di duttilità (travi e solette) [§ 4.1.2.1.2.1 NTC]: deve essere < 0.45									
C.Rid.	Coeff. di riduz. momenti in travi continue [formula (4.1.1) NTC]									
As Tesa	Area armature long. trave [cm ²] in zona tesa. (tra parentesi l'area minima di normativa)									
N°Comb	Ver	N	Mx	N re	Mx re	Mis.Sic.	Yn	x/d	C.Rid.	As Tesa

CODIFICA DOCUMENTO P01-ST02-STR-RE01-A	PROGETTAZIONE			REV.	FOGLIO
	MANDATARIA	MANDANTI		A	90 di 101
					
					Data Ott' 23

1 S 0.00 422.00 1.012 37.3 0.28 0.79 27.0 (8.0)

DEFORMAZIONI UNITARIE ALLO STATO LIMITE SOSTANZIALMENTE ELASTICO

ec max Deform. unit. massima del calcestruzzo a compressione
Yc max Ordinata in cm della fibra corrisp. a ec max (sistema rif. X,Y,O sez.)
es min Deform. unit. minima nell'acciaio (negativa se di trazione)
Ys min Ordinata in cm della barra corrisp. a es min (sistema rif. X,Y,O sez.)
es max Deform. unit. massima nell'acciaio (positiva se di compressione)
Ys max Ordinata in cm della barra corrisp. a es max (sistema rif. X,Y,O sez.)

N°Comb	ec max	Yc max	es min	Ys min	es max	Ys max
1	0.00077	50.0	0.00046	44.9	-0.00196	5.1

COMBINAZIONI RARE IN ESERCIZIO - VERIFICA MASSIME TENSIONI NORMALI

Ver S = combinazione verificata / N = combin. non verificata
Sc max Massima tensione di compress.(+) nel conglom. in fase fessurata ([MPa])
Yc max Ordinata in cm della fibra corrisp. a Sc max (sistema rif. X,Y,O)
Sc min Minima tensione di compress.(+) nel conglom. in fase fessurata ([MPa])
Yc min Ordinata in cm della fibra corrisp. a Sc min (sistema rif. X,Y,O)
Ss min Minima tensione di trazione (-) nell'acciaio [MPa]
Ys min Ordinata in cm della barra corrisp. a Ss min (sistema rif. X,Y,O)
Dw Eff. Spessore di calcestruzzo [cm] in zona tesa considerata aderente alle barre
Ac eff. Area di congl. [cm²] in zona tesa aderente alle barre (verifica fess.)
As eff. Area Barre tese di acciaio [cm²] ricadente nell'area efficace(verifica fess.)
D barre Distanza in cm tra le barre tese efficaci.
(D barre = 0 indica spaziatura superiore a 5(c+Ø/2) e nel calcolo di fess. si usa la (C4.1.11)NTC/(7.14)EC2)

N°Comb	Ver	Sc max	Yc max	Sc min	Yc min	Ss min	Ys min	Dw Eff.	Ac Eff.	As Eff.	D barre
1	S	3.70	50.0	0.00	36.4	-127.8	44.9	12.1	1213	27.0	11.2

COMBINAZIONI RARE IN ESERCIZIO - VERIFICA APERTURA FESSURE (NTC/EC2)

Ver Esito verifica
e1 Minima deformazione unitaria (trazione: segno -) nel calcestruzzo in sez. fessurata
e2 Massima deformazione unitaria (compress.: segno +) nel calcestruzzo in sez. fessurata
K2 = 0.5 per flessione; =(e1 + e2)/(2*e2) in trazione eccentrica per la (7.13)EC2 e la (C4.1.11)NTC
Kt fattore di durata del carico di cui alla (7.9) dell'EC2
e sm Deformazione media acciaio tra le fessure al netto di quella del cls. Tra parentesi il valore minimo = 0.6 Ss/Es
srm Distanza massima in mm tra le fessure
wk Apertura delle fessure in mm fornito dalla (7.8)EC2 e dalla (C4.1.7)NTC. Tra parentesi è indicato il valore limite.
M fess. Momento di prima fessurazione [kNm]

N°Comb	Ver	e1	e2	K2	Kt	e sm	srm	wk	M Fess.
1	S	-0.00074	0.00028	0.50	0.60	0.000383 (0.000383)	291	0.111 (990.00)	169.01

COMBINAZIONI FREQUENTI IN ESERCIZIO - VERIFICA MASSIME TENSIONI NORMALI

N°Comb	Ver	Sc max	Yc max	Sc min	Yc min	Ss min	Ys min	Dw Eff.	Ac Eff.	As Eff.	D barre
1	S	3.70	50.0	0.00	36.4	-127.8	44.9	12.1	1213	27.0	11.2

COMBINAZIONI FREQUENTI IN ESERCIZIO - VERIFICA APERTURA FESSURE (NTC/EC2)

N°Comb	Ver	e1	e2	K2	Kt	e sm	srm	wk	M Fess.
--------	-----	----	----	----	----	------	-----	----	---------

CODIFICA DOCUMENTO P01-ST02-STR-RE01-A	PROGETTAZIONE MANDATARIA MANDANTI						REV. A	FOGLIO 91 di 101
					Data Ott' 23			

1 S -0.00074 0.00028 0.50 0.60 0.000383 (0.000383) 291 0.111 (0.30) 169.01

COMBINAZIONI QUASI PERMANENTI IN ESERCIZIO - VERIFICA MASSIME TENSIONI NORMALI

N°Comb	Ver	Sc max	Yc max	Sc min	Yc min	Ss min	Ys min	Dw Eff.	Ac Eff.	As Eff.	D barre
1	S	3.70	50.0	0.00	36.4	-127.8	44.9	12.1	1213	27.0	11.2

COMBINAZIONI QUASI PERMANENTI IN ESERCIZIO - VERIFICA APERTURA FESSURE (NTC/EC2)

N°Comb	Ver	e1	e2	K2	Kt	e sm	srm	wk	M Fess.
1	S	-0.00074	0.00028	0.50	0.40	0.000383 (0.000383)	291	0.111 (0.20)	169.01

A taglio la sezione è verificata senza armatura specifica a meno di un punto nodale sulla soletta inferiore; si prevede armatura di cucitura in ganci phi 12 passo orizzontale e verticale di 20 cm.

VERIFICA A TAGLIO DELLA SEZIONE IN C.A. SECONDO T.U. 14/01/2018 § 4.1.2.1.3

• Caratteristiche della sezione

$b_w = 1000$ mm larghezza	$f_{yk} = 450$ MPa	resist. caratteristica
$h = 500$ mm altezza	$\gamma_s = 1,15$	coeff. sicurezza
$c = 51$ mm copriferro	391,	resist. di
MP	$f_{yd} = 3$ MPa	calcolo
$f_{ck} = 40$ a resist. caratteristica	Armatura longitudinale tesa:	
$\gamma_c = 1,50$ coeff. sicurezza	$A_{sl,1} = 0 \text{ } \emptyset \text{ } 0 = 0,00$	cm ²
$\alpha_{cc} = 0,85$ coeff. riduttivo	$A_{sl,2} = 0 \text{ } \emptyset \text{ } 0 = 0,00$	cm ²
$d = 449$ mm altezza utile	$A_{sl,3} = 0 \text{ } \emptyset \text{ } 0 = 0,00$	cm ²
MP		
$f_{cd} = 22,67$ a resist. di calcolo		0,00 cm ²
MP		
$f_{ctd} = 1,64$ a resist. di calcolo		

• Sollecitazioni (compressione<0, trazione>0, taglio in valore assoluto)

$N_{ed} = 0,0$ kN $V_{ed} = 313,0$ kN

• Elementi senza armature trasversali resistenti a taglio

$k = 1+(200/d)^{1/2} < 2$	$k = 1,667$	<2
$v_{min} = 0,035$		
$k^{3/2} f_{ck}^{1/2}$	$v_{min} = 0,477$	
$\rho_1 = A_{sl}/(b_w \times d)$		
<0.02	$\rho_1 = 0,000$	<0.02

CODIFICA DOCUMENTO P01-ST02-STR-RE01-A	PROGETTAZIONE MANDATARIA MANDANTI		REV. A	FOGLIO 92 di 101
	   		Data Ott' 23	

$$\sigma_{cp} = N_{Ed}/A_c < 0.2f_{cd} \quad \sigma_{cp} = 0,00 \quad \text{MPa} \quad f_{cd} < 0.2$$

$$V_{Rd} = (0,18 \times k \times (100 \times \rho_1 \times f_{ck})^{1/3} / \gamma_c + 0,15 \times \sigma_{cp}) \times b_w \times d > (v_{min} + 0,15 \times \sigma_{cp}) \times b_w \times d$$

$$V_{Rd} = 0,0 \text{ kN}; \quad (v_{min} + 0,15 \times \sigma_{cp}) \times b_w \times d = 214,0 \text{ kN}$$

$$V_{Rd} = 214,0 \text{ kN} \quad \text{assunto pari alla resistenza minima}$$

la sezione NON è verificata in assenza di armature per il taglio

• **Elementi con armature trasversali resistenti a taglio**

$$\theta = 45,0^\circ \quad \text{inclinaz. bielle cls} \quad \text{angolo ammissibile}$$

$$(\theta = 18,2^\circ \quad \text{inclinaz. bielle cls per rottura bilanciata acciaio-cls:} \quad \text{angolo non ammissibile})$$

$$\alpha = 90,0^\circ \quad \text{inclinaz. staffe}$$

Armatura a taglio (staffatura):

$$A_{sw}/s \text{ staffe} \quad \text{mm con } n^\circ \text{ bracci} \quad \text{pass} \quad c \quad \text{cm}^2/c$$

$$= \emptyset \quad 12 \quad (\text{trasv}) \quad 5 \quad \text{o} \quad 20 \quad \text{m} = 0,283 \quad \text{m}$$

$$V_{Rsd} = 0,90 \times d \times (A_{sw}/s) \times f_{yd} \times (\cotg \alpha + \cotg \theta) \times \sin \alpha$$

$$V_{Rsd} = 447,1 \text{ N}$$

MP resist. di calcolo

$$f_{cd} = 11,33 \text{ a} \quad \text{ridotta}$$

$$\alpha_c = 1,000 \quad \text{coeff. maggiorativo}$$

$$V_{Rcd} = 0,90 \times d \times b_w \times \alpha_c \times f_{cd} \times (\cotg \alpha + \cotg \theta) / (1 + \cotg^2 \alpha)$$

$$V_{Rcd} = 2290,0 \text{ N}$$

$$V_{Rd} = \min(V_{Rcd}, V_{Rsd}) \quad V_{Rd} = 447,1 > 313,0 \text{ N} \quad \text{c.s.} = 1,43$$

la sezione armata a taglio risulta verificata.

8.5.3 Verifica di capacità portante verticale del terreno di fondazione

Per la verifica della capacità portante del terreno di fondazione si fa riferimento alla pressione massima sul terreno pari a 123 kPa. Si osserva come tutta la fondazione sia compressa e quindi non risulti parzializzata. Si estende in via cautelativa tale valore massimo di pressione all'intera fondazione, ottenendo uno sforzo normale totale pari a $5,86 \times 4,5 \times 123 = 3243.51 \text{ kN}$

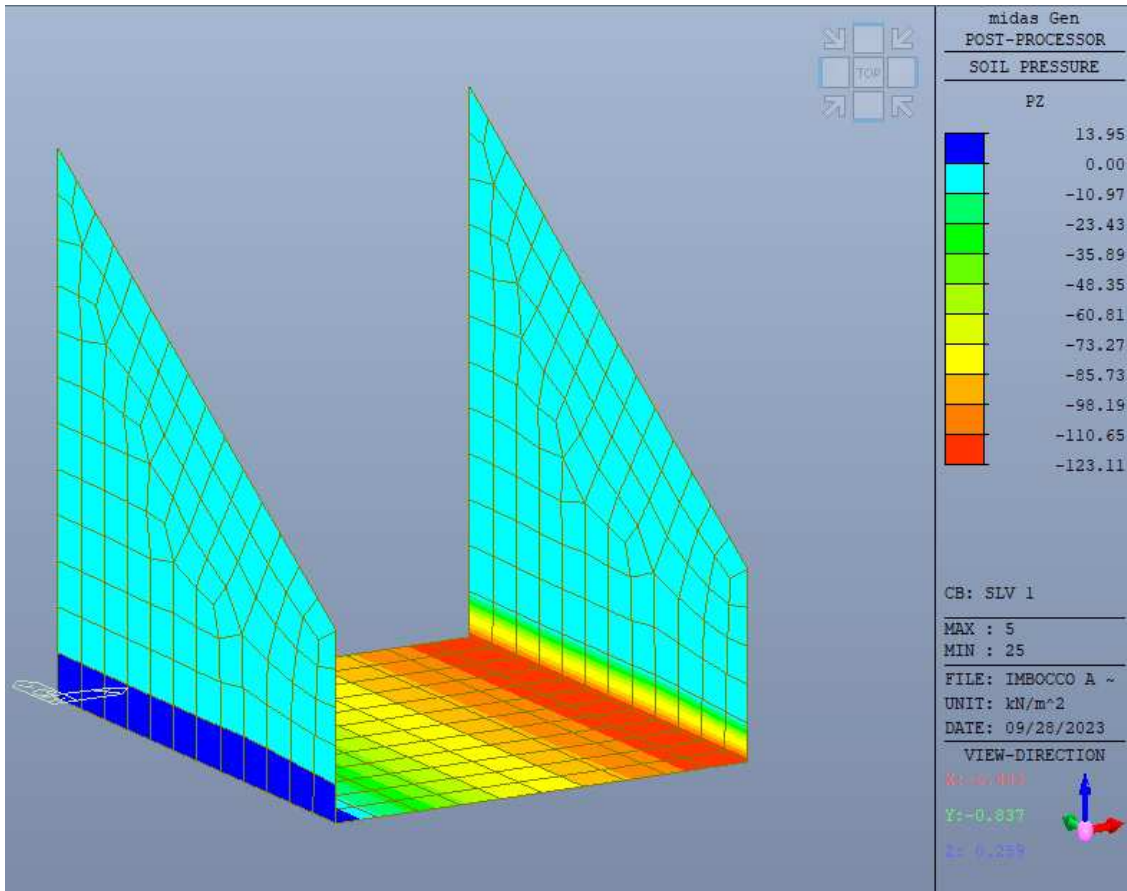

Si seguito si riporta la verifica di capacità portante:

Fondazioni Dirette
Verifica in tensioni efficaci

$$q_{lim} = c^*N_c^* sc^*dc^*ic^*bc^*gc + q^*N_q^*sq^*dq^*iq^*bq^*gq + 0,5^*\gamma^*B^*N_\gamma^*s_\gamma^*d_\gamma^*i_\gamma^*b_\gamma^*g_\gamma$$

D = Profondità del piano di appoggio

e_B = Eccentricità in direzione B (e_B = Mb/N)

e_L = Eccentricità in direzione L (e_L = MI/N) (per fondazione nastriforme e_L = 0; L* = L)

B* = Larghezza fittizia della fondazione (B* = B - 2*e_B)

L* = Lunghezza fittizia della fondazione (L* = L - 2*e_L)

(per fondazione nastriforme le sollecitazioni agenti sono riferite all'unità di lunghezza)

coefficienti parziali

Metodo di calcolo	azioni		proprietà del terreno	
	permanenti	temporanee variabili	tan φ'	c'
Stato limite ultimo	1,00	1,30	1,25	1,60
Tensioni ammissibili	1,00	1,00	1,00	1,00
definiti dall'utente	1,10	1,10	1,10	1,10

valori suggeriti
dall'EC7

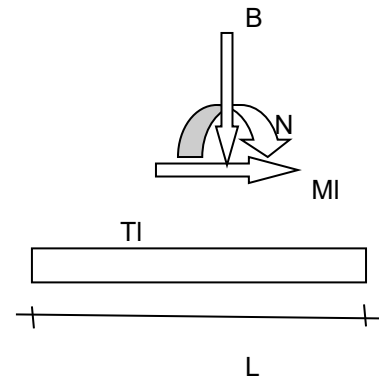
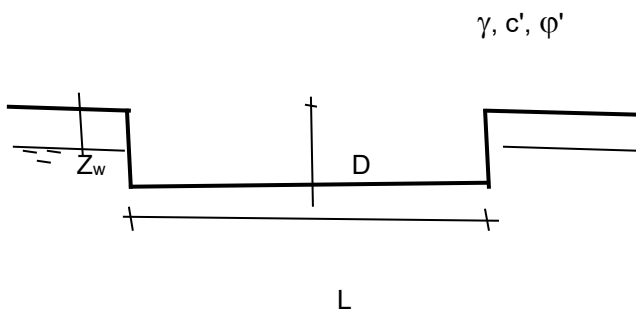
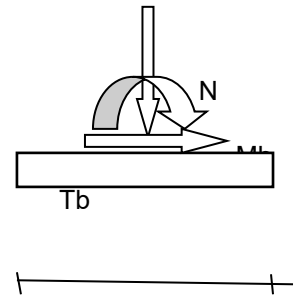
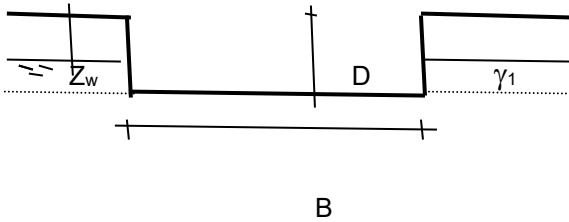

(Per fondazione nastriforme L = 100 m)

B = 4,50 (m)
 L = 5,86 (m)
 D = 2,10 (m)

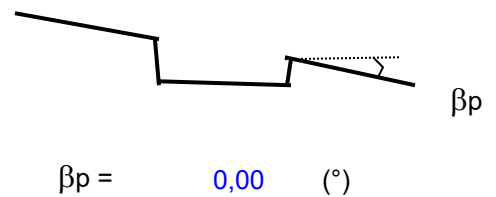
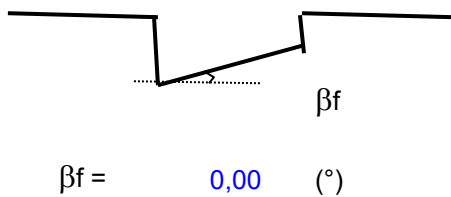

AZIONI

CODIFICA DOCUMENTO P01-ST02-STR-RE01-A	PROGETTAZIONE MANDATARIA MANDANTI		REV. A	FOGLIO 95 di 101
	   	Data Ott' 23		

	valori di input		Valori di calcolo
	permanenti	temporanee	
N [kN]	3245,51	0,00	3245,51
Mb [kNm]		0,00	0,00
MI [kNm]		0,00	0,00
Tb [kN]		0,00	0,00
TI [kN]		0,00	0,00
H [kN]	0,00	0,00	0,00

Peso unità di volume del terreno

$\gamma_1 = 20,00$ (kN/mc)
 $\gamma = 20,00$ (kN/mc)

Valori caratteristici di resistenza del terreno

$c' = 7,00$ (kN/mq)
 $\varphi' = 28,00$ (°)

Profondità della falda

$Z_w = 3,00$ (m)

$e_B = 0,00$ (m)
 $e_L = 0,00$ (m)

$B^* = 4,50$ (m)
 $L^* = 5,86$ (m)

q : sovraccarico alla profondità D

$q = 42,00$ (kN/mq)

γ : peso di volume del terreno di fondazione

$\gamma = 12,00$ (kN/mc)

N_c, N_q, N_γ : coefficienti di capacità portante

$N_q = \tan^2(45 + \varphi'/2) \cdot e^{(\pi \cdot \tan \varphi')}$

$N_q = 14,72$

$N_c = (N_q - 1) / \tan \varphi'$

$N_c = 25,80$

$N_\gamma = 2 \cdot (N_q + 1) \cdot \tan \varphi'$

$N_\gamma = 16,72$

s_c, s_q, s_γ : fattori di forma

CODIFICA DOCUMENTO P01-ST02-STR-RE01-A	PROGETTAZIONE MANDATARIA		MANDANTI	REV. A	FOGLIO 96 di 101
				 D_VisionArchitecture	
					Data Ott' 23

$$s_c = 1 + B \cdot N_q / (L \cdot N_c)$$

$$s_c = 1,44$$

$$s_q = 1 + B \cdot \tan \varphi' / L^*$$

$$s_q = 1,41$$

$$s_\gamma = 1 - 0,4 \cdot B^* / L^*$$

$$s_\gamma = 0,69$$

i_c, i_q, i_γ : fattori di inclinazione del carico

$$m_b = (2 + B^* / L^*) / (1 + B^* / L^*) = 1,57$$

$$\theta = \arctg(T_b/T_I) = 90,00 \quad (^\circ)$$

$$m_l = (2 + L^* / B^*) / (1 + L^* / B^*) = 1,43$$

$$m = 1,57 \quad (-)$$

($m=2$ nel caso di fondazione
nastri-forme e $m=(m_b \sin^2 \theta + m_l \cos^2 \theta)$ in
tutti gli altri casi)

$$i_q = (1 - H/(N + B \cdot L^* \cdot c' \cdot \cotg \varphi'))^m$$

$$i_q = 1,00$$

$$i_c = i_q - (1 - i_q)/(N_q - 1)$$

$$i_c = 1,00$$

$$i_\gamma = (1 - H/(N + B \cdot L^* \cdot c' \cdot \cotg \varphi'))^{(m+1)}$$

$$i_\gamma = 1,00$$

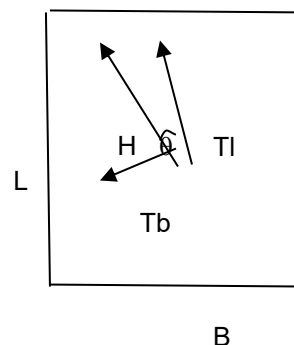

d_c, d_q, d_γ : fattori di profondità del piano di appoggio

$$\text{per } D/B^* \leq 1; d_q = 1 + 2 D \tan \varphi' (1 - \sin \varphi')^2 / B^*$$

$$\text{per } D/B^* > 1; d_q = 1 + (2 \tan \varphi' (1 - \sin \varphi')^2) \cdot \arctan (D / B^*)$$

$$d_q = 1,14$$

$$d_c = d_q - (1 - d_q) / (N_c \tan \varphi')$$

$$d_c = 1,15$$

$$d_\gamma = 1$$

CODIFICA DOCUMENTO P01-ST02-STR-RE01-A	PROGETTAZIONE		REV.	FOGLIO
	MANDATARIA	MANDANTI	A	97 di 101
	 PRO ITER Progetto Infrastrutture Territorio s.r.l.	 ZITEMA INGEGNERIA, ARCHITETTURA, AMBIENTE	 sinergo	
			 D_VA D_VisionArchitecture	
			Data Ott' 23	

$$d_{\gamma} = 1,00$$

b_c, b_q, b_{γ} : fattori di inclinazione base della fondazione

$$b_q = (1 - \beta_f \tan \varphi')^2 \quad \beta_f + \beta_p = 0,00 \quad \beta_f + \beta_p < 45^{\circ}$$

$$b_q = 1,00$$

$$b_c = b_q - (1 - b_q) / (N_c \tan \varphi')$$

$$b_c = 1,00$$

$$b_{\gamma} = b_q$$

$$b_{\gamma} = 1,00$$

g_c, g_q, g_{γ} : fattori di inclinazione piano di campagna

$$g_q = (1 - \tan \beta_p)^2 \quad \beta_f + \beta_p = 0,00 \quad \beta_f + \beta_p < 45^{\circ}$$

$$g_q = 1,00$$

$$g_c = g_q - (1 - g_q) / (N_c \tan \varphi')$$

$$g_c = 1,00$$

$$g_{\gamma} = g_q$$

$$g_{\gamma} = 1,00$$

Carico limite unitario

$$q_{lim} = 1603,67 \quad (\text{kN/m}^2)$$

Pressione massima agente

$$q = N / B * L^*$$

$$q = 123,08 \quad (\text{kN/m}^2)$$

Coefficiente di sicurezza

$$Fs = q_{lim} / q = 13,03$$

CODIFICA DOCUMENTO P01-ST02-STR-RE01-A	PROGETTAZIONE MANDATARIA MANDANTI  Progetto Infrastrutture Territorio s.r.l.  ZITAVIA s.r.l. INGEGNERIA, ARCHITETTURA, AMBIENTE  sinergo  D_VA D_VisionArchitecture	REV. A	FOGLIO 98 di 101
		Data Ott' 23	