



COMUNE DI APRILIA

PROVINCIA DI LATINA



REGIONE LAZIO



REALIZZAZIONE DI UN IMPIANTO SOLARE FOTOVOLTAICO CONNESSO ALLA R.T.N. DELLA POTENZA DI PICCO PARI A 53.902,29 kW E POTENZA MASSIMA IN IMMISSIONE PARI A 39.000,00 kW

Denominazione Impianto:

APRILIA 3

Ubicazione:

Comune di Aprilia (LT)

ELABORATO
020203

COMPONENTI PRINCIPALI - DATA SHEET

Cod. Doc.: APR3-020203-R_Data-Sheet

Sviluppatore:



Project - Commissioning - Consulting
ENGINEERING ENERGY TERRA PROJECTS SRL
Str. Grigore Ionescu, 63, Bl: T73, sc. 2,
Sect 2, Jud. Municipii Bucuresti, Romania
RO43492950

Scala: --

PROGETTO

Data:

15/06/2023

PRELIMINARE



DEFINITIVO



AS BUILT



Richiedente:

Geo Solar World 2 S.r.l.
Via Pasquale Cotechini, 106
63822 Porto San Giorgio (FM)
P.IVA 02509650442

Tecnici e Professionisti:

Ing. Luca Ferracuti Pompa:
Iscritto al n. A344 dell'Albo dell'Ordine degli
Ingegneri della Provincia di Fermo

Versione	Data	Descrizione	Redatto	Approvato	Autorizzato
--	15/06/2023	PROGETTO DEFINITIVO	L.F.P.	L.F.P.	L.F.P.
01					
02					
03					

Il Tecnico:
Dott. Ing. Luca Ferracuti Pompa



Il Richiedente:
Geo Solar World 2 S.r.l.

ELABORATO 020203	COMUNE di APRILIA PROVINCIA di LATINA	Ver.: --
	REALIZZAZIONE DI UN IMPIANTO SOLARE FOTOVOLTAICO CONNESSO ALLA R.T.N. DELLA POTENZA DI PICCO PARI A 53.902,29 kW E POTENZA MASSIMA IN IMMISSIONE PARI A 39.000,00 kW	Data: 15/06/2023
	COMPONENTI PRINCIPALI - DATA SHEET	Pag. 2 di 14

1. OGGETTO

Il presente documento è parte della documentazione relativa al progetto per la costruzione e l'esercizio di un Impianto Fotovoltaico conforme alle vigenti prescrizioni di legge con potenza di picco pari a **53.902,29 kW** da realizzare nel **Comune di Aprilia (LT)**.

L'impianto sarà del tipo grid connected e l'energia elettrica prodotta sarà riversata completamente in rete, previa elevazione di tensione da 36 kV a 150 kV con allaccio presso una nuova sottostazione elettrica di Terna S.p.A. come da preventivo avente codice di rintracciabilità n. 202000641.

Il progetto prevede le seguenti opere da autorizzare:

- Generatore fotovoltaico, suddiviso in n. 6 sottocampi
- Elettrodotto interrato MT 36 kV
- Stazione di Elevazione di Utenza 36/150 kV
- Elettrodotto interrato AT 150 kV

Il proponente e soggetto responsabile è la società **Geo Solar World 2 S.r.l.**, corrente in Porto San Giorgio (FM) – Via Pasquale Cotechini, 106 – n. iscrizione REA FM 288605 – P.IVA 02509650442 – Amministratore Unico e Legale Rappresentante sig. luvalè Andrea.

Porto San Giorgio, li 15/06/2023

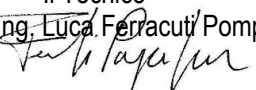
In Fede
Il Tecnico
(Dott. Ing. Luca Ferracuti/Pompa

Allegati:

- SCHEDE TECNICHE DEI COMPONENTI PRINCIPALI

Tiger Neo N-type 78HL4-(V) 595-615 Watt MONO-FACIAL MODULE

N-Type

Positive power tolerance of 0~+3%

IEC61215(2016), IEC61730(2016)

ISO9001:2015: Quality Management System

ISO14001:2015: Environment Management System

ISO45001:2018

Occupational health and safety management systems

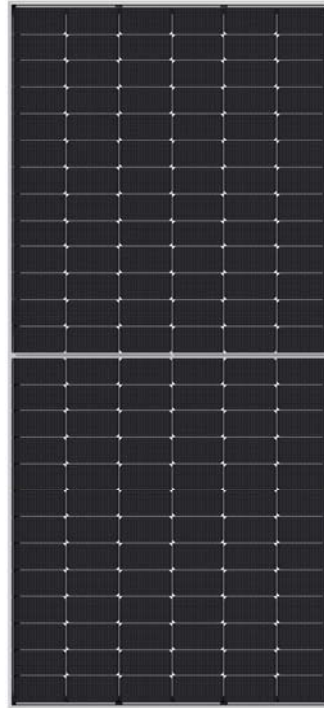

Key Features



SMBB Technology

Better light trapping and current collection to improve module power output and reliability.



PID Resistance

Excellent Anti-PID performance guarantee via optimized mass-production process and materials control.



Durability Against Extreme Environmental Conditions

High salt mist and ammonia resistance.



Hot 2.0 Technology

The N-type module with Hot 2.0 technology has better reliability and lower LID/LETID.



Enhanced Mechanical Load

Certified to withstand: wind load (2400 Pascal) and snow load (5400 Pascal).



LINEAR PERFORMANCE WARRANTY

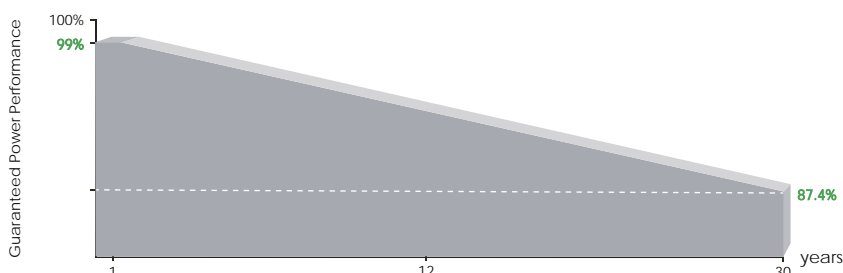

12 Year Product Warranty

30 Year Linear Power Warranty

0.40% Annual Degradation Over 30 years

Engineering Drawings

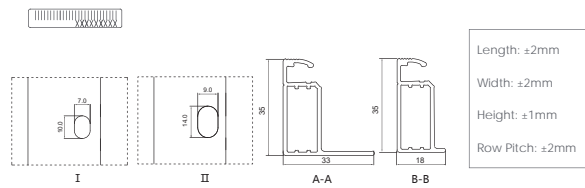
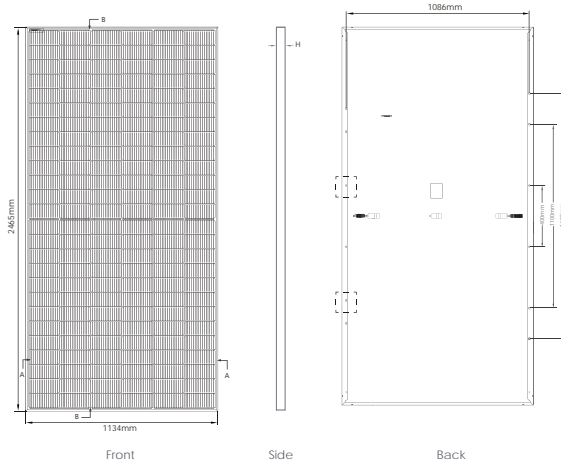

Packaging Configuration

(Two pallets = One stack)

31pcs/pallets, 62pcs/stack, 496pcs/ 40'HQ Container

Electrical Performance & Temperature Dependence

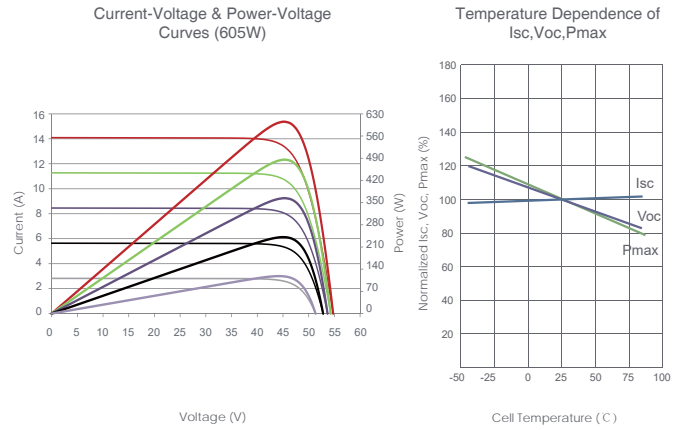

Mechanical Characteristics

Cell Type	N type Mono-crystalline
No. of cells	156 (2×78)
Dimensions	2465×1134×35mm (97.05×44.65×1.38 inch)
Weight	30.6 kg (67.46 lbs)
Front Glass	3.2mm, Anti-Reflection Coating, High Transmission, Low Iron, Tempered Glass
Frame	Anodized Aluminium Alloy
Junction Box	IP68 Rated
Output Cables	TUV 1×4.0mm ² (+): 400mm, (-): 200mm or Customized Length

SPECIFICATIONS

Module Type	JKM595N-78HL4		JKM600N-78HL4		JKM605N-78HL4		JKM610N-78HL4		JKM615N-78HL4	
	STC	NOCT	STC	NOCT	STC	NOCT	STC	NOCT	STC	NOCT
Maximum Power (Pmax)	595Wp	447Wp	600Wp	451Wp	605Wp	455Wp	610Wp	459Wp	615Wp	462Wp
Maximum Power Voltage (Vmp)	45.29V	41.93V	45.39V	42.05V	45.49V	42.16V	45.59V	42.28V	45.69V	42.39V
Maximum Power Current (Imp)	13.14A	10.67A	13.22A	10.73A	13.30A	10.79A	13.38A	10.85A	13.46A	10.91A
Open-circuit Voltage (Voc)	54.80V	52.05V	54.95V	52.20V	55.10V	52.34V	55.25V	52.48V	55.40V	52.62V
Short-circuit Current (Isc)	13.90A	11.22A	13.97A	11.28A	14.04A	11.34A	14.11A	11.39A	14.18A	11.45A
Module Efficiency STC (%)	21.29%		21.46%		21.64%		21.82%		22.00%	
Operating Temperature(°C)	-40°C ~ +85°C									
Maximum system voltage	1000/1500VDC (IEC)									
Maximum series fuse rating	30A									
Power tolerance	0 ~ +3%									
Temperature coefficients of Pmax	-0.30%/°C									
Temperature coefficients of Voc	-0.25%/°C									
Temperature coefficients of Isc	0.046%/°C									
Nominal operating cell temperature (NOCT)	45±2°C									

*STC: Irradiance 1000W/m²

Cell Temperature 25°C

AM=1.5

NOCT: Irradiance 800W/m²

Ambient Temperature 20°C

AM=1.5

Wind Speed 1m/s

SUN2000-215KTL-H3

Smart String Inverter



100A
Per MPPT



99.0%
Max. Efficiency



String-Smart
Switch



Smart I-V Curve
Diagnosis Supported



MBUS
Supported



Fuse Free
Design



Surge Arresters for
DC & AC



IP66
Protection

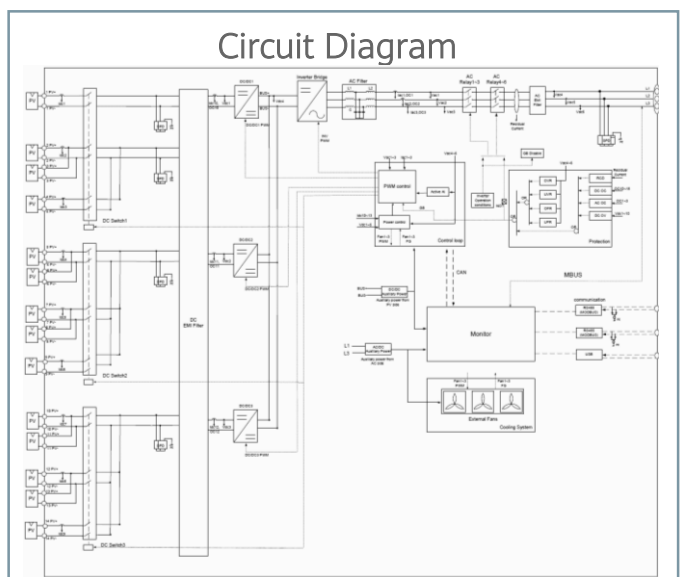
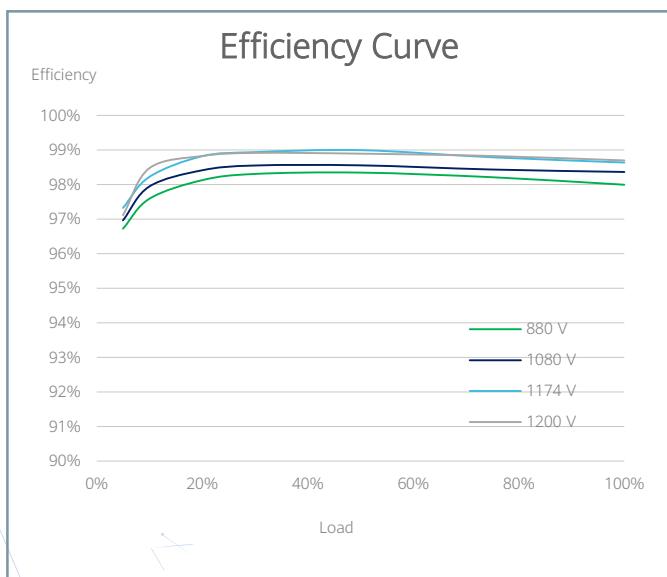

Technical Specifications

Efficiency	
Max. Efficiency	≥99.0%
European Efficiency	≥98.6%
Input	
Max. Input Voltage	1,500 V
Number of MPP Trackers	3
Max. Current per MPPT	100A/100A/100A
Max. PV Inputs per MPPT	4/5/5
Start Voltage	550 V
MPPT Operating Voltage Range	500 V ~ 1,500 V
Nominal Input Voltage	1,080 V
Output	
Nominal AC Active Power	200,000 W
Max. AC Apparent Power	215,000 VA
Max. AC Active Power (cosφ=1)	215,000 W
Nominal Output Voltage	800 V, 3W + PE
Rated AC Grid Frequency	50 Hz / 60 Hz
Nominal Output Current	144.4 A
Max. Output Current	155.2 A
Adjustable Power Factor Range	0.8 LG ... 0.8 LD
Max. Total Harmonic Distortion	< 1%
Protection	
Input-side Disconnection Device	Yes
Anti-islanding Protection	Yes
AC Overcurrent Protection	Yes
DC Reverse-polarity Protection	Yes
PV-array String Fault Monitoring	Yes
DC Surge Arrester	Type II
AC Surge Arrester	Type II
DC Insulation Resistance Detection	Yes
Residual Current Monitoring Unit	Yes
Communication	
Display	LED Indicators, WLAN + APP
USB	Yes
MBUS	Yes
RS485	Yes
General	
Dimensions (W x H x D)	1,035 x 700 x 365 mm (40.7 x 27.6 x 14.4 inch)
Weight (with mounting plate)	≤86 kg (191.8 lb.)
Operating Temperature Range	-25°C ~ 60°C (-13°F ~ 140°F)
Cooling Method	Smart Air Cooling
Max. Operating Altitude without Derating	4,000 m (13,123 ft.)
Relative Humidity	0 ~ 100%
DC Connector	Staubli MC4 EVO2
AC Connector	Waterproof Connector + OT/DT Terminal
Protection Degree	IP66
Topology	Transformerless



SkySmart

Single Row Double Performance

SkySmart Product Features

1

The industrial
N-S slope
record **20%**



2

Only **200**
foundations/MW



3

Apply to
✓ bifacial module
✓ regular module



4

Self-powered system
with Li-ion battery
as a backup



5

1st tracker supplier
to apply LoRa-wireless
communication
technology



6

Double pitch risk-free
drive-through
module cleaning



SKYSMART TRACKER SPECIFICATIONS

Tracking Type	Independent Horizontal Single Axis Tracker
Tracking Range	Up to 120°(±60°)
Driving System	One Slewing Gear, 24VDC Motor
Modules per Tracker	Up to 90 modules per tracker
System Voltage	1,000 Volt or 1,500 Volt
Ground Coverage Ratio	Fully configurable by customer, typical range 33%-55%
Foundation Options	Ramming/Pre-drilling/Concrete Piles/Screw Pile
Terrain Adaption	Up to 20% N-S Slope
Structure Material	Hot Dipped Galvanized/Pre-Galvanized Steel
Power Supply	Self-powered PV series
Daily Energy Consumption	Typical 0.08kWh
Standard Wind Design	105mph(47m/s) per ASCE7-10, higher wind load available
Wind Protection	Stow when wind speed > 18m/s
Module Supported	Most commercially available
Operation Temperature	-30°C to 60°C

ELECTRONIC CONTROLLER SPECIFICATIONS

Control System	1 Controller per 3 Trackers
Control Algorithm	Astronomical Algorithms + Tilt Sensor Close Loop
Tracking Accuracy	$\leq \pm 2^\circ$
Backtracking	Yes
Communication	RS 485 cable/ LoRa wireless
Night Position	Yes

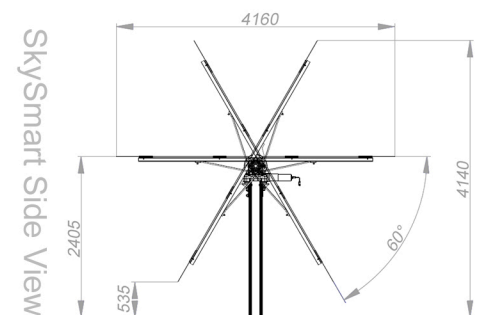

Green efficiency

MF

Trasformatori

da 100 a 3150 kVA - 17,5 - 24 kV
perdite Ao - Ak in accordo
CEI EN 50541-1

IN RESINA

TR-PA

GENERALITÀ

Il miglioramento dell'efficienza energetica oggi non può più essere considerato uno slogan, ma una necessità del nostro tempo. I trasformatori ad alta efficienza della serie TR PA nascono proprio a questo scopo garantendo:

- risparmio dei costi di gestione degli impianti, grazie ai bassi valori di perdite.
- riduzione del consumo delle risorse energetiche.
- riduzione delle emissioni di CO₂.

A

Ao Ak

B

C

RISPARMI ANNUI (MASSIMI) RISPETTO AI TRASFORMATORI CON PERDITE IN ACCORDO NORME CEI 14-12 / HD 538.1 / HD 538.2

POTENZA NOMINALE kVA	100	160	250	400	630	800	1.000	1.250	1.600	2.000	2.500	3.150
MINOR CONSUMO MWh	3,8	5,3	6,7	12,7	9,2	18,4	24,1	26,3	34,2	29,8	51,7	71,8
MINORI EMISSIONI CO ₂ (TON)	2,8	3,9	5,0	9,5	6,9	13,8	18,1	19,7	25,6	22,3	38,8	53,9
RISPARMIO TEP*	0,7	1,0	1,2	2,4	1,7	3,4	4,5	4,9	6,4	5,6	9,7	13,4

* TONNELLATE EQUIVALENTI PETROLIO

PECULIARITÀ

Normative di riferimento :

- CEI EN 60067-1,2,3,4,5 -11
- CEI EN 50541-1

Le fasi di progettazione e costruzione oltre rispondere alle normative CEI EN tengono conto anche delle seguenti norme:

- ISO 9001 : 2008 per quanto riguarda gli standard e le procedure relativi alla qualità.
- ISO 14001 : 2004 per quanto riguarda le problematiche ambientali.

Facili e veloci da installare risultano adatti a essere utilizzati in:

- cabine di trasformazione MT/BT di tipo prefabbricato e di dimensioni contenute.
 - aree a rischio incendio e inquinamento.
 - edifici con accesso al pubblico.
- Inoltre il loro smaltimento risulta semplice e a basso impatto ambientale.

DESCRIZIONE

I trasformatori in resina trifase presentano le seguenti caratteristiche :

- Avvolgimenti MT inglobati in resina.
- Avvolgimenti BT impregnati in resina.
- Nucleo magnetico realizzato con lamierini a cristalli orientati a basse perdite, con tecnologia di giunzione step lap.
- Livello di scariche parziali < 10 pC.
- Classe termica F - Sovratemperatura 100 K.
- Temperatura ambiente ≤ 40°C, altitudine ≤ 1000 m
- Autoestinguenti con bassa emissioni di fumi classificazione F1.
- Resistenti agli shock termici classificazione C2.
- Resistenti all'umidità e all'inquinamento atmosferico classificazione E2.

ACCESSORI A COMPLEMENTO SEMPRE FORNITI

- Piastre di connessione terminali BT.
- Morsettiere cambio tensione primaria a 5 posizioni.
- Targa caratteristica.
- Golfari di sollevamento.
- Morsetti di terra.
- Ruote orientabili.

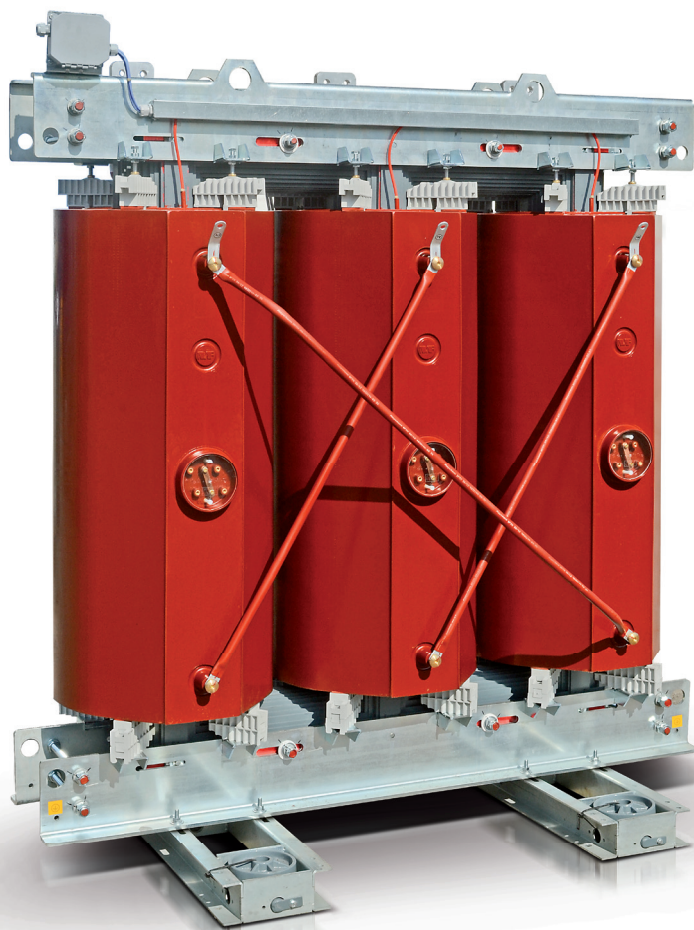

POTENZA NOMINALE kVA		100	160	250	400	630	800	1.000	1.250	1.600	2.000	2.500	3.150
PERDITE A VUOTO	W	280	350	520	750	1.100	1.300	1.550	1.800	2.200	2.600	3.100	3.800
PERDITE A CARICO A 75 °C	W	1.575	2.275	2.975	3.950	6.200	7.000	7.875	9.625	11.375	14.000	16.625	19.250
PERDITE A CARICO A 120 °C	W	1.800	2.600	3.400	4.500	7.100	8.000	9.000	11.000	13.000	16.000	19.000	22.000
CORRENTE A VUOTO Io	%	1	0,9	0,8	0,8	0,8	0,6	0,6	0,6	0,6	0,6	0,4	0,4
TENSIONE DI C.TO C TO Vcc	%	6	6	6	6	6	6	6	6	6	6	6	6
CORRENTE DI INSERZIONE IE/IN		11,5	10,5	10,00	9,5	9,5	9	9	8,5	8,5	8	8	7,5

RENDIMENTO A 75°C

COSφ 1 CARICO 100%	%	98,15	98,36	98,60	98,83	98,84	98,96	99,06	99,09	99,15	99,17	99,21	99,27
COSφ 1 CARICO 75%	%	98,45	98,65	98,83	99,01	99,03	99,13	99,20	99,23	99,28	99,30	99,34	99,38
COSφ 0,9 CARICO 100%	%	97,90	98,14	98,41	98,67	98,68	98,82	98,93	98,96	99,04	99,06	99,10	99,17
COSφ 0,9 CARICO 75%	%	98,25	98,47	98,68	98,88	98,90	99,01	99,10	99,13	99,19	99,21	99,25	99,30

CADUTA DI TENSIONE A 75°C

COSφ 1 CARICO 100%	%	1,74	1,59	1,36	1,16	1,16	1,05	0,96	0,95	0,89	0,88	0,84	0,79
COSφ 0,9 CARICO 100%	%	4,04	3,93	3,75	3,59	3,59	3,5	3,43	3,41	3,36	3,36	3,33	3,28

RUMORE

POT. ACUSTICA (Lwa)	dB(A)	51	54	57	60	62	64	65	67	68	70	71	74
---------------------	-------	----	----	----	----	----	----	----	----	----	----	----	----

DIMENSIONI E PESI (INDICATIVI)

Senza Box protezione IP 00

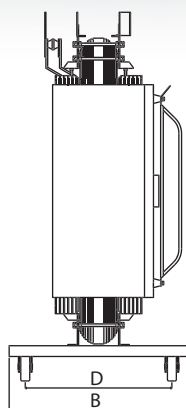
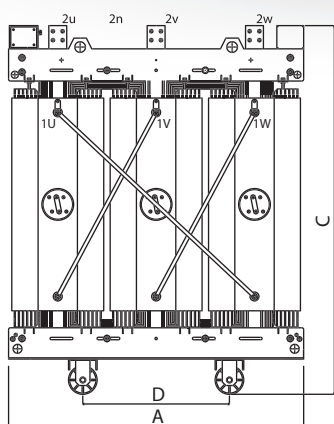

Con Box protezione IP 31

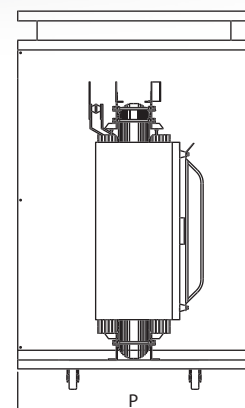
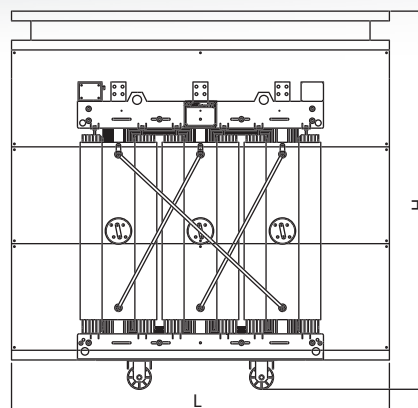

TENSIONE DI ISOLAMENTO 17,5 kV		100	160	250	400	630	800	1000	1250	1600	2000	2500	3150
LUNGHEZZA (A)	mm	1.000	1.100	1.250	1.450	1.450	1.650	1.650	1.650	1.900	1.900	1.900	2.200
PROFONDITÀ (B)	mm	650	650	650	800	800	1.000	1.000	1.000	1.200	1.200	1.200	1.200
ALTEZZA (C)	mm	1.150	1.250	1.350	1.500	1.700	1.800	1.900	2.050	2.150	2.250	2.350	2.550
INTERASSE RUOTE (D)	mm	520	520	520	670	670	820	820	820	1.000	1.000	1.000	1.000
DIAMETRO RUOTE	mm	100	100	100	100	160	160	160	160	160	160	160	160
PESO	kg	600	750	1.000	1.400	1.750	2.150	2.550	2.900	3.400	3.900	4.750	6.100

ESECUZIONE IP31		TIPO 1	TIPO 2	TIPO 3	TIPO 4	TIPO 5
LUNGHEZZA (L)	mm	1.700	1.950	2.200	2.500	2.800
PROFONDITÀ (P)	mm	1.000	1.200	1.300	1.500	1.500
ALTEZZA (H)	mm	1.850	2.000	2.400	2.650	2.900
PESO ARMADIO	kg	220	260	320	360	400

TENSIONE DI ISOLAMENTO 24 kV		100	160	250	400	630	800	1000	1250	1600	2000	2500	3150
LUNGHEZZA (A)	mm	1.100	1.150	1.250	1.450	1.650	1.650	1.650	1.900	1.900	1.900	1.900	2.200
PROFONDITÀ (B)	mm	650	650	650	800	1.000	1.000	1.000	1.200	1.200	1.200	1.200	1.200
ALTEZZA (C)	mm	1.200	1.350	1.400	1.550	1.750	1.850	1.950	2.050	2.150	2.250	2.400	2.550
INTERASSE RUOTE (D)	mm	520	520	670	670	820	820	820	1.000	1.000	1.000	1.000	1.000
DIAMETRO RUOTE	mm	100	100	100	100	160	160	160	160	160	160	160	160
PESO	kg	700	850	1.150	1.600	1.900	2.350	2.750	3.100	3.700	4.400	5.250	6.250

ESECUZIONE IP31		TIPO 1	TIPO 2	TIPO 3	TIPO 4	TIPO 5
LUNGHEZZA (L)	mm	1700	1950	2200	2500	2800
PROFONDITÀ (P)	mm	1000	1200	1300	1500	1500
ALTEZZA (H)	mm	1850	2000	2400	2650	2900
PESO ARMADIO	kg	220	260	320	360	400



Green efficiency

MF

Trasformatori

da 100 a 3150 kVA - 17,5 - 24 kV
perdite Bo - Bk in accordo
CEI EN 50541-1

IN RESINA

TR-PB

GENERALITÀ

Il miglioramento dell'efficienza energetica oggi non può più essere considerato uno slogan, ma una necessità del nostro tempo. I trasformatori ad alta efficienza della serie TR PB nascono proprio a questo scopo garantendo:

- risparmio dei costi di gestione degli impianti, grazie ai bassi valori di perdite.
- riduzione del consumo delle risorse energetiche.
- riduzione delle emissioni di CO₂.

A

B

C

Bo Bk

RISPARMI ANNUI (MASSIMI) RISPETTO AI TRASFORMATORI CON PERDITE IN ACCORDO NORME CEI 14-12 / HD 538.1 / HD 538.2

POTENZA NOMINALE kVA	100	160	250	400	630	800	1.000	1.250	1.600	2.000	2.500	3.150
MINOR CONSUMO MWh	1,4	1,5	2,0	2,3	3,5	4,4	4,4	6,1	6,1	8,8	12,3	14,9
MINORI EMISSIONI CO ₂ (TON)	0,7	1,1	1,5	1,7	2,6	3,3	3,3	4,6	4,6	6,6	9,2	11,2
RISPARMIO TEP*	0,2	0,3	0,4	0,5	0,7	0,8	0,8	1,2	1,2	1,6	2,3	2,8

* TONNELLATE EQUIVALENTI PETROLIO

PECULIARITÀ

Normative di riferimento :

- CEI EN 60067-1,2,3,4,5 -11
- CEI EN 50541-1

Le fasi di progettazione e costruzione oltre rispondere alle normative CEI EN tengono conto anche delle seguenti norme:

- ISO 9001 : 2008 per quanto riguarda gli standard e le procedure relativi alla qualità.
- ISO 14001 : 2004 per quanto riguarda le problematiche ambientali.

Facili e veloci da installare risultano adatti a essere utilizzati in:

- cabine di trasformazione MT/BT di tipo prefabbricato e di dimensioni contenute.
- aree a rischio incendio e inquinamento.
- edifici con accesso al pubblico.

Inoltre il loro smaltimento risulta semplice e a basso impatto ambientale.

DESCRIZIONE

I trasformatori in resina trifase presentano le seguenti caratteristiche :

- Avvolgimenti MT inglobati in resina.
- Avvolgimenti BT impregnati in resina.
- Nucleo magnetico realizzato con lamierini a cristalli orientati a basse perdite, con tecnologia di giunzione step lap.
- Livello di scariche parziali < 10 pC.
- Classe termica F - Sovratemperatura 100 K.
- Temperatura ambiente ≤ 40°C, altitudine ≤ 1000 m
- Autoestinguenti con bassa emissioni di fumi classificazione F1.
- Resistenti agli shock termici classificazione C2.
- Resistenti all'umidità e all'inquinamento atmosferico classificazione E2.

ACCESSORI A COMPLETAMENTO SEMPRE FORNITI

- Piastre di connessione terminali BT.
- Morsettiere cambio tensione primaria a 5 posizioni.
- Targa caratteristica.
- Golfari di sollevamento.
- Morsetti di terra.
- Ruote orientabili.

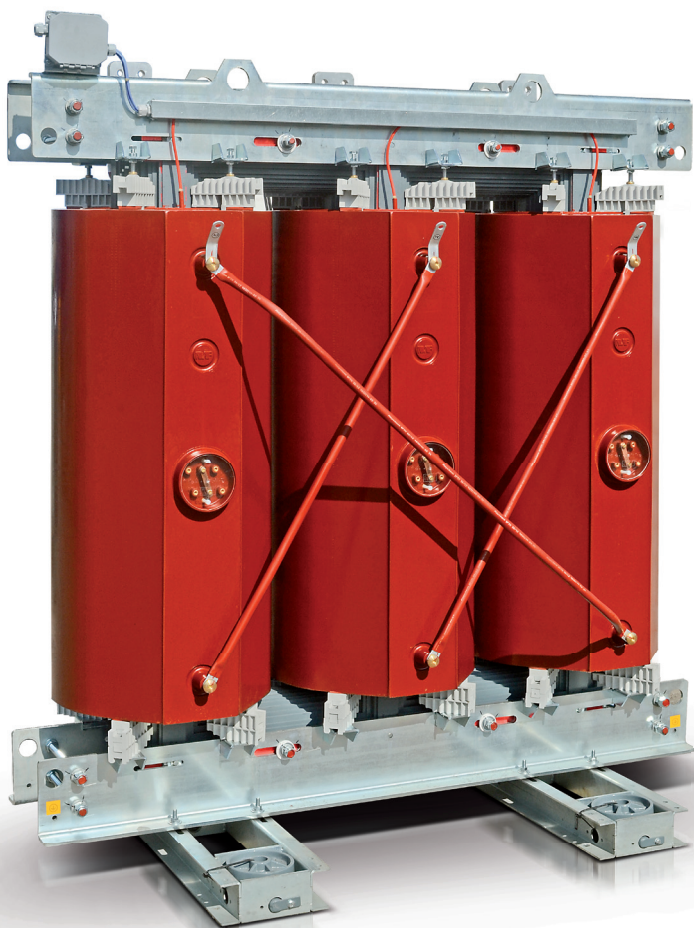

POTENZA NOMINALE kVA		100	160	250	400	630	800	1.000	1.250	1.600	2.000	2.500	3.150
PERDITE A VUOTO	W	340	480	650	940	1250	1500	1.800	2.100	2.400	3.000	3.600	4.300
PERDITE A CARICO A 75 °C	W	1.800	2.550	3.325	4.800	6.650	8.225	9.625	11.375	14.000	15.750	20.125	24.500
PERDITE A CARICO A 120 °C	W	2.050	2.900	3.800	5.500	7.600	9.400	11.000	13.000	16.000	18.000	23.000	28.000
CORRENTE A VUOTO I ₀	%		1,2	1,4	1	0,8	0,8	0,8	0,8	0,6	0,8	0,6	0,6
TENSIONE DI C.T.O C T O V _{cc}	%	6	6	6,00	6	6	6	6	6	6	6	6	6
CORRENTE DI INSERZIONE I _{E/IN}		12,3	12,9	12,00	11,8	11	9,6	9,4	9,2	9	8,8	8,8	8,4

RENDIMENTO A 75°C

COSφ 1 CARICO 100%	%	97,87	98,11	98,41	98,57	98,75	98,79	98,86	98,92	98,98	99,06	99,05	99,09
COSφ 1 CARICO 75%	%	98,20	98,41	98,66	98,79	98,95	98,98	99,04	99,10	99,15	99,21	99,21	99,24
COSφ 0,9 CARICO 100%	%	97,58	97,86	98,20	98,37	98,58	98,62	98,70	98,78	98,84	98,93	98,92	98,96
COSφ 0,9 CARICO 75%	%	97,97	98,21	98,49	98,63	98,81	98,85	98,91	98,98	99,03	99,11	99,10	99,14

CADUTA DI TENSIONE A 75° C

COSφ 1 CARICO 100%	%	1,96	1,76	1,50	1,37	1,23	1,2	1,14	1,09	1,05	0,96	0,98	0,95
COSφ 0,9 CARICO 100%	%	4,21	4,06	3,86	3,76	3,64	3,62	3,57	3,53	3,5	3,43	3,44	3,42

RUMORE

POT. ACUSTICA (L _{wa})	dB(A)	51	54	57	60	62	64	65	67	68	70	71	74
----------------------------------	-------	----	----	----	----	----	----	----	----	----	----	----	----

DIMENSIONI E PESI (INDICATIVI)

Senza Box protezione IP 00

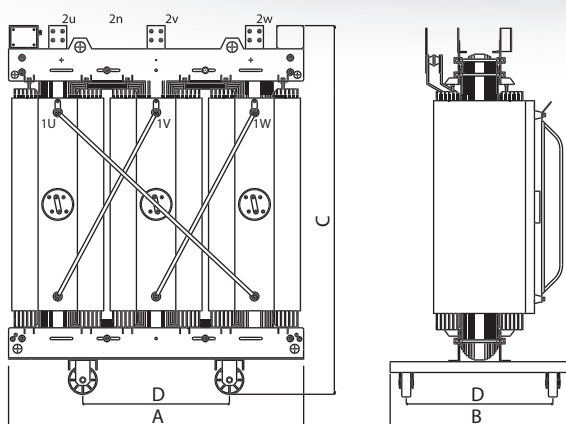

Con Box protezione IP 31

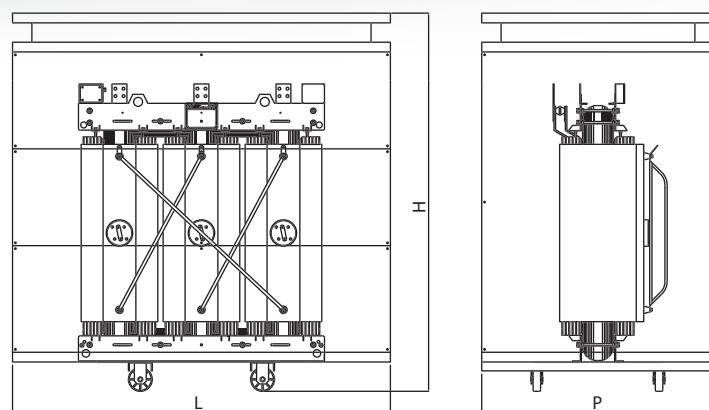

TENSIONE DI ISOLAMENTO 17,5 kV

		100	160	250	400	630	800	1000	1250	1600	2000	2500	3150
LUNGHEZZA (A)	mm	1.000	1.100	1.250	1.250	1.450	1.450	1.650	1.650	1.900	1.900	1.900	2.200
PROFONDITÀ (B)	mm	650	650	650	650	800	800	1.000	1.000	1.000	1.200	1.200	1.200
ALTEZZA (C)	mm	1.100	1.200	1.350	1.500	1.700	1.800	1.850	2.050	2.150	2.250	2.350	2.400
INTERASSE RUOTE (D)	mm	520	520	520	520	670	670	820	820	820	1.000	1.000	1.000
DIAMETRO RUOTE	mm	100	100	100	100	160	160	160	160	160	160	160	160
PESO	kg	550	700	900	1.200	1.600	1.900	2.300	2.600	3.150	3.800	4.450	5.40

ESECUZIONE IP31

		TIPO 1		TIPO 2		TIPO 3		TIPO 4		TIPO 5	
LUNGHEZZA (L)	mm	1.700		1.950		2.200		2.500		2.800	
PROFONDITÀ (P)	mm	1.000		1.200		1.300		1.500		1.500	
ALTEZZA (H)	mm	1.850		2.000		2.400		2.650		2.900	
PESO ARMADIO	kg	220		260		320		360		400	

TENSIONE DI ISOLAMENTO 24 kV

		100	160	250	400	630	800	1000	1250	1600	2000	2500	3150
LUNGHEZZA (A)	mm	1.100	1.150	1.250	1.450	1.450	1.450	1.650	1.650	1.900	1.900	1.900	2.200
PROFONDITÀ (B)	mm	650	650	650	800	800	800	1.000	1.000	1.200	1.200	1.200	1.200
ALTEZZA (C)	mm	1.150	1.300	1.400	1.550	1.750	1.900	1.950	2.050	2.150	2.400	2.400	2.450
INTERASSE RUOTE (D)	mm	520	520	670	670	820	820	820	820	1.000	1.000	1.000	1.000
LARGHEZZA RUOTE	mm	40	40	40	40	50	50	50	50	50	50	50	50
DIAMETRO RUOTE	mm	100	100	100	100	160	160	160	160	160	160	160	160
PESO	kg	600	750	900	1.350	1.750	2.000	2.450	2.700	3.400	3.900	4.750	6.050

ESECUZIONE IP31

		TIPO 1		TIPO 2		TIPO 3		TIPO 4		TIPO 5	
LUNGHEZZA (L)	mm	1700		1950		2200		2500		2800	
PROFONDITÀ (P)	mm	1000		1200		1300		1500		1500	
ALTEZZA (H)	mm	1850		2000		2400		2650		2900	
PESO ARMADIO	kg	220		260		320		360		400	



IN RESINA

MF
Trasformatori

da 100 a 3150 kVA - 17,5 - 24 kV
perdite Co - Ck in accordo
CEI EN 50541-1

TR-PC

GENERALITÀ

La nuova normativa IEC EN 50541-1 è stata creata con l'obiettivo di migliorare l'efficienza dei trasformatori. Tutto questo si traduce in trasformatori con un miglior rendimento che garantisce alla nostra clientela:

- risparmio dei costi di gestione degli impianti, grazie ai bassi valori di perdite.
- riduzione del consumo delle risorse energetiche.

A

B

C

Co Bk

POTENZA NOMINALE kVA	100	160	250	400	630	800	1.000	1.250	1.600	2.000	2.500	3.150
RENDIMENTO A 75°C												
COSφ 1 CARICO 100%	97,79	98,04	98,35	98,52	98,70	98,74	98,82	98,88	98,94	99,02	99,00	99,04
COSφ 1 CARICO 50%	98,21	98,42	98,65	98,81	98,86	99,00	99,07	99,11	99,18	99,21	99,20	99,24

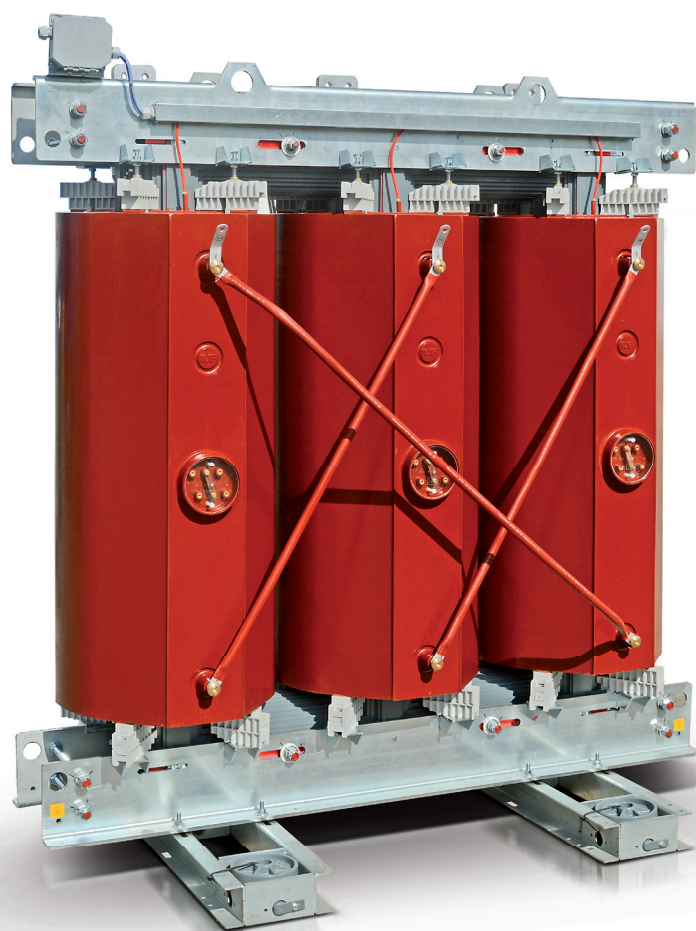

PECULIARITÀ

Normative di riferimento :

- CEI EN 60067-1,2,3,4,5 -11
- CEI EN 50541-1

Le fasi di progettazione e costruzione oltre rispondere alle normative CEI EN tengono conto anche delle seguenti norme:

- ISO 9001 : 2008 per quanto riguarda gli standard e le procedure relativi alla qualità.
- ISO 14001 : 2004 per quanto riguarda le problematiche ambientali.

Facili e veloci da installare risultano adatti a essere utilizzati in:

- cabine di trasformazione MT/BT di tipo prefabbricato e di dimensioni contenute.
- aree a rischio incendio e inquinamento.
- edifici con accesso al pubblico.

Inoltre il loro smaltimento risulta semplice e a basso impatto ambientale.

DESCRIZIONE

I trasformatori in resina trifase presentano le seguenti caratteristiche :

- Avvolgimenti MT inglobati in resina.
- Avvolgimenti BT impregnati in resina.
- Nucleo magnetico realizzato con lamierini a cristalli orientati a basse perdite, con tecnologia di giunzione step lap.
- Livello di scariche parziali < 10 pC.
- Classe termica F - Sovratemperatura 100 K.
- Temperatura ambiente ≤ 40°C, altitudine ≤ 1000 m
- Autoestinguenti con bassa emissioni di fumi classificazione F1.
- Resistenti agli shock termici classificazione C2.
- Resistenti all'umidità e all'inquinamento atmosferico classificazione E2.

ACCESSORI A COMPLETAMENTO SEMPRE FORNITI

- Piastre di connessione terminali BT.
- Morsettiere cambio tensione primaria a 5 posizioni.
- Targa caratteristica.
- Golfari di sollevamento.
- Morsetti di terra.
- Ruote orientabili.

POTENZA NOMINALE kVA		100	160	250	400	630	800	1.000	1.250	1.600	2.000	2.500	3.150
PERDITE A VUOTO	W	460	650	880	1.200	1.650	2.000	2.300	2.800	3.100	4.000	5.000	6.000
PERDITE A CARICO A 75 °C	W	1.800	2.550	3.325	4.800	6.650	8.225	9.625	11.375	14.000	15.750	20.125	24.500
PERDITE A CARICO A 120 °C	W	2.050	2.900	3.800	5.500	7.600	9.400	11.000	13.000	16.000	18.000	23.000	28.000
CORRENTE A VUOTO I ₀	%	1,4	1,4	1,2	1	0,8	0,8	0,8	0,8	0,7	0,7	0,6	0,6
TENSIONE DI C.T.O C T O V _{cc}	%	6	6	6	6	6	6	6	6	6	6	6	6
CORRENTE DI INSERZIONE I _{E/IN}		10,5	10,5	10,5	10	10	9,5	9,5	9	9	8,5	8,5	8,5

RENDIMENTO A 75°C

COSφ 1 CARICO 100%	%	97,79	98,04	98,35	98,52	98,70	98,74	98,82	98,88	98,94	99,02	99,00	99,04
COSφ 1 CARICO 75%	%	98,07	98,29	98,55	98,72	98,87	98,91	98,98	99,03	99,09	99,15	99,14	99,17
COSφ 0,9 CARICO 100%	%	97,55	97,83	98,17	98,36	98,56	98,60	98,69	98,76	98,83	98,91	98,90	98,94
COSφ 0,9 CARICO 75%	%	97,87	98,11	98,40	98,58	98,75	98,79	98,87	98,92	98,99	99,06	99,04	99,08

CADUTA DI TENSIONE A 75°C

COSφ 1 CARICO 100%	%	1,96	1,76	1,50	1,37	1,23	1,2	1,14	1,09	1,05	0,96	0,98	0,95
COSφ 0,9 CARICO 100%	%	4,21	4,06	3,86	3,76	3,64	3,62	3,57	3,53	3,5	3,43	3,44	3,42

RUMORE

POT. ACUSTICA (L _{wa})	dB(A)	59	62	65	68	70	72	73	75	76	78	81	83
----------------------------------	-------	----	----	----	----	----	----	----	----	----	----	----	----

DIMENSIONI E PESI (INDICATIVI)

Senza Box protezione IP 00

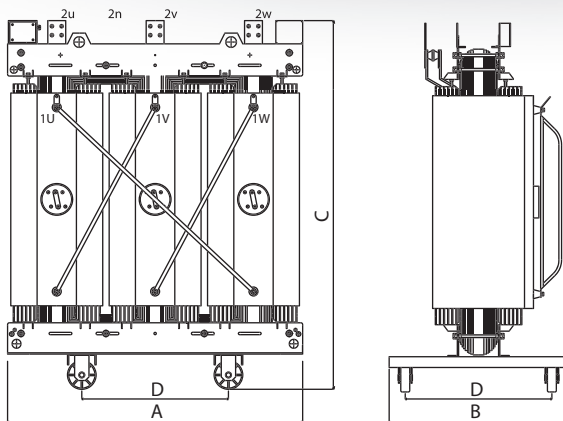

Con Box protezione IP 31

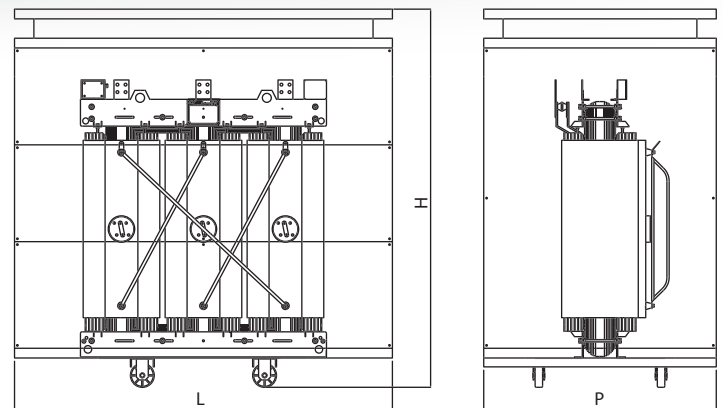

TENSIONE DI ISOLAMENTO 17,5 kV

		100	160	250	400	630	800	1000	1250	1600	2000	2500	3150
LUNGHEZZA (A)	mm	1.000	1.100	1.250	1.250	1.450	1.450	1.650	1.650	1.900	1.900	1.900	2.200
PROFONDITÀ (B)	mm	650	650	650	650	800	800	1.000	1.000	1.000	1.200	1.200	1.200
ALTEZZA (C)	mm	1.100	1.200	1.350	1.500	1.700	1.800	1.850	2.050	2.150	2.250	2.350	2.400
INTERASSE RUOTE (D)	mm	520	520	520	520	670	670	820	820	820	1.000	1.000	1.000
DIAMETRO RUOTE	mm	100	100	100	100	160	160	160	160	160	160	160	160
PESO	kg	500	700	900	1.200	1.600	1.900	2.300	2.600	3.150	3.800	4.450	5.350

ESECUZIONE IP31

		TIPO 1	TIPO 2	TIPO 3	TIPO 4	TIPO 5
LARGHEZZA (L)	mm	1.700	1.950	2.200	2.500	2.800
PROFONDITÀ (P)	mm	1.000	1.200	1.300	1.500	1.500
ALTEZZA (H)	mm	1.850	2.000	2.400	2.650	2.900
PESO ARMADIO	kg	220	260	320	360	400

TENSIONE DI ISOLAMENTO 24 kV

		100	160	250	400	630	800	1000	1250	1600	2000	2500	3150
LUNGHEZZA (A)	mm	1.100	1.150	1.250	1.250	1.450	1.450	1.650	1.650	1.900	1.900	1.900	2.200
PROFONDITÀ (B)	mm	650	650	650	800	800	800	1.000	1.000	1.200	1.200	1.200	1.200
ALTEZZA (C)	mm	1.150	1.300	1.400	1.550	1.750	1.900	1.950	2.050	2.150	2.400	2.400	2.450
INTERASSE RUOTE (D)	mm	520	520	670	670	820	820	820	820	1.000	1.000	1.000	1.000
DIAMETRO RUOTE	mm	100	100	100	100	160	160	160	160	160	160	160	160
PESO	kg	600	750	900	1.300	1.700	2.000	2.400	2.700	3.300	3.900	4.650	5.850

ESECUZIONE IP31

		TIPO 1	TIPO 2	TIPO 3	TIPO 4	TIPO 5
LUNGHEZZA (L)	mm	1700	1950	2200	2500	2800
PROFONDITÀ (P)	mm	1000	1200	1300	1500	1500
ALTEZZA (H)	mm	1850	2000	2400	2650	2900
PESO ARMADIO	kg	220	260	320	360	400

