

CARPENTERIA DIAFRAMMA 1
Scala 1:10

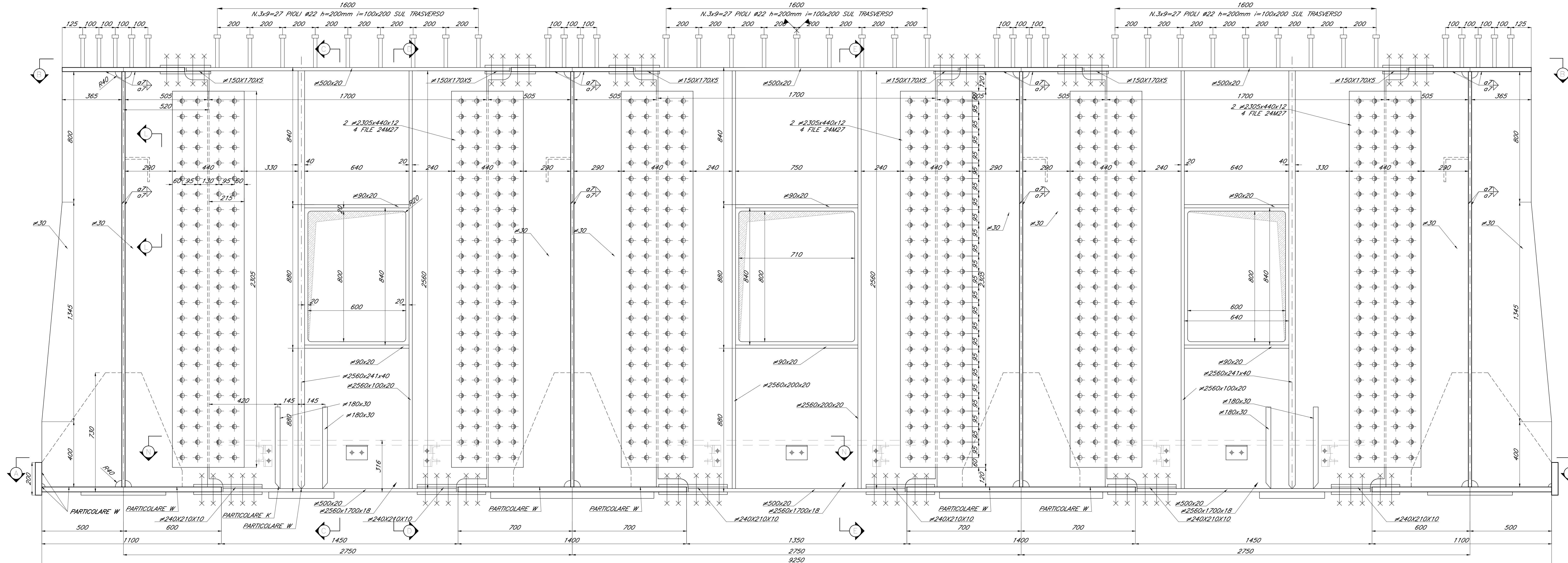

SEZIONE A-A
Scala 1:10

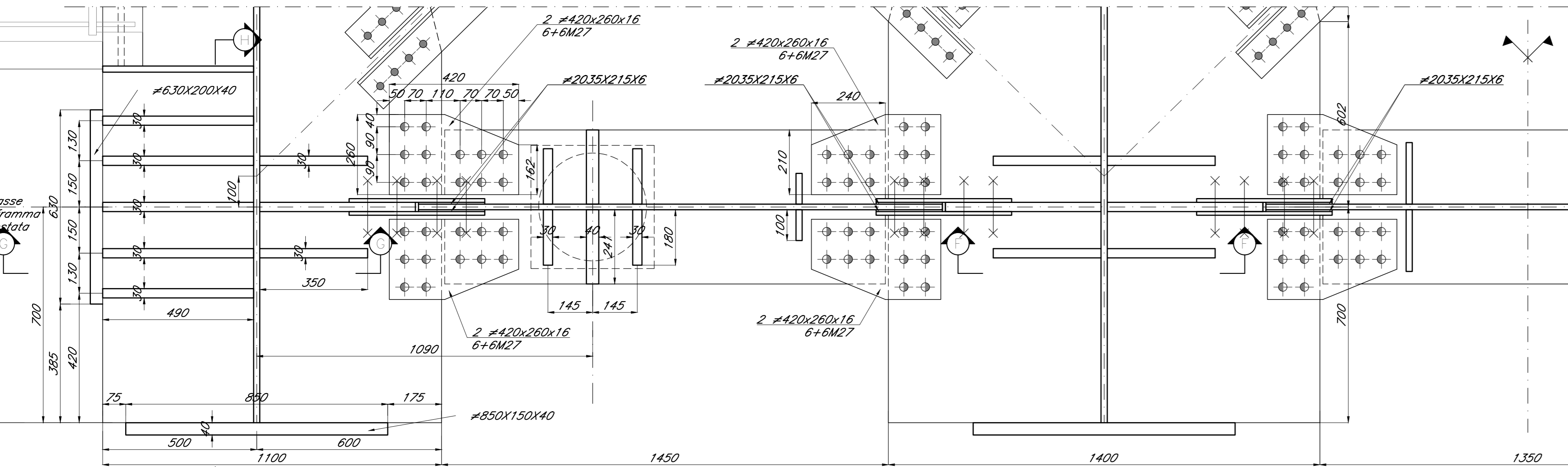

SEZIONE B-B
Scala 1:10

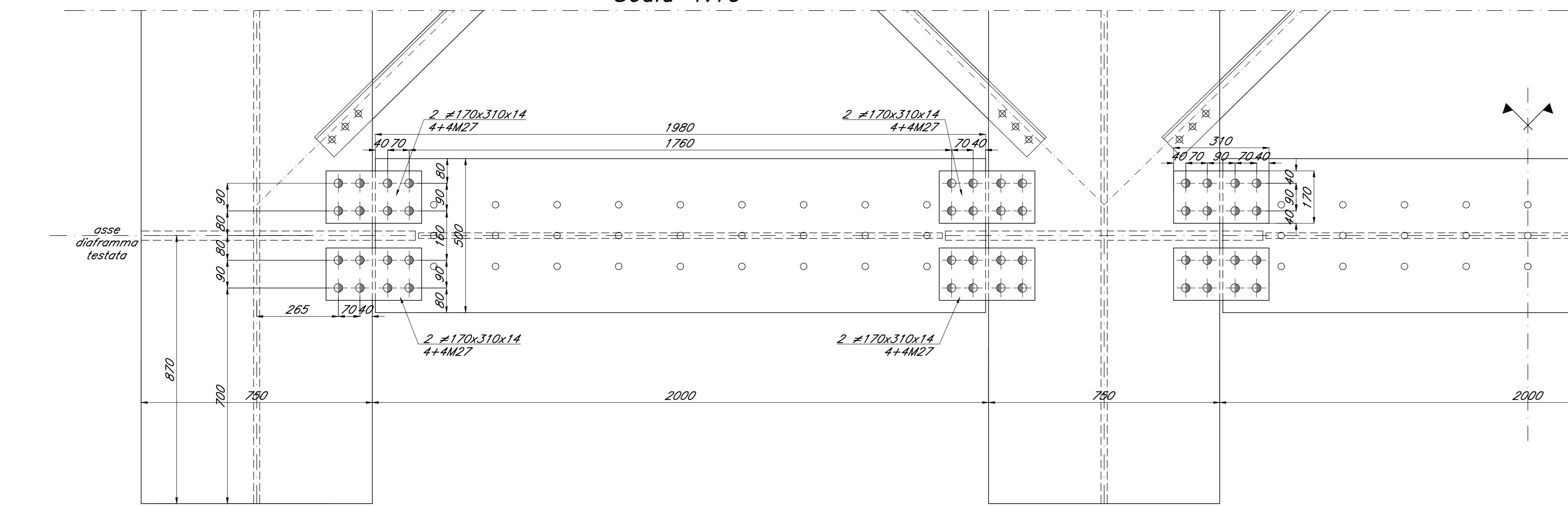

SEZIONE C-C
Scala 1:10

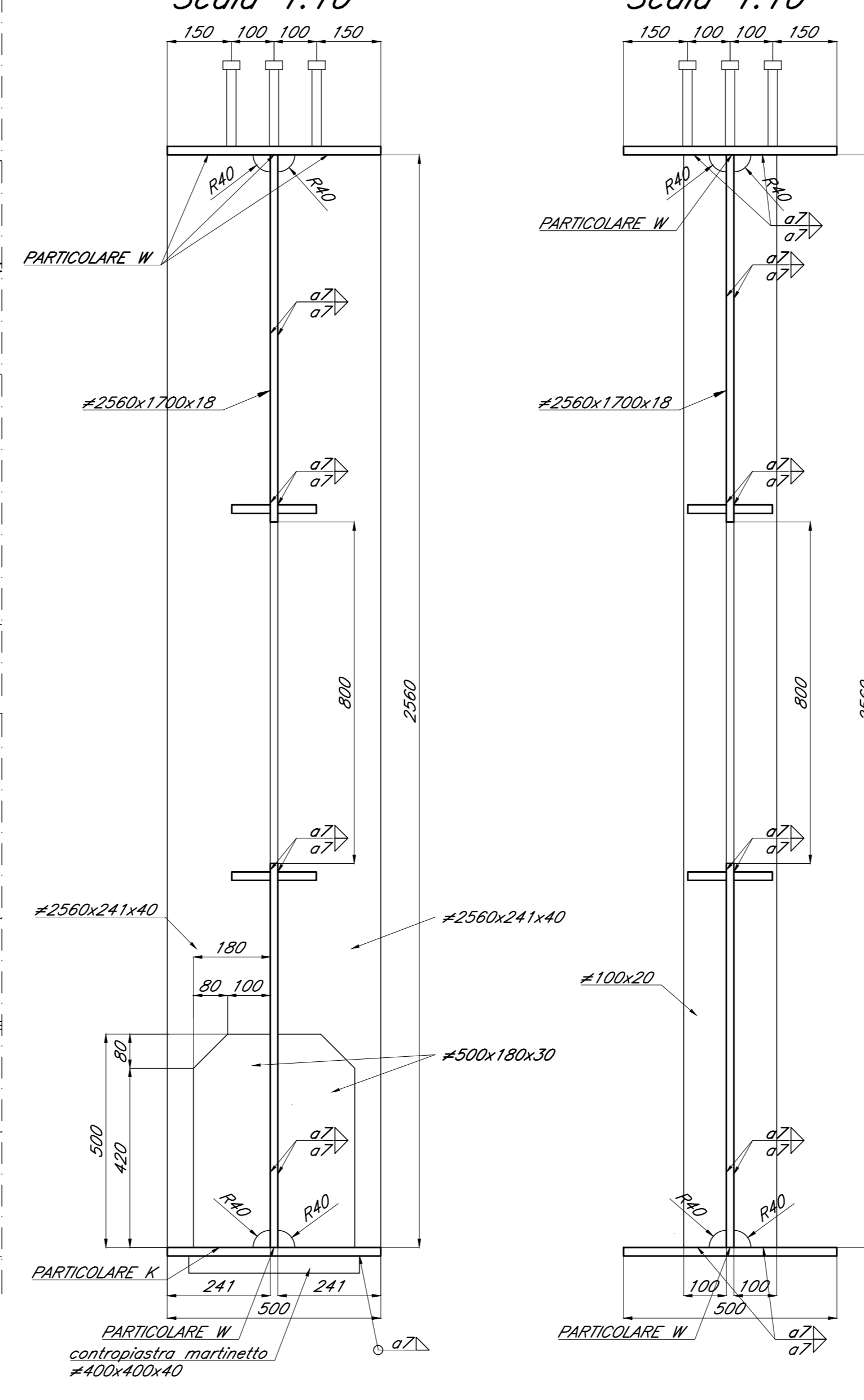

SEZIONE L-L
Scala 1:10

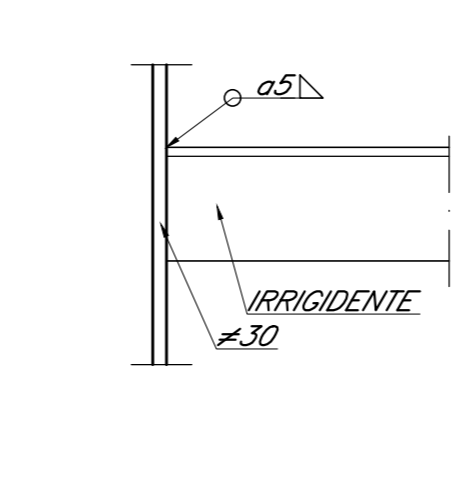

SEZIONE D-D
Scala 1:10

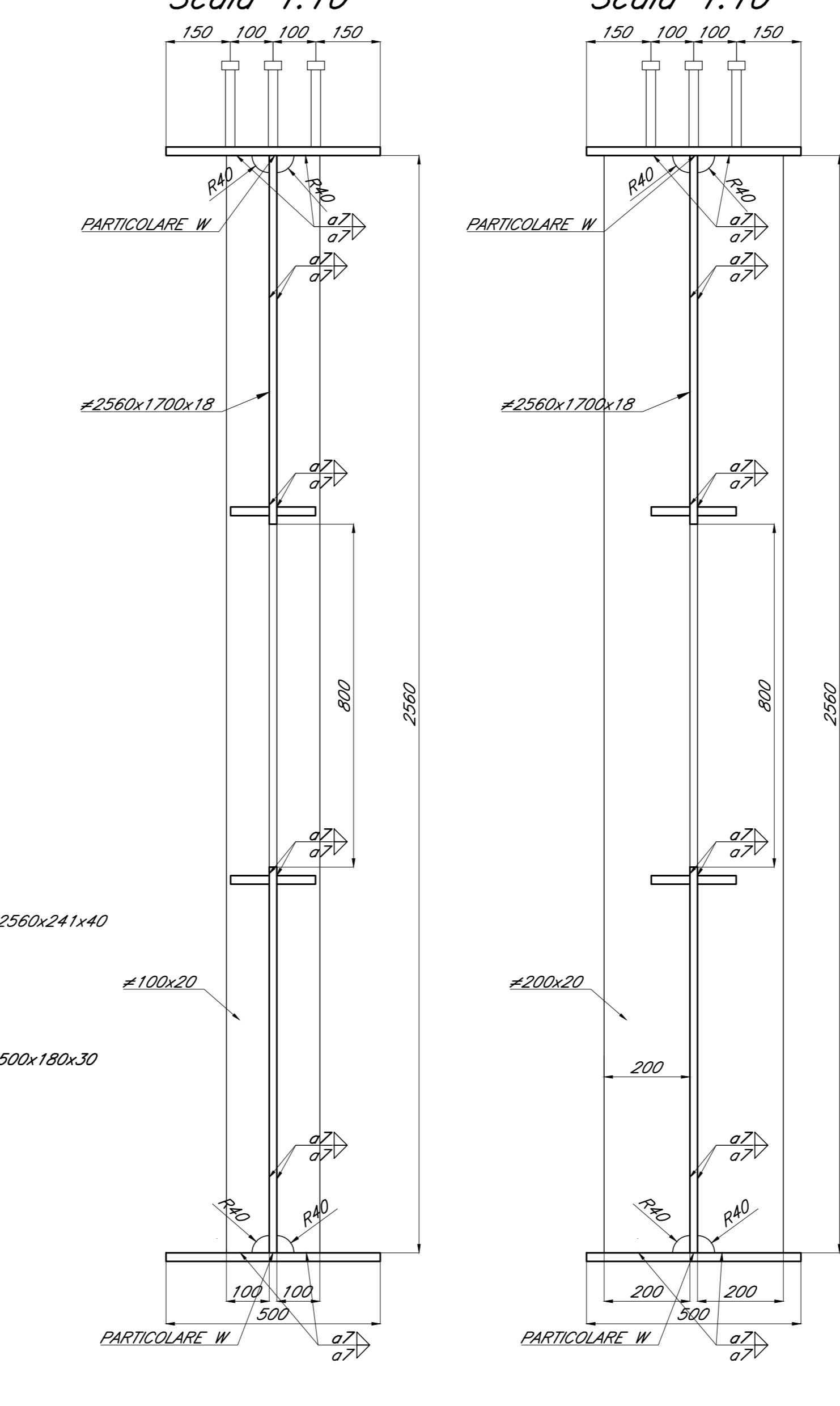

PARTICOLARE K
Scala 1:2

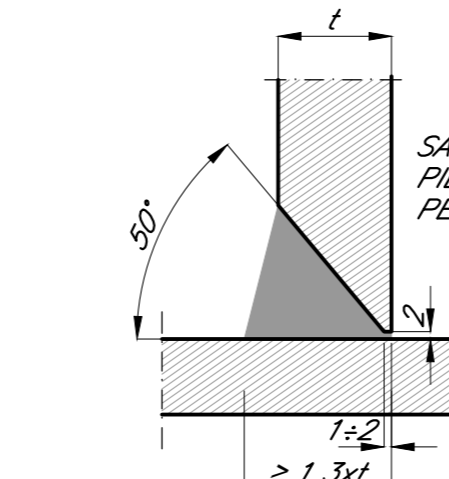

SEZIONE E-E
Scala 1:10

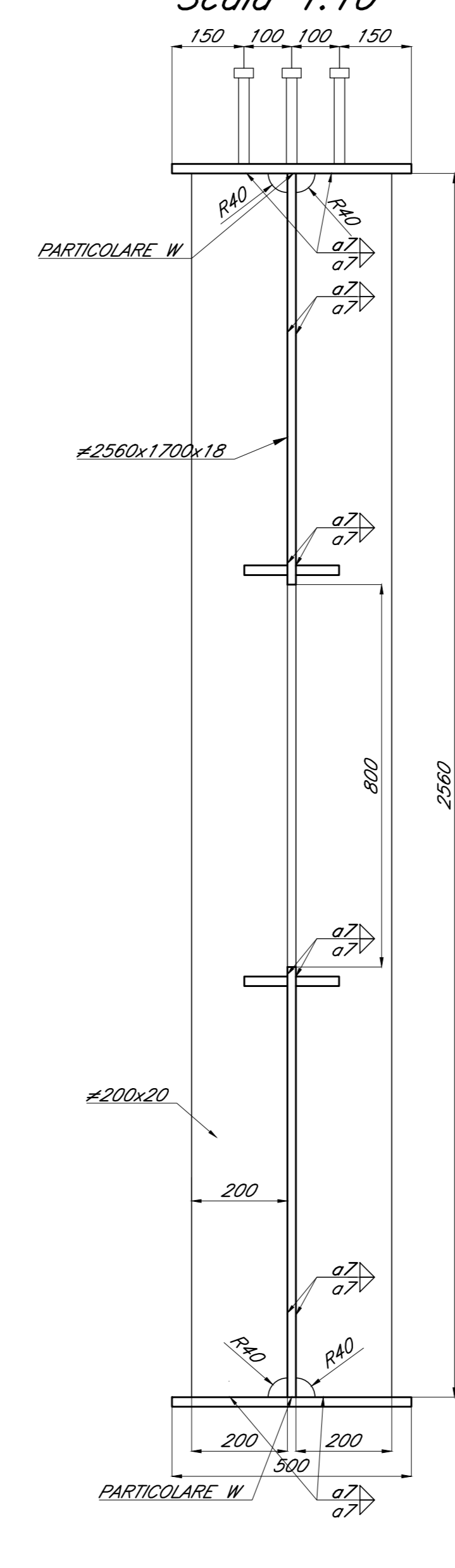

PARTICOLARE W
Scala 1:2

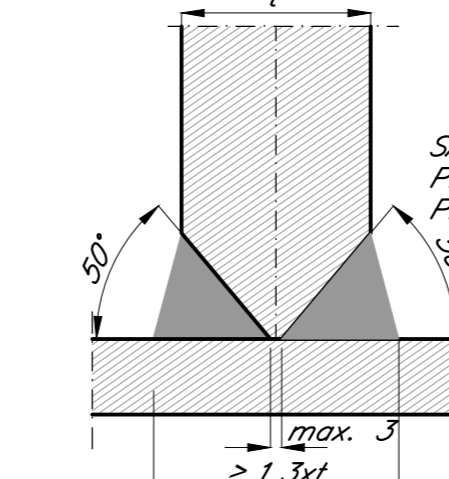

SEZIONE F-F
Scala 1:10

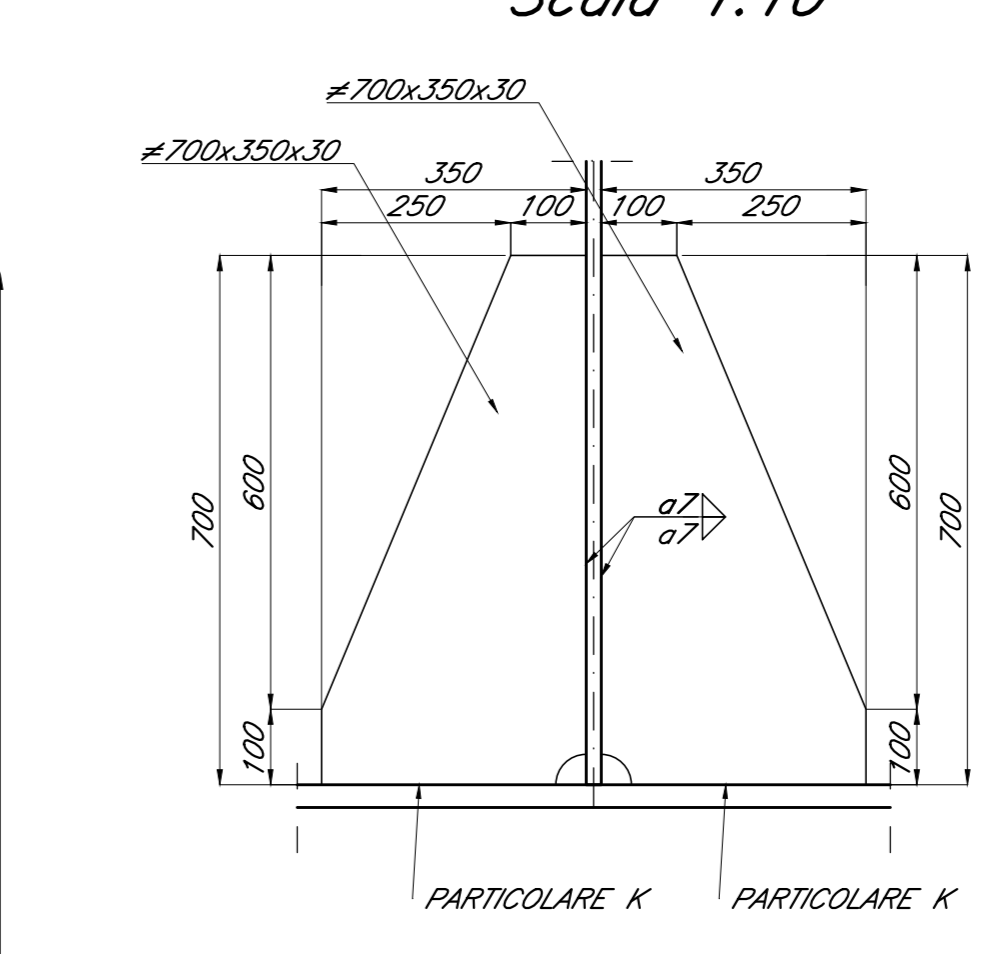

SEZIONE G-G
Scala 1:10

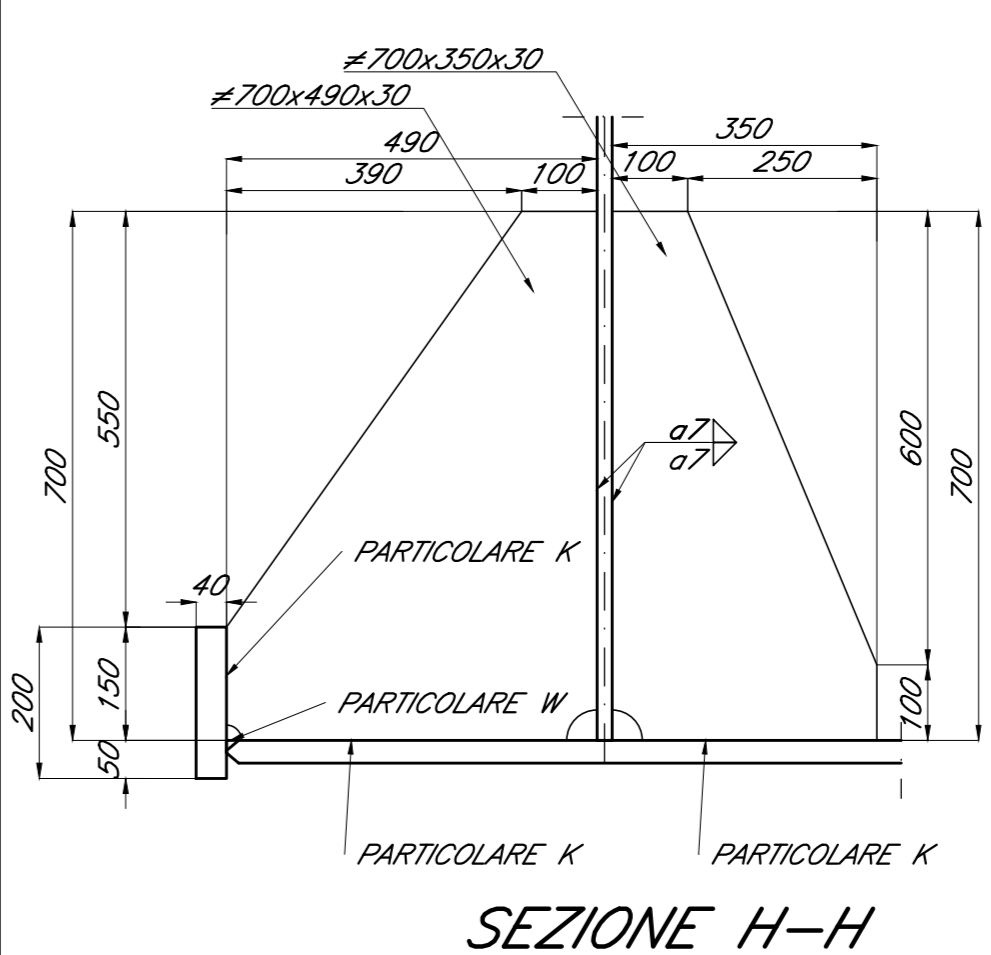

SEZIONE H-H
Scala 1:10

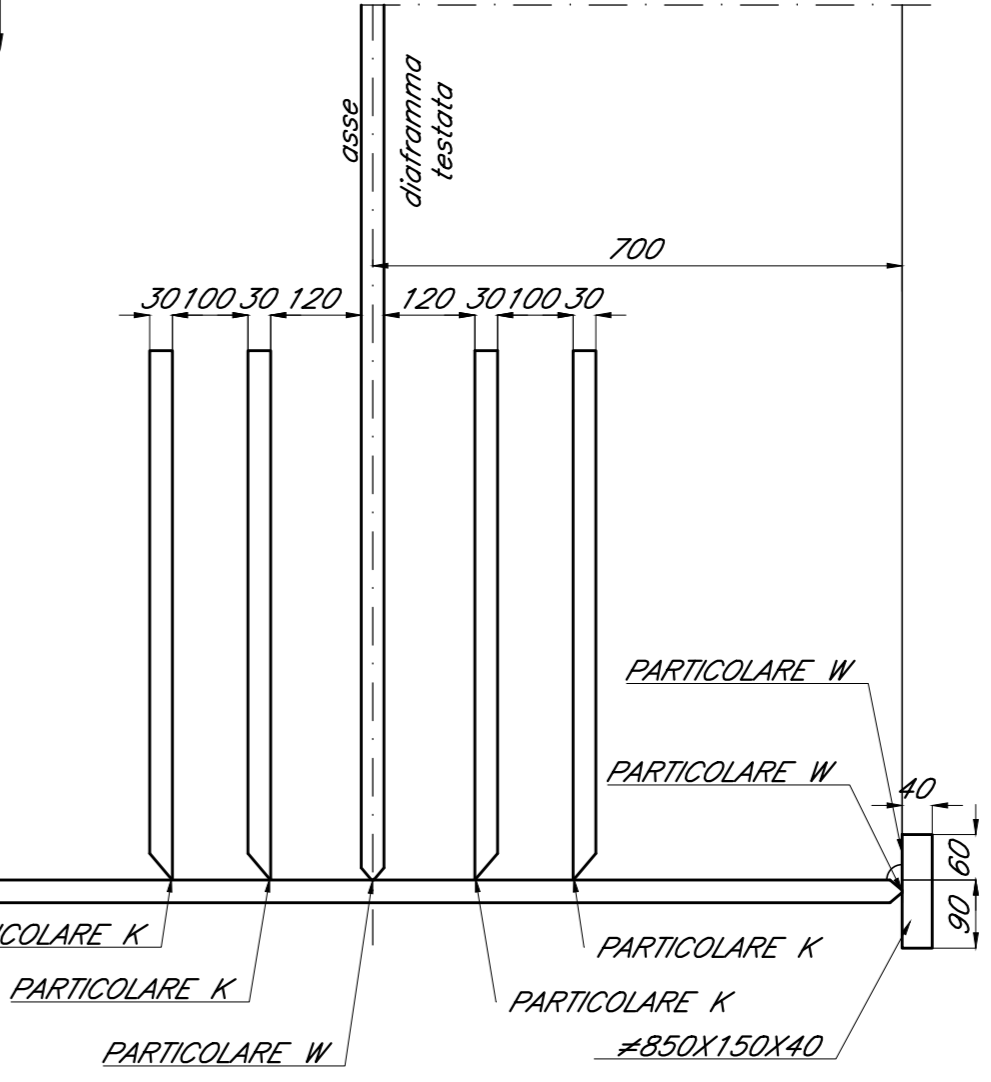

Per note e materiali si rimanda all'elaborato IN1710E12TTV1000001

COMMITTEE:

ALTA SORVEGLIANZA:

GENERAL CONTRACTOR:

INFRASTRUTTURE FERROVIARIE STRATEGICHE DEFINITE DALLA LEGGE OBIETTIVO N. 443/01
LINEA A.V. /A.C. TORINO-VENEZIA Tratta VERONA-PADOVA
Lotto funzionale Verona-Bivio Vicenza
PROGETTO ESECUTIVO

PONTI E VIADOTTI
PARTE GENERALE
IMPALCATO

Impalcato struttura mista 4 travi - Diaframma 1 trav. 1/2

GENERAL CONTRACTOR			DIRETTORE LAVORI		SCALA:
Il PROGETTISTA INVESTITORE			Concessione		Varie
Ing. Giovanni BIANCHI			Ircica Due		
ALBO INGEGNERI PROFESSIONALISTI			Ing. PAUL CASSIOLA		
N. 4303			N. 4303		
Data:			Data:		
COMMESSA	LOTTO	FASE	ENTE	TIPO DOC.	OPERA/DISCIPLINA
1117	110	12	B2	B2	V1101015
VISTO CONSIGLIO IFCV2 DUE					FOGLIO:
Data:					048
Firma					3
Progettazione:					
N.:	Descrizione	Redatto	Data	Verificato	Data
A	IMPALCATA	Car.	09/10	Car.	09/10
B	IMPALCATA E SEGUITO DA N. 1710E12TTV1000001	Car.	09/10	Car.	09/10
C	IMPALCATA E SEGUITO DA N. 1710E12TTV1000001	Car.	09/10	Car.	09/10

GS: 83791201 | CUP: I41E110000009 | Firma: IFCV2 | Cod. origine: 0003

Scala di plan: TUTTI I DIRITTI DEL PRESENTE DOCUMENTO SONO RISERVATI. LA PRODUZIONE ANCHE PARZIALE E VIETATA.