

VIADOTTO ITALIA - VIADOTTI DI ACCESSO NORD

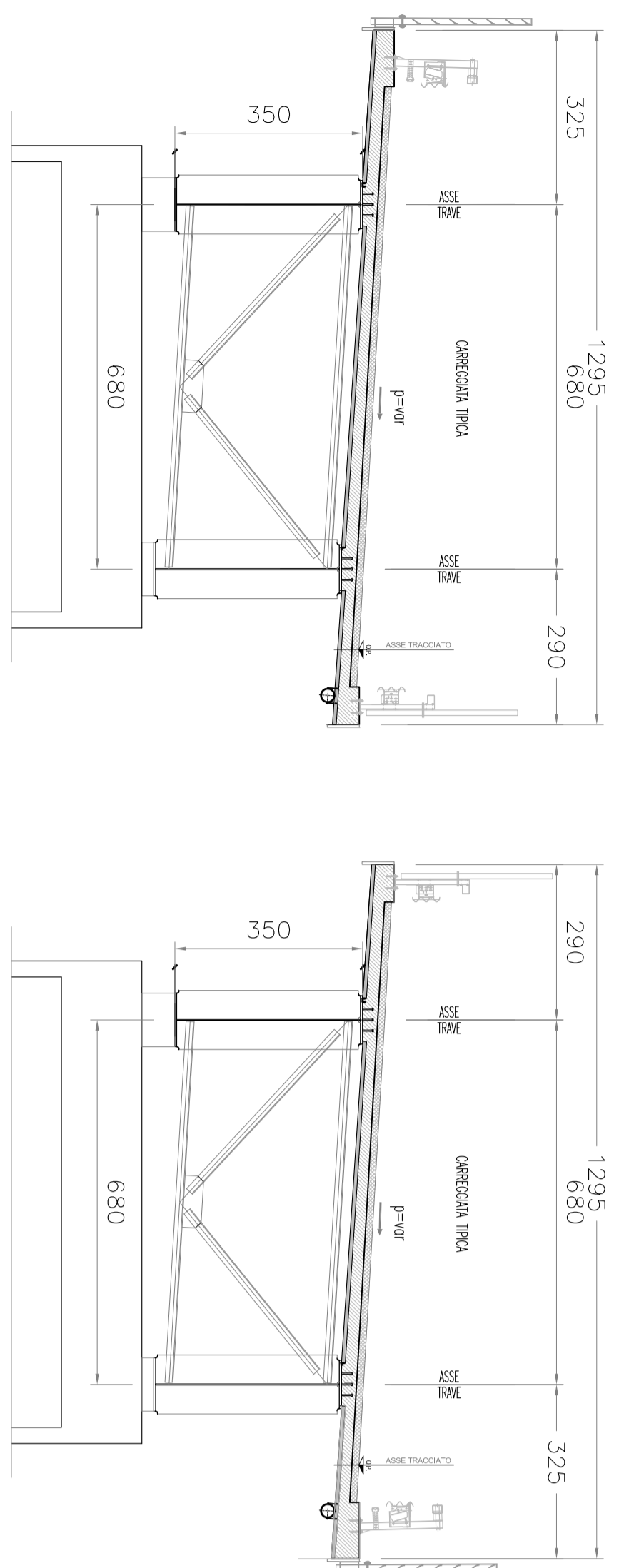

VIADOTTO ITALIA - VIADOTTI DI ACCESSO NORD

Tratto da P7 ad P13 compresa

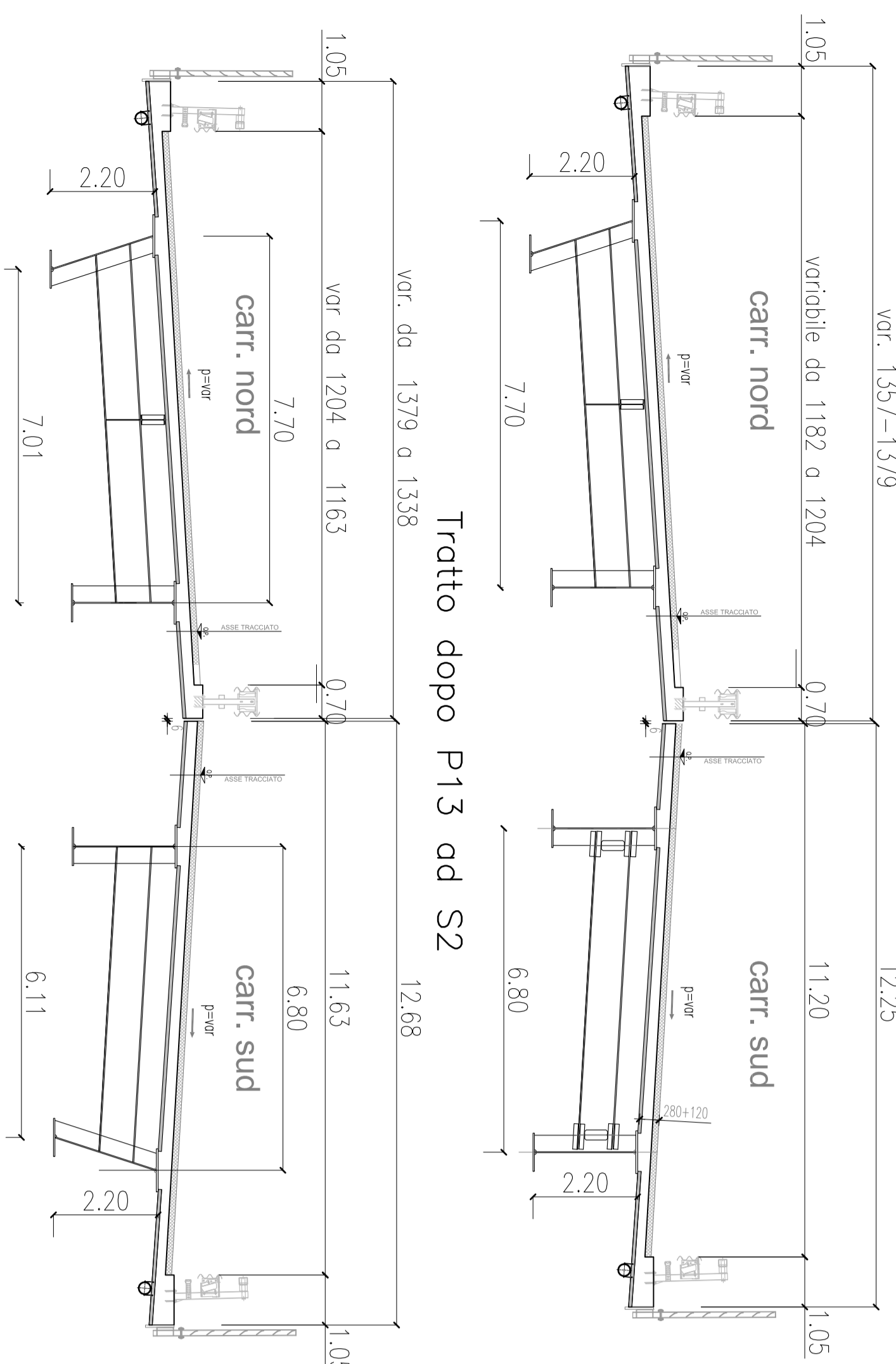

VIADOTTO LA PINETA

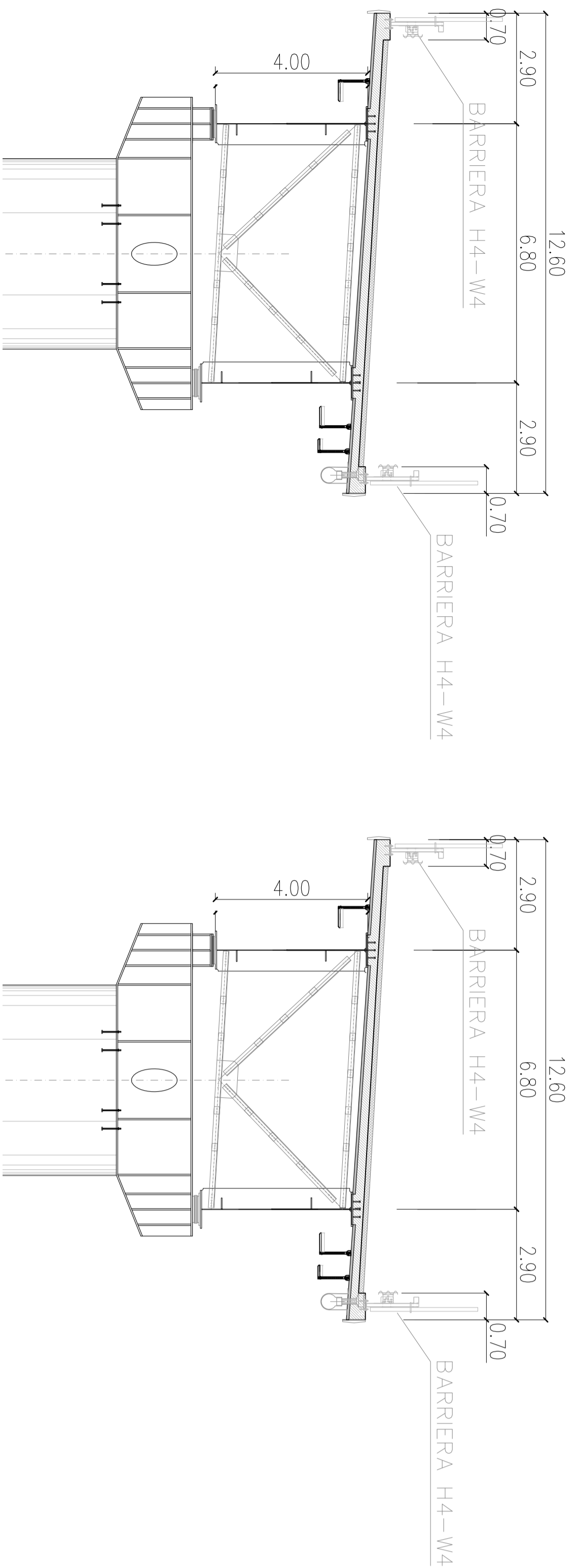

VIADOTTO MANCUSO

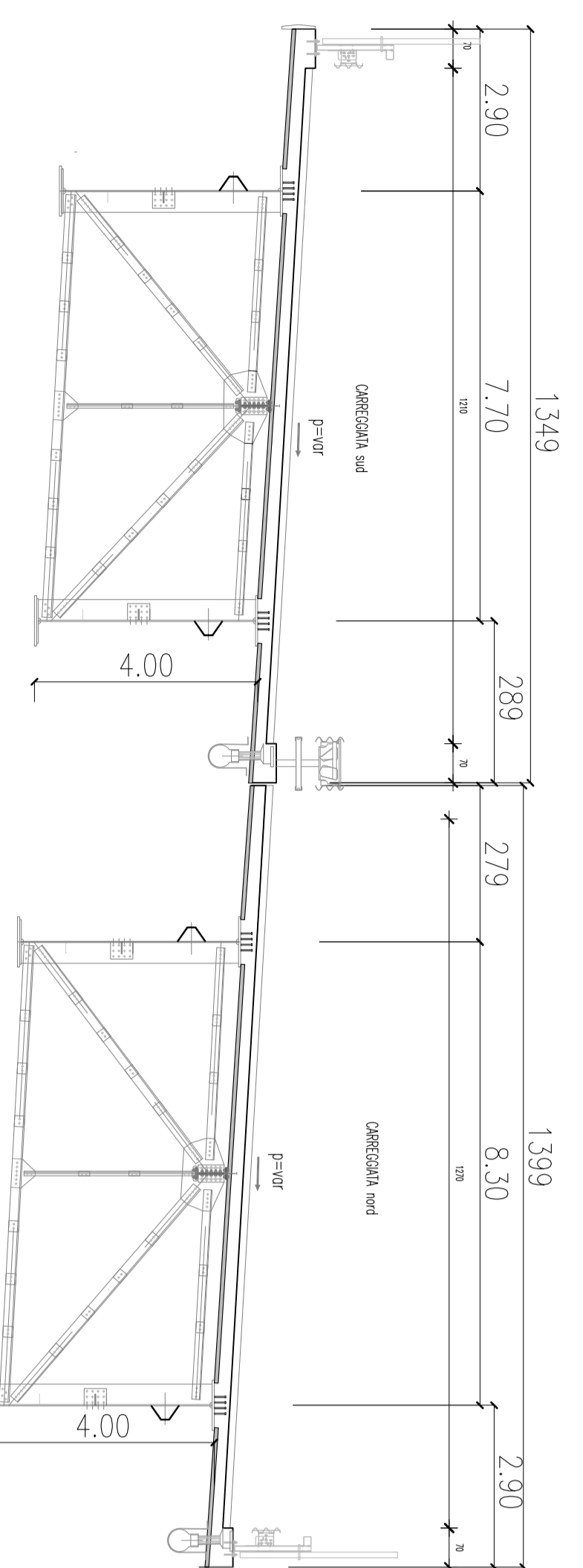

VIADOTTO CASTAGNE

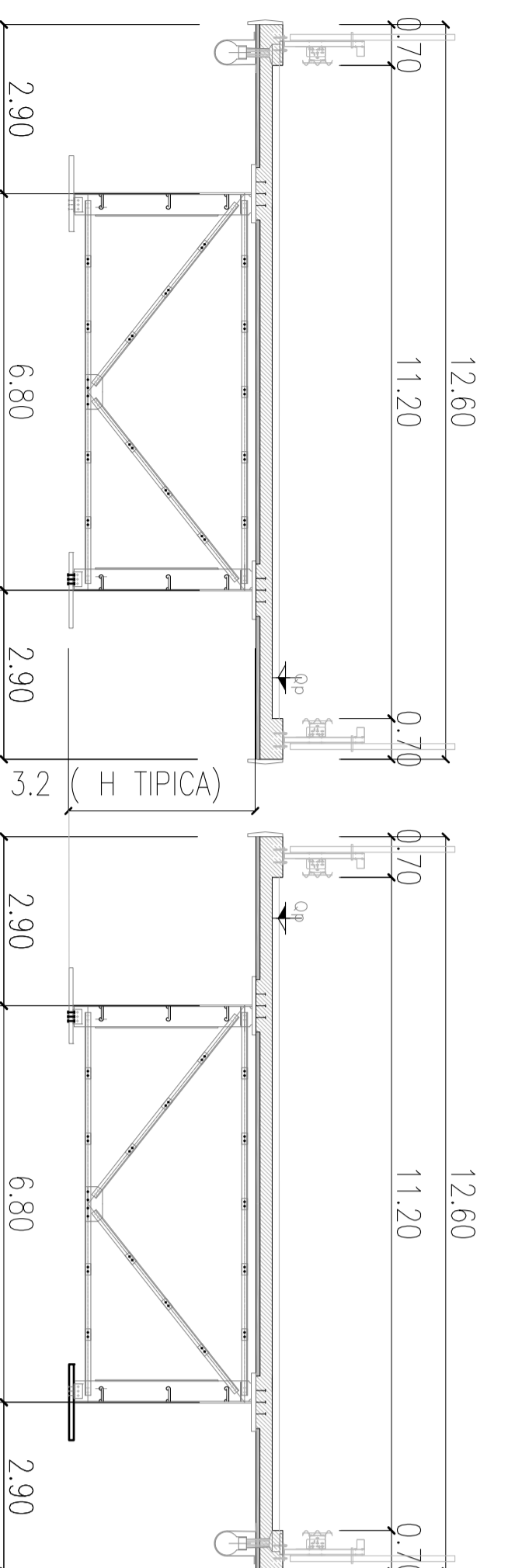

VIADOTTO JANNELLO

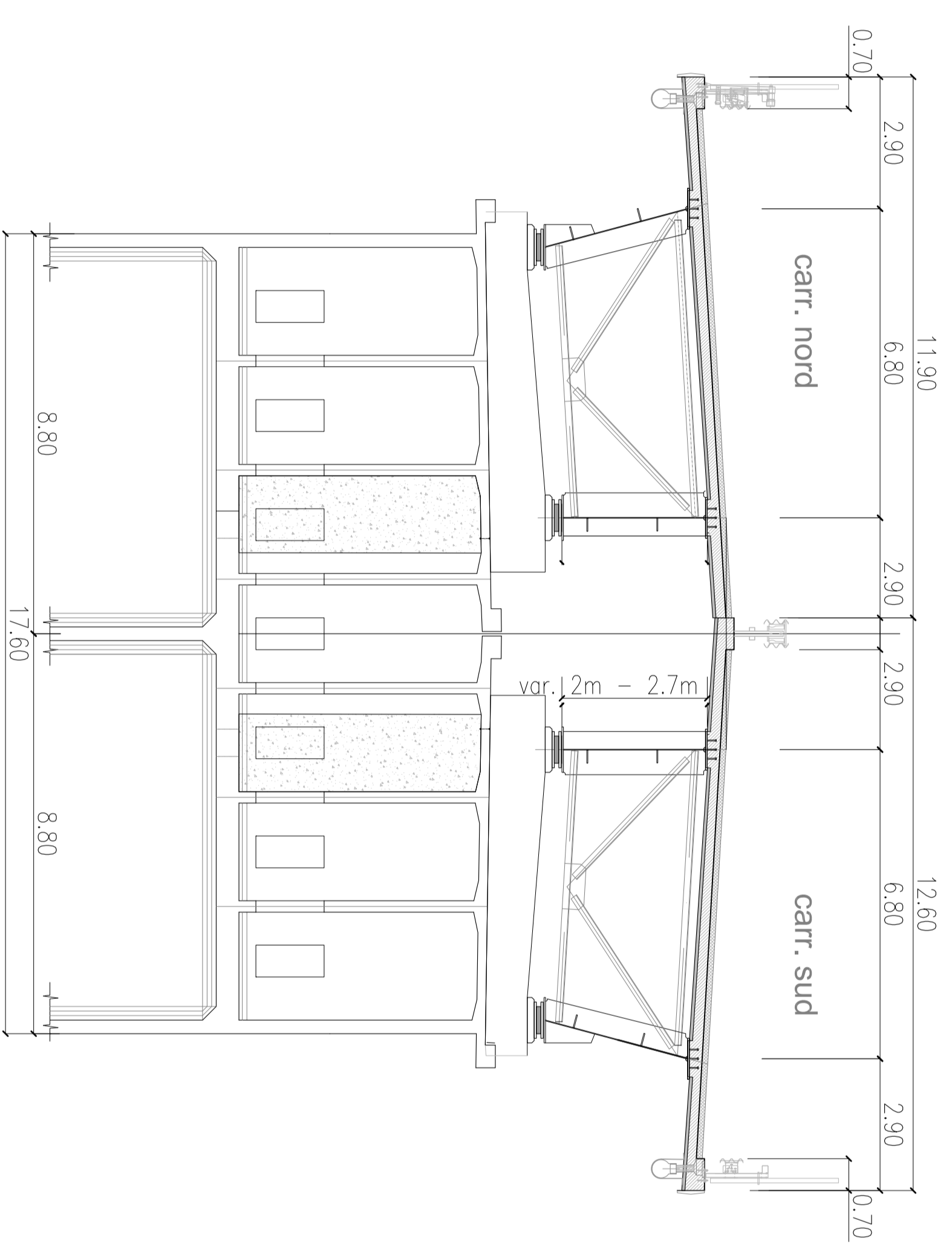

VIADOTTO BATTENDIERO III

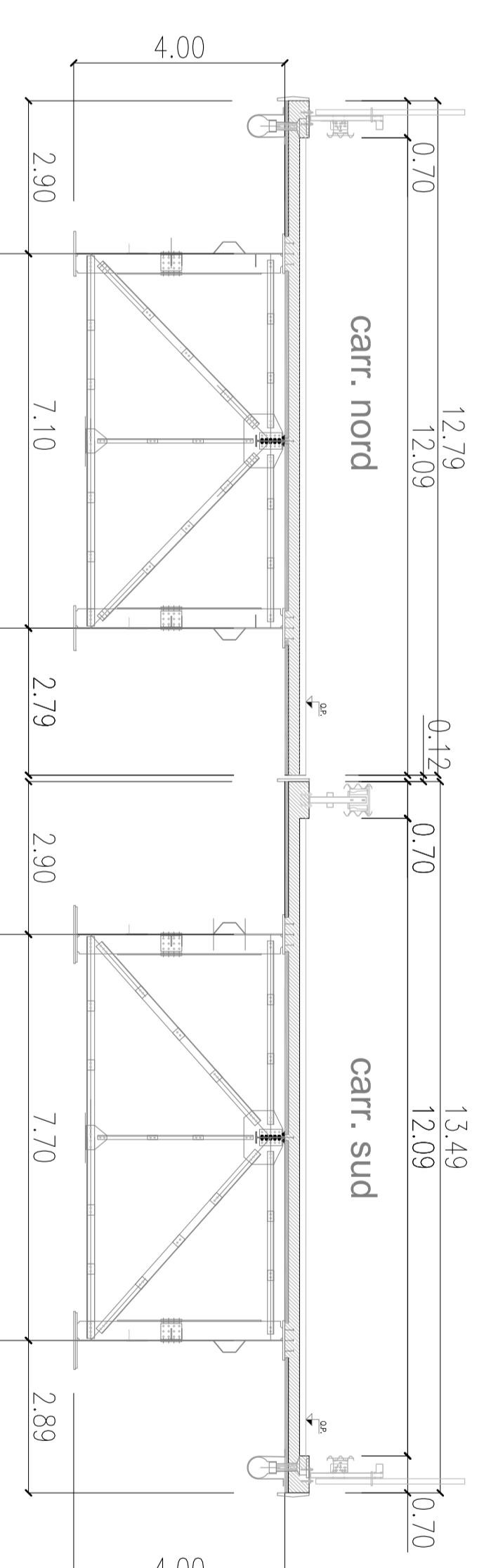

VIADOTTO BATTENDIERO II

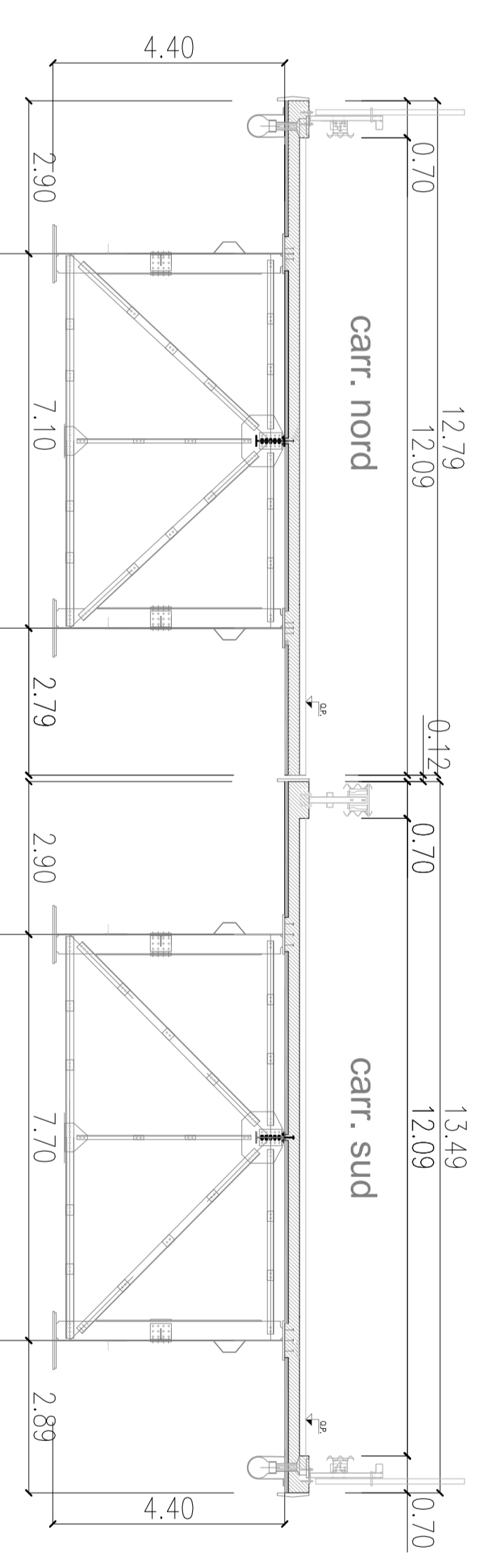

PIAN DELL'AVENA

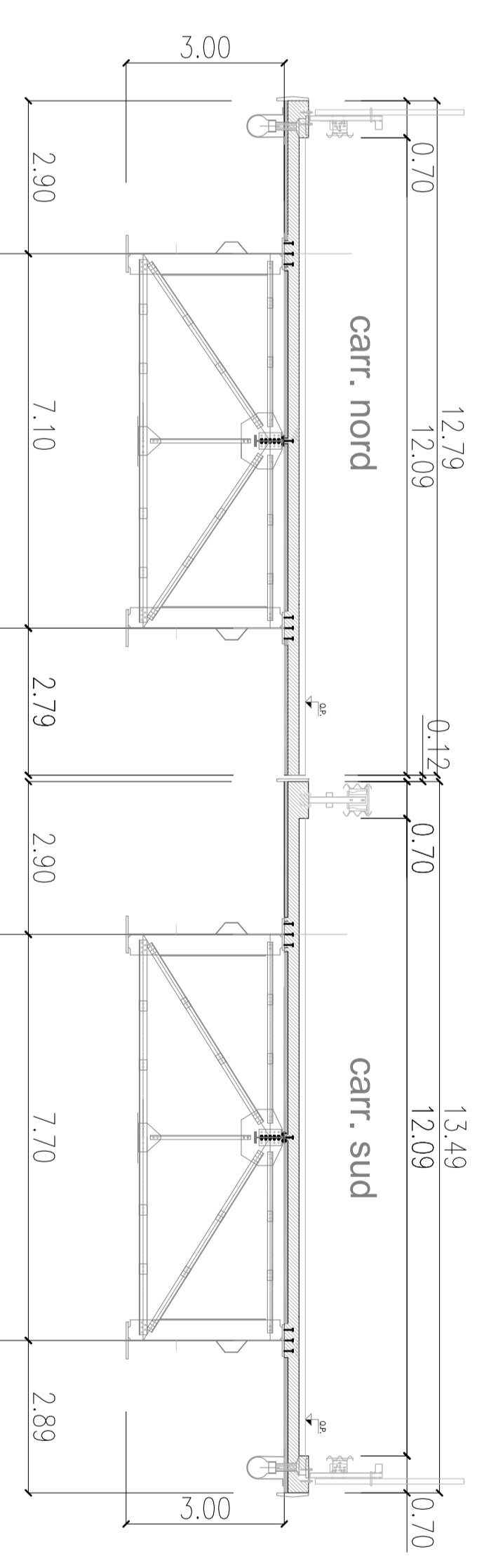

VIADOTTO MEZZANA

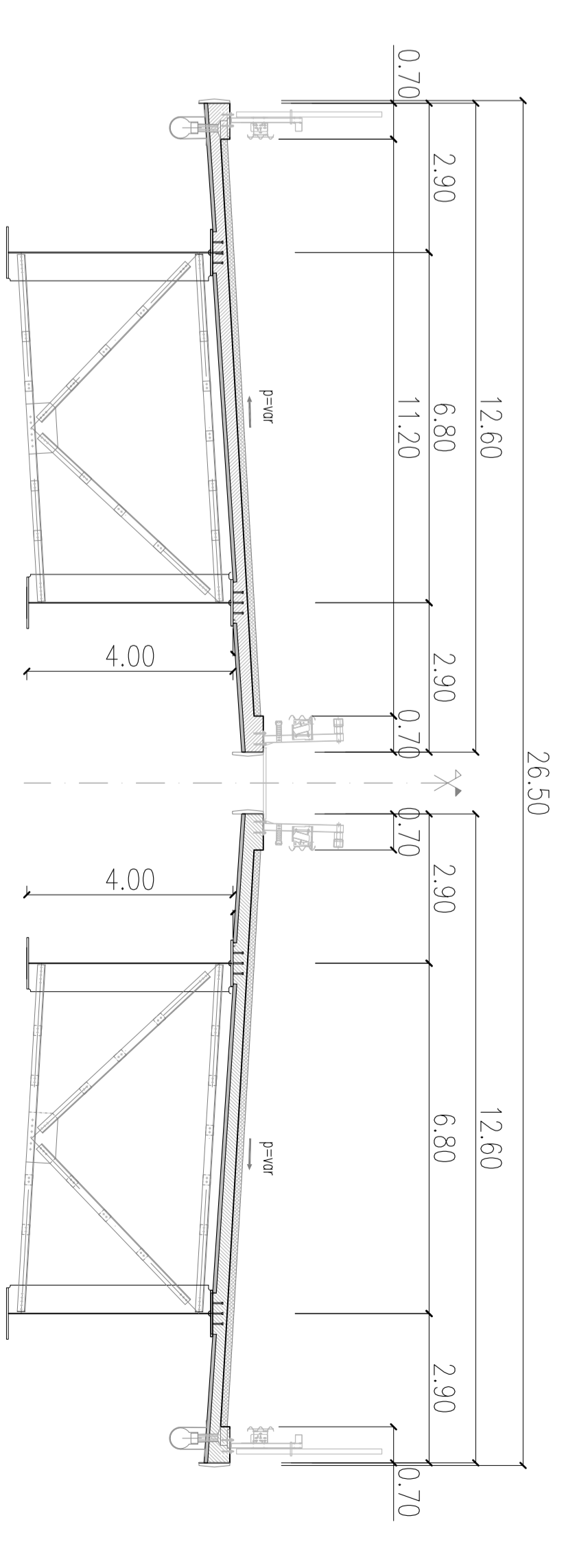

VIADOTTO FIOMATO

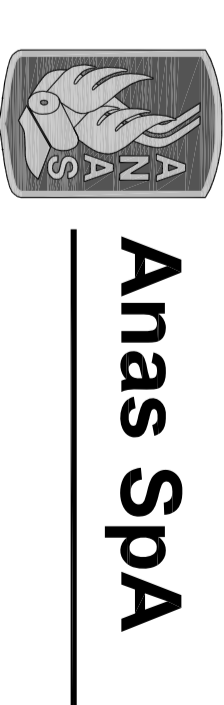
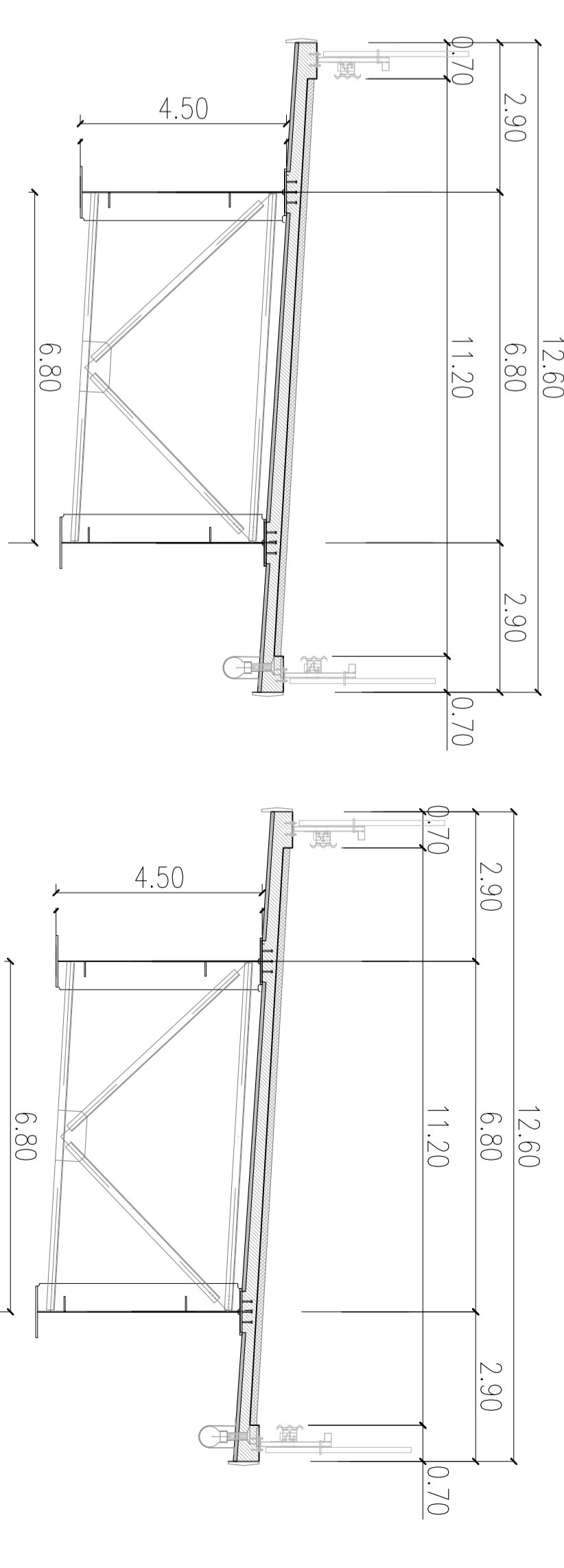

Anas Spa

Direzione Centrale Progettazione

ASR 18/07

AUTOSTRADA A3 SALERNO - REGGIO CALABRIA

LAVORI DI AMMODERNAMENTO ED ADEGUAMENTO AL TIPO 1a DELLE NORME CNR/90

Dal km 153+400 al km 173+900

MACROLOTTO 3 - PARTE 2"

PROGETTO ESECUTIVO

COMPONENTI GENERALI



Gruppo di Progettazione

RESPONSABILI DI PROGETTO

RESPONSABILI DI PROGETTO

RESPONSABILI DI PROGETTO

RESPONSABILI DI PROGETTO

RESPONSABILI DI PROGETTO

RESPONSABILI DI PROGETTO

RESPONSABILI DI PROGETTO

RESPONSABILI DI PROGETTO

RESPONSABILI DI PROGETTO

RESPONSABILI DI PROGETTO

RESPONSABILI DI PROGETTO

RESPONSABILI DI PROGETTO

RESPONSABILI DI PROGETTO

RESPONSABILI DI PROGETTO

RESPONSABILI DI PROGETTO

RESPONSABILI DI PROGETTO

RESPONSABILI DI PROGETTO

RESPONSABILI DI PROGETTO

RESPONSABILI DI PROGETTO

<p>GRUPPO DI PROGETTAZIONE</p> <p>ITA! SARC</p> <p>PROGETTO ESECUTIVO</p>	<p>RESPONSABILI DI PROGETTO</p> <p>GRUPPO DI PROGETTAZIONE</p> <p>ITA! SARC</p> <p>PROGETTO ESECUTIVO</p>	<p>RESPONSABILI DI PROGETTO</p> <p>GRUPPO DI PROGETTAZIONE</p> <p>ITA! SARC</p> <p>PROGETTO ESECUTIVO</p>
---	---	---

<p>PROGETTO STRADALE</p> <p>SEZIONI TIPO</p> <p>VIADOTTI</p>	<p>PROGETTO STRADALE</p> <p>SEZIONI TIPO</p> <p>VIADOTTI</p>	<p>PROGETTO STRADALE</p> <p>SEZIONI TIPO</p> <p>VIADOTTI</p>
--	--	--

<p>REVISIONE</p> <p>DATA</p> <p>DESCRIZIONE</p>	<p>REVISIONE</p> <p>DATA</p> <p>DESCRIZIONE</p>	<p>REVISIONE</p> <p>DATA</p> <p>DESCRIZIONE</p>
---	---	---

<p>REVISIONE</p> <p>DATA</p> <p>DESCRIZIONE</p>	<p>REVISIONE</p> <p>DATA</p> <p>DESCRIZIONE</p>	<p>REVISIONE</p> <p>DATA</p> <p>DESCRIZIONE</p>
---	---	---