

COMMITTENTE:



ALTA
SORVEGLIANZA:



GENERAL CONTRACTOR:



**INFRASTRUTTURE FERROVIARIE STRATEGICHE DEFINITE DALLA
LEGGE OBIETTIVO N. 443/01**

LINEA AV/AC TORINO – VENEZIA Tratta VERONA – PADOVA

Lotto funzionale Verona – Bivio Vicenza

PROGETTO ESECUTIVO

PONTI E VIADOTTI

VIADOTTO SU RIO GUA' DAL km 33+722,75 AL km 34+800,75

PILE

Relazione di calcolo pile e plinto - Pile da P38 a P40

GENERAL CONTRACTOR		DIRETTORE LAVORI		SCALA -
IL PROGETTISTA INTEGRATORE	Consorzio Iricav Due ing. Paolo Carmona Data:			
Ing. Giovanni MALAYENDA ALBO INGEGNERI PROV. DI MESSINA n. 4503 Data:				

COMMESSA	LOTTO	FASE	ENTE	TIPO DOC.	OPERA/DISCIPLINA	PROGR.	REV.	FOGLIO
I N 1 7	1 2	E	I 2	CL	V I 0 9 0 4	0 1 0	C	- - - p - - -

	VISTO CONSORZIO IRICAV DUE	
	Firma	Data
	Ing. Alberto LEVORATO 	

Progettazione:

Rev.	Descrizione	Redatto	Data	Verificato	Data	Approvato	Data	IL PROGETTISTA
A	EMISSIONE	E.d.in	Apr.2021	M. Proietti	Apr.2021	G. Grimaldi	Apr.2021	
C	EMISSIONE A SEGUITO RDV IN1710E09ISVI0900001B	E.d.in	Lug.22	M. Proietti	Lug.22	G. Grimaldi	Lug.22	

CIG. 8377957CD1	CUP: J41E91000000009	File: IN1712EI2CLVI0904010C
		Cod. origine:



Progetto cofinanziato dalla Unione Europea

<p>GENERAL CONTRACTOR</p>  <p>IRICAV2</p>	<p>ALTA SORVEGLIANZA</p>  <p>ITALFERR GRUPPO FERROVIE DELLO STATO ITALIANE</p>			
	<p>Progetto</p> <p>IN17</p>	<p>Lotto</p> <p>12</p>	<p>Codifica</p> <p>EI2CLVI0904010</p>	<p>C</p>

GENERAL CONTRACTOR 	ALTA SORVEGLIANZA 			
	Progetto IN17	Lotto 12	Codifica EI2CLV0904010	C

INDICE

1. PREMESSA	3
2. NORMATIVA E DOCUMENTI DI RIFERIMENTO.....	4
2.1 Normative.....	4
2.2 Elaborati di riferimento	4
3. MATERIALI	5
3.1 Calcestruzzo per fusto pila e pulvino.....	5
3.2 Calcestruzzo per fondazione.....	5
3.3 Acciaio per barre di armature	6
3.4 Stati limite.....	7
3.4.1 Stati limite ultimi	7
3.4.2 Stati limite d'esercizio.....	7
4. CARATTERIZZAZIONE GEOTECNICA.....	9
5. DESCRIZIONE DELL'OPERA	9
5.1 Modelli di analisi e verifica.....	12
5.2 Sistemi di riferimento ed unità di misura	12
6. ANALISI DEI CARICHI.....	13
6.1 Permanenti strutturali e non (G1 e G2)	13
6.2 Carichi da traffico verticali (Q1)	16
6.3 Effetti dinamici.....	17
6.4 Disposizione treni di carico.....	18
6.5 Carichi da traffico orizzontali	22
6.5.1 Forza centrifuga (Q4)	22
6.5.2 Serpeggio.....	24
6.5.3 Frenatura ed avviamento (Q3).....	25
6.5.4 Forza d'attrito (Q8)	27
6.6 Azione del Vento (Q5).....	28
6.7 Azione termica (Q7)	38
6.8 Azione Sismica (E).....	39
6.8.1 Inquadramento Sismico.....	39
6.8.2 Definizione della domanda sismica	40
6.8.3 Calcolo dell'azione Sismica	45
6.8.4 Check analisi statica.....	46
6.8.5 Analisi statica equivalente	47

GENERAL CONTRACTOR 	ALTA SORVEGLIANZA 			
	Progetto IN17	Lotto 12	Codifica EI2CLV0904010	C

7. CONDIZIONI ELEMENTARI E COMBINAZIONI DI CARICO	49
7.1 Caratteristiche di sollecitazioni	54
7.1.1 <i>Combinazioni Estradosso Pulvino – configurazione treni 1,2 e 3</i>	54
7.1.2 <i>Combinazioni Estradosso Plinto – configurazione 1,2 e 3</i>	57
7.1.3 <i>Combinazioni Intradosso Plinto – configurazione 1,2 e 3</i>	60
8. VERIFICHE STRUTTURALI	64
9. FUSTO PILA	64
9.1 Modello locale per ritiro differenziale.....	65
9.2 Verifica a presso flessione	65
9.3 Verifica a taglio.....	82
9.4 Verifica minimi di armatura.....	87
9.5 Verifica deformabilità.....	90
9.6 Determinazione spostamenti.....	90
10. PULVINO	93
11. PLINTO DI FONDAZIONE	95
11.1 Geometria del plinto e della palificata	95
11.2 Modellazione strutturale	96
11.3 Azioni di progetto	98
11.3.1 <i>Reazioni dei pali</i>	98
11.3.2 <i>Peso proprio plinto di fondazione</i>	99
11.3.3 <i>Peso terreno di ricoprimento</i>	99
11.4 Risultati di analisi	100
11.5 Dimensionamento e verifica delle armature	104
11.5.1 <i>Dimensionamento delle armature</i>	104
11.5.2 <i>Verifica a flessione</i>	105
11.5.3 <i>Verifica a taglio</i>	115
11.5.4 <i>Verifica a taglio-punzonamento</i>	117
12. VALUTAZIONE DELLA ACCETTABILITÀ DEI RISULTATI OTTENUTI (RIF.PAR.10.2 DM 14/01/2008)	118

GENERAL CONTRACTOR  IRICAV2	ALTA SORVEGLIANZA  ITALFERR GRUPPO FERROVIE DELLO STATO ITALIANE			
	Progetto IN17	Lotto 12	Codifica E12CLVI0904010	C

1. Premessa

Oggetto della presente relazione è il dimensionamento degli elementi in elevazione del *Viadotto Rio Guà- VI09*, che si inserisce nell'ambito della progettazione esecutiva del collegamento ferroviario della linea AV/AC Verona-Padova.

Tale relazione si ritiene valida per tutte le pile del viadotto di altezza compresa tra 4.5m e 5m, con fondazione 12.0m x 8.0m x 2.0m su 6pali e sulle quali afferiscono due impalcati in c.a.p. di L=25.0m (P38-P39-P40). Si prende a riferimento la pila di altezza massima P39 di altezza per tutte le verifiche esplicitate nella presente relazione (H=5.0m), ad eccezione della verifica a taglio del fusto pila, nella quale si fa riferimento anche alla pila di altezza minima P40 (H=4.5m)

La presente relazione ha per oggetto il calcolo dello stato di sollecitazione e le verifiche dei vari elementi costituenti la pila, secondo il metodo semiprobabilistico agli Stati Limite (S.L.)

GENERAL CONTRACTOR 	ALTA SORVEGLIANZA 			
	Progetto IN17	Lotto 12	Codifica EI2CLVI0904010	C

2. Normativa e documenti di riferimento

2.1 Normative

Sono state prese a riferimento le seguenti Normative nazionali ed internazionali vigenti alla data di redazione del presente documento:

- [1] *Ministero delle Infrastrutture, DM 14 gennaio 2008, «Norme tecniche per le costruzioni».*
- [2] *Ministero delle Infrastrutture e Trasporti, Circolare 2 febbraio 2009, n. 617/C.S.LL.PP., «Istruzioni per l'applicazione delle Nuove norme tecniche per le costruzioni di cui al decreto ministeriale 14 gennaio 2008»*
- [3] *Istruzione RFI DTC SI PS MA IFS 001 - Manuale di Progettazione delle Opere Civili - Parte II - Sezione 2 - Ponti e Strutture*
- [4] *Istruzione RFI DTC SI CS MA IFS 001 - Manuale di Progettazione delle Opere Civili - Parte II - Sezione 3 - Corpo Stradale*
- [5] *Regolamento (UE) N.1299/2014 della Commissione del 18 novembre 2014 relativo alle specifiche tecniche di interoperabilità per il sottosistema "infrastruttura" del sistema ferroviario dell'Unione europea, modificato dal Regolamento di esecuzione (UE) N° 2019/776 della Commissione del 16 maggio 2019;*
- [6] *Eurocodice UNI EN 1991-1-4 – Azioni sulle strutture – azioni in generale – azioni del vento*
- [7] *Eurocodice UNI EN 1992-1-1 – Progettazione delle strutture di calcestruzzo – regole generali e regole per gli edifici*

2.2 Elaborati di riferimento

Vengono presi a riferimento tutti gli elaborati grafici progettuali di pertinenza.

Inoltre, si richiamano le relazioni:

- IN1710EI2CLVI0004001, Studio degli effetti locali sulle pile
- IN1712EI2CLVI0900001, Relazione interazione treno binario struttura
- IN1712EI2CLVI0904012, Relazione di calcolo pulvini, baggioli e ritegni
- IN1712EI2RBVI09A0001, Relazione geotecnica
- IN1712EI2RBVI09C0001, Relazione geotecnica

GENERAL CONTRACTOR 	ALTA SORVEGLIANZA 			
	Progetto IN17	Lotto 12	Codifica E12CLVI0904010	C

3. Materiali

3.1 Calcestruzzo per fusto pila e pulvino

Classe C32/40

Rck =	40,00	MPa	Resistenza caratteristica cubica
fck = 0,83 Rck =	32,00	MPa	Resistenza caratteristica cilindrica
fcm = fck +8 =	40,00	MPa	Valore medio resistenza cilindrica
acc =	0,85		Coeff. rid. per carichi di lunga durata
γM =	1,50	-	Coefficiente parziale di sicurezza SLU
fcd = acc fck/γM =	18,13	MPa	Resistenza di progetto
fctm = 0,3 fck ^(2/3) =	3,03	MPa	Resistenza media a trazione semplice
fcm = 1,2 fctm =	3,68	MPa	Resistenza media a trazione per flessione
fctk = 0,7 fctm =	2,12	MPa	Valore caratteristico resistenza a trazione (frattile 5%)
σc = 0,55 fck =	17,60	MPa	Tensione limite in esercizio in comb. rara (rif. §2.5.1.8.3.2.1 [3])
σc = 0,40 fck =	12,80	MPa	Tensione limite in esercizio in comb. quasi perm. (rif. §2.5.1.8.3.2.1 [3])
Ecm = 22000 (fcm/10) ^(0,3) =	33643,00	MPa	Modulo elastico di progetto
ν =	0,20		Coefficiente di Poisson
Gc = Ecm / (2(1+ ν)) =	14018,00	MPa	Modulo elastico tangenziale di progetto
Classe di esposizione =	XC4+XF1		
c =	5,00	cm	Copriferro minimo
w =	0,20	mm	Apertura massima fessure in esercizio in comb. rara (rif. §2.5.1.8.3.2.4 [3])

3.2 Calcestruzzo per fondazione

Classe C25/30

Rck =	30,00	MPa	Resistenza caratteristica cubica
fck = 0,83 Rck =	25,00	MPa	Resistenza caratteristica cilindrica
fcm = fck +8 =	33,00	MPa	Valore medio resistenza cilindrica
acc =	0,85		Coeff. rid. per carichi di lunga durata
γM =	1,50	-	Coefficiente parziale di sicurezza SLU
fcd = acc fck/γM =	14,17	MPa	Resistenza di progetto

<p>GENERAL CONTRACTOR</p>  <p>IRICAV2</p>	<p>ALTA SORVEGLIANZA</p>  <p>ITALFERR GRUPPO FERROVIE DELLO STATO ITALIANE</p>									
	<table border="1" style="width: 100%; border-collapse: collapse;"> <tr> <td style="width: 25%;">Progetto</td> <td style="width: 25%;">Lotto</td> <td style="width: 50%;">Codifica</td> </tr> <tr> <td style="text-align: center;">IN17</td> <td style="text-align: center;">12</td> <td style="text-align: center;">E12CLVI0904010</td> </tr> <tr> <td></td> <td></td> <td style="text-align: right;">C</td> </tr> </table>	Progetto	Lotto	Codifica	IN17	12	E12CLVI0904010			C
Progetto	Lotto	Codifica								
IN17	12	E12CLVI0904010								
		C								

$f_{ctm} = 0,3 f_{ck}^{(2/3)} =$	2,56	MPa	Resistenza media a trazione semplice
$f_{ctm} = 1,2 f_{ctm} =$	3,08	MPa	Resistenza media a trazione per flessione
$f_{ctk} = 0,7 f_{ctm} =$	1,80	MPa	Valore caratteristico resistenza a trazione (frattile 5%)
$\sigma_c = 0,55 f_{ck} =$	13,75	MPa	Tensione limite in esercizio in comb. rara (rif. §2.5.1.8.3.2.1 [3])
$\sigma_c = 0,40 f_{ck} =$	10,00	MPa	Tensione limite in esercizio in comb. quasi perm. (rif. §2.5.1.8.3.2.1 [3])
$E_{cm} = 22000 (f_{cm}/10)^{(0,3)}$ =	31476,00	MPa	Modulo elastico di progetto
$\nu =$	0,20		Coefficiente di Poisson
$G_c = E_{cm} / (2(1 + \nu)) =$	13115,00	MPa	Modulo elastico tangenziale di progetto
Classe di esposizione =	XC2		
$c =$	4,00	cm	Copriferro minimo
$w =$	0,20	mm	Apertura massima fessure in esercizio in comb. rara (rif. §2.5.1.8.3.2.4 [3])

3.3 Acciaio per barre di armature

B450C

$f_{yk} \geq$	450,00	MPa	Tensione caratteristica di snervamento
$f_{tk} \geq$	540,00	MPa	Tensione caratteristica di rottura
$(f_t/f_y)_{k \geq}$	1,15		
$(f_t/f_y)_{k <}$	1,35		
$\gamma_s =$	1,15	-	Coefficiente parziale di sicurezza SLU
$f_{yd} = f_{yk}/\gamma_s =$	391,30	MPa	Tensione caratteristica di snervamento
$E_s =$	210000,00	MPa	Modulo elastico di progetto
$\epsilon_{yd} =$	0,20	%	Deformazione di progetto a snervamento
$\epsilon_{uk} = (A_{gt})_k$	7,50	%	Deformazione caratteristica ultima
$\sigma_s = 0,75 f_{yk} =$	337,50	MPa	Tensione in esercizio in comb. rara (rif. §2.5.1.8.3.2.1 [3])

GENERAL CONTRACTOR 	ALTA SORVEGLIANZA 			
	Progetto IN17	Lotto 12	Codifica E12CLVI0904010	C

3.4 Stati limite

3.4.1 Stati limite ultimi

In coerenza con quanto prescritto nel capitolo 2.6.1 e 2.5.3 delle NTC2008, gli stati limiti ultimi si traducono nel confrontare in modo diretto la domanda amplificata con la capacità decrementata. Coefficienti amplificativi e deamplificativi variano in funzione della tipologia di sollecitazione e di concomitanza, traducendosi in:

$$A_{Ed} \leq A_{Rd}$$

3.4.2 Stati limite d'esercizio

La verifica nei confronti degli Stati limite di esercizio consiste nel controllare, con riferimento alle sollecitazioni di calcolo corrispondenti alle Combinazioni di Esercizio, il tasso di Lavoro nei Materiali e l'ampiezza delle fessure attesa, secondo quanto di seguito specificato.

3.4.2.1 Verifica tensionale

La verifica delle tensioni in esercizio consiste nel controllare il rispetto dei limiti tensionali previsti per il calcestruzzo e per l'acciaio per ciascuna delle combinazioni di carico caratteristiche "Rara" e "Quasi Permanente"; i valori tensionali nei materiali sono valutati secondo le note teorie di analisi delle sezioni in c.a. in campo elastico e con calcestruzzo "non reagente" adottando come limiti di riferimento, trattandosi nel caso in specie di opere Ferroviarie, quelli indicati nel documento "Specifica per la progettazione e l'esecuzione dei ponti ferroviari e di altre opere minori sotto binario", ovvero:

tensione massima di compressione del calcestruzzo

- per combinazione caratteristica (rara): $0.55 f_{ck}$ = 17,6 MPa
- per combinazione quasi permanente: $0.40 f_{ck}$ = 12,8 MPa
- per spessori minori di 5cm tali valori devono essere decrementati del 30%.

tensione massima di trazione dell'acciaio

- per combinazione caratteristica (rara): $0.75 f_{yk}$ = 337,5 MPa

GENERAL CONTRACTOR  IRICAV2	ALTA SORVEGLIANZA  ITALFERR GRUPPO FERROVIE DELLO STATO ITALIANE			
	Progetto IN17	Lotto 12	Codifica E12CLVI0904010	C

3.4.2.2 Verifica fessurazione

La verifica di fessurazione consiste nel controllare l'ampiezza dell'apertura delle fessure sotto combinazione di carico frequente e combinazione quasi permanente. Essendo la struttura a contatto col terreno si considerano condizioni ambientali aggressive; le armature di acciaio ordinario sono ritenute poco sensibili [NTC – Tabella 4.1.IV]. In relazione all'aggressività ambientale e alla sensibilità dell'acciaio, l'apertura limite delle fessure è riportata nel prospetto seguente:

Tabella 1 - Criteri di scelta dello stato limite di fessurazione e Condizioni Ambientali

Gruppi di esigenza	Condizioni ambientali	Combinazione di azione	Armatura			
			Sensibile		Poco sensibile	
			Stato limite	wk	Stato limite	wk
A	Ordinarie	frequente	ap. fessure	$\leq w_2$	ap. fessure	$\leq w_3$
		quasi permanente	ap. fessure	$\leq w_1$	ap. fessure	$\leq w_2$
B	Aggressive	frequente	ap. fessure	$\leq w_1$	ap. fessure	$\leq w_2$
		quasi permanente	decompressione	-	ap. fessure	$\leq w_1$
C	Molto Aggressive	frequente	formazione fessure	-	ap. fessure	$\leq w_1$
		quasi permanente	decompressione	-	ap. fessure	$\leq w_1$

Tabella 2 - Descrizione delle condizioni ambientali

CONDIZIONI AMBIENTALI	CLASSE DI ESPOSIZIONE
Ordinarie	X0, XC1, XC2, XC3, XF1
Aggressive	XC4, XD1, XS1, XA1, XA2, XF2, XF3
Molto aggressive	XD2, XD3, XS2, XS3, XA3, XF4

Risultando:

- $w_1 = 0.2$ mm
- $w_2 = 0.3$ mm
- $w_3 = 0.4$ mm

Alle prescrizioni normative presenti in NTC si sostituiscono in tal caso quelle fornite dal "Manuale di Progettazione delle Opere Civili" secondo cui la verifica nei confronti dello stato limite di apertura delle fessure va effettuata utilizzando le sollecitazioni derivanti dalla combinazione caratteristica (rara).

GENERAL CONTRACTOR 	ALTA SORVEGLIANZA 			
	Progetto IN17	Lotto 12	Codifica EI2CLVI0904010	C

Per strutture in condizioni ambientali aggressive o molto aggressive, qual è il caso delle strutture in esame così come identificate nel par. 4.1.2.2.4.3 del DM 14.1.2008, per tutte le strutture a permanente contatto con il terreno e per le zone non ispezionabili di tutte le strutture, l'apertura convenzionale delle fessure dovrà risultare:

- Combinazione Caratteristica (Rara) $\delta_f \leq w_1 = 0.2 \text{ mm}$

4. Caratterizzazione geotecnica

Per la caratterizzazione geotecnica della Tratta si fa riferimento agli elaborati specialistici di riferimento.

5. Descrizione dell'opera

Il *Viadotto Rio Guà – VI09*, a doppio binario con intervalla 4.2m, si estende dal km 33+722,75 al km 34+800,75 della *Tratta Verona-Padova* per uno sviluppo complessivo di 1078m ed è costituito da 40 campate isostatiche con travi in c.a.p. a cassoncini e una campata realizzata con impalcato ad arco.

Le pile, in c.a., presentano un fusto a sezione rettangolare smussata cava costante su tutta l'altezza di dimensioni esterne pari a 3.60m x 9.40m.

Il pulvino presenta un'altezza di 1.50m, con dimensioni esterne medesime alla pila e pieno. Su esso sono disposti gli apparecchi di appoggio dell'impalcato secondo gli schemi sotto riportati.

I plinti presentano una pianta rettangolare di dimensioni variabili in relazione alla tipologia di impalcato che afferisce alla pila. In particolare, in questa relazione sono analizzati i plinti di dimensioni pari a 12.0m x 8.0m e di spessore 2.0m. Le fondazioni previste sono su pali (6 pali $\Phi 1500$).

GENERAL CONTRACTOR



ALTA SORVEGLIANZA



Progetto

IN17

Lotto

12

Codifica

EI2CLVI0904010

C



Figura 1 - Schema appoggi



Figura 2 - Sezione impalcato c.a.p.

GENERAL CONTRACTOR

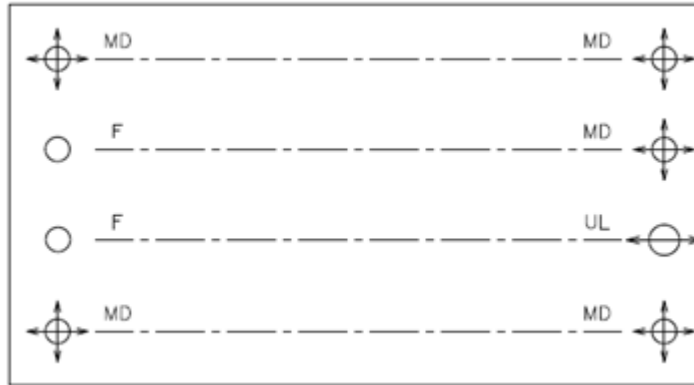

ALTA SORVEGLIANZA

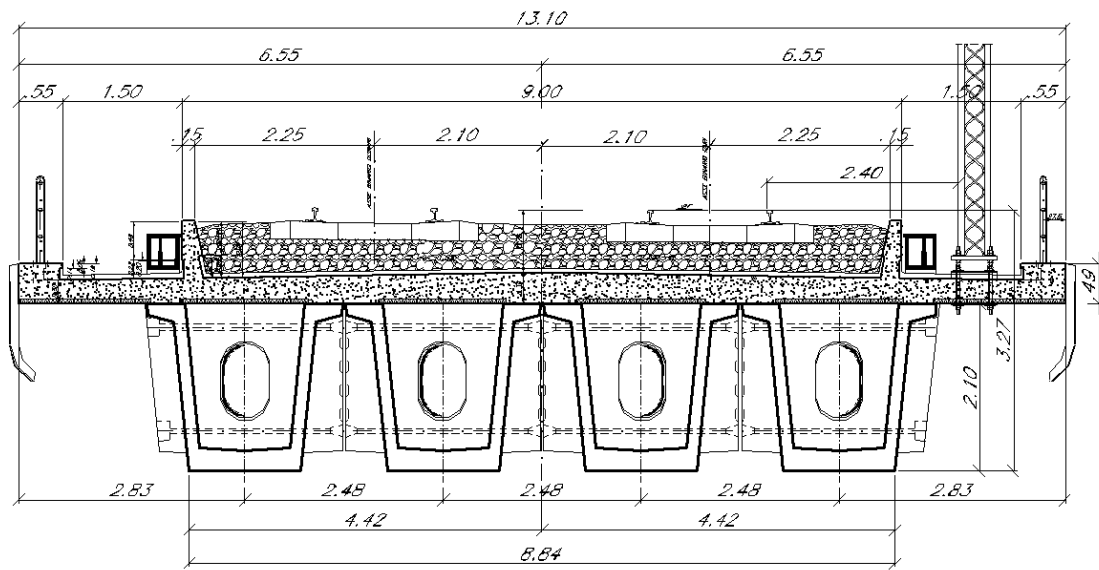

Progetto

IN17

Lotto

12

Codifica

EI2CLVI0904010

C



Figura 3 - Pianta e sezioni pila

GENERAL CONTRACTOR  IRICAV2	ALTA SORVEGLIANZA  ITALFERR GRUPPO FERROVIE DELLO STATO ITALIANE			
	Progetto IN17	Lotto 12	Codifica E12CLVI0904010	C

5.1 Modelli di analisi e verifica

Le sollecitazioni di verifica della pila sono state determinate a partire dai valori delle risultanti delle azioni trasmesse dagli impalcati alla quota degli apparecchi di appoggio, alle quali sono state combinate le azioni determinate dalle azioni indotte dalle forze di inerzia e dal peso proprio delle sottostrutture.

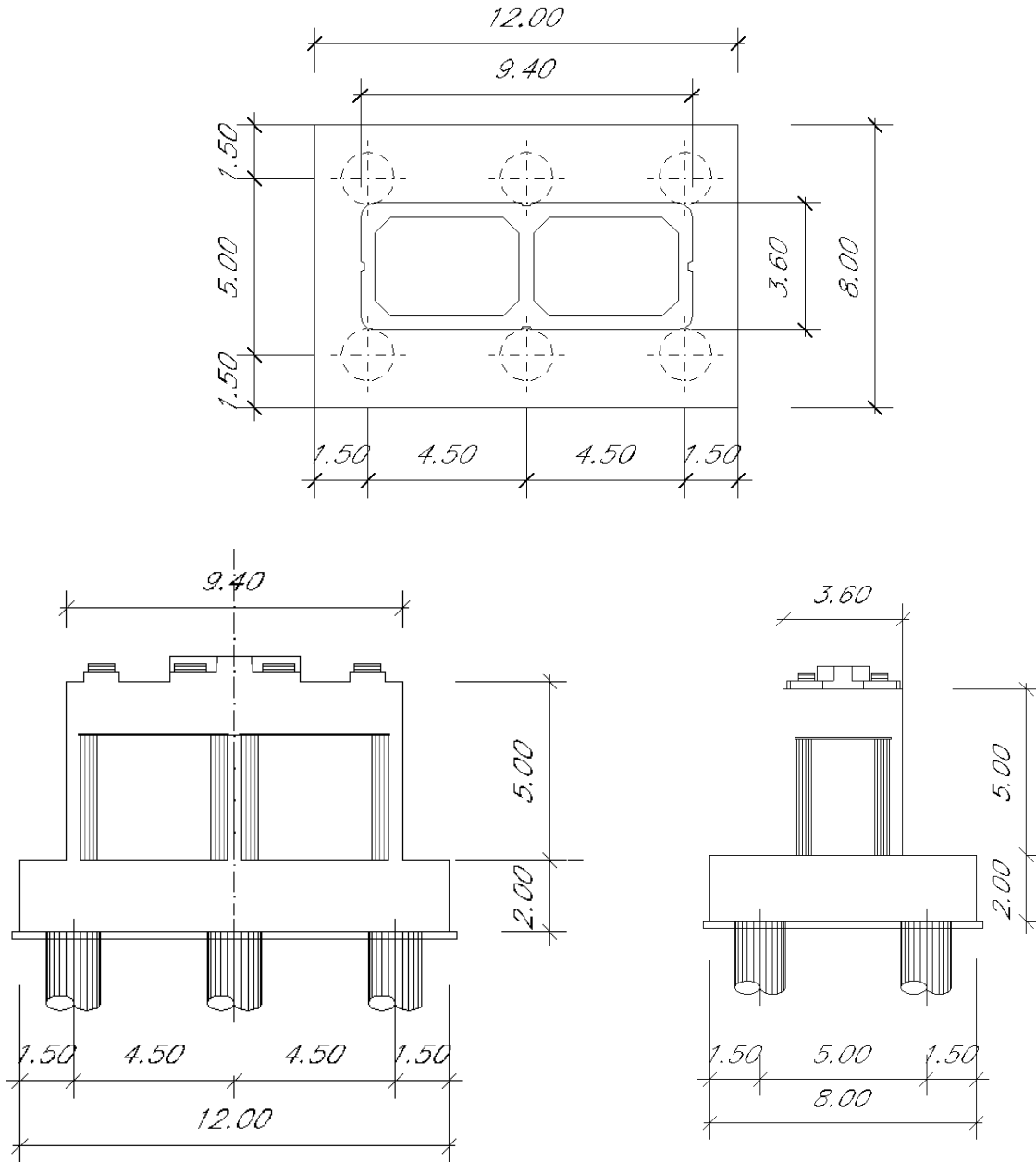
Il modello a mensola della struttura è stato implementato in un foglio di calcolo appositamente realizzato per la valutazione delle azioni agenti sulle singole parti della struttura, quali fusto pila e plinto. Per l'analisi e la verifica del plinto di fondazione, è stato realizzato un modello agli elementi finiti, descritto al paragrafo 11.

5.2 Sistemi di riferimento ed unità di misura

- Asse X parallelo all'asse trasversale dell'impalcato
- Asse Y parallelo all'asse longitudinale dell'impalcato
- Asse Z verticale

- [Lunghezze] m
- [Forze] KN

GENERAL CONTRACTOR 	ALTA SORVEGLIANZA 								
	<table border="1" style="width: 100%; border-collapse: collapse;"> <tr> <td style="width: 25%;">Progetto</td> <td style="width: 25%;">Lotto</td> <td style="width: 25%;">Codifica</td> <td style="width: 25%;"></td> </tr> <tr> <td>IN17</td> <td>12</td> <td>EI2CLVI0904010</td> <td>C</td> </tr> </table>	Progetto	Lotto	Codifica		IN17	12	EI2CLVI0904010	C
Progetto	Lotto	Codifica							
IN17	12	EI2CLVI0904010	C						

6. Analisi dei carichi

I dati di seguito riportati fanno riferimento alla pila di altezza massima.

6.1 Permanenti strutturali e non (G1 e G2)

I pesi degli elementi strutturali sono calcolati utilizzando un peso di volume del calcestruzzo pari a 25 kN/m³.

DATI DI LINEA			
velocità massima della linea	V	220	km/h
raggio di curvatura	R	2500	m
numero di binari	doppio		

IMPALCATO					
		SX			DX
altezza cassoncino sezione in appoggio	h_1	2.10	m	2.10	m
altezza cassoncino sezione in mezzzeria	h_2	2.10	m	2.10	m
spessore soletta	s	0.35	m	0.35	m
estradosso impalcato sull'appoggio	H_1	2.45	m	2.45	m
altezza totale impalcato in mezzzeria	H_2	2.45		2.45	m
spessore ballast	h_b	0.80	m	0.80	m
altezza PF da estradosso trave	h_{PF}	1.20	m	1.20	m
lunghezza travata	L	25.00	m	25.00	m
luce appoggi travata	L_a	22.80	m	22.80	m
larghezza totale impalcato	B	13.10	m	13.10	m
peso permanente strutturale	G_1	6275	kN	6275	kN
peso permanenti non struttrutturali	G_2	5150	kN	5150	kN

GENERAL CONTRACTOR



ALTA SORVEGLIANZA



	Progetto	Lotto	Codifica	
	IN17	12	EI2CLVI0904010	C

Altezze dal intradosso del cassoncino

baricentro sezione cassone+soletta	Gb1	1.600	m	1.600	m
baricentro del ballast	Gb2	2.850	m	2.850	m
altezza al piano del ferro	H	3.30	m	3.30	m
baricentro treno	Gb3	5.10	m	5.10	m

I requisiti idraulici impongono un getto di riempimento di magrone fino all'altezza di piena con $T_r > 200$ anni, questo è stato tenuto in conto nella progettazione esclusivamente come massa aggiunta. Per tener conto di baggioli e ritegni, è incrementato del 10% la massa del pulvino.

PILA

altezza pila (estradosso fond-estradosso pulvino)	Hp	5.00	m
tipologia di sezione		rettangolare	
larghezza trasversale pila	b	9.40	m
larghezza longitudinale pila	d	3.60	m
raggio angolo esterno	r	0.40	m
area della sezione	A	11.45	m ²
inerzia sezione direzione trasversale	I11	103.81	m ⁴
inerzia sezione direzione longitudinale	I22	22.26	m ⁴
modulo elastico cls pila	Ec	33346	MPa
eventuale abbattimento del modulo	%	50	
modulo di calcolo	E	16673	MPa
calcestruzzo	fck	32	MPa
massa pila	mp	1002	kN

GENERAL CONTRACTOR 	ALTA SORVEGLIANZA 						
	<table border="1" style="width: 100%; border-collapse: collapse;"> <tr> <td style="width: 25%;">Progetto</td> <td style="width: 25%;">Lotto</td> <td style="width: 50%;">Codifica</td> </tr> <tr> <td>IN17</td> <td>12</td> <td>EI2CLVI0904010</td> </tr> </table>	Progetto	Lotto	Codifica	IN17	12	EI2CLVI0904010
Progetto	Lotto	Codifica					
IN17	12	EI2CLVI0904010					

PULVINO			
larghezza in direzione trasversale	b	9.40	m
larghezza in direzione longitudinale	d	3.60	m
altezza pulvino	h	1.50	m
massa pulvino	mp	1269	kN

FONDAZIONE			
larghezza in direzione trasversale	b	12.00	m
larghezza in direzione longitudinale	d	8.00	m
altezza della fondazione	h	2.00	m
area della fondazione	Af	96.00	m ²
pali di fondazione	Φ	1.50	m
numero di pali	n.	6	

Ulteriori distanze e bracci			
distanza asse pila/ asse appoggi per momento long.	i _l	1.10	
altezza baggioli e apparecchi d'appoggio	h _B	0.50	
interasse tra i binari (se singolo 0)	i _b	4.20	m
dist. tra interasse del singolo binario e asse pila	a	2.10	m

Si riassumono gli scarichi ai diversi livelli di analisi, come azione globale desunta dalla campata di destra e di sinistra, alla pila in esame:

	N [kN]	Mlong [kN m]
scarichi estradosso Pila - G1	6275	0
scarichi estradosso Pila - G2	5150	0
scarichi estradosso Fondazione - G1	8546	0
scarichi estradosso Fondazione - G2	5150	0
scarichi intradosso Fondazione - G1	14532	0
scarichi intradosso Fondazione - G2	5150	0

GENERAL CONTRACTOR 	ALTA SORVEGLIANZA 			
	Progetto IN17	Lotto 12	Codifica E12CLVI0904010	C

Lo scarico G1 a intradosso fondazione tiene conto del peso del plinto di fondazione e del peso del terreno di ricoprimento al di sopra di esso, di spessore pari a 1 m.

6.2 Carichi da traffico verticali (Q1)

L'opera è stata progettata considerando le sollecitazioni dovute al carico da traffico ferroviario, considerando i modelli LM71 e/o SW/2. Si riportano di seguito le caratteristiche dei modelli di traffico presi in esame.

➤ Modello di carico LM71

Sia le istruzioni RFI che le NTC 2008 (par. 5.2.2.3.1.1), definiscono questo modello di carico tramite carichi concentrati e carichi distribuiti, riferiti all'asse dei binari.

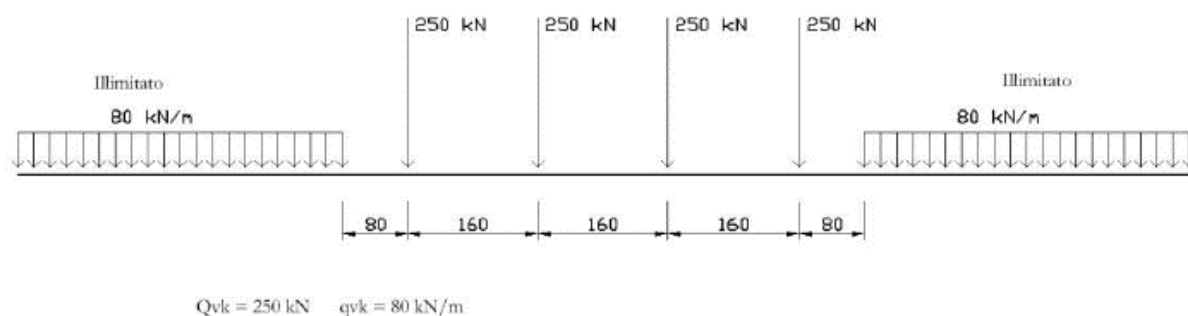

Carichi concentrati: quattro assi da 250 kN disposti ad interasse di 1,60 m;

Carico distribuito: 80 kN/m in entrambe le direzioni, a partire da 0,8 m dagli assi d'estremità e per una lunghezza illimitata.

Per questo modello di carico è prevista un'eccentricità del carico rispetto all'asse del binario.

➤ Modello di carico SW/2

Sia le istruzioni RFI che le NTC 2008 (par. 5.2.2.3.1.2), definiscono questo modello di carico tramite solo carichi distribuiti.

GENERAL CONTRACTOR



ALTA SORVEGLIANZA



Progetto

IN17

Lotto

12

Codifica

E12CLVI0904010

C

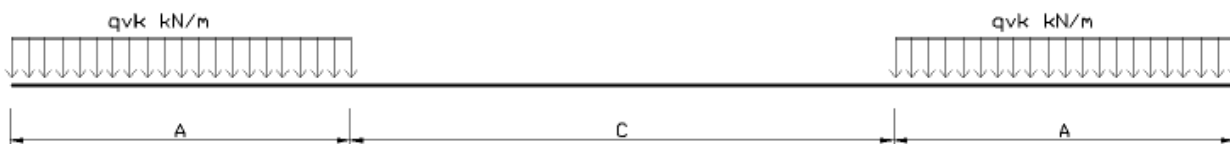
**SW/0**

Carico distribuito	Qvk	133	KN/m
Lunghezza	A	15	m
Lunghezza	C	5.3	m

SW/2

Carico distribuito	Qvk	150	KN/m
Lunghezza	A	25	m
Lunghezza	C	7	m

In questo modello di carico non è prevista alcuna eccentricità del carico ferroviario. Le azioni di entrambi i modelli dovranno essere moltiplicate per un coefficiente di adattamento definito dalla seguente tabella (tab. 2.5.1.4.1.1 - RFI DTC SI PS MA IFS 001).

MODELLO DI CARICO	COEFFICIENTE "α"
LM/71	1.10
SW/0	1.10
SW/2	1.00

6.3 Effetti dinamici

Per la definizione del coefficiente dinamico si segue quanto contenuto nel par.5.2.2.2.3 del DM 14.1.2008 che per l'opera in esame riporta:

$$\Phi_2 = \frac{1,44}{\sqrt{L_\phi} - 0,2} + 0,82 \quad \text{con la limitazione } 1,00 \leq \Phi_2 \leq 1,67$$

GENERAL CONTRACTOR 	ALTA SORVEGLIANZA 			
	Progetto IN17	Lotto 12	Codifica EI2CLVI0904010	C

6.4 Disposizione treni di carico

La disposizione dei treni di carico è stata individuata per ottenere le seguenti massime sollecitazioni:

- Sforzo Assiale: il convoglio è localizzato sostanzialmente al di sopra della pila in esame
- Momento Longitudinale: il convoglio è localizzato sulla campata di luce maggiore, più o meno centrato a seconda dei rapporti di lunghezza del treno di carico e della campata.
- Momento Trasversale: è fornito dallo stesso schema di posizionamento del massimo sforzo assiale, ma considerando un solo binario carico.

Questi schemi di base sono stati accoppiati nel caso di doppio binario, ottenendo le seguenti caratteristiche di sollecitazioni:

	N [kN]	Mlong [kN/m]	Mtrasv [kN/m]
COMBO N	5992	310	1298
COMBO ML	3529	2759	1090
COMBO MT	3162	206	6957

Si riportano i medesimi schemi graficamente per un caso rappresentativo:

GENERAL CONTRACTOR



ALTA SORVEGLIANZA



	Progetto IN17	Lotto 12	Codifica E12CLVI0904010	C
--	------------------	-------------	----------------------------	---



Figura 4- Posizione treni di carico - massimo sforzo assiale

GENERAL CONTRACTOR



ALTA SORVEGLIANZA

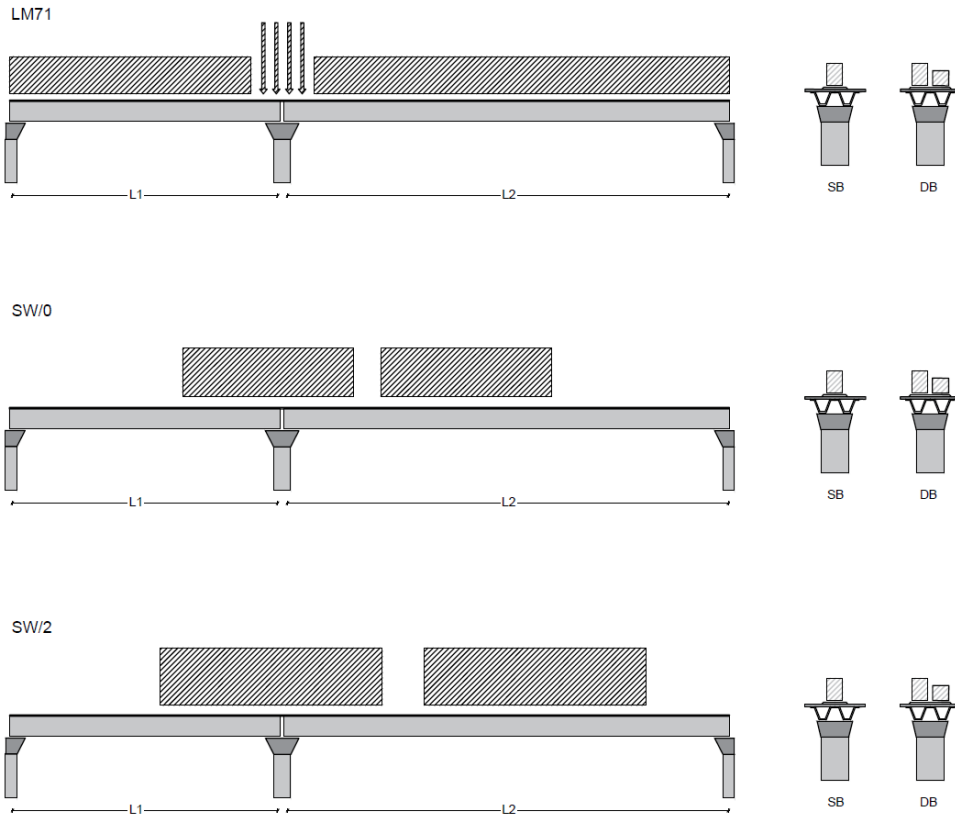

	Progetto IN17	Lotto 12	Codifica E12CLVI0904010	C
--	------------------	-------------	----------------------------	---



Figura 5- Posizione treni di carico – massimo momento longitudinale

	Progetto IN17	Lotto 12	Codifica E12CLVI0904010	C
--	------------------	-------------	----------------------------	---

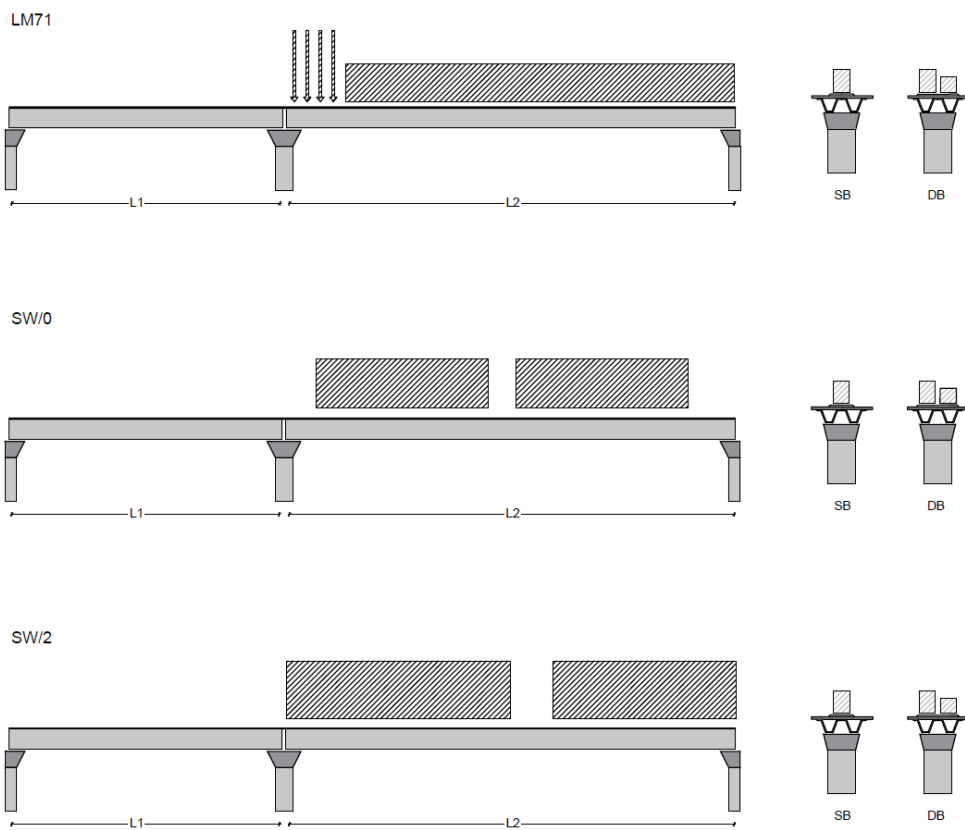

Figura 6- Posizione treni di carico – massimo momento trasversale

GENERAL CONTRACTOR 	ALTA SORVEGLIANZA 			
	Progetto IN17	Lotto 12	Codifica E12CLVI0904010	C

6.5 Carichi da traffico orizzontali

6.5.1 Forza centrifuga (Q4)

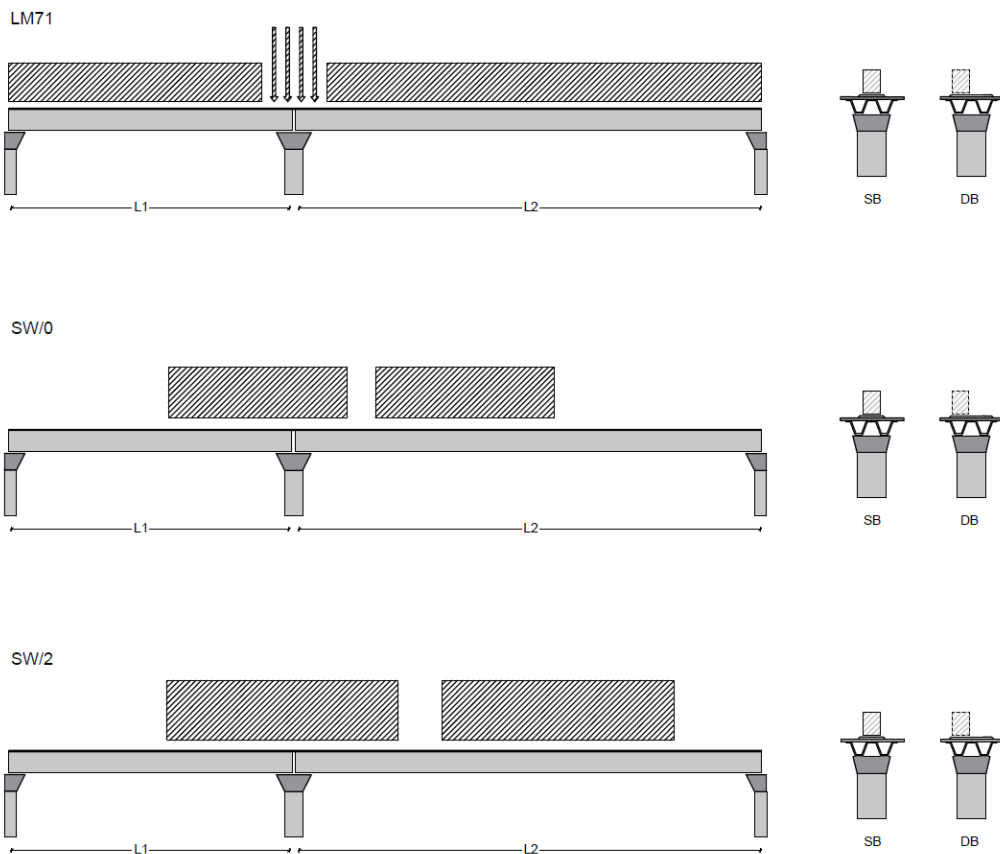
L'azione centrifuga è schematizzata come una forza agente in direzione orizzontale perpendicolarmente al binario e verso l'esterno della curva, applicata ad 1,80 m al di sopra del p.f.. Il valore caratteristico della forza centrifuga si determina in accordo con la seguente espressione:

$$Q_{tk} = V^2 \cdot f \cdot (\alpha \cdot Q_{vk}) / (127 \cdot R)$$

- dove
- V velocità di progetto espressa in km/h
 - Q_{vk} valore caratteristico dei carichi verticali
 - R raggio di curvatura in m
 - f fattore di riduzione (rif. §2.5.1.4.3.1 [3])

raggio di curvatura	R	2500	m
velocità massima compatibile con il tracciato della linea	Vmax	220	km/h
		SX	
lunghezza di influenza della parte curva del binario	Lf	22.8	m
fattore di riduzione funzione della Lf e della V	f	0.65	

Per il modello di carico LM71 e per velocità di progetto superiori a 120 km/h, si considerano i seguenti 2 casi:

- a) modello di carico LM71 e forza centrifuga per $V = 120$ km/h e $f = 1$;
- b) modello di carico LM71 e forza centrifuga calcolata per la massima velocità di progetto.

La forza centrifuga non deve essere incrementata dei coefficienti dinamici.

GENERAL CONTRACTOR



ALTA SORVEGLIANZA



Progetto

Lotto

Codifica

IN17

12

E12CLVI0904010

C

Valore di α	Massima velocità della linea [Km/h]	Azione centrifuga basata su:				traffico verticale associato
		V	α	f		
SW/2	≥ 100	100	1	1	$1 \times 1 \times SW/2$	$\Phi \times 1 \times SW/2$
	< 100	V	1	1	$1 \times 1 \times SW/2$	
LM71 e SW/0	> 120	V	1	f	$1 \times f \times (LM71'' + SW/0)$	$\Phi \times 1 \times 1 \times (LM71'' + SW/0)$
		120	α	1	$\alpha \times 1 \times (LM71'' + SW/0)$	$\Phi \times \alpha \times 1 \times (LM71'' + SW/0)$
	≤ 120	V	α	1	$\alpha \times 1 \times (LM71'' + SW/0)$	

Tab. 2.5.1.4.3.1-1 - Parametri per determinazione della forza centrifuga

LM71 caso a

velocità massima

Vmax 120

fattore di riduzione funzione della Lf e della V

f 1.00

coefficiente di adattamento

a 1.10

valore caratteristico dei carichi verticali

Qvk 250.0 kN x asse

valore caratteristico dei carichi verticali

qvk 80.0 kN/m

valore caratteristico della forza centrifuga

Qtk 12.5 kN x asse

valore caratteristico della forza centrifuga

qtk 4.0 kN/m

LM71 caso b

velocità massima compatibile con il tracciato della linea

Vmax 220

fattore di riduzione funzione della Lf e della V

f 0.65

coefficiente di adattamento

a 1.0

valore caratteristico dei carichi verticali

Qvk 250.0 kN x asse

valore caratteristico dei carichi verticali

qvk 80.0 kN/m

valore caratteristico della forza centrifuga

Qtk 24.7 kN x asse

valore caratteristico della forza centrifuga

qtk 7.9 kN/m

GENERAL CONTRACTOR  IRICAV2	ALTA SORVEGLIANZA  ITALFERR GRUPPO FERROVIE DELLO STATO ITALIANE						
	<table border="1" style="width: 100%; border-collapse: collapse;"> <tr> <td style="width: 25%;">Progetto</td> <td style="width: 25%;">Lotto</td> <td style="width: 50%;">Codifica</td> </tr> <tr> <td>IN17</td> <td>12</td> <td>EI2CLVI0904010</td> </tr> </table>	Progetto	Lotto	Codifica	IN17	12	EI2CLVI0904010
Progetto	Lotto	Codifica					
IN17	12	EI2CLVI0904010					
	C						

Per quanto riguarda il modello di carico SW/2 si deve assumere: una velocità V non superiore a 100 km/h, un valore di f pari ad 1 ed il valore di a pari a 1:

SW/2	
velocità massima compatibile con il tracciato della linea	V_{max} 100
fattore di riduzione funzione della L_f e della V	f 1.00
coefficiente di adattamento	a 1.00
valore caratteristico dei carichi verticali	q_{vk} 150.00 kN/m
valore caratteristico della forza centrifuga	q_{tk} 4.72 kN/m

Riassumendo:

	Qtk sx	qtk sx	Qtk dx	qtk dx	F testa Pila Mom Trasn	
	<i>KN</i>	<i>KN/m</i>	<i>KN</i>	<i>KN/m</i>	<i>KN</i>	<i>KN/m</i>
Fcen_LM/71_1	49.9	4.0	49.9	4.0	124	689
Fcen_LM/71_2	98.9	7.9	98.9	7.9	255	1414
Fcen_SW/2_1	0.0	4.7	0.0	4.7	118	656

6.5.2 Serpeggio

La forza laterale indotta dal serpeggio si schematizza come una forza concentrata agente orizzontalmente perpendicolarmente all'asse del binario. Il valore caratteristico di tale forza è assunto pari a 100 kN. Tale valore deve essere moltiplicato per α ma non per il coefficiente di amplificazione dinamica. Essa si applicherà sia in rettilineo che in curva.

GENERAL CONTRACTOR 	ALTA SORVEGLIANZA 								
	<table border="1" style="width: 100%; border-collapse: collapse;"> <tr> <td style="width: 25%;">Progetto</td> <td style="width: 25%;">Lotto</td> <td style="width: 25%;">Codifica</td> <td style="width: 25%;"></td> </tr> <tr> <td>IN17</td> <td>12</td> <td>EI2CLVI0904010</td> <td>C</td> </tr> </table>	Progetto	Lotto	Codifica		IN17	12	EI2CLVI0904010	C
Progetto	Lotto	Codifica							
IN17	12	EI2CLVI0904010	C						

viadotto a binario	doppio		
combinazione treni	LM/71 + SW/2		
valore caratteristico della forza	Qsk	100	kN
coefficiente di adattamento	a	1.1	
coefficiente di adattamento	a2	1	
Questa forza laterale deve essere sempre combinata con i carichi verticali			
altezza baggioli e apparecchi d'appoggio		0.5	m
altezza impalcato + soletta		2.45	m
armamento		0.8	m
incremento altezza rotaia + alta		0.1	m
valore caratteristico della Forza	Fsk	210	kN
valore caratteristico Momento Tra	Msk	808.5	kN/m

Tale forza rappresenta l'azione complessiva in testa alla pila di riferimento.

6.5.3 Frenatura ed avviamento (Q3)

Le forze di frenatura e di avviamento agiscono sulla sommità del binario, nella direzione longitudinale dello stesso. Dette forze sono da considerarsi uniformemente distribuite su una lunghezza di binario L determinata per ottenere l'effetto più gravoso sull'elemento strutturale considerato. I valori da considerare sono i seguenti:

- avviamento: $Q_{la,k} = 33 \text{ kN/m} \cdot L \leq 1000 \text{ kN}$ per i modelli di carico LM71, SW/2
- frenatura: $Q_{lb,k} = 20 \text{ kN/m} \cdot L \leq 6000 \text{ kN}$ per i modelli di carico LM71
- $Q_{lb,k} = 35 \text{ kN/m}$ per i modelli di carico SW/2

I valori caratteristici dell'azione di frenatura e di avviamento devono essere moltiplicati per α e non devono essere moltiplicati per Φ . Nel caso di ponti a doppio binario si devono considerare due treni in transito in versi opposti, uno in fase di avviamento e l'altro in fase di frenatura.

GENERAL CONTRACTOR 	ALTA SORVEGLIANZA 			
	Progetto IN17	Lotto 12	Codifica E12CLVI0904010	C

Nei sotto paragrafi che seguono si riportano i risultati delle reazioni vincolari per le diverse disposizioni di carico considerate e descritte precedentemente nel §6.3.

numero di binari combinazione treni posizionamento vincoli fissi	doppio LM/71 + SW/2 caso peggiore		
estradosso pulvino sommità binario	H	0.5	m
lunghezza del binario	L	25	m

FRENATURA

LM/71			
coefficiente di adattamento	a	1.1	
lunghezza del binario	L	25	m
valore caratteristico della forza	Q _{la,k}	550	kN
SW/0			
coefficiente di adattamento	a	1.1	
lunghezza del binario	L	19.7	m
valore caratteristico della forza	Q _{la,k}	433.4	kN
SW/2			
coefficiente di adattamento	a	1	
lunghezza del binario	L	25	
valore caratteristico della forza	Q _{la,k}	875	

AVVIAMENTO

GENERAL CONTRACTOR 	ALTA SORVEGLIANZA 			
	Progetto	Lotto	Codifica	
	IN17	12	EI2CLVI0904010	C

LM/71				
valore caratteristico della forza	Q _{la,k}	908	kN	
SW/0				
valore caratteristico della forza	Q _{la,k}	715	kN	
SW/2				
valore caratteristico della forza	Q _{la,k}	825	kN	

Si rimanda alla “*Relazione interazione treno binario struttura*” per l’analisi di interazione binario-struttura. Le variazioni in termini di sollecitazioni longitudinali non risultano significative e, di conseguenza, non verranno portate in conto nella presente relazione.

6.5.4 Forza d’attrito (Q8)

Le forze parassitarie dei vincoli si esplicano in corrispondenza degli apparecchi d’appoggio mobili per traslazione relativa impalcato-apparecchi d’appoggio. Essendo funzione del carico verticale, la sua definizione è associata ai coefficienti moltiplicativi delle combinazioni γ e ψ dei carichi da peso proprio strutturali e non, e dei carichi verticali da traffico. Si riporta per questo motivo un esempio di forza d’attrito “caratteristica” solo come esempio di calcolo, in quanto il calcolo è stato eseguito a valle della combinazione di carico.

Per la valutazione delle coazioni generate è stato considerato un coefficiente d’attrito f pari a 0,04. Con riferimento a quanto riportato nel §2.5.1.6.3 [3] la forza agente sulle pile per impalcato a travate isostatiche, facendo riferimento all’apparecchio d’appoggio maggiormente caricato tra i due presenti sulla pila, si considera pari a:

$$F_a = f (0,2 \cdot V_G + V_Q)$$

dove V_G reazione verticale massima associata ai carichi permanenti
 V_Q reazione verticale massima associata ai carichi mobili dinamizzati

GENERAL CONTRACTOR  IRICAV2	ALTA SORVEGLIANZA  ITALFERR GRUPPO FERROVIE DELLO STATO ITALIANE			
	Progetto	Lotto	Codifica	
	IN17	12	EI2CLVI0904010	C

altezza baggioli e apparecchi d'appoggio	h	0.5	m
lunghezza del binario	L	25	m
reazione verticale massima associata ai carichi permanenti	Vg1	6275	kN
reazione verticale massima associata ai carichi permanenti	Vg2	5150	KN
reazione verticale massima associata ai carichi mobili	Vq	7361	kN
coefficiente d'attrito (da assum. In relazione alle cart. App.)	f	0.04	
forza d'attrito trasmessa alla pila	Fa	385.8	kN
momento longitudinale in testa pila	M	192.9	kN/m

6.6 Azione del Vento (Q5)

L'azione del vento viene ricondotta ad un'azione statica equivalente costituita da pressioni e depressioni agenti normalmente alle superfici. Ricadendo nella classificazione ordinaria di ponti l'azione del vento è valutata come agente su una superficie continua, convenzionalmente alta 4m dal piano del ferro rappresentante il convoglio. L'altezza effettiva è valutata sia in funzione della presenza o meno del convoglio sia in funzione dell'altezza delle barriere antirumore, convenzionalmente alte 5m.

La valutazione è stata svolta in coerenza con i capitoli 3.3, 5.1.3.7 delle NTC2008 e dei 8.1, 8.2, 8.3 e 8.4 del Eurocodice 1991-1-4.

Non essendo ritenuta la necessità di un'analisi dinamica, per la valutazione della risposta sotto azione del vento, è possibile utilizzare il metodo semplificato che permette di esprimere F_w con la seguente espressione:

$$F_w = \frac{1}{2} \times \rho \times v_b^2 \times C \times A_{ref,x}$$

dove:

v_b indica la velocità di base del vento

C indica il fattore del carico del vento. $C = c_e \times c_{f,x}$ dove c_e è il fattore di esposizione e $c_{f,x}$ coefficienti di forza

$A_{ref,x}$ indica l'area di riferimento

ρ indica la densità dell'aria

Di seguito si riportano le assunzioni principali per la scrittura di tale forza, a partire dai contributi del fattore del carico del vento $c_e \times c_{f,x}$ e del coefficiente di esposizione sulla base della classe d'esposizione e l'altezza z del punto considerato. Altezza posta pari alla massima quota del complesso impalcato, barriere antirumore, sagoma del treno. A tal proposito il §2.5.1.4.4.2 [3] impone di considerare il treno come una superficie piana continua convenzionalmente alta 4,00 m sul p.f.. L'azione del vento dovrà comunque considerarsi agente sulle b.a. presenti considerando la loro altezza effettiva se disponibile oppure un'altezza convenzionale di 4,00 m misurati dall'estradosso della soletta qualora le b.a. non siano previste al momento della redazione del progetto.



Figura 7 -fattore di esposizione - Eurocodice 1991-1-4

Illustrazione del fattore di forza $c_{f,x,0}$

	Progetto IN17	Lotto 12	Codifica E12CLVI0904010	C
--	------------------	-------------	----------------------------	---

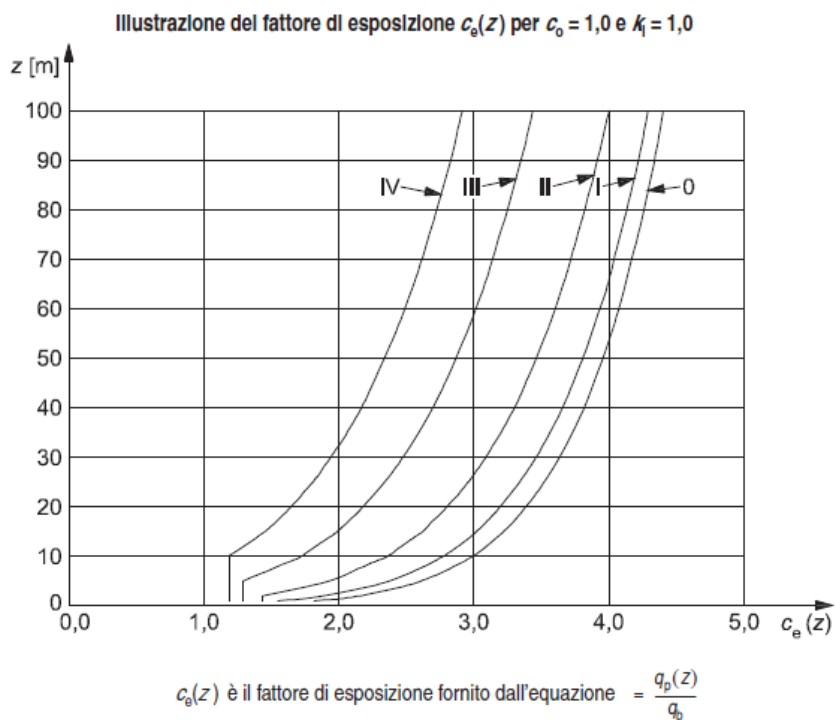

Figura 8 - Fattore di forza trasversale - Eurocodice 1991-1-4

$$c_{f,x} = c_{fx,0}$$

dove:

$c_{fx,0}$ indica il coefficiente di forza relativo all'impalcato in assenza di flusso di estremità libera

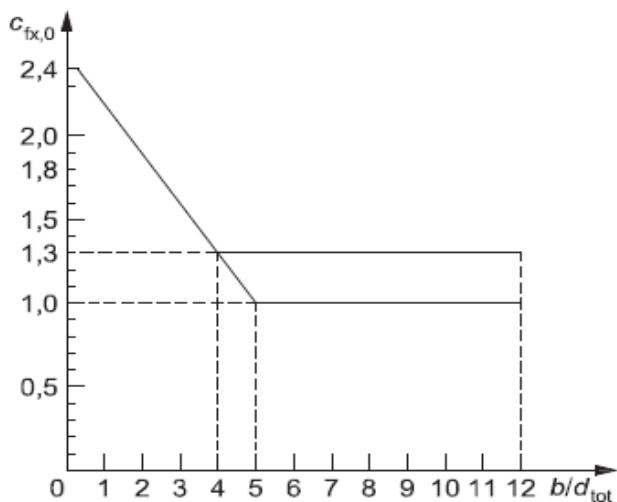
- a) Fase di costruzione, parapetti aperti (aperti più del 50%) e barriere di sicurezza aperte
- b) Parapetti solidi, barriere antirumore, barriere di sicurezza solide o traffico
- 1 Tipo di ponte
- 2 Travi reticolari separatamente



Figura 9 - Area effettiva - Eurocodice 1991-1-4



Figura 10 - coefficiente di forza verticale - Eurocodice 1991-1-4

L'azione longitudinale del vento se non espressamente richiesta può essere trascurata. In generale, le forze spiranti da direzioni diverse non agiscono simultaneamente. Nel caso di azione verticale, essendo prodotta da un ampio ventaglio di direzioni è possibile combinarla con altri venti se il contributo aggiunto è sfavorevole.

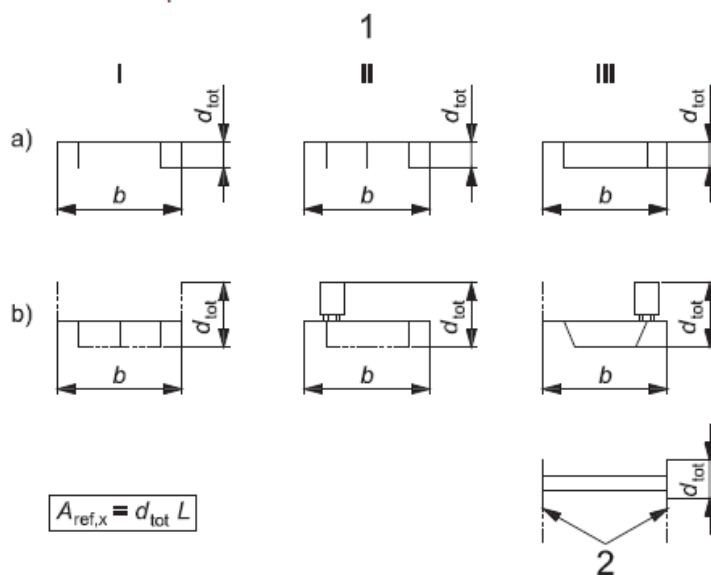
	Progetto IN17	Lotto 12	Codifica EI2CLVI0904010	C
--	------------------	-------------	----------------------------	---

- a) Struttura verticale per esempio edifici, ecc.
- b) Oscillatore parallelo, per esempio strutture orizzontali come travi, ecc.
- c) Strutture puntuali per esempio insegne, ecc.
- 1) Vento

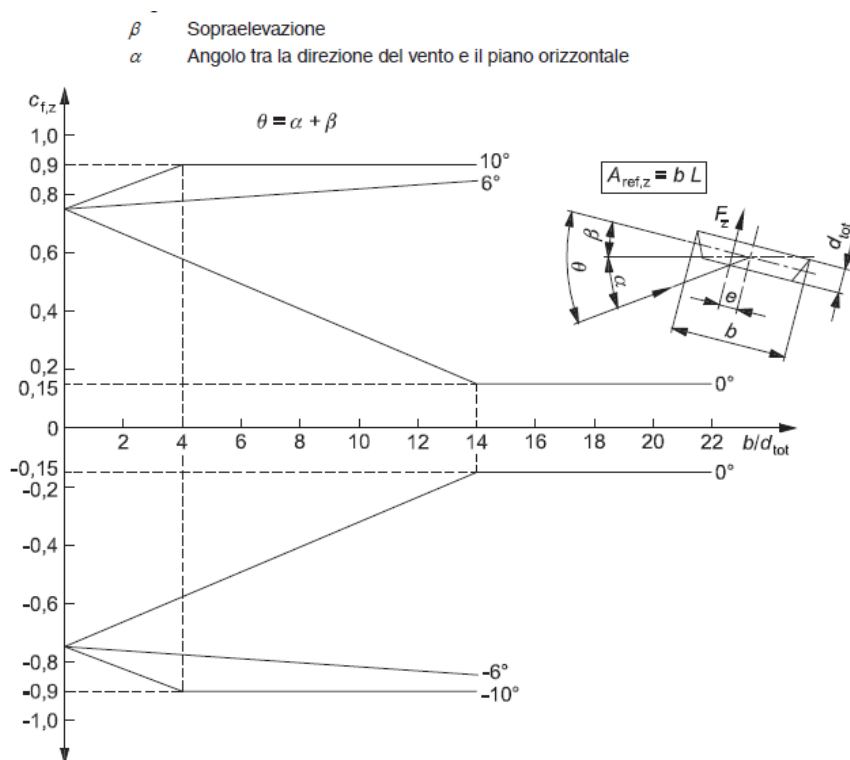
$$z_s = 0,6 \times h \geq z_{\min} \quad z_s = h_1 + \frac{h}{2} \geq z_{\min} \quad z_s = h_1 + \frac{h}{2} \geq z_{\min}$$



Figura 11 - Altezza di riferimento - Eurocodice 1991-1-4

tab. 3.3.I	Zona	1	
tab.3.3.II	Categoria	II	
tab. 3.3.III	Classe rug	D	
velocità di base di riferimento s.l.m.	Vbo	25	m/s
parametro di quota	ao	1000	m
altitudine sul livello del mare	as	150	m
parametro adimensionale	ks	0.4	
coefficiente di altitudine	ca	1	
velocità di base di riferimento	Vb	25	m/s

GENERAL CONTRACTOR

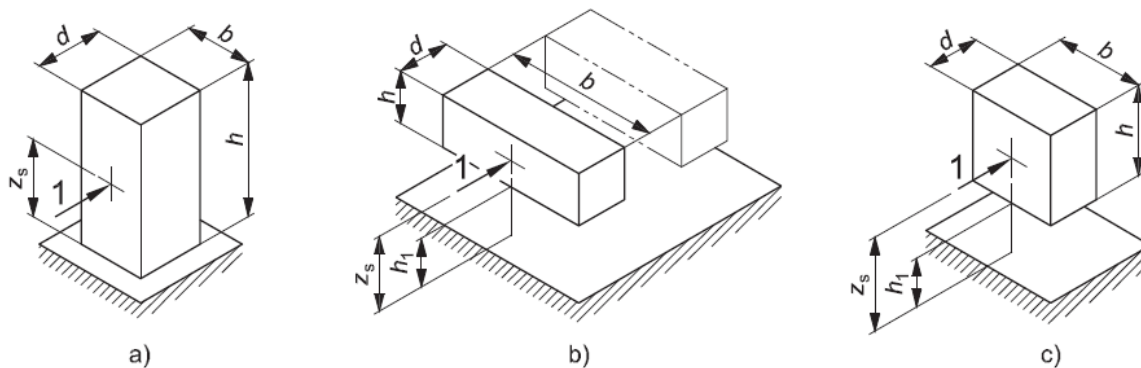

ALTA SORVEGLIANZA



Progetto

IN17

Lotto

12

Codifica

E12CLVI0904010

C

tempo di ritorno azione del vento	Tr	150	anni
coefficiente di ritorno	cr	1.06	
velocità di riferimento	Vr	26.5	m/s
fattore di terreno	Kr	0.19	
lunghezza di rugosità	zo	0.05	m
altezza minima	zmin	4	m

6.6.1.1 Impalcato

ponete carico

altezza pila	z1	5.00	m
altezza baggioli e app. d'appoggio	z2	0.50	m
altezza all'intradosso	zint	5.5	m
altezza di riferimento	z	9.1	m
coefficiente di topografia	ct	1	
coefficiente di esposizione	ce	2.29	
densità dell'aria convenzionale	ro	1.25	kg/m ³
pressione statica di riferimento	qr	439.8	n/m ²
pressione statica di picco	qpicco	1009.0	n/m ²
larghezza impalcato	d	13.1	m
altezza impalcato+soletta	z3	2.45	m
armamento	z4	0.80	m
altezza treno	z5a	4	m
altezza barriere	z5b	4	m
altezza di impatto treno o barriere	htot	7.25	m
	d/h	1.81	
coefficiente di forza trasversale	cfx	1.90	
coefficiente di forza trasversale	cfz	0.9	

GENERAL CONTRACTOR 	ALTA SORVEGLIANZA 			
	Progetto	Lotto	Codifica	
	IN17	12	EI2CLVI0904010	C

forza trasversale	fx	18.1	kN/m
forza equivalente in testa pila	Fx	453.1	kN
momento trasv equivalente in testa pila	Mx	1869.1	kN/m
forza verticale	fz	32.8	kN/m
forza equivalente in testa pila	Fz	818.8	kN
momento trasv equivalente in testa pila	Mx	2681.4	kN/m

ponte scarico			
altezza di impatto treno o barriere	htot	6.45	m
rapporto geometrico	d/h	2.03	
coefficiente di forza trasversale	cfx	1.84	
coefficiente di forza trasversale	cfz	0.90	
forza trasversale	fx	16.1	kN/m
forza equivalente in testa pila	Fx	403.1	kN
momento trasv equivalente in testa pila	Mx	1501.6	kN/m
forza verticale	fz	32.8	kN/m
forza equivalente in testa pila	Fz	818.8	kN
momento trasv equivalente in testa pila	Mx	2681.4	kN/m

6.6.1.2 Pila

Nel caso di pila con sezione rettangolare, il coefficiente di forma della pila e l'area di riferimento per il calcolo della risultante si determinano in base alle indicazioni del §7.2 della UNI EN1991-1-4. A tal proposito si riconduce il coefficiente di forma c_p al coefficiente di forza c_f .

Il coefficiente di forza c_f si determina mediante l'espressione:

$$c_f = c_{f,0} \cdot \psi_r \cdot \psi_\lambda$$

- dove
- $c_{f,0}$ è il coefficiente di forma in assenza di effetto di estremità;
 - ψ_r è il fattore riduttivo per sezioni con spigoli arrotondati;
 - ψ_λ è il fattore di effetto di estremità, posto cautelativamente pari a 1.

I valori di $c_{f,0}$ e ψ_r si determinano in funzione del rapporto tra le dimensioni in sezione dell'elemento investito, secondo gli abachi riportati nella figura seguente.

Coefficienti di forza $c_{f,0}$ con sezioni rettangolari a spigoli vivi in assenza di flusso di estremità libera



Figura 12 - Correlazione tra dimensioni in sezione dell'elemento e il coefficiente di forma $c_{f,0}$ (figura 7.23 EC1-4)

Fattore di riduzione ψ_r per sezioni quadrate con spigoli arrotondati



Figura 13 - correlazione tra il raggio di arrotondamento dello spigolo e il fattore riduttivo ψ_r (figura 7.24 EC1-4)

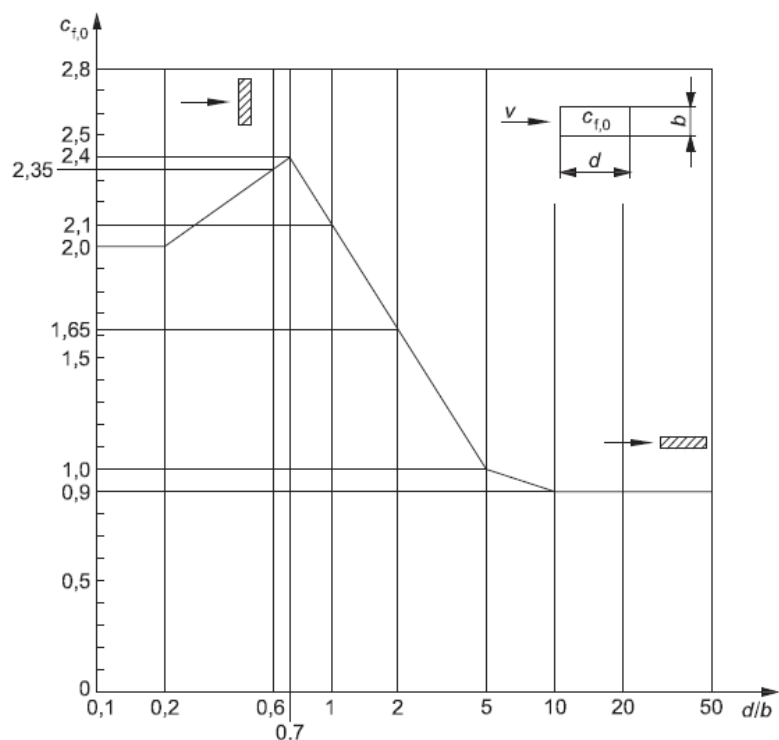

	Progetto	Lotto	Codifica	
	IN17	12	EI2CLVI0904010	C

Coefficiente di forza $c_{f,0}$ per cilindri circolari in assenza di effetti di estremità libera in corrispondenza di diversi valori della rugosità equivalente k/b

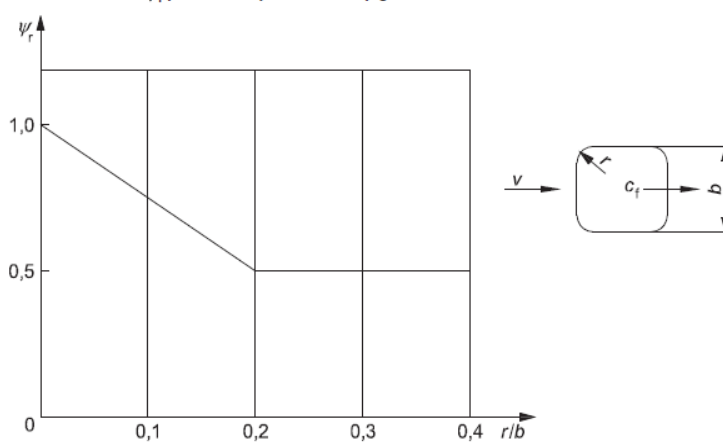

Figura 14 - Fattori di forza pila - Eurocodice 1991-1-4

GENERAL CONTRACTOR



ALTA SORVEGLIANZA

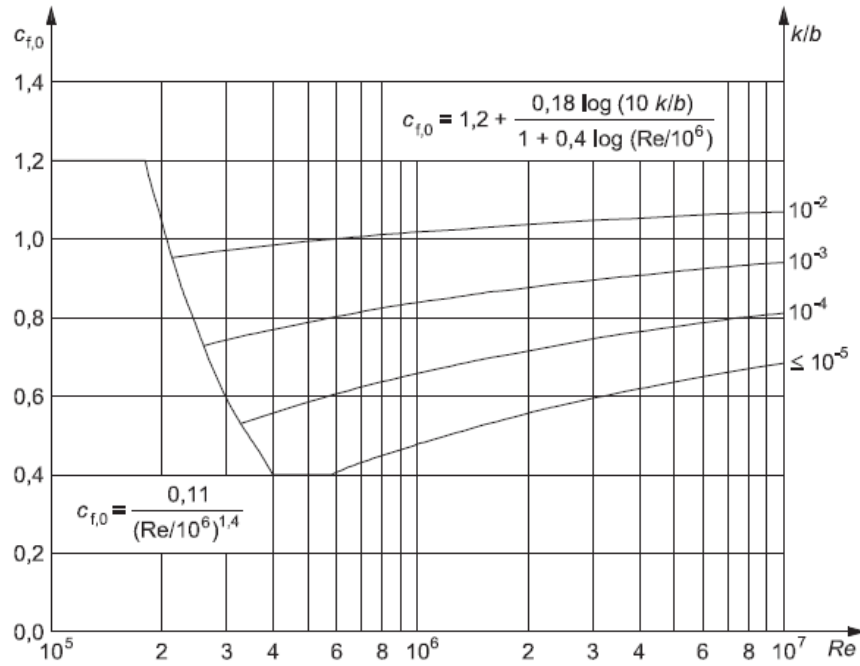

Progetto

IN17

Lotto

12

Codifica

E12CLVI0904010

C

direzione trasversale

altezza di riferimento	z	5	m
coefficiente di topografia	ct	1	
coefficiente di esposizione	ce	1.93	
densità dell'aria convenzionale	ro	1.25	kg/m ³
pressione statica di riferimento	qr	439.8	n/m ²
pressione statica di picco	qpicco	848.5	n/m ²
		0.85	Kpa
tipologia di sezione		rettangolare	
larghezza trasversale pila	b	9.4	m
larghezza longitudinale pila	d	3.6	m
raggio della sezione	R	0.40	m
rapporto geometrico	b/d	2.61	
rapporto geometrico	r/b	0.11	
coefficiente di forza trasversale sez. ret.	cf,0	1.46	
end-effect factor	$\psi\lambda$	0.72	
viscosità cinematica dell'aria	v	1.50E-05	m/s
numero di Reynolds	Re	1.62E+06	
materiale pila		cls ruvido	
rugosità equivalente	k	1	mm
rapporto	k/b	2.50E-03	
coefficiente di forza trasversale sez. circ.	cf,0	0.93	
rapporto geometrico	l/b	1.39	
snellezza effettiva	λ	70.00	
rapporto di solidità	ϕ	1	
end-effect factor	$\psi\lambda$	0.89	
forza trasversale	f tras	9.0	kN/m
forza equivalente totale	F tras	45.0	kN
altezza di applicazione sulla pila	h tra	2.5	m

GENERAL CONTRACTOR  IRICAV2	ALTA SORVEGLIANZA  ITALFERR GRUPPO FERROVIE DELLO STATO ITALIANE			
	Progetto	Lotto	Codifica	
	IN17	12	E12CLVI0904010	C

direzione longitudinale			
tipologia di sezione		rettangolare	
larghezza trasversale pila	b	9.4	m
larghezza longitudinale pila	d	3.6	m
raggio della sezione	R	0.4	m
rapporto geometrico	b/d	0.38	
rapporto geometrico	r/b	0.04	
coefficiente di forza long. sez.ret	cf,0	2.21	
coefficiente di forza trasversale sez.circ.	cf,0	0.93	
end-effect factor	$\psi\lambda$	0.89	
rapporto geometrico	l/b	0.53	
snellezza effettiva	λ	70.00	
rapporto di solidità	ϕ	1	
end-effect factor	$\psi\lambda$	0.89	
forza longitudinale	f lon	23.50	kN/m
forza equivalente totale	Flon	117.50	kN
altezza di applicazione sulla pila	h lon	2.52	m

6.7 Azione termica (Q7)

Le azioni termiche sono state applicate all'impalcato e alle pile. In particolare, all'impalcato è stata applicata una variazione termica uniforme, al fine di calcolare le escursioni di appoggi e giunti; sono state considerate le seguenti variazioni:

- $DT = \pm 15^\circ\text{C}$ per impalcato in c.a.p. e in c.a.
- $DT = \pm 15^\circ\text{C}$ per impalcato in struttura mista acciaio-calcestruzzo e per le travi incorporate

Come previsto nelle NTC2008, la variazione di temperatura è stata incrementata del 50 % per tutte le tipologie di impalcato.

Per le pile cave invece, sono state adottate le seguenti ipotesi:

- Differenza di temperatura tra interno ed esterno pari a 10°C (con interno più caldo dell'esterno o viceversa, considerando un modulo elastico E non ridotto);
- Ritiro differenziale fusto-fondazione (fusto-pulvino), considerando un plinto (pulgino) parzialmente stagionato, che non ha, quindi, ancora esaurito la relativa deformazione da ritiro.

GENERAL CONTRACTOR  IRICAV2	ALTA SORVEGLIANZA  ITALFERR GRUPPO FERROVIE DELLO STATO ITALIANE			
	Progetto IN17	Lotto 12	Codifica E12CLVI0904010	C

Conseguentemente a tale situazione si potrà considerare un valore di ritiro differenziale pari al 50% di quello a lungo termine, considerando un valore convenzionale del modulo di elasticità pari ad 1/3 di quello misurato (tale contributo è stato valutato in modo esplicito);

- Variazione termica uniforme tra fusto, pila e zattera interrata pari a 5 °C (zattera più fredda della pila e viceversa con variazione lineare tra l'estradosso zattera di fondazione ed un'altezza da assumersi, in mancanza di determinazioni più precise, pari a 5 volte lo spessore

6.8 Azione Sismica (E)

L'azione sismica di progetto è rappresentata da spettri di risposta definiti in base alla pericolosità sismica di base del sito ove sorge l'opera in oggetto, la vita di riferimento e le caratteristiche del sottosuolo.

Di seguito si riportano i parametri di input utilizzati per la definizione degli spettri di progetto orizzontali e verticali e i grafici degli stessi.

6.8.1 Inquadramento Sismico

La determinazione della pericolosità sismica di base è definita a partire dall'ubicazione dell'opera e dalle sue caratteristiche progettuali come la vita nominale V_N e la classe d'uso C_u . Sulla base del "Manuale di Progettazione delle Opere Civili". I parametri identificativi dell'opera sono:

Vita Nominale	Classe d'Uso	Coeff. D'uso
100	III	1.5

La geo-localizzazione permette di ottenere le coordinate geografiche delle singole opere e individuare puntualmente la domanda sismica secondo gli spettri normativi rappresentativi delle due componenti (orizzontale e verticale), ovvero determinare i singoli parametri indipendenti di riferimento.

GENERAL CONTRACTOR



ALTA SORVEGLIANZA



Progetto	Lotto	Codifica	
IN17	12	EI2CLVI0904010	C



Figura 15 - Individuazione geografica della linea ferroviaria

I parametri indipendenti per le forme spettrali di riferimento hanno una variazione spaziale lungo la linea poco influente; per le seguenti analisi si è fatto riferimento alle seguenti coordinate individuando così la condizione sismica più gravosa fra quelle dell'intera tratta di interesse.

Latitudine 45.40294
 Longitudine 11.11012

6.8.2 Definizione della domanda sismica

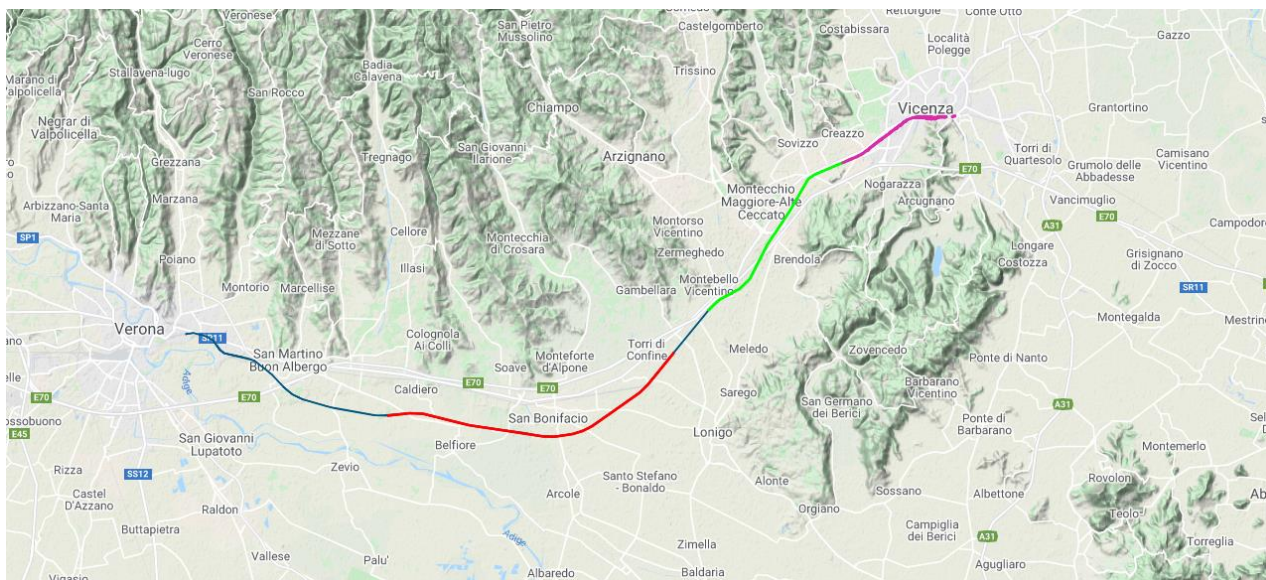
Secondo le NTC 2008 l'azione sismica viene considerata mediante spettri di risposta elastici in accelerazione. Sulla base dello studio geologico, i terreni in esame sono di tipo C, pianeggianti, tali da ricadere nella categoria topografica T1. Risulta quindi possibile tracciare lo spettro di riferimento normativo.

GENERAL CONTRACTOR 	ALTA SORVEGLIANZA 			
	Progetto IN17	Lotto 12	Codifica E12CLVI0904010	C

FASE 1. INDIVIDUAZIONE DELLA PERICOLOSITÀ DEL SITO

Ricerca per coordinate

LONGITUDINE

LATTITUDINE

Ricerca per comune

REGIONE

PROVINCIA

COMUNE

Elaborazioni grafiche

Grafici spettri di risposta |>

Variabilità dei parametri |>

Elaborazioni numeriche

Tabella parametri |>

Nodi del reticolo intorno al sito



Reticolo di riferimento



Controllo sul reticolo
 Sito esterno al reticolo
 Interpolazione su 3
 Interpolazione

Interpolazione

La "Ricerca per comune" utilizza le ... coordinate ISTAT del comune per identificare il sito. Si sottolinea che ... all'interno del territorio comunale le azioni sismiche possono essere significativamente diverse da quelle così individuate e si consiglia, quindi, la "Ricerca per coordinate".

INTRO
FASE 1
FASE 2
FASE 3

Figura 16 - Sito di riferimento secondo "Spettri_NTC"

Progetto	Lotto	Codifica	
IN17	12	EI2CLVI0904010	C



Figura 17 - Parametri di riferimento del sito secondo "Spettri_NTC"

Valori dei parametri a_g , F_o , T_C^* per i periodi di ritorno T_R di riferimento

T_R [anni]	a_g [g]	F_o [-]	T_C^* [s]
30	0.039	2.524	0.237
50	0.053	2.480	0.253
72	0.064	2.501	0.259
101	0.075	2.486	0.263
140	0.088	2.448	0.265
201	0.104	2.426	0.271
475	0.149	2.430	0.278
975	0.195	2.474	0.280
2475	0.275	2.379	0.291

La verifica dell' idoneità del programma, l'utilizzo dei risultati da esso ottenuti sono onere e responsabilità esclusiva dell'utente. L'ANIDIS non potrà essere ritenuta responsabile dei danni risultanti dall'utilizzo dello stesso.

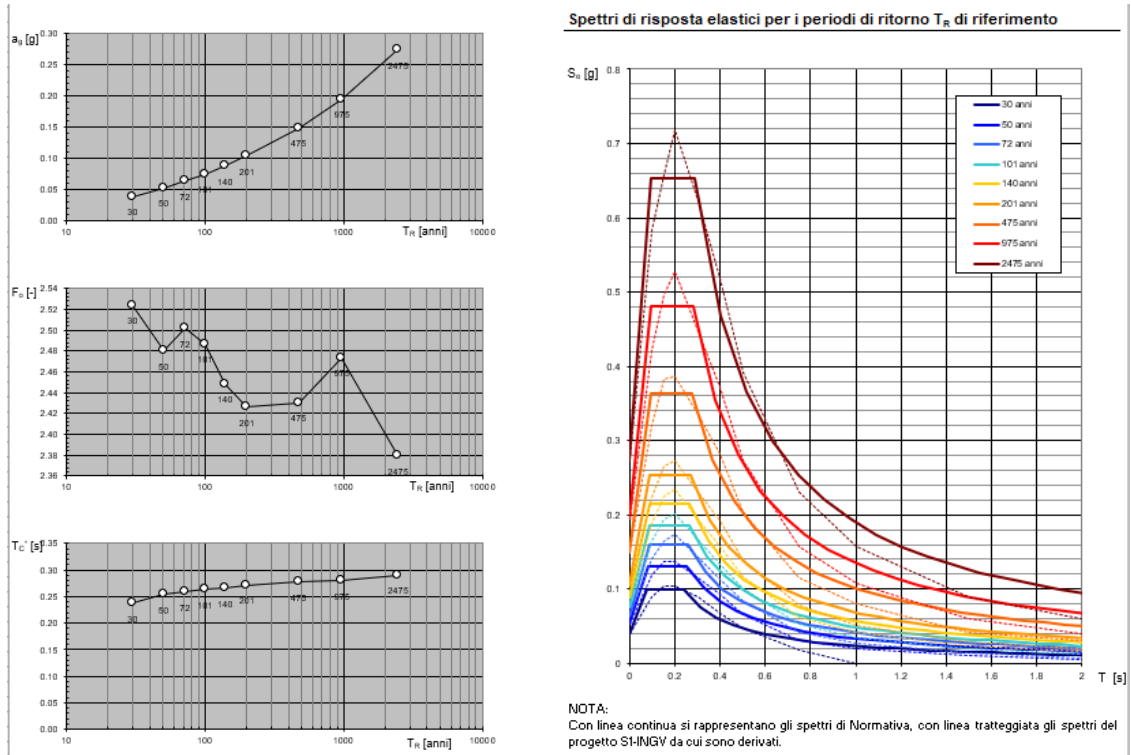
Figura 18 - Tabella riassuntiva degli stati limite di riferimento del sito in esame



	Progetto IN17	Lotto 12	Codifica E12CLVI0904010	C
--	------------------	-------------	----------------------------	---

FASE 2. SCELTA DELLA STRATEGIA DI PROGETTAZIONE

Vita nominale della costruzione (in anni) - V_N info

Coefficiente d'uso della costruzione - C_U info

Valori di progetto

Periodo di riferimento per la costruzione (in anni) - V_R info

Periodi di ritorno per la definizione dell'azione sismica (in anni) - T_R info

Stati limite di esercizio - SLE	SLO - $P_{VR} = 81\%$	<input type="text" value="90"/>
	SLD - $P_{VR} = 63\%$	<input type="text" value="151"/>
Stati limite ultimi - SLU	SLV - $P_{VR} = 10\%$	<input type="text" value="1424"/>
	SLC - $P_{VR} = 5\%$	<input type="text" value="2475"/>

Elaborazioni

- Grafici parametri azione
- Grafici spettri di risposta
- Tabella parametri azione

LEGENDA GRAFICO

--□-- Strategia per costruzioni ordinarie

Strategia di progettazione

INTRO
FASE 1
FASE 2
FASE 3

FASE 3. DETERMINAZIONE DELL'AZIONE DI PROGETTO

Stato Limite

Stato Limite considerato info

Risposta sismica

Categoria di sottosuolo info

Categoria topografica info

$S_B = 1.373$ $C_C = 1.591$ info

$h/H = 0.000$ $S_T = 1.000$ info
(h=quota sito, H=altezza rilievo topografico)

Compon. orizzontale

Spettro di progetto elastico (SLE) Smorzamento ξ (%) $\eta = 1.000$ info

Spettro di progetto inelastico (SLU) Fattore q_o Regol. in altezza info

Compon. verticale

Spettro di progetto Fattore q $\eta = 1/q = 1.000$ info

Elaborazioni

- Grafici spettri di risposta
- Parametri e punti spettri di risposta

— Spettro di progetto - componente orizzontale

— Spettro di progetto - componente verticale

Spettri di risposta

INTRO
FASE 1
FASE 2
FASE 3

Figura 19 - Definizione della domanda sismica allo SLV

Parametri e punti dello spettro di risposta orizzontale per lo stato SLV

Parametri indipendenti

STATO LIMITE	SLV
a_g	0.224 g
F_o	2.435
T_c	0.284 s
S_s	1.373
C_c	1.591
S_T	1.000
q	1.500

Parametri dipendenti

S	1.373
η	0.667
T_B	0.151 s
T_C	0.452 s
T_D	2.495 s

Espressioni dei parametri dipendenti

$$S = S_s \cdot S_T \quad (\text{NTC-08 Eq. 3.2.5})$$

$$\eta = \sqrt{10/(5 + \xi)} \geq 0,55; \quad \eta = 1/q \quad (\text{NTC-08 Eq. 3.2.6; §. 3.2.3.5})$$

$$T_B = T_c / 3 \quad (\text{NTC-07 Eq. 3.2.8})$$

$$T_C = C_c \cdot T_c \quad (\text{NTC-07 Eq. 3.2.7})$$

$$T_D = 4,0 \cdot a_g / g + 1,6 \quad (\text{NTC-07 Eq. 3.2.9})$$

Espressioni dello spettro di risposta (NTC-08 Eq. 3.2.4)

$$0 \leq T < T_B \quad S_c(T) = a_g \cdot S \cdot \eta \cdot F_o \cdot \left[\frac{T}{T_B} + \frac{1}{\eta \cdot F_o} \left(1 - \frac{T}{T_B} \right) \right]$$

$$T_B \leq T < T_C \quad S_c(T) = a_g \cdot S \cdot \eta \cdot F_o$$

$$T_C \leq T < T_D \quad S_c(T) = a_g \cdot S \cdot \eta \cdot F_o \cdot \left(\frac{T_C}{T} \right)$$

$$T_D \leq T \quad S_c(T) = a_g \cdot S \cdot \eta \cdot F_o \cdot \left(\frac{T_C \cdot T_D}{T^2} \right)$$

Lo spettro di progetto $S_d(T)$ per le verifiche agli Stati Limite Ultimi è ottenuto dalle espressioni dello spettro elastico $S_e(T)$ sostituendo η con $1/q$, dove q è il fattore di struttura. (NTC-08 § 3.2.3.5)

Punti dello spettro di risposta

	T [s]	Se [g]
	0.000	0.307
T_B	0.151	0.499
T_C	0.452	0.499
	0.549	0.410
	0.646	0.349
	0.744	0.303
	0.841	0.268
	0.938	0.240
	1.036	0.218
	1.133	0.199
	1.230	0.183
	1.328	0.170
	1.425	0.158
	1.522	0.148
	1.619	0.139
	1.717	0.131
	1.814	0.124
	1.911	0.118
	2.009	0.112
	2.106	0.107
	2.203	0.102
	2.301	0.098
	2.398	0.094
T_D	2.495	0.090
	2.567	0.085
	2.638	0.081
	2.710	0.077
	2.782	0.073
	2.853	0.069
	2.925	0.066
	2.997	0.063
	3.068	0.060
	3.140	0.057
	3.212	0.055
	3.283	0.052
	3.355	0.050
	3.427	0.048
	3.498	0.046
	3.570	0.045
	3.642	0.045
	3.713	0.045
	3.785	0.045
	3.857	0.045
	3.928	0.045
	4.000	0.045

La verifica dell'idoneità del programma, l'utilizzo dei risultati da esso ottenuti sono onere e responsabilità esclusiva dell'utente. L'ANIDIS non potrà essere ritenuta responsabile dei danni risultanti dall'utilizzo dello stesso.

Figura 20 – Parametri indipendenti e dipendenti spettro orizzontale allo SLV $q=1.5$

GENERAL CONTRACTOR 	ALTA SORVEGLIANZA 			
	Progetto IN17	Lotto 12	Codifica EI2CLVI0904010	C

6.8.3 Calcolo dell'azione Sismica

Per il calcolo delle azioni sismiche si utilizza una Analisi Statica Lineare, come riportata nel cap. 7.9.4.1 delle NTC 2008. Qualora le ipotesi non siano soddisfatte, per il calcolo dei periodi propri della pila e quindi delle sollecitazioni sismiche, si è fatto riferimento ad una Analisi Dinamica Modale, attraverso la costruzione di un modello agli Elementi Finiti monodimensionali (Beam/Frame) mediante il software di calcolo Midas Civil.

Per lo spettro orizzontale è stato applicato un fattore di struttura q pari a 1.5, confermando l'assunzione di PD ed in linea con quanto previsto dall'EC8.

Per la verifica degli apparecchi di appoggio è stato utilizzato invece lo spettro elastico non ridotto dal coefficiente di comportamento, utilizzando, sempre secondo le regole del manuale di progettazione riportate al paragrafo 2.5.1.8.3.3, uno smorzamento viscoso pari a $\zeta = 10\%$.

Infine, per i 'Pali di fondazione', secondo il paragrafo del §2.5.1.8.3.3 del citato manuale RFI, si assume allo SLV sui pali un'azione sismica di progetto pari a quella derivante da un'analisi della struttura condotta adottando un fattore di struttura $q=1.5$

Nella scrittura delle combinazioni di carico si è distinta la posizione del convoglio per massimizzare le singole sollecitazioni (N,Mx,My,Tx,Ty), identificando tre configurazioni, ovvero tre masse statiche.

Nell'analisi sismica la massa partecipante riferita ai carichi da traffico è stata valutata in maniera distinta per le tre componenti del moto e successivamente messa in combinazione per le tre configurazioni statiche.

GENERAL CONTRACTOR 	ALTA SORVEGLIANZA 						
	<table border="1" style="width: 100%; border-collapse: collapse;"> <tr> <td style="width: 25%;">Progetto</td> <td style="width: 25%;">Lotto</td> <td style="width: 50%;">Codifica</td> </tr> <tr> <td>IN17</td> <td>12</td> <td>EI2CLVI0904010</td> </tr> </table>	Progetto	Lotto	Codifica	IN17	12	EI2CLVI0904010
Progetto	Lotto	Codifica					
IN17	12	EI2CLVI0904010					
	C						

6.8.4 Check analisi statica

Direzione Longitudinale			
massa treno per direzione long	Com Nmax	7059	kN
massa sismica treno per direzione long	treno	1412	kN
massa impalcato (G1 + G2)	Mimp	11425	kN
massa sismica portata sulla pila	Mimp t	12837	kN
1/5 della massa sismica sulla pila	1/5 Mimp t	2567	kN
massa pila	Mpul	1002	kN
massa pulvino	Mpila	1269	kN
massa efficace pila	Mpe	1603	kN
massa sismica totale da utilizzare dir. Long	Mtot long	14440	kN
<i>verifica requisito di norma</i>	$Mep < 1/5 Mimp$	OK	

Direzione Trasversale			
massa treno per direzione long	Com Mmax	5992	kN
massa sismica treno per direzione long	treno	1198	kN
massa impalcato (G1 + G2)	Mimp	11425	kN
1/5 della massa sismica sulla pila	Mimp t	12623	kN
massa pila	Mpul	1002	kN
massa pulvino	Mpila	1269	kN
massa efficace pila	Mpe	1603	kN
massa sismica totale da utilizzare dir. Trasv	Mtot tras	14226	kN
<i>verifica requisito di norma</i>	$Mep < 1/5 Mimp$	OK	

GENERAL CONTRACTOR 	ALTA SORVEGLIANZA  GRUPPO FERROVIE DELLO STATO ITALIANE			
	Progetto IN17	Lotto 12	Codifica E12CLVI0904010	C

Direzione Verticale			
massa treno per direzione long	Com Mmax	5992	kN
massa sismica treno per direzione long	treno	1198	kN
massa impalcato (G1 + G2)	Mimp	11425	kN
1/5 della massa sismica sulla pila	Mimp t	12623	kN
massa pila	Mpul	1002	kN
massa pulvino	Mpila	1269	kN
massa efficace pila	Mpe	1603	kN
massa sismica totale da utilizzare dir. Vert	Mtot vert	14226	kN
<i>verifica requisito di norma</i>	$Mep < 1/5 Mimp$	OK	

6.8.5 Analisi statica equivalente

area della sezione	A	11.5	m ²
inerzia sezione direzione trasversale	I11	104	m ⁴
inerzia sezione direzione longitudinale	I22	22	m ⁴
modulo elastico cls pila	Ec	33346	MPa
eventuale abbattimento del modulo	%	50.00	
modulo di calcolo	E	16673	MPa
calcestruzzo	fck	32	MPa
altezza pila est. fondazione - estr. pulvino	H	5.00	m
altezza plinto di fondazione	hf	0.00	m
altezza baggioli ed app. appoggio	hap	0.50	m
altezza equivalente sdof	He	5.50	m
rigidezza flessionale sdof in dir. Trasv	Ktra	9.77E+09	N/m
rigidezza flessionale sdof in dir. Long	Klong	6.69E+09	N/m
rigidezza assiale sdof in dir. Vert	Kvert	4.71E+10	N/m
periodo di vibrare sdof dir. Trasversale	Ttra	0.08	sec
periodo di vibrare sdof dir. Longitudinale	Tlong	0.09	sec
periodo di vibrare sdof dir. Verticale	Tvert	0.03	sec

GENERAL CONTRACTOR



ALTA SORVEGLIANZA



	Progetto IN17	Lotto 12	Codifica E12CLVI0904010	C
--	------------------	-------------	----------------------------	---

	SLV		SLD	
Tabella Riassuntiva	q=1.5	q=1	q=1	
accelerazione componente trasversale	0.40	0.53	0.24	g
accelerazione componente longitudinale	0.42	0.57	0.26	g
accelerazione componente verticale	0.28	0.28	0.07	g
Sforzo assiale	3929	3929	1027	kN
Taglio Sism testa pila direz. trasversale	5734	7508	3354	kN
Taglio Sism testa pila direz. longitudinale	6096	8257	3690	kN
Momento flessionale trasversale	44766	58616	26185	kN m
Momento flessionale longitudinale	33529	45412	20292	kN m

GENERAL CONTRACTOR  IRICAV2	ALTA SORVEGLIANZA  ITALFERR GRUPPO FERROVIE DELLO STATO ITALIANE			
	Progetto IN17	Lotto 12	Codifica E12CLVI0904010	C

7. Condizioni elementari e combinazioni di carico

Le verifiche di sicurezza strutturali e geotecniche sono state condotte utilizzando combinazioni di carico definite in ottemperanza alle NTC 2008, secondo quanto riportato nei paragrafi 2.5.3, 5.1.3.12. Di seguito sono mostrati i coefficienti parziali di sicurezza utilizzati allo SLU ed i coefficienti di combinazione adoperati per i carichi variabili nella progettazione delle strutture da ponte.

2.5.3 COMBINAZIONI DELLE AZIONI

Ai fini delle verifiche degli stati limite si definiscono le seguenti combinazioni delle azioni.

- Combinazione fondamentale, generalmente impiegata per gli stati limite ultimi (SLU):

$$\gamma_{G1} \cdot G_1 + \gamma_{G2} \cdot G_2 + \gamma_P \cdot P + \gamma_{Q1} \cdot Q_{k1} + \gamma_{Q2} \cdot \psi_{02} \cdot Q_{k2} + \gamma_{Q3} \cdot \psi_{03} \cdot Q_{k3} + \dots \quad (2.5.1)$$

- Combinazione caratteristica (rara), generalmente impiegata per gli stati limite di esercizio (SLE) irreversibili, da utilizzarsi nelle verifiche alle tensioni ammissibili di cui al § 2.7:

$$G_1 + G_2 + P + Q_{k1} + \psi_{02} \cdot Q_{k2} + \psi_{03} \cdot Q_{k3} + \dots \quad (2.5.2)$$

- Combinazione frequente, generalmente impiegata per gli stati limite di esercizio (SLE) reversibili:

$$G_1 + G_2 + P + \psi_{11} \cdot Q_{k1} + \psi_{22} \cdot Q_{k2} + \psi_{23} \cdot Q_{k3} + \dots \quad (2.5.3)$$

- Combinazione quasi permanente (SLE), generalmente impiegata per gli effetti a lungo termine:

$$G_1 + G_2 + P + \psi_{21} \cdot Q_{k1} + \psi_{22} \cdot Q_{k2} + \psi_{23} \cdot Q_{k3} + \dots \quad (2.5.4)$$

- Combinazione sismica, impiegata per gli stati limite ultimi e di esercizio connessi all'azione sismica E (v. § 3.2):

$$E + G_1 + G_2 + P + \psi_{21} \cdot Q_{k1} + \psi_{22} \cdot Q_{k2} + \dots \quad (2.5.5)$$

- Combinazione eccezionale, impiegata per gli stati limite ultimi connessi alle azioni eccezionali di progetto A_d (v. § 3.6):

$$G_1 + G_2 + P + A_d + \psi_{21} \cdot Q_{k1} + \psi_{22} \cdot Q_{k2} + \dots \quad (2.5.6)$$

Nelle combinazioni per SLE, si intende che vengono omissi i carichi Q_{kj} che danno un contributo favorevole ai fini delle verifiche e, se del caso, i carichi G_2 .

GENERAL CONTRACTOR



ALTA SORVEGLIANZA



Progetto

Lotto

Codifica

IN17

12

E12CLVI0904010

C

		Coefficiente	EQ ⁽¹⁾	A1 STR	A2 GEO	Combinazione eccezionale	Combinazione Sismica
Carichi permanenti	favorevoli	γ_{G1}	0,90	1,00	1,00	1,00	1,00
	sfavorevoli		1,10	1,35	1,00	1,00	1,00
Carichi permanenti non strutturali ⁽²⁾	favorevoli	γ_{G2}	0,00	0,00	0,00	1,00	1,00
	sfavorevoli		1,50	1,50	1,30	1,00	1,00
Ballast ⁽³⁾	favorevoli	γ_B	0,90	1,00	1,00	1,00	1,00
	sfavorevoli		1,50	1,50	1,30	1,00	1,00
Carichi variabili da traffico ⁽⁴⁾	favorevoli	γ_Q	0,00	0,00	0,00	0,00	0,00
	sfavorevoli		1,45	1,45	1,25	0,20 ⁽⁵⁾	0,20 ⁽⁵⁾
Carichi variabili	favorevoli	γ_{Qi}	0,00	0,00	0,00	0,00	0,00
	sfavorevoli		1,50	1,50	1,30	1,00	0,00
Precompressione	favorevole	γ_P	0,90	1,00	1,00	1,00	1,00
	sfavorevole		1,00 ⁽⁶⁾	1,00 ⁽⁷⁾	1,00	1,00	1,00

⁽¹⁾ Equilibrio che non coinvolga i parametri di deformabilità e resistenza del terreno; altrimenti si applicano i valori di GEO.

⁽²⁾ Nel caso in cui i carichi permanenti non strutturali (ad es. carichi permanenti portati) siano compiutamente definiti si potranno adottare gli stessi coefficienti validi per le azioni permanenti.

⁽³⁾ Quando si prevedano variazioni significative del carico dovuto al ballast, se ne dovrà tener conto esplicitamente nelle verifiche.

⁽⁴⁾ Le componenti delle azioni da traffico sono introdotte in combinazione considerando uno dei gruppi di carico gr della Tab. 5.2.IV.

⁽⁵⁾ Aliquota di carico da traffico da considerare.

⁽⁶⁾ 1,30 per instabilità in strutture con precompressione esterna

⁽⁷⁾ 1,20 per effetti locali

Azioni		ψ_0	ψ_1	ψ_2
Azioni singole da traffico	Carico sul rilevato a tergo delle spalle	0,80	0,50	0,0
	Azioni aerodinamiche generate dal transito dei convogli	0,80	0,50	0,0
Gruppi di carico	gr1	0,80 ⁽²⁾	0,80 ⁽¹⁾	0,0
	gr2	0,80 ⁽²⁾	0,80 ⁽¹⁾	-
	gr3	0,80 ⁽²⁾	0,80 ⁽¹⁾	0,0
	gr4	1,00	1,00 ⁽¹⁾	0,0
Azioni del vento	F_{Wk}	0,60	0,50	0,0
Azioni da neve	in fase di esecuzione	0,80	0,0	0,0
	SLU e SLE	0,0	0,0	0,0
Azioni termiche	T_k	0,60	0,60	0,50

(1) 0,80 se è carico solo un binario, 0,60 se sono carichi due binari e 0,40 se sono carichi tre o più binari.

(2) Quando come azione di base venga assunta quella del vento, i coefficienti ψ_0 relativi ai gruppi di carico delle azioni da traffico vanno assunti pari a 0,0.



Progetto

Lotto

Codifica

IN17

12

E12CLVI0904010

C

Azioni		Ψ_0	Ψ_1	Ψ_2
Azioni singole da traffico	Treno di carico LM 71	0,80 ⁽³⁾	⁽¹⁾	0,0
	Treno di carico SW /0	0,80 ⁽³⁾	0,80	0,0
	Treno di carico SW/2	0,0 ⁽³⁾	0,80	0,0
	Treno scarico	1,00 ⁽³⁾	-	-
	Centrifuga	⁽²⁾ ⁽³⁾	⁽²⁾	⁽²⁾
	Azione laterale (serpeggio)	1,00 ⁽³⁾	0,80	0,0

(1) 0,80 se è carico solo un binario, 0,60 se sono carichi due binari e 0,40 se sono carichi tre o più binari.

(2) Si usano gli stessi coefficienti ψ adottati per i carichi che provocano dette azioni.

(3) Quando come azione di base venga assunta quella del vento, i coefficienti ψ_0 relativi ai gruppi di carico delle azioni da traffico vanno assunti pari a 0,0.

Nel seguito si riportano le azioni considerate ai fini della valutazione delle sollecitazioni agenti sulle sottostrutture e quindi, alle verifiche strutturali.

COMBO	G1	G2	Treno	Treno scarico	F_fre	F_cent	F_serp	F_att	Vento	E_long	E_tra	E_ver	Idra
A1_SLU_gr1_Treno_	1.35	1.5	1.45	0	0.725	1.45	1.45	0.9	0	0	0	0	1.5
A1_SLU_gr2_Scarico_	1.35	1.5	0	1.45	0	1.45	1.45	0.9	0	0	0	0	1.5
A1_SLU_gr3_Fre/avv_	1.35	1.5	1.45	0	1.45	0.725	0.725	0.9	0	0	0	0	1.5
A1_SLU_gr1+vento_	1.35	1.5	1.45	0	0.725	1.45	1.45	0.9	0.9	0	0	0	1.5
A1_SLU_gr2+vento_	1.35	1.5	0	1.45	0	1.45	1.45	0.9	0.9	0	0	0	1.5
A1_SLU_gr3+vento_	1.35	1.5	1.45	0	1.45	0.725	0.725	0.9	0.9	0	0	0	1.5
A1_SLU_vento_gr1_	1.35	1.5	0	0	0	0	0	0	1.5	0	0	0	1.5
A1_SLU_vento_gr2_	1.35	1.5	0	0	0	0	0	0	1.5	0	0	0	1.5
A1_SLU_vento_gr3_	1.35	1.5	0	0	0	0	0	0	1.5	0	0	0	1.5
A1_SLU_Scalz_gr1_	1.35	1.5	0.87	0	0.435	0.87	0.87	0.54	0	0	0	0	1.5
A1_SLU_Scalz_gr2_	1.35	1.5	0	0.87	0	0.87	0.87	0.54	0	0	0	0	1.5
A1_SLU_Scalz_gr3_	1.35	1.5	0.87	0	0.87	0.435	0.435	0.54	0	0	0	0	1.5

GENERAL CONTRACTOR



ALTA SORVEGLIANZA



Progetto

Lotto

Codifica

IN17

12

E12CLVI0904010

C

COMBO	G1	G2	Treno	Treno scarico	F_fre	F_cent	F_serp	F_att	Vento	E_long	E_tra	E_ver	Idra
SLE_rar_gr1_Treno_	1	1	1	0	0.5	1	1	0.6	0	0	0	0	1
SLE_rar_gr2_Scarico_	1	1	0	1	0	1	1	0.6	0	0	0	0	1
SLE_rar_gr3_Fre/avv_	1	1	1	0	1	0.5	0.5	0.6	0	0	0	0	1
SLE_rar_gr4_Centrif_	1	1	0.6	0	0.6	0.6	0.6	0.6	0	0	0	0	1
SLE_rar_gr1+vento_	1	1	1	0	0.5	1	1	0.6	0.6	0	0	0	1
SLE_rar_gr2+vento_	1	1	0	1	0	1	1	0.6	0.6	0	0	0	1
SLE_rar_gr3+vento_	1	1	1	0	1	0.5	0.5	0.6	0.6	0	0	0	1
SLE_rar_gr4+vento_	1	1	0.6	0	0.6	0.6	0.6	0.6	0.6	0	0	0	1
SLE_rar_vento_gr1_	1	1	0	0	0	0	0	0	1	0	0	0	1
SLE_rar_vento_gr2_	1	1	0	0	0	0	0	0	1	0	0	0	1
SLE_rar_vento_gr3_	1	1	0	0	0	0	0	0	1	0	0	0	1
SLE_rar_vento_gr4_	1	1	0	0	0	0	0	0	1	0	0	0	1

COMBO	G1	G2	Treno	Treno scarico	F_fre	F_cent	F_serp	F_att	Vento	E_long	E_tra	E_ver	Idra
SLE_fre_gr1_Treno_	1	1	0.6	0	0.3	0.6	0.6	0.3	0	0	0	0	1
SLE_fre_gr2_Scarico_	1	1	0	0.6	0	0.6	0.6	0.3	0	0	0	0	1
SLE_fre_gr3_Fre/avv_	1	1	0.6	0	0.6	0.3	0.3	0.3	0	0	0	0	1
SLE_fre_gr4_Centrif_	1	1	0.6	0	0.6	0.6	0.6	0.5	0	0	0	0	1
SLE_fre_gr1+vento_	1	1	0.6	0	0.3	0.6	0.6	0.3	0	0	0	0	1
SLE_fre_gr2+vento_	1	1	0	0.6	0	0.6	0.6	0.3	0	0	0	0	1
SLE_fre_gr3+vento_	1	1	0.6	0	0.6	0.3	0.3	0.3	0	0	0	0	1
SLE_fre_gr4+vento_	1	1	0.6	0	0.6	0.6	0.6	0.5	0	0	0	0	1
SLE_fre_vento_gr1_	1	1	0	0	0	0	0	0.5	0.5	0	0	0	1
SLE_fre_vento_gr2_	1	1	0	0	0	0	0	0.5	0.5	0	0	0	1
SLE_fre_vento_gr3_	1	1	0	0	0	0	0	0.5	0.5	0	0	0	1
SLE_fre_vento_gr4_	1	1	0	0	0	0	0	0.5	0.5	0	0	0	1
SLE_fre_gr1_temp	1	1	0	0	0	0	0	0.6	0	0	0	0	1
SLE_fre_gr2_temp	1	1	0	0	0	0	0	0.6	0	0	0	0	1
SLE_fre_gr3_temp	1	1	0	0	0	0	0	0.6	0	0	0	0	1
SLE_fre_gr4_temp	1	1	0	0	0	0	0	0.6	0	0	0	0	1

GENERAL CONTRACTOR  IRICAV2		ALTA SORVEGLIANZA  GRUPPO FERROVIE DELLO STATO ITALIANE			
		Progetto IN17	Lotto 12	Codifica E12CLVI0904010	C

COMBO	G1	G2	Treno	Treno scarico	F_fre	F_cent	F_serp	F_att	Vento	E_long	E_tra	E_ver	Idra
SLE_qp_gr1_Treno_	1	1	0	0	0	0	0	0.5	0	0	0	0	1
SLE_qp_gr2_Scarico_	1	1	0	0	0	0	0	0.5	0	0	0	0	1
SLE_qp_gr3_Fre/avv_	1	1	0	0	0	0	0	0.5	0	0	0	0	1
SLE_qp_gr1+vento_	1	1	0	0	0	0	0	0.5	0	0	0	0	1
SLE_qp_gr2+vento_	1	1	0	0	0	0	0	0.5	0	0	0	0	1
SLE_qp_gr3+vento_	1	1	0	0	0	0	0	0.5	0	0	0	0	1
SLE_qp_vento_gr1_	1	1	0	0	0	0	0	0.5	0	0	0	0	1
SLE_qp_vento_gr2_	1	1	0	0	0	0	0	0.5	0	0	0	0	1
SLE_qp_vento_gr3_	1	1	0	0	0	0	0	0.5	0	0	0	0	1
SLE_qp_gr1_temp	1	1	0	0	0	0	0	0.5	0	0	0	0	1
SLE_qp_gr2_temp	1	1	0	0	0	0	0	0.5	0	0	0	0	1
SLE_qp_gr3_temp	1	1	0	0	0	0	0	0.5	0	0	0	0	1

COMBO	G1	G2	Treno	Treno scari	F_fre	F_cent	F_serp	F_att	Vento	E_long	E_tra	E_ver	Idra
E_103x_	1	1	0.2	0	0	0	0	0.5	0	1	0.3	0.3	1
E_103y_	1	1	0.2	0	0	0	0	0.5	0	0.3	1	0.3	1
E_103z_	1	1	0.2	0	0	0	0	0.5	0	0.3	0.3	1	1

Nota: nelle combinazioni sismiche gli effetti dei convogli come azioni statiche sono tenute in conto direttamente a monte della combinazione

Gli scarichi agli appoggi, riportati nei paragrafi seguenti, fanno riferimento alla seguente terna di assi:

- asse X coincidente con l'asse trasversale del ponte;
- asse Y coincidente con l'asse longitudinale del ponte;
- asse Z coincidente con l'asse verticale del ponte;

Per quanto riguarda la risposta alle diverse componenti dell'azione sismica, poiché si è adottata un'analisi in campo lineare, essa può essere calcolata separatamente per ciascuna delle componenti. Gli effetti sulla struttura (sollecitazioni, deformazioni, spostamenti, ecc) sono combinate successivamente applicando l'espressione

GENERAL CONTRACTOR  IRICAV2	ALTA SORVEGLIANZA  ITALFERR GRUPPO FERROVIE DELLO STATO ITALIANE			
	Progetto IN17	Lotto 12	Codifica E12CLVI0904010	C

$$1.00 \cdot E_x + 0.30 \cdot E_y + 0.30 \cdot E_z$$

con rotazione ed inversione dei coefficienti moltiplicativi e conseguente individuazione degli effetti più gravosi.

7.1 Caratteristiche di sollecitazioni

Come precedentemente descritto si è valutata la posizione del singolo convoglio per massimizzare la sollecitazione d'interesse. Questo ha portato alla definizione di tre configurazioni per la progettazione e verifica del pulvino, del fusto pila e della fondazione. Di seguito si riportano le tabelle di tutte le combinazioni di carico, funzione delle suddette configurazioni, per la pila di altezza massima.

7.1.1 Combinazioni Estradosso Pulvino – configurazione treni 1,2 e 3

CARATTERISTICHE SOLLECITAZIONI IN TESTA PILA					
combinazione	N	Tlong	Ttrasv	Mlong	Mtrasv
A1_SLU_gr1_Treno_1	24885	1722	1043	1311	7154
A1_SLU_gr2_Scarico_2	16857	140	1043	70	5272
A1_SLU_gr3_Fre/avv_3	24885	3014	522	1957	4518
A1_SLU_gr1+vento_5	25622	1827	1492	1577	11352
A1_SLU_gr2+vento_6	17594	246	1492	336	9470
A1_SLU_gr3+vento_7	25622	3120	970	2223	8716
A1_SLU_vento_gr1_9	17424	176	747	443	6996
A1_SLU_vento_gr2_10	17424	176	747	443	6996
A1_SLU_vento_gr3_11	17424	176	747	443	6996
A1_SLU_Scalz_gr1_13	21409	958	626	749	4293
A1_SLU_Scalz_gr2_14	16593	79	626	39	3163
A1_SLU_Scalz_gr3_15	21409	1733	313	1137	2711
<hr/>					
SLE_rar_gr1_Treno_1	17417	1090	719	855	4934
SLE_rar_gr2_Scarico_2	11881	66	719	33	3636
SLE_rar_gr3_Fre/avv_3	17417	1981	360	1301	3116
SLE_rar_gr1+vento_5	17908	1160	1018	1033	7732
SLE_rar_gr2+vento_6	12372	136	1018	210	6434

GENERAL CONTRACTOR  IRICAV2	ALTA SORVEGLIANZA  ITALFERR GRUPPO FERROVIE DELLO STATO ITALIANE			
	Progetto IN17	Lotto 12	Codifica E12CLVI0904010	C

SLE_rar_gr3+vento_7	17908	2052	659	1478	5914
SLE_rar_vento_gr1_9	12244	118	498	296	4664
SLE_rar_vento_gr2_10	12244	118	498	296	4664
SLE_rar_vento_gr3_11	12244	118	498	296	4664

SLE_rar_gr4_Centrif_4	15020	1211	432	791	2960
SLE_rar_gr4+vento_8	15512	1281	731	969	5759
SLE_rar_vento_gr4_12	12244	118	498	296	4664

SLE_qp_gr1+vento_33	11425	46	0	23	0
---------------------	-------	----	---	----	---

E_103x_SLV_q=1.5_45	13802	5489	1526	2807	4992
E_103y_SLV_q=1.5_46	13802	1695	5088	910	16034
E_103z_SLV_q=1.5_47	16553	1695	1526	910	4992
E_103x_SLD_q=1_54	12931	3350	893	1737	3028
E_103y_SLD_q=1_55	12931	1054	2976	589	9487
E_103z_SLD_q=1_56	13650	1054	893	589	3028

CARATTERISTICHE SOLLECITAZIONI IN TESTA PILA

combinazione	N	Tlong	Ttrasv	Mlong	Mtrasv
A1_SLU_gr1_Treno_57	21314	1593	1043	4797	6853
A1_SLU_gr2_Scarico_58	16857	140	1043	70	5272
A1_SLU_gr3_Fre/avv_59	21314	2885	522	5443	4217
A1_SLU_gr1+vento_61	22051	1699	1492	5063	11051
A1_SLU_gr2+vento_62	17594	246	1492	336	9470
A1_SLU_gr3+vento_63	22051	2991	970	5709	8414
A1_SLU_vento_gr1_65	17424	176	747	443	6996
A1_SLU_vento_gr2_66	17424	176	747	443	6996
A1_SLU_vento_gr3_67	17424	176	747	443	6996
A1_SLU_Scalz_gr1_69	19267	912	626	2856	4112
A1_SLU_Scalz_gr2_70	16593	79	626	39	3163
A1_SLU_Scalz_gr3_71	19267	1687	313	3244	2530

SLE_rar_gr1_Treno_57	14954	1031	719	3274	4726
SLE_rar_gr2_Scarico_58	11881	66	719	33	3636
SLE_rar_gr3_Fre/avv_59	14954	1922	360	3720	2908
SLE_rar_gr1+vento_61	15446	1101	1018	3452	7525
SLE_rar_gr2+vento_62	12372	136	1018	210	6434
SLE_rar_gr3+vento_63	15446	1993	659	3897	5707

GENERAL CONTRACTOR 	ALTA SORVEGLIANZA 			
	Progetto	Lotto	Codifica	
	IN17	12	E12CLVI0904010	
			C	

SLE_rar_vento_gr1_65	12244	118	498	296	4664
SLE_rar_vento_gr2_66	12244	118	498	296	4664
SLE_rar_vento_gr3_67	12244	118	498	296	4664

SLE_rar_gr4_Centrif_60	13543	1175	432	2243	2836
SLE_rar_gr4+vento_64	14034	1246	731	2420	5634
SLE_rar_vento_gr4_68	12244	118	498	296	4664

SLE_qp_gr1+vento_89	11425	46	0	23	0
---------------------	-------	----	---	----	---

E_103x_SLV_q=1.5_101	13310	5479	1526	3291	4950
E_103y_SLV_q=1.5_102	13310	1686	5088	1395	15993
E_103z_SLV_q=1.5_103	16060	1686	1526	1395	4950
E_103x_SLD_q=1_110	12439	3340	893	2222	2986
E_103y_SLD_q=1_111	12439	1044	2976	1074	9445
E_103z_SLD_q=1_112	13157	1044	893	1074	2986

CARATTERISTICHE SOLLECITAZIONI IN TESTA PILA

combinazione	N	Tlong	Ttrasv	Mlong	Mtrasv
A1_SLU_gr1_Treno_113	20782	1574	1043	1085	15361
A1_SLU_gr2_Scarico_114	16857	140	1043	70	5272
A1_SLU_gr3_Fre/avv_115	20782	2866	522	1732	12724
A1_SLU_gr1+vento_117	21519	1680	1492	1351	19558
A1_SLU_gr2+vento_118	17594	246	1492	336	9470
A1_SLU_gr3+vento_119	21519	2972	970	1998	16922
A1_SLU_vento_gr1_121	17424	176	747	443	6996
A1_SLU_vento_gr2_122	17424	176	747	443	6996
A1_SLU_vento_gr3_123	17424	176	747	443	6996
A1_SLU_Scalz_gr1_125	18948	905	626	631	9216
A1_SLU_Scalz_gr2_126	16593	79	626	39	3163
A1_SLU_Scalz_gr3_127	18948	1680	313	1019	7635

SLE_rar_gr1_Treno_113	14587	1022	719	717	10593
SLE_rar_gr2_Scarico_114	11881	66	719	33	3636
SLE_rar_gr3_Fre/avv_115	14587	1913	360	1162	8775
SLE_rar_gr1+vento_117	15079	1092	1018	894	13392
SLE_rar_gr2+vento_118	12372	136	1018	210	6434
SLE_rar_gr3+vento_119	15079	1984	659	1340	11574
SLE_rar_vento_gr1_121	12244	118	498	296	4664

GENERAL CONTRACTOR  IRICAV2	ALTA SORVEGLIANZA  ITALFERR GRUPPO FERROVIE DELLO STATO ITALIANE			
	Progetto	Lotto	Codifica	
	IN17	12	E12CLVI0904010	
			C	

SLE_rar_vento_gr2_122	12244	118	498	296	4664
SLE_rar_vento_gr3_123	12244	118	498	296	4664
SLE_rar_gr4_Centrif_116	13322	1170	432	708	6356
SLE_rar_gr4+vento_120	13814	1240	731	886	9154
SLE_rar_vento_gr4_124	12244	118	498	296	4664
SLE_qp_gr1+vento_145	11425	46	0	23	0
E_103x_SLV_q=1.5_157	13236	5478	1526	2780	6124
E_103y_SLV_q=1.5_158	13236	1684	5088	883	17166
E_103z_SLV_q=1.5_159	15987	1684	1526	883	6124
E_103x_SLD_q=1_166	12365	3338	893	1710	4160
E_103y_SLD_q=1_167	12365	1042	2976	562	10619
E_103z_SLD_q=1_168	13084	1042	893	562	4160

7.1.2 Combinazioni Estradosso Plinto – configurazione 1,2 e 3

CARATTERISTICHE SOLLECITAZIONI BASE PILA					
combinazione	N	Tlong	Ttrasv	Mlong	Mtrasv
A1_SLU_gr1_Treno_1	27951	1722	1043	9919	12371
A1_SLU_gr2_Scarico_2	19923	140	1043	772	10488
A1_SLU_gr3_Fre/avv_3	27951	3014	522	17027	7126
A1_SLU_gr1+vento_5	28688	1827	1492	10714	18809
A1_SLU_gr2+vento_6	20660	246	1492	1567	16927
A1_SLU_gr3+vento_7	28688	3120	970	17822	13565
A1_SLU_vento_gr1_9	20490	176	747	1325	10732
A1_SLU_vento_gr2_10	20490	176	747	1325	10732
A1_SLU_vento_gr3_11	20490	176	747	1325	10732
A1_SLU_Scalz_gr1_13	24475	958	626	5539	7422
A1_SLU_Scalz_gr2_14	19659	79	626	432	6293
A1_SLU_Scalz_gr3_15	24475	1733	313	9803	4276
SLE_rar_gr1_Treno_1	19688	1090	719	6305	8531
SLE_rar_gr2_Scarico_2	14152	66	719	362	7233

GENERAL CONTRACTOR  IRICAV2	ALTA SORVEGLIANZA  ITALFERR GRUPPO FERROVIE DELLO STATO ITALIANE			
	Progetto IN17	Lotto 12	Codifica E12CLVI0904010	C

SLE_rar_gr3_Fre/avv_3	19688	1981	360	11207	4915
SLE_rar_gr1+vento_5	20180	1160	1018	6835	12824
SLE_rar_gr2+vento_6	14643	136	1018	892	11526
SLE_rar_gr3+vento_7	20180	2052	659	11736	9207
SLE_rar_vento_gr1_9	14515	118	498	883	7154
SLE_rar_vento_gr2_10	14515	118	498	883	7154
SLE_rar_vento_gr3_11	14515	118	498	883	7154

SLE_rar_gr4_Centrif_4	17291	1211	432	6845	5119
SLE_rar_gr4+vento_8	17783	1281	731	7374	9411
SLE_rar_vento_gr4_12	14515	118	498	883	7154

SLE_qp_gr1+vento_33	13696	46	0	251	0
---------------------	-------	----	---	-----	---

E_103x_SLV_q=1.5_45	16073	6166	1720	33625	13689
E_103y_SLV_q=1.5_46	16073	1898	5734	10155	45025
E_103z_SLV_q=1.5_47	18824	1898	1720	10155	13689
E_103x_SLD_q=1_54	15203	3759	1006	20389	8115
E_103y_SLD_q=1_55	15203	1177	3354	6185	26445
E_103z_SLD_q=1_56	15921	1177	1006	6185	8115

CARATTERISTICHE SOLLECITAZIONI BASE PILA					
---	--	--	--	--	--

combinazione	N	Tlong	Ttrasv	Mlong	Mtrasv
A1_SLU_gr1_Treno_57	24380	1593	1043	12763	12069
A1_SLU_gr2_Scarico_58	19923	140	1043	772	10488
A1_SLU_gr3_Fre/avv_59	24380	2885	522	19870	6825
A1_SLU_gr1+vento_61	25117	1699	1492	13557	18508
A1_SLU_gr2+vento_62	20660	246	1492	1567	16927
A1_SLU_gr3+vento_63	25117	2991	970	20665	13264
A1_SLU_vento_gr1_65	20490	176	747	1325	10732
A1_SLU_vento_gr2_66	20490	176	747	1325	10732
A1_SLU_vento_gr3_67	20490	176	747	1325	10732
A1_SLU_Scalz_gr1_69	22333	912	626	7414	7242
A1_SLU_Scalz_gr2_70	19659	79	626	432	6293
A1_SLU_Scalz_gr3_71	22333	1687	313	11679	4095

SLE_rar_gr1_Treno_57	17226	1031	719	8428	8324
SLE_rar_gr2_Scarico_58	14152	66	719	362	7233
SLE_rar_gr3_Fre/avv_59	17226	1922	360	13330	4707

GENERAL CONTRACTOR  IRICAV2	ALTA SORVEGLIANZA  ITALFERR GRUPPO FERROVIE DELLO STATO ITALIANE			
	Progetto	Lotto	Codifica	
	IN17	12	E12CLVI0904010	
			C	

SLE_rar_gr1+vento_61	17717	1101	1018	8958	12616
SLE_rar_gr2+vento_62	14643	136	1018	892	11526
SLE_rar_gr3+vento_63	17717	1993	659	13860	9000
SLE_rar_vento_gr1_65	14515	118	498	883	7154
SLE_rar_vento_gr2_66	14515	118	498	883	7154
SLE_rar_vento_gr3_67	14515	118	498	883	7154

SLE_rar_gr4_Centrif_60	15814	1175	432	8119	4994
SLE_rar_gr4+vento_64	16305	1246	731	8649	9287
SLE_rar_vento_gr4_68	14515	118	498	883	7154

SLE_qp_gr1+vento_89	13696	46	0	251	0
---------------------	-------	----	---	-----	---

E_103x_SLV_q=1.5_101	15581	6156	1720	34110	13648
E_103y_SLV_q=1.5_102	15581	1889	5734	10640	44984
E_103z_SLV_q=1.5_103	18331	1889	1720	10640	13648
E_103x_SLD_q=1_110	14710	3749	1006	20874	8074
E_103y_SLD_q=1_111	14710	1167	3354	6669	26403
E_103z_SLD_q=1_112	15429	1167	1006	6669	8074

CARATTERISTICHE SOLLECITAZIONI BASE PILA

combinazione	N	Tlong	Ttrasv	Mlong	Mtrasv
A1_SLU_gr1_Treno_113	23848	1574	1043	8955	20577
A1_SLU_gr2_Scarico_114	19923	140	1043	772	10488
A1_SLU_gr3_Fre/avv_115	23848	2866	522	16063	15332
A1_SLU_gr1+vento_117	24585	1680	1492	9750	27016
A1_SLU_gr2+vento_118	20660	246	1492	1567	16927
A1_SLU_gr3+vento_119	24585	2972	970	16858	21771
A1_SLU_vento_gr1_121	20490	176	747	1325	10732
A1_SLU_vento_gr2_122	20490	176	747	1325	10732
A1_SLU_vento_gr3_123	20490	176	747	1325	10732
A1_SLU_Scalz_gr1_125	22014	905	626	5155	12346
A1_SLU_Scalz_gr2_126	19659	79	626	432	6293
A1_SLU_Scalz_gr3_127	22014	1680	313	9420	9199

SLE_rar_gr1_Treno_113	16859	1022	719	5827	14191
SLE_rar_gr2_Scarico_114	14152	66	719	362	7233
SLE_rar_gr3_Fre/avv_115	16859	1913	360	10729	10574
SLE_rar_gr1+vento_117	17350	1092	1018	6357	18483

GENERAL CONTRACTOR  IRICAV2	ALTA SORVEGLIANZA  ITALFERR GRUPPO FERROVIE DELLO STATO ITALIANE			
	Progetto IN17	Lotto 12	Codifica E12CLVI0904010	C

SLE_rar_gr2+vento_118	14643	136	1018	892	11526
SLE_rar_gr3+vento_119	17350	1984	659	11258	14867
SLE_rar_vento_gr1_121	14515	118	498	883	7154
SLE_rar_vento_gr2_122	14515	118	498	883	7154
SLE_rar_vento_gr3_123	14515	118	498	883	7154
<hr/>					
SLE_rar_gr4_Centrif_116	15594	1170	432	6558	8515
SLE_rar_gr4+vento_120	16085	1240	731	7088	12807
SLE_rar_vento_gr4_124	14515	118	498	883	7154
<hr/>					
SLE_qp_gr1+vento_145	13696	46	0	251	0
<hr/>					
E_103x_SLV_q=1.5_157	15507	6154	1720	33599	14821
E_103y_SLV_q=1.5_158	15507	1887	5734	10129	46157
E_103z_SLV_q=1.5_159	18258	1887	1720	10129	14821
E_103x_SLD_q=1_166	14637	3748	1006	20363	9247
E_103y_SLD_q=1_167	14637	1165	3354	6158	27577
E_103z_SLD_q=1_168	15355	1165	1006	6158	9247

7.1.3 Combinazioni Intradosso Plinto – configurazione 1,2 e 3

CARATTERISTICHE SOLLECITAZIONI BASE FONDAZIONE					
combinazione	N	Tlong	Ttrasv	Mlong	Mtrasv
A1_SLU_gr1_Treno_1	36031	1722	1043	13363	14457
A1_SLU_gr2_Scarico_2	28004	140	1043	1053	12575
A1_SLU_gr3_Fre/avv_3	36031	3014	522	23055	8170
A1_SLU_gr1+vento_5	36768	1827	1492	14369	21793
A1_SLU_gr2+vento_6	28741	246	1492	2059	19910
A1_SLU_gr3+vento_7	36768	3120	970	24061	15505
A1_SLU_vento_gr1_9	28571	176	747	1677	12226
A1_SLU_vento_gr2_10	28571	176	747	1677	12226
A1_SLU_vento_gr3_11	28571	176	747	1677	12226
A1_SLU_Scalz_gr1_13	30955	958	626	7455	8674
A1_SLU_Scalz_gr2_14	26139	79	626	589	7545
A1_SLU_Scalz_gr3_15	30955	1733	313	13270	4902

GENERAL CONTRACTOR  IRICAV2	ALTA SORVEGLIANZA  ITALFERR GRUPPO FERROVIE DELLO STATO ITALIANE			
	Progetto IN17	Lotto 12	Codifica E12CLVI0904010	C

SLE_rar_gr1_Treno_1	25674	1090	719	8485	9970
SLE_rar_gr2_Scarico_2	20138	66	719	493	8672
SLE_rar_gr3_Fre/avv_3	25674	1981	360	15169	5634
SLE_rar_gr1+vento_5	26165	1160	1018	9155	14861
SLE_rar_gr2+vento_6	20629	136	1018	1164	13563
SLE_rar_gr3+vento_7	26165	2052	659	15840	10525
SLE_rar_vento_gr1_9	20500	118	498	1118	8151
SLE_rar_vento_gr2_10	20500	118	498	1118	8151
SLE_rar_vento_gr3_11	20500	118	498	1118	8151

SLE_rar_gr4_Centrif_4	0	0	23277	1211	432
SLE_rar_gr4+vento_8	0	0	23768	1281	731
SLE_rar_vento_gr4_12	0	0	20500	118	498

SLE_qp_gr1+vento_33	19682	46	0	343	0
---------------------	-------	----	---	-----	---

E_103x_SLV_q=1.5_45	22316	7641	2163	47432	17572
E_103y_SLV_q=1.5_46	22316	2341	7208	14395	57967
E_103z_SLV_q=1.5_47	25665	2341	2163	14395	17572
E_103x_SLD_q=1_54	21255	4416	1203	28565	10325
E_103y_SLD_q=1_55	21255	1374	4011	8735	33810
E_103z_SLD_q=1_56	22130	1374	1203	8735	10325

CARATTERISTICHE SOLLECITAZIONI BASE FONDAZIONE

combinazione	N	Tlong	Ttrasv	Mlong	Mtrasv
A1_SLU_gr1_Treno_57	32460	1593	1043	15949	14156
A1_SLU_gr2_Scarico_58	28004	140	1043	1053	12575
A1_SLU_gr3_Fre/avv_59	32460	2885	522	25641	7868
A1_SLU_gr1+vento_61	33197	1699	1492	16955	21491
A1_SLU_gr2+vento_62	28741	246	1492	2059	19910
A1_SLU_gr3+vento_63	33197	2991	970	26648	15204
A1_SLU_vento_gr1_65	28571	176	747	1677	12226
A1_SLU_vento_gr2_66	28571	176	747	1677	12226
A1_SLU_vento_gr3_67	28571	176	747	1677	12226
A1_SLU_Scalz_gr1_69	28813	912	626	9238	8493
A1_SLU_Scalz_gr2_70	26139	79	626	589	7545
A1_SLU_Scalz_gr3_71	28813	1687	313	15053	4721

SLE_rar_gr1_Treno_57	23211	1031	719	10490	9763
----------------------	-------	------	-----	-------	------

GENERAL CONTRACTOR  IRICAV2	ALTA SORVEGLIANZA  ITALFERR GRUPPO FERROVIE DELLO STATO ITALIANE			
	Progetto IN17	Lotto 12	Codifica E12CLVI0904010	C

SLE_rar_gr2_Scarico_58	20138	66	719	493	8672
SLE_rar_gr3_Fre/avv_59	23211	1922	360	17174	5426
SLE_rar_gr1+vento_61	23702	1101	1018	11161	14653
SLE_rar_gr2+vento_62	20629	136	1018	1164	13563
SLE_rar_gr3+vento_63	23702	1993	659	17845	10317
SLE_rar_vento_gr1_65	20500	118	498	1118	8151
SLE_rar_vento_gr2_66	20500	118	498	1118	8151
SLE_rar_vento_gr3_67	20500	118	498	1118	8151

SLE_rar_gr4_Centrif_60	21799	1175	432	10469	5858
SLE_rar_gr4+vento_64	22291	1246	731	11140	10748
SLE_rar_vento_gr4_68	20500	118	498	1118	8151

SLE_qp_gr1+vento_89	19682	46	0	343	0
---------------------	-------	----	---	-----	---

E_103x_SLV_q=1.5_101	21823	7631	2163	47897	17530
E_103y_SLV_q=1.5_102	21823	2331	7208	14860	57926
E_103z_SLV_q=1.5_103	25172	2331	2163	14860	17530
E_103x_SLD_q=1_110	20762	4406	1203	29030	10283
E_103y_SLD_q=1_111	20762	1364	4011	9200	33768
E_103z_SLD_q=1_112	21637	1364	1203	9200	10283

CARATTERISTICHE SOLLECITAZIONI BASE FONDAZIONE

combinazione	N	Tlong	Ttrasv	Mlong	Mtrasv
A1_SLU_gr1_Treno_113	31928	1574	1043	12104	22663
A1_SLU_gr2_Scarico_114	28004	140	1043	1053	12575
A1_SLU_gr3_Fre/avv_115	31928	2866	522	21796	16376
A1_SLU_gr1+vento_117	32665	1680	1492	13110	29999
A1_SLU_gr2+vento_118	28741	246	1492	2059	19910
A1_SLU_gr3+vento_119	32665	2972	970	22802	23711
A1_SLU_vento_gr1_121	28571	176	747	1677	12226
A1_SLU_vento_gr2_122	28571	176	747	1677	12226
A1_SLU_vento_gr3_123	28571	176	747	1677	12226
A1_SLU_Scalz_gr1_125	28494	905	626	6965	13598
A1_SLU_Scalz_gr2_126	26139	79	626	589	7545
A1_SLU_Scalz_gr3_127	28494	1680	313	12780	9825

SLE_rar_gr1_Treno_113	22844	1022	719	7871	15630
SLE_rar_gr2_Scarico_114	20138	66	719	493	8672

GENERAL CONTRACTOR		ALTA SORVEGLIANZA			
					
		Progetto	Lotto	Codifica	
		IN17	12	EI2CLVI0904010	C

SLE_rar_gr3_Fre/avv_115	22844	1913	360	14555	11294
SLE_rar_gr1+vento_117	23335	1092	1018	8542	20520
SLE_rar_gr2+vento_118	20629	136	1018	1164	13563
SLE_rar_gr3+vento_119	23335	1984	659	15226	16184
SLE_rar_vento_gr1_121	20500	118	498	1118	8151
SLE_rar_vento_gr2_122	20500	118	498	1118	8151
SLE_rar_vento_gr3_123	20500	118	498	1118	8151
<hr/>					
SLE_rar_gr4_Centrif_116	21579	1170	432	8898	9378
SLE_rar_gr4+vento_120	22070	1240	731	9568	14268
SLE_rar_vento_gr4_124	20500	118	498	1118	8151
<hr/>					
SLE_qp_gr1+vento_145	19682	46	0	343	0
<hr/>					
E_103x_SLV_q=1.5_157	21750	7629	2163	47383	18704
E_103y_SLV_q=1.5_158	21750	2330	7208	14346	59099
E_103z_SLV_q=1.5_159	25099	2330	2163	14346	18704
E_103x_SLD_q=1_166	20689	4405	1203	28516	11456
E_103y_SLD_q=1_167	20689	1362	4011	8686	34941
E_103z_SLD_q=1_168	21564	1362	1203	8686	11456

GENERAL CONTRACTOR  IRICAV2	ALTA SORVEGLIANZA  ITALFERR GRUPPO FERROVIE DELLO STATO ITALIANE			
	Progetto IN17	Lotto 12	Codifica E12CLVI0904010	C

8. Verifiche strutturali

Le armature di calcolo derivanti dalle verifiche di resistenza e di esercizio soddisfano le quantità minime indicate dalla normativa; si riepilogano i quantitativi per il fusto pila mentre quelli per il plinto di fondazione sono riportati al paragrafo 11.5.

elemento	arm. flessionale	staffe	c.f
fusto	344 Φ 16 interasse 20 cm ⁽¹⁾	Φ 16/15	7.6 cm

⁽¹⁾è riferito alla corona esterna di armatura mentre, l'interasse della corona interna è funzione dell'allineamento con quella esterna. È comunque rispettato l'iterasse minimo.

Le spille adottate sono disposte nel rispetto della norma vigente.

9. Fusto pila

Determinate le sollecitazioni indotte dai carichi statici e delle azioni sismiche è possibile verificare la sezione d'incastro del fusto. A queste sollecitazioni va aggiunta un'ulteriore armatura flessionale e a taglio che assorba un effetto locale indotto dal ritiro differenziale tra il plinto ed il fusto della pila. Questa sollecitazione è stata individuata mediante un modello spaziale della fondazione, nel programma di calcolo Midas Civil.

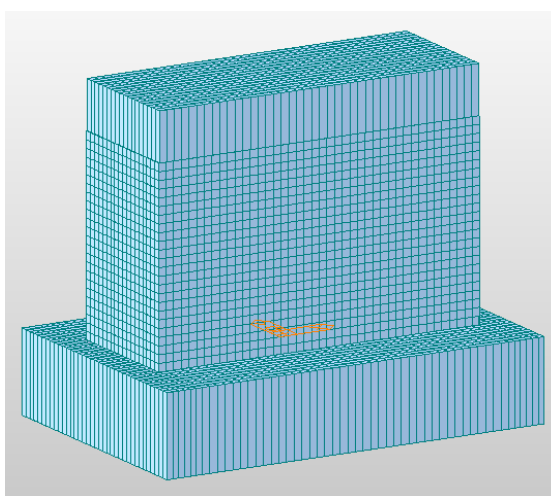

Le verifiche allo SLU flessionale e agli SLE di fessurazione e tensionale della sezione in oggetto vengono effettuate mediante l'ausilio del programma RC-SEC.

GENERAL CONTRACTOR 	ALTA SORVEGLIANZA 			
	Progetto IN17	Lotto 12	Codifica E12CLVI0904010	C

9.1 Modello locale per ritiro differenziale

Si richiama la “*Relazione effetti lenti*” per la descrizione del modello, delle analisi effettuate per il ritiro differenziale e del calcolo dell’armatura aggiuntiva. Nel seguito, pertanto, le verifiche a pressoflessione e a taglio sono state effettuate considerando un’armatura ridotta rispetto a quella realmente presente nel fusto della pila, eliminando cioè il quantitativo di acciaio necessario ad offrire una sufficiente resistenza nei confronti delle sollecitazioni indotte dai fenomeni termici e di ritiro differenziale. Questa riduzione è stata tenuta in conto nelle verifiche lasciando invariato il numero di barre d’armatura ed attribuendo loro un diametro equivalente diverso da quello reale.

9.2 Verifica a presso flessione

Di seguito viene riportato l’output del programma per la sezione in oggetto e per tutte le combinazioni considerate e descritte nei precedenti paragrafi.



Figura 21 - Sezione implementata in RC-SEC

GENERAL CONTRACTOR  IRICAV2	ALTA SORVEGLIANZA  ITALFERR GRUPPO FERROVIE DELLO STATO ITALIANE			
	Progetto IN17	Lotto 12	Codifica E12CLVI0904010	C

DATI GENERALI SEZIONE GENERICA IN C.A.
NOME SEZIONE: PILA_VI09_5m

Descrizione Sezione:
Metodo di calcolo resistenza: Resistenze agli Stati Limite Ultimi
Tipologia sezione: Sezione generica di Pilastro
Normativa di riferimento: N.T.C.
Percorso sollecitazione: A Sforzo Norm. costante
Condizioni Ambientali: Molto aggressive
Riferimento Sforzi assegnati: Assi x,y principali d'inerzia
Riferimento alla sismicit : Comb. non sismiche

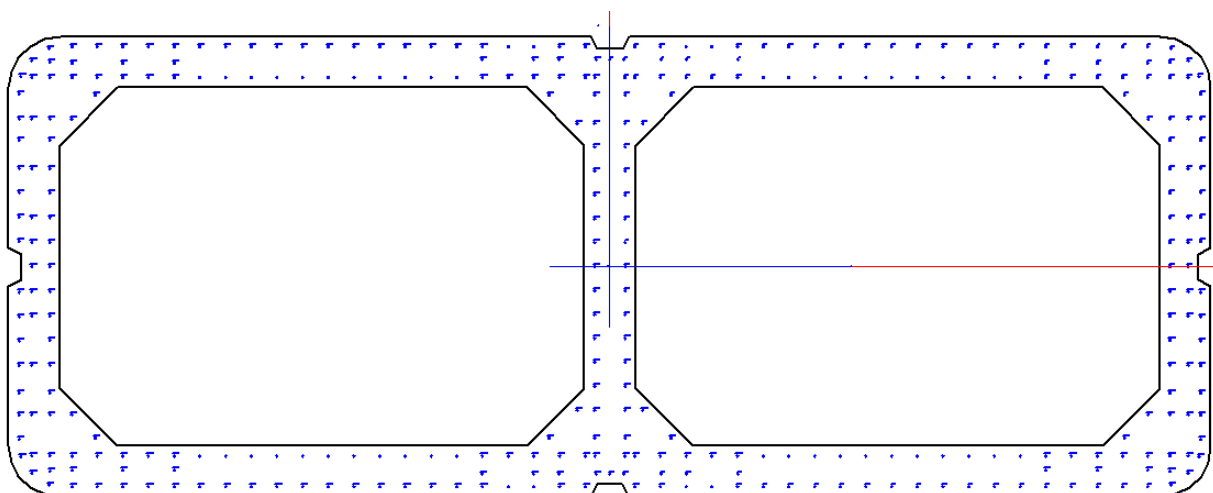
CARATTERISTICHE DI RESISTENZA DEI MATERIALI IMPIEGATI

CALCESTRUZZO -

Classe:	C32/40
Resis. compr. di progetto fcd:	18.1 MPa
Def.unit. max resistenza ec2:	0.0020
Def.unit. ultima ecu:	0.0035
Diagramma tensione-deformaz.:	Parabola-Rettangolo
Modulo Elastico Normale Ec:	33346.0 MPa
Resis. media a trazione fctm:	3.02 MPa
Coeff. Omogen. S.L.E.:	15.00
Sc limite S.L.E. comb. Rare:	17.6 MPa
Sc limite S.L.E. comb. Frequenti:	17.6 MPa
Ap.Fessure limite S.L.E. comb. Frequenti:	0.200 mm
Sc limite S.L.E. comb. Q.Permanenti:	12.8 MPa
Ap.Fess.limite S.L.E. comb. Q.Perm.:	0.200 mm

ACCIAIO -

Tipo:	B450C
Resist. caratt. snervam. fyk:	450.0 MPa
Resist. caratt. rottura ftk:	450.0 MPa
Resist. snerv. di progetto fyd:	391.3 MPa
Resist. ultima di progetto ftd:	391.3 MPa
Deform. ultima di progetto Epu:	0.068
Modulo Elastico Ef	2000000 daN/cm ²
Diagramma tensione-deformaz.:	Bilineare finito
Coeff. Aderenza istantaneo $\beta_1 \cdot \beta_2$:	1.00
Coeff. Aderenza differito $\beta_1 \cdot \beta_2$:	0.50
Sf limite S.L.E. Comb. Rare:	337.50 MPa

CARATTERISTICHE DOMINI CALCESTRUZZO

DOMINIO N° 1

Forma del Dominio: Poligonale
Classe Calcestruzzo: C32/40

N° vertice:	X [cm]	Y [cm]
1	-460.0	10.0
2	-470.0	15.0
3	-470.0	140.0
4	-468.0	152.4
5	-462.4	163.5
6	-453.5	172.4
7	-442.4	178.0
8	-430.0	180.0
9	-15.0	180.0

GENERAL CONTRACTOR



ALTA SORVEGLIANZA



	Progetto	Lotto	Codifica	
	IN17	12	EI2CLVI0904010	C

10	-10.0	170.0
11	10.0	170.0
12	15.0	180.0
13	430.0	180.0
14	442.4	178.0
15	453.5	172.4
16	462.4	163.5
17	468.0	152.4
18	470.0	140.0
19	470.0	15.0
20	460.0	10.0
21	460.0	-10.0
22	470.0	-15.0
23	470.0	-140.0
24	468.0	-152.4
25	462.4	-163.5
26	453.5	-172.4
27	442.4	-178.0
28	430.0	-180.0
29	15.0	-180.0
30	10.0	-170.0
31	-10.0	-170.0
32	-15.0	-180.0
33	-430.0	-180.0
34	-442.4	-178.0
35	-453.5	-172.4
36	-462.4	-163.5
37	-468.0	-152.4
38	-470.0	-140.0
39	-470.0	-15.0
40	-460.0	-10.0

DOMINIO N° 2

Forma del Dominio: Poligonale vuoto
 Classe Calcestruzzo: C32/40

N°vertice:	X [cm]	Y [cm]
1	385.0	140.0
2	430.0	95.0
3	430.0	-95.0
4	385.0	-140.0
5	65.0	-140.0
6	20.0	-95.0
7	20.0	95.0
8	65.0	140.0

DOMINIO N° 3

Forma del Dominio: Poligonale vuoto
 Classe Calcestruzzo: C32/40

N°vertice:	X [cm]	Y [cm]
1	-65.0	140.0
2	-20.0	95.0
3	-20.0	-95.0
4	-65.0	-140.0
5	-385.0	-140.0
6	-430.0	-95.0

GENERAL CONTRACTOR



ALTA SORVEGLIANZA



Progetto

Lotto

Codifica

IN17

12

EI2CLVI0904010

C

7	-430.0	95.0
8	-385.0	140.0

DATI BARRE ISOLATE

N°Barra	X [cm]	Y [cm]	DiamØ[mm]
1	452.0	-161.2	14.0
2	438.5	-169.9	14.0
3	460.0	-148.5	14.0
4	-452.0	-161.2	14.0
5	-438.5	-169.9	14.0
6	-460.0	-148.5	14.0
7	452.0	161.2	14.0
8	438.5	169.9	14.0
9	460.0	148.5	14.0
10	461.6	-20.2	14.0
11	461.6	20.2	14.0
12	-461.6	20.2	14.0
13	-461.6	-20.2	14.0
14	20.2	-171.6	14.0
15	-20.2	-171.6	14.0
16	20.2	171.6	14.0
17	-25.4	112.3	14.0
18	-47.4	134.3	14.0
19	-424.6	112.3	14.0
20	-402.6	134.3	14.0
21	-424.6	-112.3	14.0
22	-402.6	-134.3	14.0
23	424.6	112.3	14.0
24	402.6	134.3	14.0
25	25.4	112.3	14.0
26	47.4	134.3	14.0
27	424.6	-112.3	14.0
28	402.6	-134.3	14.0
29	25.4	-112.3	14.0
30	47.4	-134.3	14.0
31	-340.7	-159.1	14.0
32	-380.9	-159.1	14.0
33	-420.3	-159.1	14.0
34	-438.4	-159.9	14.0
35	-438.4	-115.5	14.0
36	-452.0	-115.5	14.0
37	-461.6	-115.6	14.0
38	-438.4	-98.8	14.0
39	-461.6	-98.8	14.0
40	-461.6	-135.0	14.0
41	-438.4	-148.2	14.0
42	-461.6	-39.0	14.0
43	-461.6	-58.0	14.0
44	-461.6	-77.0	14.0
45	-452.0	-148.2	14.0
46	-452.0	-76.8	14.0
47	-451.6	-38.4	14.0
48	-451.6	-19.2	14.0
49	-438.4	-76.8	14.0
50	-438.4	-57.6	14.0
51	-438.4	-38.4	14.0
52	-438.4	-19.2	14.0

GENERAL CONTRACTOR



ALTA SORVEGLIANZA



	Progetto	Lotto	Codifica	
	IN17	12	EI2CLVI0904010	C

53	-11.4	-148.4	14.0
54	-25.4	-112.3	14.0
55	-47.4	-134.3	14.0
56	-11.6	-134.0	14.0
57	-11.6	-112.1	14.0
58	-11.6	-93.5	14.0
59	-11.6	-74.8	14.0
60	-11.6	-56.1	14.0
61	-11.6	-37.4	14.0
62	-19.3	-148.4	14.0
63	-39.4	-148.4	14.0
64	-59.5	-148.4	14.0
65	-79.6	-148.4	14.0
66	-99.7	-148.4	14.0
67	-340.7	-148.4	14.0
68	-360.8	-148.4	14.0
69	-380.9	-148.4	14.0
70	-401.0	-148.4	14.0
71	-420.3	-148.4	14.0
72	-39.4	-171.6	14.0
73	-99.7	-171.6	14.0
74	-119.8	-171.6	14.0
75	-139.8	-171.6	14.0
76	-159.9	-171.6	14.0
77	-180.0	-171.6	14.0
78	-200.1	-171.6	14.0
79	-220.2	-171.6	14.0
80	-240.3	-171.6	14.0
81	-260.4	-171.6	14.0
82	-280.5	-171.6	14.0
83	-300.5	-171.6	14.0
84	-320.6	-171.6	14.0
85	-340.7	-171.6	14.0
86	-360.8	-171.6	14.0
87	-380.9	-171.6	14.0
88	-401.0	-171.6	14.0
89	-420.3	-171.6	14.0
90	-99.9	-161.6	14.0
91	-59.9	-161.6	14.0
92	-40.0	-161.6	14.0
93	-11.0	-161.6	14.0
94	-11.6	-18.7	14.0
95	-340.7	159.1	14.0
96	-380.9	159.1	14.0
97	-420.3	159.1	14.0
98	-438.4	159.9	14.0
99	-452.0	161.2	14.0
100	-438.5	169.9	14.0
101	-460.0	148.5	14.0
102	-438.4	115.5	14.0
103	-451.6	115.5	14.0
104	-461.6	115.6	14.0
105	-438.4	98.8	14.0
106	-461.6	98.8	14.0
107	-461.6	135.0	14.0
108	-438.4	148.2	14.0
109	-461.6	39.0	14.0
110	-461.6	58.0	14.0
111	-461.6	77.0	14.0

GENERAL CONTRACTOR



ALTA SORVEGLIANZA



Progetto	Lotto	Codifica	
IN17	12	EI2CLVI0904010	C

112	-452.0	148.2	14.0
113	-451.6	76.8	14.0
114	-451.6	38.4	14.0
115	-451.6	19.2	14.0
116	-451.6	0.0	14.0
117	-438.4	76.8	14.0
118	-438.4	57.6	14.0
119	-438.4	38.4	14.0
120	-438.4	19.2	14.0
121	-438.4	0.0	14.0
122	-11.4	148.4	14.0
123	-11.6	134.0	14.0
124	-11.6	112.1	14.0
125	-11.6	93.5	14.0
126	-11.6	74.8	14.0
127	-11.6	56.1	14.0
128	-11.6	37.4	14.0
129	-11.6	0.0	14.0
130	-19.3	148.4	14.0
131	-39.4	148.4	14.0
132	-59.5	148.4	14.0
133	-79.6	148.4	14.0
134	-99.7	148.4	14.0
135	-340.7	148.4	14.0
136	-360.8	148.4	14.0
137	-380.9	148.4	14.0
138	-401.0	148.4	14.0
139	-420.3	148.4	14.0
140	-20.2	171.6	14.0
141	-39.4	171.6	14.0
142	-99.7	171.6	14.0
143	-119.8	171.6	14.0
144	-139.8	171.6	14.0
145	-159.9	171.6	14.0
146	-180.0	171.6	14.0
147	-200.1	171.6	14.0
148	-220.2	171.6	14.0
149	-240.3	171.6	14.0
150	-260.4	171.6	14.0
151	-280.5	171.6	14.0
152	-300.5	171.6	14.0
153	-320.6	171.6	14.0
154	-340.7	171.6	14.0
155	-360.8	171.6	14.0
156	-380.9	171.6	14.0
157	-401.0	171.6	14.0
158	-420.3	171.6	14.0
159	-99.9	161.6	14.0
160	-59.9	161.6	14.0
161	-40.0	161.6	14.0
162	-11.0	161.6	14.0
163	-11.6	18.7	14.0
164	340.7	-159.1	14.0
165	380.9	-159.1	14.0
166	420.3	-159.1	14.0
167	438.4	-159.9	14.0
168	438.4	-115.5	14.0
169	451.6	-115.5	14.0
170	461.6	-115.6	14.0

GENERAL CONTRACTOR



ALTA SORVEGLIANZA



	Progetto	Lotto	Codifica	
	IN17	12	EI2CLVI0904010	C

171	438.4	-98.8	14.0
172	461.6	-98.8	14.0
173	461.6	-135.0	14.0
174	438.4	-148.2	14.0
175	461.6	-39.0	14.0
176	461.6	-58.0	14.0
177	461.6	-77.0	14.0
178	452.0	-148.2	14.0
179	451.6	-76.8	14.0
180	451.6	-38.4	14.0
181	451.6	-19.2	14.0
182	438.4	-76.8	14.0
183	438.4	-57.6	14.0
184	438.4	-38.4	14.0
185	438.4	-19.2	14.0
186	11.4	-148.4	14.0
187	11.6	-134.0	14.0
188	11.6	-112.1	14.0
189	11.6	-93.5	14.0
190	11.6	-74.8	14.0
191	11.6	-56.1	14.0
192	11.6	-37.4	14.0
193	19.3	-148.4	14.0
194	39.4	-148.4	14.0
195	59.5	-148.4	14.0
196	79.6	-148.4	14.0
197	99.7	-148.4	14.0
198	340.7	-148.4	14.0
199	360.8	-148.4	14.0
200	380.9	-148.4	14.0
201	401.0	-148.4	14.0
202	420.3	-148.4	14.0
203	39.4	-171.6	14.0
204	99.7	-171.6	14.0
205	119.8	-171.6	14.0
206	139.8	-171.6	14.0
207	159.9	-171.6	14.0
208	180.0	-171.6	14.0
209	200.1	-171.6	14.0
210	220.2	-171.6	14.0
211	240.3	-171.6	14.0
212	260.4	-171.6	14.0
213	280.5	-171.6	14.0
214	300.5	-171.6	14.0
215	320.6	-171.6	14.0
216	340.7	-171.6	14.0
217	360.8	-171.6	14.0
218	380.9	-171.6	14.0
219	401.0	-171.6	14.0
220	420.3	-171.6	14.0
221	99.9	-161.6	14.0
222	59.9	-161.6	14.0
223	40.0	-161.6	14.0
224	11.0	-161.6	14.0
225	0.0	-161.6	14.0
226	11.6	-18.7	14.0
227	340.7	159.1	14.0
228	380.9	159.1	14.0
229	420.3	159.1	14.0

GENERAL CONTRACTOR



ALTA SORVEGLIANZA



Progetto	Lotto	Codifica	
IN17	12	EI2CLVI0904010	C

230	438.4	159.9	14.0
231	438.4	115.5	14.0
232	451.6	115.5	14.0
233	461.6	115.6	14.0
234	438.4	98.8	14.0
235	461.6	98.8	14.0
236	461.6	135.0	14.0
237	438.4	148.2	14.0
238	461.6	39.0	14.0
239	461.6	58.0	14.0
240	461.6	77.0	14.0
241	452.0	148.2	14.0
242	451.6	76.8	14.0
243	451.6	38.4	14.0
244	451.6	19.2	14.0
245	451.6	0.0	14.0
246	438.4	76.8	14.0
247	438.4	57.6	14.0
248	438.4	38.4	14.0
249	438.4	19.2	14.0
250	438.4	0.0	14.0
251	11.4	148.4	14.0
252	11.6	134.0	14.0
253	11.6	112.1	14.0
254	11.6	93.5	14.0
255	11.6	74.8	14.0
256	11.6	56.1	14.0
257	11.6	37.4	14.0
258	11.6	0.0	14.0
259	19.3	148.4	14.0
260	39.4	148.4	14.0
261	59.5	148.4	14.0
262	79.6	148.4	14.0
263	99.7	148.4	14.0
264	340.7	148.4	14.0
265	360.8	148.4	14.0
266	380.9	148.4	14.0
267	401.0	148.4	14.0
268	420.3	148.4	14.0
269	39.4	171.6	14.0
270	99.7	171.6	14.0
271	119.8	171.6	14.0
272	139.8	171.6	14.0
273	159.9	171.6	14.0
274	180.0	171.6	14.0
275	200.1	171.6	14.0
276	220.2	171.6	14.0
277	240.3	171.6	14.0
278	260.4	171.6	14.0
279	280.5	171.6	14.0
280	300.5	171.6	14.0
281	320.6	171.6	14.0
282	340.7	171.6	14.0
283	360.8	171.6	14.0
284	380.9	171.6	14.0
285	401.0	171.6	14.0
286	420.3	171.6	14.0
287	99.9	161.6	14.0
288	59.9	161.6	14.0

GENERAL CONTRACTOR



ALTA SORVEGLIANZA



	Progetto	Lotto	Codifica	
	IN17	12	EI2CLVI0904010	C

289	40.0	161.6	14.0
290	11.0	161.6	14.0
291	0.0	161.6	14.0
292	11.6	18.7	14.0

DATI GENERAZIONI LINEARI DI BARRE

N°Gen. Numero assegnato alla singola generazione lineare di barre
 N°Barra Ini. Numero della barra iniziale cui si riferisce la generazione
 N°Barra Fin. Numero della barra finale cui si riferisce la generazione
 N°Barre Numero di barre generate equidistanti cui si riferisce la generazione
 Ø Diametro in mm delle barre della generazione

N°Gen.	N°Barra Ini.	N°Barra Fin.	N°Barre	Ø
1	135	134	11	14
2	263	264	11	14
3	67	66	11	14
4	197	198	11	14
5	142	141	2	14
6	269	270	2	14
7	73	72	2	14
8	203	204	2	14

CALCOLO DI RESISTENZA - SFORZI PER OGNI COMBINAZIONE ASSEGNATA

N Sforzo normale [kN] applicato nel Baric. (+ se di compressione)
 Mx Momento flettente [kNm] intorno all'asse x princ. d'inerzia
 con verso positivo se tale da comprimere il lembo sup. della sez.
 My Momento flettente [kNm] intorno all'asse y princ. d'inerzia
 con verso positivo se tale da comprimere il lembo destro della sez.
 Vy Componente del Taglio [kN] parallela all'asse princ.d'inerzia y
 Vx Componente del Taglio [kN] parallela all'asse princ.d'inerzia x

N°Comb.	N	Mx	My	Vy	Vx
1	27950.90	9919.39	12370.55	0.00	0.00
2	19923.45	772.29	10488.47	0.00	0.00
3	27950.90	17027.11	7126.32	0.00	0.00
4	28687.77	10714.14	18809.48	0.00	0.00
5	20660.33	1567.05	16927.40	0.00	0.00
6	28687.77	17821.86	13565.25	0.00	0.00
7	20490.38	1324.60	10731.55	0.00	0.00
8	20490.38	1324.60	10731.55	0.00	0.00
9	20490.38	1324.60	10731.55	0.00	0.00
10	24475.44	5538.75	7422.33	0.00	0.00
11	19658.97	431.95	6293.08	0.00	0.00
12	24475.44	9803.38	4275.79	0.00	0.00
13	24379.87	12762.60	12069.30	0.00	0.00
14	19923.45	772.29	10488.47	0.00	0.00
15	24379.87	19870.32	6825.07	0.00	0.00
16	25116.75	13557.36	18508.23	0.00	0.00
17	20660.33	1567.05	16927.40	0.00	0.00
18	25116.75	20665.08	13264.00	0.00	0.00
19	20490.38	1324.60	10731.55	0.00	0.00
20	20490.38	1324.60	10731.55	0.00	0.00
21	20490.38	1324.60	10731.55	0.00	0.00
22	22332.82	7414.37	7241.58	0.00	0.00

GENERAL CONTRACTOR



ALTA SORVEGLIANZA



	Progetto	Lotto	Codifica	
	IN17	12	EI2CLVI0904010	C

23	19658.97	431.95	6293.08	0.00	0.00
24	22332.82	11679.00	4095.04	0.00	0.00
25	23847.82	8955.49	20576.72	0.00	0.00
26	19923.45	772.29	10488.47	0.00	0.00
27	23847.82	16063.21	15332.48	0.00	0.00
28	24584.69	9750.25	27015.65	0.00	0.00
29	20660.33	1567.05	16927.40	0.00	0.00
30	24584.69	16857.97	21771.41	0.00	0.00
31	20490.38	1324.60	10731.55	0.00	0.00
32	20490.38	1324.60	10731.55	0.00	0.00
33	20490.38	1324.60	10731.55	0.00	0.00
34	22013.59	5155.39	12346.03	0.00	0.00
35	19658.97	431.95	6293.08	0.00	0.00
36	22013.59	9420.02	9199.49	0.00	0.00
37	16073.37	33625.40	13689.33	0.00	0.00
38	16073.37	10155.45	45025.38	0.00	0.00
39	18823.97	10155.45	13689.33	0.00	0.00
40	15580.82	34110.17	13647.78	0.00	0.00
41	15580.82	10640.21	44983.83	0.00	0.00
42	18331.41	10640.21	13647.78	0.00	0.00
43	15507.43	33598.85	14821.22	0.00	0.00
44	15507.43	10128.89	46157.26	0.00	0.00
45	18258.02	10128.89	14821.22	0.00	0.00

COMB. RARE (S.L.E.) - SFORZI PER OGNI COMBINAZIONE ASSEGNATA

- N Sforzo normale [kN] applicato nel Baricentro (+ se di compressione)
Mx Momento flettente [kNm] intorno all'asse x princ. d'inerzia (tra parentesi Mom.Fessurazione)
con verso positivo se tale da comprimere il lembo superiore della sezione
My Momento flettente [kNm] intorno all'asse y princ. d'inerzia (tra parentesi Mom.Fessurazione)
con verso positivo se tale da comprimere il lembo destro della sezione

N°Comb.	N	Mx	My
1	19688.28	6304.77	8531.41
2	14152.11	361.81	7233.43
3	19688.28	11206.64	4914.70
4	20179.53	6834.61	12824.03
5	14643.36	891.65	11526.05
6	20179.53	11736.48	9207.32
7	14514.86	883.06	7154.37
8	14514.86	883.06	7154.37
9	14514.86	883.06	7154.37
10	17225.51	8428.15	8323.66
11	14152.11	361.81	7233.43
12	17225.51	13330.02	4706.94
13	17716.76	8957.99	12616.28
14	14643.36	891.65	11526.05
15	17716.76	13859.86	8999.56
16	14514.86	883.06	7154.37
17	14514.86	883.06	7154.37
18	14514.86	883.06	7154.37
19	16858.57	5826.77	14190.84
20	14152.11	361.81	7233.43
21	16858.57	10728.65	10574.13
22	17349.82	6356.61	18483.46
23	14643.36	891.65	11526.05
24	17349.82	11258.49	14866.75
25	14514.86	883.06	7154.37

GENERAL CONTRACTOR  IRICAV2	ALTA SORVEGLIANZA  ITALFERR GRUPPO FERROVIE DELLO STATO ITALIANE								
	<table border="1" style="width: 100%;"> <tr> <td style="width: 25%;">Progetto</td> <td style="width: 25%;">Lotto</td> <td style="width: 25%;">Codifica</td> <td style="width: 25%;"></td> </tr> <tr> <td style="text-align: center;">IN17</td> <td style="text-align: center;">12</td> <td style="text-align: center;">E12CLVI0904010</td> <td style="text-align: center;">C</td> </tr> </table>	Progetto	Lotto	Codifica		IN17	12	E12CLVI0904010	C
Progetto	Lotto	Codifica							
IN17	12	E12CLVI0904010	C						

26	14514.86	883.06	7154.37
27	14514.86	883.06	7154.37
28	15202.53	20389.20	8115.17
29	15202.53	6184.59	26444.83
30	15921.15	6184.59	8115.17
31	14709.97	20873.97	8073.62
32	14709.97	6669.36	26403.28
33	15428.59	6669.36	8073.62
34	14636.58	20362.65	9247.05
35	14636.58	6158.03	27576.72
36	15355.21	6158.03	9247.05

COMB. FREQUENTI (S.L.E.) - SFORZI PER OGNI COMBINAZIONE ASSEGNATA

- N Sforzo normale [kN] applicato nel Baricentro (+ se di compressione)
Mx Momento flettente [kNm] intorno all'asse x princ. d'inerzia (tra parentesi Mom.Fessurazione) con verso positivo se tale da comprimere il lembo superiore della sezione
My Momento flettente [kNm] intorno all'asse y princ. d'inerzia (tra parentesi Mom.Fessurazione) con verso positivo se tale da comprimere il lembo destro della sezione

N°Comb.	N	Mx	My
1	17291.41	6844.63 (0.00)	5118.85 (0.00)
2	17782.66	7374.47 (0.00)	9411.47 (0.00)
3	14514.86	883.06 (0.00)	7154.37 (0.00)
4	15813.75	8118.66 (0.00)	4994.19 (0.00)
5	16305.00	8648.50 (0.00)	9286.81 (0.00)
6	14514.86	883.06 (0.00)	7154.37 (0.00)
7	15593.59	6557.84 (0.00)	8514.50 (0.00)
8	16084.84	7087.68 (0.00)	12807.12 (0.00)
9	14514.86	883.06 (0.00)	7154.37 (0.00)

COMB. QUASI PERMANENTI (S.L.E.) - SFORZI PER OGNI COMBINAZIONE ASSEGNATA

- N Sforzo normale [kN] applicato nel Baricentro (+ se di compressione)
Mx Momento flettente [kNm] intorno all'asse x princ. d'inerzia (tra parentesi Mom.Fessurazione) con verso positivo se tale da comprimere il lembo superiore della sezione
My Momento flettente [kNm] intorno all'asse y princ. d'inerzia (tra parentesi Mom.Fessurazione) con verso positivo se tale da comprimere il lembo destro della sezione

N°Comb.	N	Mx	My
1	13696.11	251.35 (0.00)	0.00 (0.00)
2	13696.11	251.35 (0.00)	0.00 (0.00)
3	13696.11	251.35 (0.00)	0.00 (0.00)

RISULTATI DEL CALCOLO

Sezione verificata per tutte le combinazioni assegnate

VERIFICHE DI RESISTENZA IN PRESSO-TENSO FLESSIONE ALLO STATO LIMITE ULTIMO

- Ver S = combinazione verificata / N = combin. non verificata
N Sforzo normale assegnato [kN] nel baricentro B sezione cls.(positivo se di compressione)
Mx Componente del momento assegnato [kNm] riferito all'asse x princ. d'inerzia
My Componente del momento assegnato [kNm] riferito all'asse y princ. d'inerzia
N Res Sforzo normale resistente [kN] nel baricentro B sezione cls.(positivo se di compress.)
Mx Res Momento flettente resistente [kNm] riferito all'asse x princ. d'inerzia

<p>GENERAL CONTRACTOR</p>  <p>IRICAV2</p>	<p>ALTA SORVEGLIANZA</p>  <p>ITALFERR GRUPPO FERROVIE DELLO STATO ITALIANE</p>								
	<table border="1" style="width: 100%;"> <tr> <td style="width: 25%;">Progetto</td> <td style="width: 25%;">Lotto</td> <td style="width: 25%;">Codifica</td> <td style="width: 25%;"></td> </tr> <tr> <td>IN17</td> <td>12</td> <td>EI2CLVI0904010</td> <td>C</td> </tr> </table>	Progetto	Lotto	Codifica		IN17	12	EI2CLVI0904010	C
Progetto	Lotto	Codifica							
IN17	12	EI2CLVI0904010	C						

My Res Momento flettente resistente [kNm] riferito all'asse y princ. d'inerzia
Mis.Sic. Misura sicurezza = rapporto vettoriale tra (N r,Mx Res,My Res) e (N,Mx,My)
Verifica positiva se tale rapporto risulta >=1.000
As Totale Area totale barre longitudinali [cm²]. [Tra parentesi il valore minimo di normativa]

N°Comb	Ver	N	Mx	My	N Res	Mx Res	My Res	Mis.Sic.	As Totale
1	S	27950.90	9919.39	12370.55	27951.01	77146.83	95736.13	7.75	529.5(343.3)
2	S	19923.45	772.29	10488.47	19923.67	12310.24	176454.04	16.82	529.5(343.3)
3	S	27950.90	17027.11	7126.32	27950.80	80513.91	33962.55	4.73	529.5(343.3)
4	S	28687.77	10714.14	18809.48	28687.53	73495.98	127903.79	6.81	529.5(343.3)
5	S	20660.33	1567.05	16927.40	20660.38	16295.98	177895.91	10.51	529.5(343.3)
6	S	28687.77	17821.86	13565.25	28687.81	80582.74	61041.05	4.51	529.5(343.3)
7	S	20490.38	1324.60	10731.55	20490.37	21137.30	175185.25	16.32	529.5(343.3)
8	S	20490.38	1324.60	10731.55	20490.37	21137.30	175185.25	16.32	529.5(343.3)
9	S	20490.38	1324.60	10731.55	20490.37	21137.30	175185.25	16.32	529.5(343.3)
10	S	24475.44	5538.75	7422.33	24475.16	71832.53	95430.33	12.90	529.5(343.3)
11	S	19658.97	431.95	6293.08	19659.17	12116.35	175494.78	27.89	529.5(343.3)
12	S	24475.44	9803.38	4275.79	24475.37	75150.36	32636.27	7.66	529.5(343.3)
13	S	24379.87	12762.60	12069.30	24380.06	73468.80	69683.18	5.76	529.5(343.3)
14	S	19923.45	772.29	10488.47	19923.67	12310.24	176454.04	16.82	529.5(343.3)
15	S	24379.87	19870.32	6825.07	24379.59	75183.05	25784.34	3.78	529.5(343.3)
16	S	25116.75	13557.36	18508.23	25116.53	72499.84	98864.16	5.34	529.5(343.3)
17	S	20660.33	1567.05	16927.40	20660.38	16295.98	177895.91	10.51	529.5(343.3)
18	S	25116.75	20665.08	13264.00	25116.92	75602.40	48496.53	3.66	529.5(343.3)
19	S	20490.38	1324.60	10731.55	20490.37	21137.30	175185.25	16.32	529.5(343.3)
20	S	20490.38	1324.60	10731.55	20490.37	21137.30	175185.25	16.32	529.5(343.3)
21	S	20490.38	1324.60	10731.55	20490.37	21137.30	175185.25	16.32	529.5(343.3)
22	S	22332.82	7414.37	7241.58	22332.87	70317.45	68784.52	9.49	529.5(343.3)
23	S	19658.97	431.95	6293.08	19659.17	12116.35	175494.78	27.89	529.5(343.3)
24	S	22332.82	11679.00	4095.04	22332.77	71986.05	25373.52	6.17	529.5(343.3)
25	S	23847.82	8955.49	20576.72	23847.88	61759.88	140685.98	6.85	529.5(343.3)
26	S	19923.45	772.29	10488.47	19923.67	12310.24	176454.04	16.82	529.5(343.3)
27	S	23847.82	16063.21	15332.48	23848.06	72650.42	69478.17	4.53	529.5(343.3)
28	S	24584.69	9750.25	27015.65	24584.41	56519.80	154824.07	5.74	529.5(343.3)
29	S	20660.33	1567.05	16927.40	20660.38	16295.98	177895.91	10.51	529.5(343.3)
30	S	24584.69	16857.97	21771.41	24584.60	72194.80	93233.04	4.28	529.5(343.3)
31	S	20490.38	1324.60	10731.55	20490.37	21137.30	175185.25	16.32	529.5(343.3)
32	S	20490.38	1324.60	10731.55	20490.37	21137.30	175185.25	16.32	529.5(343.3)
33	S	20490.38	1324.60	10731.55	20490.37	21137.30	175185.25	16.32	529.5(343.3)
34	S	22013.59	5155.39	12346.03	22013.70	58395.72	140313.34	11.36	529.5(343.3)
35	S	19658.97	431.95	6293.08	19659.17	12116.35	175494.78	27.89	529.5(343.3)
36	S	22013.59	9420.02	9199.49	22013.48	69820.33	68716.78	7.44	529.5(343.3)
37	S	16073.37	33625.40	13689.33	16073.10	62065.73	25264.31	1.85	529.5(343.3)
38	S	16073.37	10155.45	45025.38	16073.13	33811.77	150802.66	3.35	529.5(343.3)
39	S	18823.97	10155.45	13689.33	18823.94	63721.90	85936.50	6.28	529.5(343.3)
40	S	15580.82	34110.17	13647.78	15580.68	61295.29	24593.10	1.80	529.5(343.3)
41	S	15580.82	10640.21	44983.83	15581.00	34897.24	148025.21	3.29	529.5(343.3)
42	S	18331.41	10640.21	13647.78	18331.39	63263.84	81223.16	5.95	529.5(343.3)
43	S	15507.43	33598.85	14821.22	15507.56	61118.79	26994.84	1.82	529.5(343.3)
44	S	15507.43	10128.89	46157.26	15507.46	33434.58	148890.91	3.23	529.5(343.3)
45	S	18258.02	10128.89	14821.22	18258.19	62394.10	91237.72	6.16	529.5(343.3)

METODO AGLI STATI LIMITE ULTIMI - DEFORMAZIONI UNITARIE ALLO STATO ULTIMO

ec max Deform. unit. massima del calcestruzzo a compressione
Deform. unit. massima del calcestruzzo a compressione
Xc max Ascissa in cm della fibra corrisp. a ec max (sistema rif. X,Y,O sez.)
Yc max Ordinata in cm della fibra corrisp. a ec max (sistema rif. X,Y,O sez.)
es min Deform. unit. minima nell'acciaio (negativa se di trazione)

GENERAL CONTRACTOR



ALTA SORVEGLIANZA



	Progetto	Lotto	Codifica	
	IN17	12	EI2CLVI0904010	C

Xs min Ascissa in cm della barra corrisp. a es min (sistema rif. X,Y,O sez.)
 Ys min Ordinata in cm della barra corrisp. a es min (sistema rif. X,Y,O sez.)
 es max Deform. unit. massima nell'acciaio (positiva se di compress.)
 Xs max Ascissa in cm della barra corrisp. a es max (sistema rif. X,Y,O sez.)
 Ys max Ordinata in cm della barra corrisp. a es max (sistema rif. X,Y,O sez.)

N°Comb	ec max	Xc max	Yc max	es min	Xs min	Ys min	es max	Xs max	Ys max
1	0.00350	430.0	180.0	0.00310	438.5	169.9	-0.01527	-438.5	-169.9
2	0.00350	468.0	152.4	0.00328	460.0	148.5	-0.02119	-460.0	-148.5
3	0.00350	430.0	180.0	0.00278	420.3	171.6	-0.02756	-420.3	-171.6
4	0.00350	442.4	178.0	0.00328	438.5	169.9	-0.01009	-438.5	-169.9
5	0.00350	468.0	152.4	0.00330	460.0	148.5	-0.01833	-460.0	-148.5
6	0.00350	430.0	180.0	0.00293	420.3	171.6	-0.02159	-420.3	-171.6
7	0.00350	468.0	152.4	0.00332	460.0	148.5	-0.01639	-460.0	-148.5
8	0.00350	468.0	152.4	0.00332	460.0	148.5	-0.01639	-460.0	-148.5
9	0.00350	468.0	152.4	0.00332	460.0	148.5	-0.01639	-460.0	-148.5
10	0.00350	430.0	180.0	0.00308	438.5	169.9	-0.01627	-438.5	-169.9
11	0.00350	468.0	152.4	0.00327	460.0	148.5	-0.02160	-460.0	-148.5
12	0.00350	430.0	180.0	0.00273	420.3	171.6	-0.02965	-420.3	-171.6
13	0.00350	430.0	180.0	0.00294	420.3	171.6	-0.02150	-420.3	-171.6
14	0.00350	468.0	152.4	0.00328	460.0	148.5	-0.02119	-460.0	-148.5
15	0.00350	430.0	180.0	0.00268	420.3	171.6	-0.03165	-420.3	-171.6
16	0.00350	430.0	180.0	0.00311	438.5	169.9	-0.01543	-438.5	-169.9
17	0.00350	468.0	152.4	0.00330	460.0	148.5	-0.01833	-460.0	-148.5
18	0.00350	430.0	180.0	0.00283	420.3	171.6	-0.02562	-420.3	-171.6
19	0.00350	468.0	152.4	0.00332	460.0	148.5	-0.01639	-460.0	-148.5
20	0.00350	468.0	152.4	0.00332	460.0	148.5	-0.01639	-460.0	-148.5
21	0.00350	468.0	152.4	0.00332	460.0	148.5	-0.01639	-460.0	-148.5
22	0.00350	430.0	180.0	0.00292	420.3	171.6	-0.02242	-420.3	-171.6
23	0.00350	468.0	152.4	0.00327	460.0	148.5	-0.02160	-460.0	-148.5
24	0.00350	430.0	180.0	0.00264	420.3	171.6	-0.03307	-420.3	-171.6
25	0.00350	442.4	178.0	0.00332	438.5	169.9	-0.00977	-438.5	-169.9
26	0.00350	468.0	152.4	0.00328	460.0	148.5	-0.02119	-460.0	-148.5
27	0.00350	430.0	180.0	0.00293	420.3	171.6	-0.02174	-420.3	-171.6
28	0.00350	453.5	172.4	0.00334	438.5	169.9	-0.00924	-438.5	-169.9
29	0.00350	468.0	152.4	0.00330	460.0	148.5	-0.01833	-460.0	-148.5
30	0.00350	430.0	180.0	0.00307	438.5	169.9	-0.01668	-438.5	-169.9
31	0.00350	468.0	152.4	0.00332	460.0	148.5	-0.01639	-460.0	-148.5
32	0.00350	468.0	152.4	0.00332	460.0	148.5	-0.01639	-460.0	-148.5
33	0.00350	468.0	152.4	0.00332	460.0	148.5	-0.01639	-460.0	-148.5
34	0.00350	442.4	178.0	0.00332	438.5	169.9	-0.01014	-438.5	-169.9
35	0.00350	468.0	152.4	0.00327	460.0	148.5	-0.02160	-460.0	-148.5
36	0.00350	430.0	180.0	0.00292	420.3	171.6	-0.02255	-420.3	-171.6
37	0.00350	430.0	180.0	0.00254	420.3	171.6	-0.03765	-420.3	-171.6
38	0.00350	462.4	163.5	0.00331	452.0	161.2	-0.01435	-452.0	-161.2
39	0.00350	430.0	180.0	0.00299	420.3	171.6	-0.01972	-420.3	-171.6
40	0.00350	430.0	180.0	0.00252	420.3	171.6	-0.03834	-420.3	-171.6
41	0.00350	462.4	163.5	0.00332	452.0	161.2	-0.01424	-452.0	-161.2
42	0.00350	430.0	180.0	0.00296	420.3	171.6	-0.02096	-420.3	-171.6
43	0.00350	430.0	180.0	0.00254	420.3	171.6	-0.03739	-420.3	-171.6
44	0.00350	462.4	163.5	0.00331	452.0	161.2	-0.01469	-452.0	-161.2
45	0.00350	430.0	180.0	0.00303	438.5	169.9	-0.01861	-438.5	-169.9

POSIZIONE ASSE NEUTRO PER OGNI COMB. DI RESISTENZA

a, b, c Coeff. a, b, c nell'eq. dell'asse neutro $aX+bY+c=0$ nel rif. X,Y,O gen.
 x/d Rapp. di duttilità (travi e solette)[§ 4.1.2.1.2.1 NTC]: deve essere < 0.45
 C.Rid. Coeff. di riduz. momenti per sola flessione in travi continue

GENERAL CONTRACTOR 		ALTA SORVEGLIANZA 			
		Progetto	Lotto	Codifica	
		IN17	12	EI2CLVI0904010	C

N°Comb	a	b	c	x/d	C.Rid.
1	0.000004299	0.000042975	-0.006084197	----	----
2	0.000024727	0.000005805	-0.008957461	----	----
3	0.000001999	0.000083510	-0.012391243	----	----
4	0.000005715	0.000024592	-0.003406666	----	----
5	0.000021319	0.000006789	-0.007512533	----	----
6	0.000003004	0.000064099	-0.009329604	----	----
7	0.000018862	0.000007924	-0.006535656	----	----
8	0.000018862	0.000007924	-0.006535656	----	----
9	0.000018862	0.000007924	-0.006535656	----	----
10	0.000004544	0.000045223	-0.006593939	----	----
11	0.000025176	0.000005778	-0.009163772	----	----
12	0.000002044	0.000089329	-0.013458271	----	----
13	0.000003484	0.000062676	-0.009279916	----	----
14	0.000024727	0.000005805	-0.008957461	----	----
15	0.000001718	0.000095824	-0.014486928	----	----
16	0.000004656	0.000042545	-0.006160246	----	----
17	0.000021319	0.000006789	-0.007512533	----	----
18	0.000002671	0.000076358	-0.011393006	----	----
19	0.000018862	0.000007924	-0.006535656	----	----
20	0.000018862	0.000007924	-0.006535656	----	----
21	0.000018862	0.000007924	-0.006535656	----	----
22	0.000003553	0.000065143	-0.009753304	----	----
23	0.000025176	0.000005778	-0.009163772	----	----
24	0.000001752	0.000099771	-0.015212219	----	----
25	0.000007517	0.000019103	-0.003226307	----	----
26	0.000024727	0.000005805	-0.008957461	----	----
27	0.000003502	0.000063304	-0.009400700	----	----
28	0.000008530	0.000014982	-0.002950713	----	----
29	0.000021319	0.000006789	-0.007512533	----	----
30	0.000004430	0.000046683	-0.006807687	----	----
31	0.000018862	0.000007924	-0.006535656	----	----
32	0.000018862	0.000007924	-0.006535656	----	----
33	0.000018862	0.000007924	-0.006535656	----	----
34	0.000008108	0.000018682	-0.003412698	----	----
35	0.000025176	0.000005778	-0.009163772	----	----
36	0.000003567	0.000065472	-0.009818684	----	----
37	0.000001937	0.000112359	-0.017557666	----	----
38	0.000015345	0.000011758	-0.005517253	----	----
39	0.000004589	0.000054947	-0.008363599	----	----
40	0.000001915	0.000114371	-0.017910157	----	----
41	0.000015047	0.000012265	-0.005462772	----	----
42	0.000004380	0.000058987	-0.009001088	----	----
43	0.000002055	0.000111336	-0.017424034	----	----
44	0.000015679	0.000011870	-0.005690169	----	----
45	0.000004975	0.000050844	-0.007791131	----	----

COMBINAZIONI RARE IN ESERCIZIO - MASSIME TENSIONI NORMALI ED APERTURA FESSURE (NTC/EC2)

Ver	S = comb. verificata/ N = comb. non verificata
Sc max	Massima tensione (positiva se di compressione) nel calcestruzzo [MPa]
Xc max, Yc max	Ascissa, Ordinata [cm] del punto corrisp. a Sc max (sistema rif. X,Y,O)
Ss min	Minima tensione (negativa se di trazione) nell'acciaio [MPa]
Xs min, Ys min	Ascissa, Ordinata [cm] della barra corrisp. a Ss min (sistema rif. X,Y,O)
Ac eff.	Area di calcestruzzo [cm ²] in zona tesa considerata aderente alle barre
As eff.	Area barre [cm ²] in zona tesa considerate efficaci per l'apertura delle fessure

N°Comb	Ver	Sc max	Xc max	Yc max	Ss min	Xs min	Ys min	Ac eff.	As eff.
--------	-----	--------	--------	--------	--------	--------	--------	---------	---------

GENERAL CONTRACTOR



ALTA SORVEGLIANZA



	Progetto	Lotto	Codifica	
	IN17	12	EI2CLVI0904010	C

1	S	2.42	442.4	178.0	12.3	-438.5	-169.9	---	---
2	S	1.48	468.0	152.4	12.5	-460.0	-148.5	---	---
3	S	2.65	430.0	180.0	9.2	-438.5	-169.9	---	---
4	S	2.67	442.4	178.0	9.8	-438.5	-169.9	---	---
5	S	1.74	468.0	152.4	10.0	-460.0	-148.5	---	---
6	S	2.89	442.4	178.0	6.7	-438.5	-169.9	---	---
7	S	1.54	462.4	163.5	12.5	-460.0	-148.5	---	---
8	S	1.54	462.4	163.5	12.5	-460.0	-148.5	---	---
9	S	1.54	462.4	163.5	12.5	-460.0	-148.5	---	---
10	S	2.37	442.4	178.0	7.2	-438.5	-169.9	---	---
11	S	1.48	468.0	152.4	12.5	-460.0	-148.5	---	---
12	S	2.60	430.0	180.0	4.0	-420.3	-171.6	---	---
13	S	2.62	442.4	178.0	4.7	-438.5	-169.9	---	---
14	S	1.74	468.0	152.4	10.0	-460.0	-148.5	---	---
15	S	2.84	430.0	180.0	1.5	-438.5	-169.9	---	---
16	S	1.54	462.4	163.5	12.5	-460.0	-148.5	---	---
17	S	1.54	462.4	163.5	12.5	-460.0	-148.5	---	---
18	S	1.54	462.4	163.5	12.5	-460.0	-148.5	---	---
19	S	2.38	453.5	172.4	6.0	-438.5	-169.9	---	---
20	S	1.48	468.0	152.4	12.5	-460.0	-148.5	---	---
21	S	2.60	442.4	178.0	2.9	-438.5	-169.9	---	---
22	S	2.63	453.5	172.4	3.5	-438.5	-169.9	---	---
23	S	1.74	468.0	152.4	10.0	-460.0	-148.5	---	---
24	S	2.85	442.4	178.0	0.4	-438.5	-169.9	0	0.0
25	S	1.54	462.4	163.5	12.5	-460.0	-148.5	---	---
26	S	1.54	462.4	163.5	12.5	-460.0	-148.5	---	---
27	S	1.54	462.4	163.5	12.5	-460.0	-148.5	---	---
28	S	3.33	430.0	180.0	-17.1	-438.5	-169.9	6776	43.1
29	S	2.79	453.5	172.4	-4.5	-452.0	-161.2	1620	12.3
30	S	2.09	442.4	178.0	8.1	-438.5	-169.9	---	---
31	S	3.42	430.0	180.0	-24.0	-438.5	-169.9	10063	63.1
32	S	2.81	453.5	172.4	-6.1	-452.0	-161.2	2309	16.9
33	S	2.08	442.4	178.0	7.0	-438.5	-169.9	---	---
34	S	3.41	430.0	180.0	-22.7	-438.5	-169.9	8731	55.4
35	S	2.82	453.5	172.4	-6.6	-452.0	-161.2	2541	18.5
36	S	2.08	442.4	178.0	6.8	-438.5	-169.9	---	---

COMBINAZIONI RARE IN ESERCIZIO - APERTURA FESSURE [§ 7.3.4 EC2]

Ver.	La sezione viene assunta sempre fessurata anche nel caso in cui la trazione minima del calcestruzzo sia inferiore a f_{ctm}
e1	Esito della verifica
e2	Massima deformazione di trazione del calcestruzzo, valutata in sezione fessurata
k1	Minima deformazione di trazione del cls. (in sezione fessurata), valutata nella fibra più interna dell'area Ac eff
kt	= 0.8 per barre ad aderenza migliorata [eq.(7.11)EC2]
k2	= 0.4 per comb. quasi permanenti / = 0.6 per comb. frequenti [cfr. eq.(7.9)EC2]
k3	= $(e1 + e2)/(2 * e1)$ [eq.(7.13)EC2]
k4	= 3.400 Coeff. in eq.(7.11) come da annessi nazionali
Ø	= 0.425 Coeff. in eq.(7.11) come da annessi nazionali
Cf	Diametro [mm] equivalente delle barre tese comprese nell'area efficace Ac eff [eq.(7.11)EC2]
e sm - e cm	Copriferro [mm] netto calcolato con riferimento alla barra più tesa
sr max	Differenza tra le deformazioni medie di acciaio e calcestruzzo [(7.8)EC2 e (C4.1.7)NTC]
wk	Tra parentesi: valore minimo = $0.6 S_{max} / E_s$ [(7.9)EC2 e (C4.1.8)NTC]
Mx fess.	Massima distanza tra le fessure [mm]
My fess.	Apertura fessure in mm calcolata = $sr \max * (e_{sm} - e_{cm})$ [(7.8)EC2 e (C4.1.7)NTC]. Valore limite tra parentesi
	Componente momento di prima fessurazione intorno all'asse X [kNm]
	Componente momento di prima fessurazione intorno all'asse Y [kNm]

Comb.	Ver	e1	e2	k2	Ø	Cf	e sm - e cm	sr max	wk	Mx fess	My fess
1	S	0.00000	0.00000	---	---	---	---	---	0.000 (990.00)	0.00	0.00

GENERAL CONTRACTOR		ALTA SORVEGLIANZA			
					
		Progetto	Lotto	Codifica	
		IN17	12	E12CLVI0904010 C	

2	S	0.00000	0.00000	---	---	---	---	---	0.000 (990.00)	0.00	0.00
3	S	0.00000	0.00000	---	---	---	---	---	0.000 (990.00)	0.00	0.00
4	S	0.00000	0.00000	---	---	---	---	---	0.000 (990.00)	0.00	0.00
5	S	0.00000	0.00000	---	---	---	---	---	0.000 (990.00)	0.00	0.00
6	S	0.00000	0.00000	---	---	---	---	---	0.000 (990.00)	0.00	0.00
7	S	0.00000	0.00000	---	---	---	---	---	0.000 (990.00)	0.00	0.00
8	S	0.00000	0.00000	---	---	---	---	---	0.000 (990.00)	0.00	0.00
9	S	0.00000	0.00000	---	---	---	---	---	0.000 (990.00)	0.00	0.00
10	S	0.00000	0.00000	---	---	---	---	---	0.000 (990.00)	0.00	0.00
11	S	0.00000	0.00000	---	---	---	---	---	0.000 (990.00)	0.00	0.00
12	S	0.00000	0.00000	---	---	---	---	---	0.000 (990.00)	0.00	0.00
13	S	0.00000	0.00000	---	---	---	---	---	0.000 (990.00)	0.00	0.00
14	S	0.00000	0.00000	---	---	---	---	---	0.000 (990.00)	0.00	0.00
15	S	0.00000	0.00000	---	---	---	---	---	0.000 (990.00)	0.00	0.00
16	S	0.00000	0.00000	---	---	---	---	---	0.000 (990.00)	0.00	0.00
17	S	0.00000	0.00000	---	---	---	---	---	0.000 (990.00)	0.00	0.00
18	S	0.00000	0.00000	---	---	---	---	---	0.000 (990.00)	0.00	0.00
19	S	0.00000	0.00000	---	---	---	---	---	0.000 (990.00)	0.00	0.00
20	S	0.00000	0.00000	---	---	---	---	---	0.000 (990.00)	0.00	0.00
21	S	0.00000	0.00000	---	---	---	---	---	0.000 (990.00)	0.00	0.00
22	S	0.00000	0.00000	---	---	---	---	---	0.000 (990.00)	0.00	0.00
23	S	0.00000	0.00000	---	---	---	---	---	0.000 (990.00)	0.00	0.00
24	S	0.00000	0.00000	0.000	.0	79	0.00000 (0.00000)	0	0.002 (990.00)	2093745.842764775.38	
25	S	0.00000	0.00000	---	---	---	---	---	0.000 (990.00)	0.00	0.00
26	S	0.00000	0.00000	---	---	---	---	---	0.000 (990.00)	0.00	0.00
27	S	0.00000	0.00000	---	---	---	---	---	0.000 (990.00)	0.00	0.00
28	S	-0.00009	0.00000	0.833	14.0	79	0.00005 (0.00005)	893	0.046 (990.00)	100144.62	39858.88
29	S	-0.00002	0.00000	0.833	14.0	83	0.00001 (0.00001)	803	0.011 (990.00)	65864.31	281630.71
30	S	0.00000	0.00000	---	---	---	---	---	0.000 (990.00)	0.00	0.00
31	S	-0.00013	0.00000	0.833	14.0	79	0.00007 (0.00007)	902	0.065 (990.00)	91334.48	35326.29
32	S	-0.00003	0.00000	0.833	14.0	83	0.00002 (0.00002)	822	0.015 (990.00)	56376.26	223187.56
33	S	0.00000	0.00000	---	---	---	---	---	0.000 (990.00)	0.00	0.00
34	S	-0.00012	0.00000	0.833	14.0	79	0.00007 (0.00007)	894	0.061 (990.00)	87497.78	39734.33
35	S	-0.00004	0.00000	0.833	14.0	83	0.00002 (0.00002)	826	0.016 (990.00)	49724.46	222674.71
36	S	0.00000	0.00000	---	---	---	---	---	0.000 (990.00)	0.00	0.00

COMBINAZIONI FREQUENTI IN ESERCIZIO - MASSIME TENSIONI NORMALI ED APERTURA FESSURE (NTC/EC2)

N°Comb	Ver	Sc max	Xc max	Yc max	Ss min	Xs min	Ys min	Ac eff.	As eff.
1	S	2.13	442.4	178.0	10.8	-438.5	-169.9	---	---
2	S	2.38	442.4	178.0	8.3	-438.5	-169.9	---	---
3	S	1.54	462.4	163.5	12.5	-460.0	-148.5	---	---
4	S	2.10	430.0	180.0	7.7	-438.5	-169.9	---	---
5	S	2.35	442.4	178.0	5.2	-438.5	-169.9	---	---
6	S	1.54	462.4	163.5	12.5	-460.0	-148.5	---	---
7	S	2.10	442.4	178.0	7.1	-438.5	-169.9	---	---
8	S	2.35	442.4	178.0	4.5	-438.5	-169.9	---	---
9	S	1.54	462.4	163.5	12.5	-460.0	-148.5	---	---

COMBINAZIONI FREQUENTI IN ESERCIZIO - APERTURA FESSURE [§ 7.3.4 EC2]

Comb.	Ver	e1	e2	k2	Ø	Cf	e sm - e cm	sr max	wk	Mx fess	My fess
1	S	0.00000	0.00000	---	---	---	---	---	0.000 (0.20)	0.00	0.00
2	S	0.00000	0.00000	---	---	---	---	---	0.000 (0.20)	0.00	0.00
3	S	0.00000	0.00000	---	---	---	---	---	0.000 (0.20)	0.00	0.00
4	S	0.00000	0.00000	---	---	---	---	---	0.000 (0.20)	0.00	0.00
5	S	0.00000	0.00000	---	---	---	---	---	0.000 (0.20)	0.00	0.00

GENERAL CONTRACTOR



ALTA SORVEGLIANZA



	Progetto	Lotto	Codifica	
	IN17	12	EI2CLVI0904010	C

6	S	0.00000	0.00000	---	---	---	---	---	---	0.000 (0.20)	0.00	0.00
7	S	0.00000	0.00000	---	---	---	---	---	---	0.000 (0.20)	0.00	0.00
8	S	0.00000	0.00000	---	---	---	---	---	---	0.000 (0.20)	0.00	0.00
9	S	0.00000	0.00000	---	---	---	---	---	---	0.000 (0.20)	0.00	0.00

COMBINAZIONI QUASI PERMANENTI IN ESERCIZIO - MASSIME TENSIONI NORMALI ED APERTURA FESSURE (NTC/EC2)

N°Comb	Ver	Sc max	Xc max	Yc max	Ss min	Xs min	Ys min	Ac eff.	As eff.
1	S	1.14	430.0	180.0	16.5	-420.3	-171.6	---	---
2	S	1.14	430.0	180.0	16.5	-420.3	-171.6	---	---
3	S	1.14	430.0	180.0	16.5	-420.3	-171.6	---	---

COMBINAZIONI QUASI PERMANENTI IN ESERCIZIO - APERTURA FESSURE [§ 7.3.4 EC2]

Comb.	Ver	e1	e2	k2	Ø	Cf	e sm - e cm sr max	wk	Mx fess	My fess	
1	S	0.00000	0.00000	---	---	---	---	---	0.000 (0.20)	0.00	0.00
2	S	0.00000	0.00000	---	---	---	---	---	0.000 (0.20)	0.00	0.00
3	S	0.00000	0.00000	---	---	---	---	---	0.000 (0.20)	0.00	0.00

GENERAL CONTRACTOR  IRICAV2	ALTA SORVEGLIANZA  ITALFERR GRUPPO FERROVIE DELLO STATO ITALIANE			
	Progetto IN17	Lotto 12	Codifica E12CLVI0904010	C

9.3 Verifica a taglio

La verifica SLU a taglio viene invece effettuata mediante calcolo diretto distintamente per le due direzioni, considerando sia la pila di altezza massima che quella di altezza minima.

In accordo al §7.9.5 delle NTC2008, le sollecitazioni di progetto sono state assunte pari al valore minimo tra:

- Taglio calcolato sulla base della gerarchia delle resistenze;
- Taglio ricavato moltiplicando il valore derivante dall'analisi per il fattore di struttura q e per un fattore di sicurezza addizionale γ_{bd1} pari a 1.25.

Il valore resistente a taglio della sezione si determina secondo le indicazioni del §4.1.2.1.3.2

[1]:

$$V_{Rcd} = \min(V_{Rcd} ; V_{Rsd})$$

$$V_{Rcd} = 0,9 \cdot d \cdot b_w \cdot \alpha_c \cdot f_{cd}' \cdot (\text{ctg } \alpha + \text{ctg } \theta) / (1 + \text{ctg}^2 \theta)$$

$$V_{Rsd} = 0,9 \cdot d \cdot A_{sw}/s \cdot f_{yd} \cdot (\text{ctg } \alpha + \text{ctg } \theta) \cdot \text{sen } \alpha$$

in cui

d altezza utile della sezione

b_w larghezza minima della sezione

A_{sw} area dell'armatura trasversale

s interasse tra due armature trasversali consecutive

θ inclinazione delle bielle di calcestruzzo (posto pari a 45°)

α angolo di inclinazione dell'armatura trasversale rispetto all'asse dell'elemento

f_{cd}' resistenza a compressione ridotta (pari a 0,5 f_{cd})

α_{cv} coefficiente maggiorativo che tiene conto della compressione (posto cautelativamente pari a 1)

GENERAL CONTRACTOR



ALTA SORVEGLIANZA



Progetto

Lotto

Codifica

IN17

12

E12CLVI0904010

C

P38 (H=5.0m)**Calcolo del taglio agente – Direzione Longitudinale**

H _{pila}	5.00	m	Altezza fusto pila
M _{Rd,inf,long}	61295	kNm	Momento resistente della sezione di base della pila
M _{E,i,long}	33625.40	kNm	Momento sollecitante alla base della pila
V _{Rd}	1		Fattore di sovraresistenza (§7.9.5.1 NTC2008)
V _{E,i,long}	6166	kN	Azione di taglio di calcolo base pila - Comb. Sismica di progetto
V _{gr,0}	9249	kN	Valore del taglio di progetto per la gerarchia delle resistenze V _{gr0} =min (V _{ed} V _{rd} M _{rd} /M _{ed} ; V _{ed} q)
V _{E,i,long} /V _{gr,c}	0.667	-	
V _{Rd}	1.25	-	Fattore di sovraresistenza aggiuntivo (§7.9.5.2.2 NTC2008)
V _{gr,i,long}	11561	kN	Sollecitazione di taglio

Verifiche

Direzione Longitudinale				
altezza della sezione	h	3600	mm	
copriferro netto	c netto	60	mm	
copriferro al baricentro dell'armatura long	c'	84	mm	
larghezza dell'anima resistente	bw	1000	mm	
altezza utile della sezione	d	3516	mm	
area della sezione di calcestruzzo	Ac	2925312	mm ²	
diametro delle barre longitudinali	Ø _{bl}	16	mm	
diametro delle staffe	Ø _{st}	12.8	mm	
passo delle staffe	sst	150.0	mm	
numero di bracci delle staffe	n _{bw}	8.0		
inclinazione delle staffe (α=90° per staffe ortogonali)	α	90	°	
inclinazione delle bielle di calcestruzzo rispetto all'asse longitudinale	θ	33	°	
taglio resistente relativo alle armature tese	V _{Rsd}	13099	KN	
taglio resistente relativo alle bielle compressive	V _{VRcd}	13099	KN	
taglio resistente di calcolo	V _{Rd}	13099	KN	
taglio agente sul pannello	V _{Ed}	11561	KN	
	C.S.	0.88	<1	

GENERAL CONTRACTOR



ALTA SORVEGLIANZA



Progetto

IN17

Lotto

12

Codifica

E12CLVI0904010

C

Direzione Trasversale				
altezza della sezione	h	9400	mm	
copriferro netto	c netto	60	mm	
copriferro al baricentro dell'armatura long	c'	84	mm	
larghezza dell'anima resistente	bw	800	mm	
altezza utile della sezione	d	9316	mm	
area della sezione di calcestruzzo	Ac	5887712	mm ²	
diametro delle barre longitudinali	Øbl	16	mm	
diametro delle staffe	Øst	11.2	mm	
passo delle staffe	sst	150.0	mm	
numero di bracci delle staffe	nbw	4.0		
inclinazione delle staffe ($\alpha=90^\circ$ per staffe ortogonali)	α	90	°	
inclinazione delle bielle di calcestruzzo rispetto all'asse longitudinale	ϑ	22	°	
taglio resistente relativo alle armature tese	VRsd	21211	KN	
taglio resistente relativo alle bielle compresse	VRcd	21211	KN	
taglio resistente di calcolo	VRd	21211	KN	
taglio agente sul pannello	VEd	5734	KN	
	C.S.	0.27	<1	

GENERAL CONTRACTOR



ALTA SORVEGLIANZA



Progetto

Lotto

Codifica

IN17

12

E12CLVI0904010

C

P40 (H=4.5m)**Calcolo del taglio agente – Direzione Longitudinale**

H _{pila}	4.50	m	Altezza fusto pila
M _{Rd,inf,long}	61031	kNm	Momento resistente della sezione di base della pila
M _{E,i,long}	29098.54	kNm	Momento sollecitante alla base della pila
V _{Rd}	1		Fattore di sovraresistenza (§7.9.5.1 NTC2008)
V _{E,i,long}	5870	kN	Azione di taglio di calcolo base pila - Comb. Sismica di progetto
V _{gr,0}	8805	kN	Valore del taglio di progetto per la gerarchia delle resistenze V _{gr0} =min (V _{ed} v _{rd} M _{rd} /M _{ed} ; V _{ed} q)
V _{E,i,long} /V _{gr,c}	0.667	-	
V _{Rd}	1.25	-	Fattore di sovraresistenza aggiuntivo (§7.9.5.2.2 NTC2008)
V _{gr,i,long}	11006	kN	Sollecitazione di taglio

Verifiche

Direzione Longitudinale				
altezza della sezione	h	3600	mm	
copriferro netto	c netto	60	mm	
copriferro al baricentro dell'armatura long	c'	84	mm	
larghezza dell'anima resistente	bw	1000	mm	
altezza utile della sezione	d	3516	mm	
area della sezione di calcestruzzo	Ac	2925312	mm ²	
diametro delle barre longitudinali	Ø _{bl}	16	mm	
diametro delle staffe	Ø _{st}	12.8	mm	
passo delle staffe	sst	150.0	mm	
numero di bracci delle staffe	n _{bw}	8.0		
inclinazione delle staffe (α=90° per staffe ortogonali)	α	90	°	
inclinazione delle bielle di calcestruzzo rispetto all'asse longitudinale	θ	33	°	
taglio resistente relativo alle armature tese	V _{Rsd}	13099	KN	
taglio resistente relativo alle bielle compressive	V _{VRcd}	13099	KN	
taglio resistente di calcolo	V _{Rd}	13099	KN	
taglio agente sul pannello	V _{Ed}	11006	KN	
	C.S.	0.84	<1	

GENERAL CONTRACTOR



ALTA SORVEGLIANZA



Progetto

IN17

Lotto

12

Codifica

E12CLVI0904010

C

Direzione Trasversale				
altezza della sezione	h	9400	mm	
copriferro netto	c netto	60	mm	
copriferro al baricentro dell'armatura long	c'	84	mm	
larghezza dell'anima resistente	bw	800	mm	
altezza utile della sezione	d	9316	mm	
area della sezione di calcestruzzo	Ac	5887712	mm ²	
diametro delle barre longitudinali	Øbl	16	mm	
diametro delle staffe	Øst	11.2	mm	
passo delle staffe	sst	150.0	mm	
numero di bracci delle staffe	nbw	4.0		
inclinazione delle staffe ($\alpha=90^\circ$ per staffe ortogonali)	α	90	°	
inclinazione delle bielle di calcestruzzo rispetto all'asse longitudinale	ϑ	22	°	
taglio resistente relativo alle armature tese	VRsd	21211	KN	
taglio resistente relativo alle bielle compresse	VRcd	21211	KN	
taglio resistente di calcolo	VRd	21211	KN	
taglio agente sul pannello	VEd	5579	KN	
	C.S.	0.26	<1	

GENERAL CONTRACTOR 	ALTA SORVEGLIANZA 			
	Progetto IN17	Lotto 12	Codifica EI2CLVI0904010	C

9.4 Verifica minimi di armatura

Secondo quanto prescritto dalle NTC 2008 e dal “Manuale di Progettazione delle Opere Civili” i quantitativi minimi di armatura da rispettare sono:

- *L'area dell'armatura longitudinale dovrà essere non inferiore allo 0,6% dell'area della sezione effettiva del calcestruzzo. Questa prescrizione non si applica ai tratti di pile che, per motivi idraulici, sono realizzati a sezione piena; per queste, fatte salve le esigenze di calcolo, si manterrà l'armatura corrispondente alla sezione del tratto cavo immediatamente superiore;*
- *Le barre di armatura longitudinale non dovranno distare fra loro più di 300 mm compatibilmente con i limiti forniti nella Tab. 2.5.2.2.6-1;*

Diametro delle barre [mm]	Massimo interasse delle barre [mm]
32	300
24	250
20	200

Tab. 2.5.2.2.6-1 – Diametri e relativi interassi massimi delle barre

- *Non è ammesso l'impiego di staffe elicoidali (spiral);*
- *Non è consentito congiungere tra loro i bracci delle staffe per sovrapposizione. Le staffe devono essere chiuse risvoltando i bracci nel nucleo di calcestruzzo mediante la piegatura dei ferri di 135° verso l'interno e per una lunghezza non inferiore a 10 volte il diametro della staffa;*
- *Nella zona di spiccato delle pile e in quella di sommità delle pile a telaio, per un tratto di lunghezza non inferiore a 3 metri non è consentito operare alcun tipo di giunzione delle armature verticali; al di fuori di tale tratto è consentito congiungere, in modo graduale, le barre verticali mediante sovrapposizione o altro. In particolare, le giunzioni devono essere effettuate in modo da interessare non più di 1/3 delle barre longitudinali presenti nella generica sezione, sfalsando due riprese di armatura successive di almeno 40 diametri in senso verticale;*
- *L'interasse delle armature trasversali s non deve essere superiore a 10 volte il diametro delle barre longitudinali, né a 1/5 del diametro del nucleo della sezione interna alle stesse;*
- *Nelle pile a sezione cava dovranno prevedersi spille di collegamento fra le armature longitudinali in numero di almeno 6 a metro quadro;*
- *Nel caso in cui il fattore di struttura “q” sia minore o uguale ad 1,5 l'armatura di confinamento delle pile si devono rispettare le limitazioni sulla percentuale meccanica:*

GENERAL CONTRACTOR  IRICAV2	ALTA SORVEGLIANZA  ITALFERR GRUPPO FERROVIE DELLO STATO ITALIANE			
	Progetto IN17	Lotto 12	Codifica E12CLVI0904010	C

Sezioni rettangolari piene o cave

In entrambe le direzioni parallele ai lati della sezione deve verificarsi che:

$$\omega_{wd,r} = \frac{A_{sw}}{s \cdot b} \cdot \frac{f_{yd}}{f_{cd}} \geq \zeta$$

Dove:

A_{sw} = Area totale delle staffe e/o delle spille in una direzione di confinamento;

b = Dimensione del nucleo di calcestruzzo confinato perpendicolare alla direzione del confinamento, misurata fra i bracci delle armature più esterne;

s = Interasse verticale delle staffe.

$\zeta = 0,07$ per le zone classificate sismiche con $a_g(\text{SLV}) \geq 0,35 g$

$\zeta = 0,05$ per le zone classificate sismiche con $a_g(\text{SLV}) \geq 0,25 g$

$\zeta = 0,04$ per le zone classificate sismiche con $a_g(\text{SLV}) \geq 0,15 g$

$\zeta = 0,03$ per le zone classificate sismiche con $a_g(\text{SLV}) < 0,15 g$

minimi per armatura flessionale			
numero di ferri longitudinali	n	344	
diametro del ferro longitudinale	fi	16	mm
passo massimo longitudinale	p	20	cm
area dell'armatura longitudinale	As	69165.30386	mm ²
area di calcestruzzo (non riempito)	Ac	11452700	mm ³
		0.60%	>0.6%
minimi per armatura trasversale			
diametro minimo armatura a taglio	fi	8	mm
dimensione (diametro) del nucleo	d	4000	mm
interasse massimo staffe	s	160	mm

Progetto	Lotto	Codifica	
IN17	12	EI2CLVI0904010	C

Verifica a confinamento

$$\omega_{wd,r} = \frac{A_{sw}}{s \cdot b} \cdot \frac{f_{yd}}{f_{cd}} \geq \zeta$$

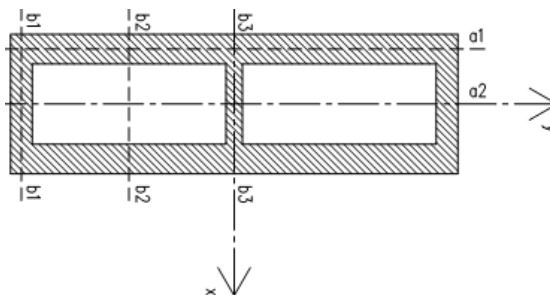

Sez. b1-b1

Confinamento lungo la direzione long. del viadotto (direzione x)

	d	A	n°
sp	10	78.5	8
st	16	200.96	10

Asw 2637.6 mm2

s 150 mm

b 3500 mm

f_{yd} 391 Mpa

f_{cd} 18.13 Mpa

ζ 0.04

$$\omega_{wd,r} = 0.108 \quad \text{ok}$$

Sez. a1-a1

Confinamento lungo la direzione trasv. del viadotto (direzione y)

	d	A	n°
sp	10	78.5	20
st	16	200.96	10

Asw 3579.6 mm2

s 150 mm

b 9100 mm

f_{yd} 391 Mpa

f_{cd} 18.13 Mpa

ζ 0.04

$$\omega_{wd,r} = 0.057 \quad \text{ok}$$

Sez. b2-b2

Confinamento lungo la direzione long. del viadotto (direzione x)

	d	A	n°
sp	10	78.5	0
st	16	200.96	4

Asw 803.84 mm2

s 150 mm

b 800 mm

f_{yd} 391 Mpa

f_{cd} 18.13 Mpa

ζ 0.04

$$\omega_{wd,r} = 0.144 \quad \text{ok}$$

Sez. a2-a2

Confinamento lungo la direzione trasv. del viadotto (direzione y)

	d	A	n°
sp	10	78.5	0
st	16	200.96	6

Asw 1205.76 mm2

s 150 mm

b 1200 mm

f_{yd} 391 Mpa

f_{cd} 18.13 Mpa

ζ 0.04

$$\omega_{wd,r} = 0.144 \quad \text{ok}$$

Sez. b3-b3

Confinamento lungo la direzione long. del viadotto (direzione x)

	d	A	n°
sp	10	78.5	8
st	16	200.96	8

Asw 2235.68 mm2

s 150 mm

b 3500 mm

f_{yd} 391 Mpa

f_{cd} 18.13 Mpa

ζ 0.04

$$\omega_{wd,r} = 0.092 \quad \text{ok}$$

GENERAL CONTRACTOR  IRICAV2	ALTA SORVEGLIANZA  ITALFERR GRUPPO FERROVIE DELLO STATO ITALIANE			
	Progetto	Lotto	Codifica	
	IN17	12	E12CLVI0904010	C

9.5 Verifica deformabilità

Lo spostamento della singola campata soggetta, convenzionalmente, alle sole azioni di frenatura di 2 modelli di carico LM71, per doppio binario, non vede superare i 5 mm, come prescritto nell'Allegato 3 del "Manuale di Progettazione delle Opere Civili"

forza massima di frenatura	Ff	1100.0	kN
altezza pila estradosso appoggi	h	5.5	m
rigidezza flessionale longitudinale	J	22.3	m ⁴
modulo elastico	E	33345.8	MPa
spostamento in testa pila	D	0.08	mm

9.6 Determinazione spostamenti

Per l'identificazione dell'escursione dei giunti tra le testate di due travi adiacenti si richiama il "Manuale di Progettazione delle Opere Civili" al capitolo 2.5.2.1.5.3 il quale fa riferimento allo spostamento longitudinale E_L identificabile come il contributo di una dilatazione termica, più un contributo indotto dall'azione sismica sulle fondazioni e sulle pile:

$$E_L = k_1 \cdot (E_1 + E_2 + E_3) = k_1 \cdot (2 \cdot D_t + 4 \cdot d_{Ed} \cdot k_2 + 2 \cdot d_{eg})$$

dove:

- E_1 = spostamento dovuto alla variazione termica uniforme;
- E_2 = spostamento dovuto alla risposta della struttura all'azione sismica;
- E_3 = spostamento dovuto all'azione sismica fra le fondazioni di strutture non collegate;
- k_1 = 0,45 coefficiente che tiene conto della non contemporaneità dei valori massimi corrispondenti a ciascun evento singolo;
- k_2 = 0,55 coefficiente legato alla probabilità di moto in controfase di due pile adiacenti;

GENERAL CONTRACTOR



ALTA SORVEGLIANZA



Progetto

Lotto

Codifica

IN17

12

E12CLVI0904010

C

spostamento longitudinale indotto dal moto relativo delle pile

categoria di terreno		C	
periodo inizio tratto velocità costante	TC	0.452	s
periodo tratto a spostamento costante	TD	2.495	s
coef. categoria e topografia terreno	S	1.373	
accelerazione orizzontale max al sito	ag	0.224	g
periodo di vibrare longitudinale	T1	0.09	sec
fattore di struttura	q	1.5	
fattore di duttilità in spostamento	μ	3.4	
accelerazione di riferimento pila dir. long	ag (T)	0.42	g
	w	67.43	sec
		0.00	m
spostamento SLV relativo all'analisi spettrale	dEe	0.0000	m
spostamento totale relativo	dEd	0.0031	m

spostamento longitudinale indotto dal moto relativo del terreno

spostamento massimo orizz. del terreno	dg	0.0850	m
spostamenti massimi terreno punto i	dji	0.085	m
spostamenti massimi terreno punto j	dgi	0.085	m
velocità prop. onde di taglio nel terreno	vs	270	m/s
distanza tra i-esima tra punto i j (dist. Pile)	x	25	m
spostamento massimo rel	dij0	0.1502	m
tipologia di moto		indipendente	
forti discontinuità del terreno		senza	
distanza		>20	
terreni		uguali	
spost. relativo tra due punti dipendenti	di(x)	0.032	m

GENERAL CONTRACTOR



ALTA SORVEGLIANZA



Progetto

Lotto

Codifica

IN17

12

E12CLVI0904010

C

spostamento longitudinale relativo alla termica

variazione termica uniforme	DT	15	°C
coefficiente di dilatazione termica	α	1.00E-05	1/°C
dilatazione termica	Dt	0.004	m
dilatazione termica incrementata del 50%	Dt	0.006	m

spostamento longitudinale finale

coefficiente non contemporaneità del moto	K1	0.45	
coefficiente controfase pile	k2	0.55	

spostamento longitudinale minimo	EL min	0.13	m
spostamento long di calcolo	EL	0.04	m
spostamento longitudinale	EL	0.131	m

altri spostamenti longitudinali

escursione longitudinale giunto	Eg	± 7.5	cm
corsa appoggi mobili	Cap	± 8.2	cm

10. Pulvino

Il pulvino presenta un'altezza di 1.5m, sezione rettangolare piena smussata con forma medesima a quella della pila e dimensioni pari a 3.6m x 9.4m rispettivamente nelle direzioni degli assi longitudinale e trasversale del viadotto.

Su di esso sono disposti gli apparecchi d'appoggio dell'impalcato secondo lo schema sotto riportato. Su ogni pulvino sono inoltre presenti un ritegno sismico longitudinale centrale e due trasversali laterali.

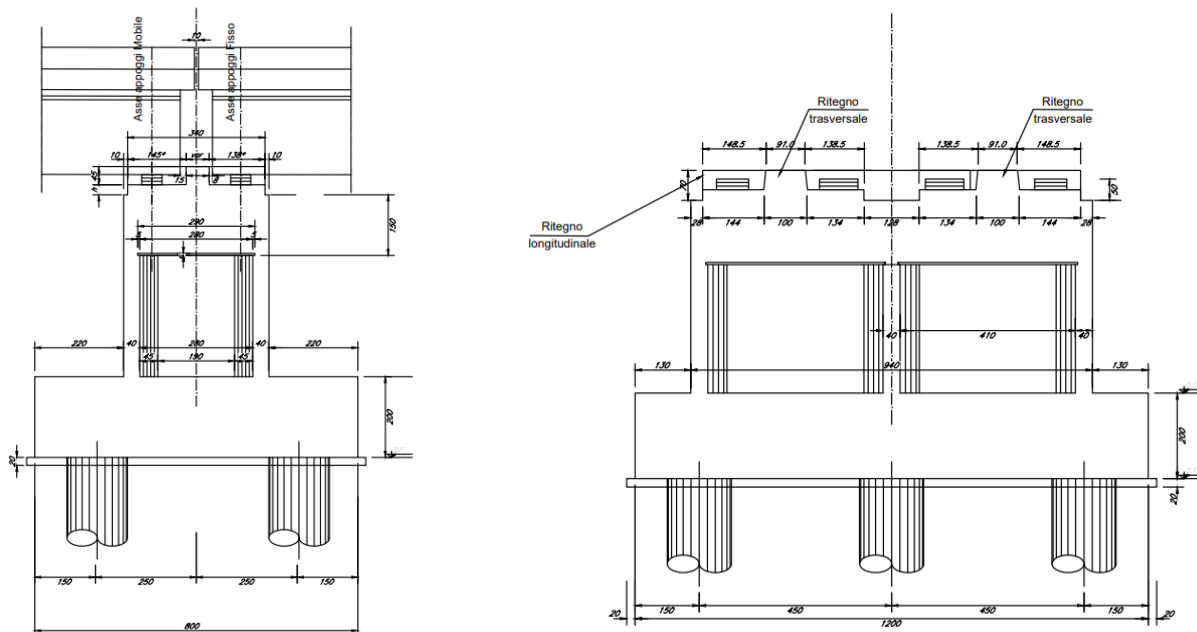



Figura 22 – Sezioni e pianta pulvino

Per la progettazione e verifica delle armature principali e secondarie del pulvino, dei baggioli e dei ritegni si rimanda alla Relazione di calcolo pulvini, baggioli e ritegni - IN1712E12CLVI0904012.

GENERAL CONTRACTOR 	ALTA SORVEGLIANZA 			
	Progetto IN17	Lotto 12	Codifica E12CLVI0904010	C

11. Plinto di fondazione

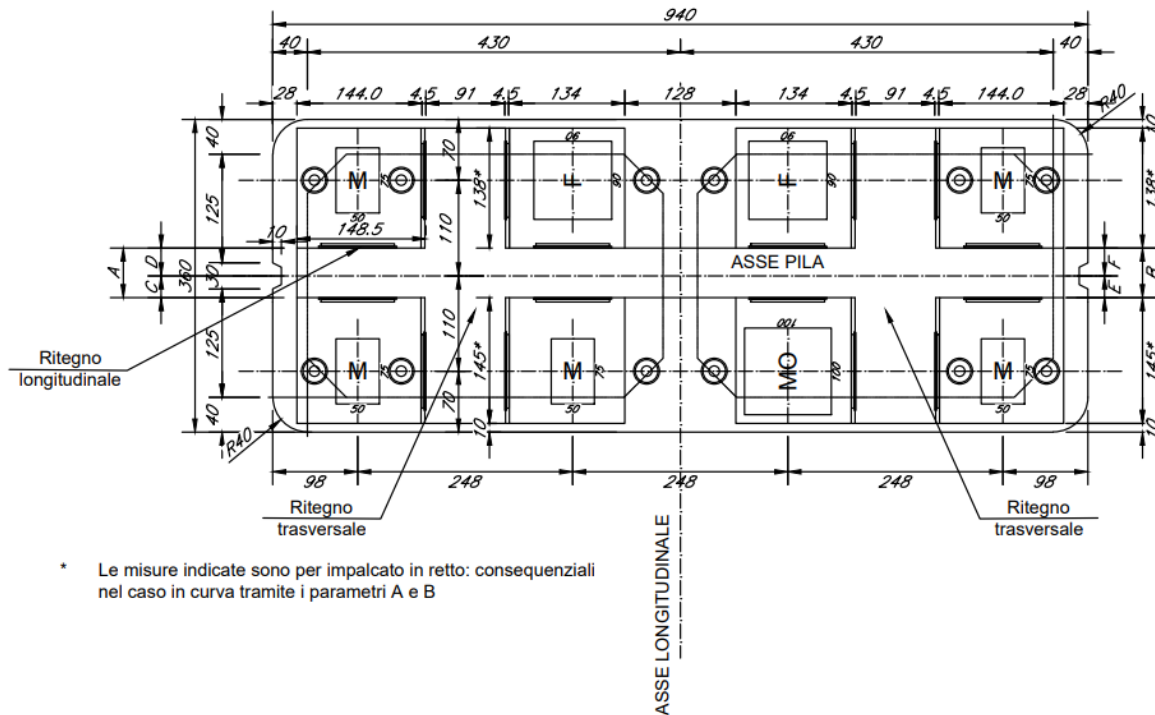
La progettazione del plinto di fondazione vede la determinazione dello stato sollecitativo in funzione dell'interazione tra pali e terreno di fondazione. Le sollecitazioni agenti in testa palo sono state dedotte dalle relazioni geotecniche.

Note le reazioni dei singoli pali, sono state calcolate le sollecitazioni agenti sul plinto mediante un modello spaziale dell'intera struttura di fondazione nel software di calcolo Midas Civil.

11.1 Geometria del plinto e della palificata

Nella seguente figura è mostrata la geometria della palificata della tipologia di pila in esame per il viadotto VI09. È inoltre esplicitato il sistema di riferimento e la numerazione dei pali utilizzata nel calcolo.

Si prevedono 6 pali aventi diametro $D=1500$ mm e lunghezza pari a 33.0 m. Il plinto è caratterizzato da un'altezza di 2.0 m ed ha delle dimensioni in pianta pari a 8.0 m x 12.0 m. Sul plinto di fondazione in esame è previsto un ricoprimento di terreno di spessore pari a 1.0 m.



Figura 23 – Geometria del plinto di fondazione

GENERAL CONTRACTOR 	ALTA SORVEGLIANZA 			
	Progetto IN17	Lotto 12	Codifica E12CLVI0904010	C

11.2 Modellazione strutturale

Per valutare il comportamento del plinto di fondazione è stato realizzato un modello agli elementi finiti, mediante il programma di calcolo Midas Civil.

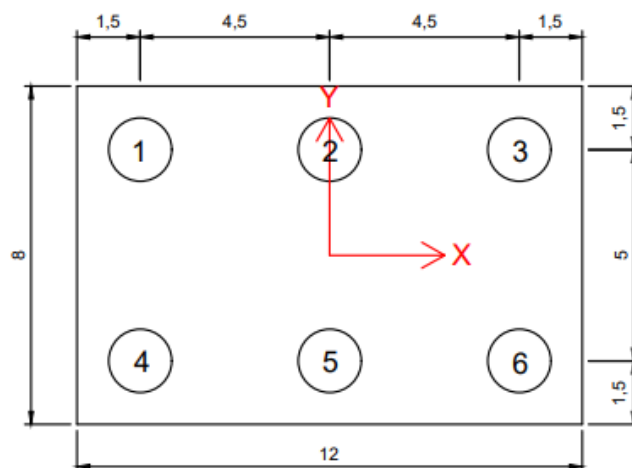
I vari elementi strutturali presenti nel modello sono stati modellati come di seguito descritto:

- *Plinto di fondazione*: nel suo piano medio mediante elementi “plate-thick” di spessore pari a 2.0 m;
- *Palo di fondazione*: mediante elementi “solid” nel tratto iniziale in prossimità del plinto e mediante un elemento “beam” nel tratto terminale. L'utilizzo di elementi “solid” nella modellazione della parte iniziale dei pali consente infatti di evitare la nascita di forti concentrazioni di tensione nel plinto di fondazione. Favorendo dunque la diffusione delle sollecitazioni provenienti dai pali, si ottiene un comportamento della struttura molto prossimo a quello reale.

Si riporta di seguito una vista tridimensionale, una vista in pianta e un prospetto del modello realizzato.



Figura 24 – Vista estrusa del modello agli elementi finiti



Figura 25 – Pianta del modello agli elementi finiti

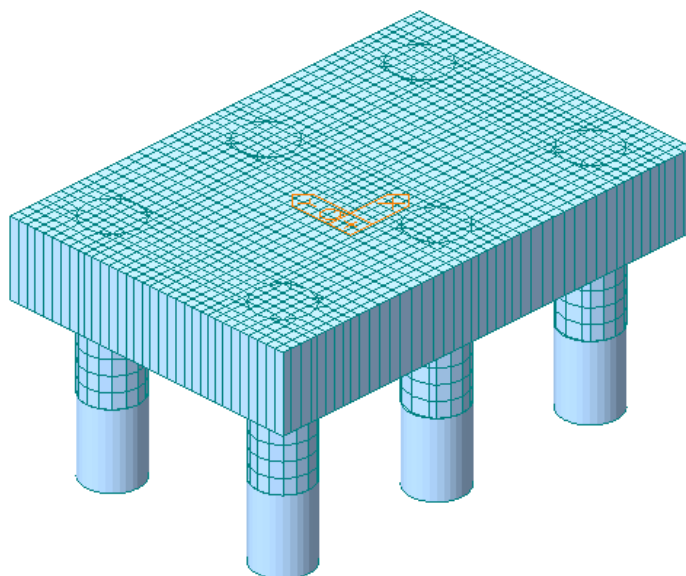

Figura 26 – Prospetto del modello agli elementi finiti

La piastra è vincolata lungo il perimetro della pila cava, cautelativamente con vincoli di incastro perfetto.

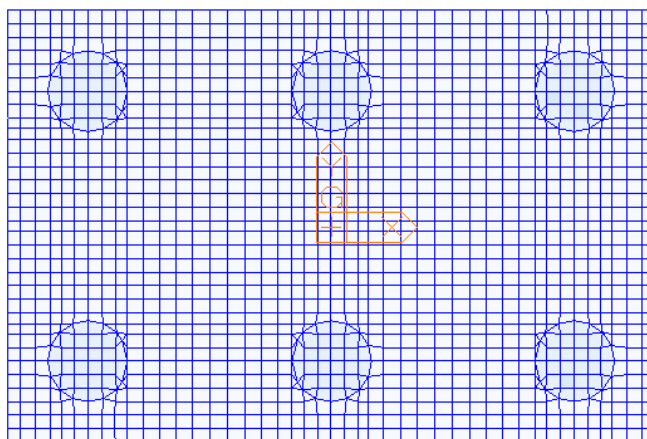

Figura 27 – Sistema di vincoli del modello agli elementi finiti

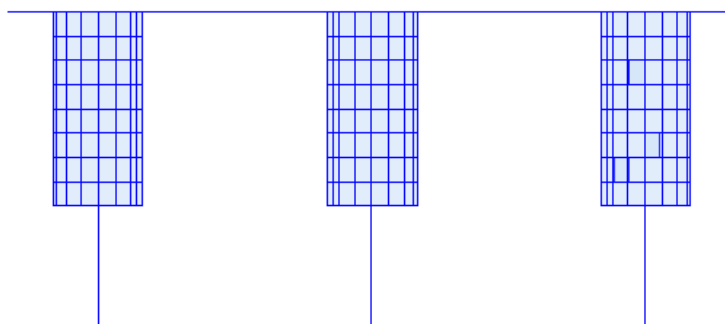
GENERAL CONTRACTOR 	ALTA SORVEGLIANZA 			
	Progetto IN17	Lotto 12	Codifica E12CLVI0904010	C

L'elemento "beam" che schematizza il tratto terminale di ogni singolo palo di fondazione è collegato agli elementi "solid" del tratto superiore mediante una serie di "rigid link".

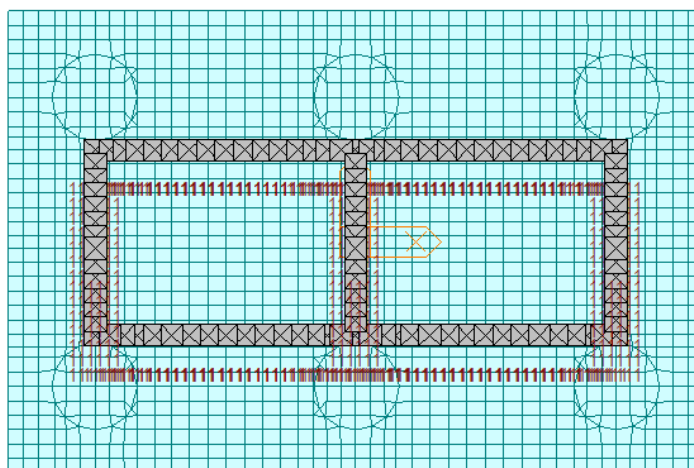

Figura 28 – Sistema di vincoli del palo nel modello agli elementi finiti

Agli elementi "plate" che costituiscono il plinto è stato assegnato un calcestruzzo C25/30, così come ai pali di fondazione.

11.3 Azioni di progetto

11.3.1 Reazioni dei pali

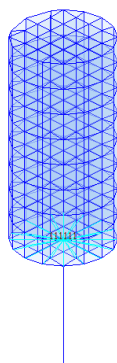
La progettazione del plinto di fondazione è stata effettuata a partire dalle massime sollecitazioni in testa palo dedotte dalla relazione geotecnica.

Sono state considerate tutte le combinazioni che presentano azioni che:

- presentano il massimo sforzo di compressione sul palo;
- presentano il massimo sforzo di trazione sul palo;
- massimizzano il momento longitudinale;
- massimizzano il momento trasversale;
- massimizzano le deformazioni del plinto.

Le combinazioni agli SLU, SLV, SLE e SLD sono quelle esplicitate nel paragrafo 7.

Tali azioni sono state applicate nel modello di calcolo in termini di reazioni dei pali, mediante delle forze e dei momenti nodali alla base degli elementi beam che schematizzano la parte terminale dei pali stessi.

A titolo di esempio, nella figura che segue sono riportate le forze e momenti nodali della combinazione SLV-Treno 1-Sisma prevalente in direzione trasversale.



Figura 29 – Applicazione delle reazioni dei pali nel modello agli elementi finiti

11.3.2 Peso proprio plinto di fondazione

Il peso proprio del plinto di fondazione è stato valutato assumendo per il calcestruzzo un peso specifico γ_{cls} pari a 25 kN/m³, ed è stato calcolato automaticamente dal programma.

11.3.3 Peso terreno di ricoprimento

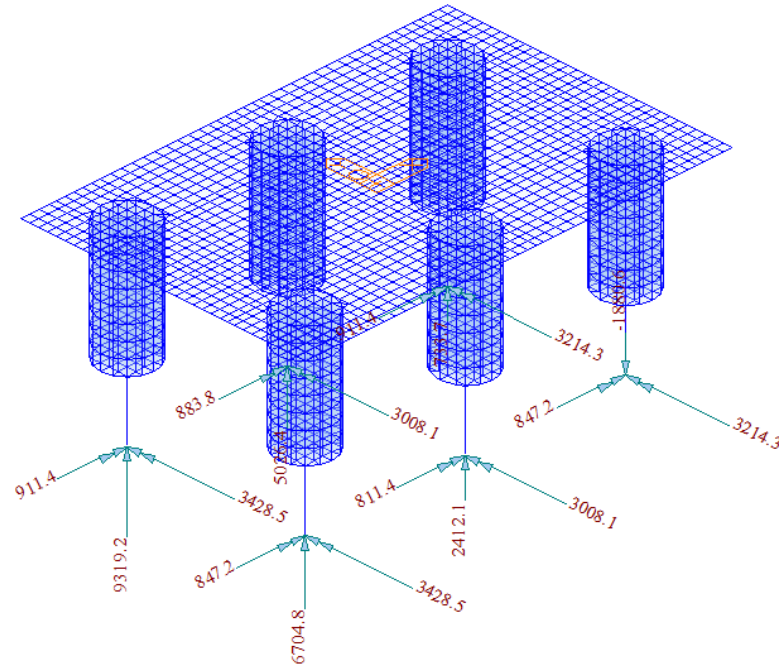
Il terreno di ricoprimento, caratterizzato da un peso specifico γ_{terreno} pari a 19 kN/m³, è stato applicato come carico uniformemente distribuito sul plinto di fondazione, in tutta la zona esterna all'impronta del fusto pila.

$$P_{\text{terreno}} = \gamma_{\text{terreno}} \cdot h_{\text{rinterro}} = 19 \cdot 1.0 = 19.0 \text{ kN/m}^2$$

11.4 Risultati di analisi

Si riportano a titolo di esempio alcuni dei diagrammi delle sollecitazioni ritenuti più significativi. Le sollecitazioni sono espresse come forze al metro; gli assi locali e la convenzione di lettura degli output degli elementi è riportata a seguire.



Figura 30 – Posizioni di output delle forze dell'elemento piastra per unità di lunghezza e convenzione del segno



Figura 31 – Assi locali per gli elementi del plinto di fondazione

GENERAL CONTRACTOR

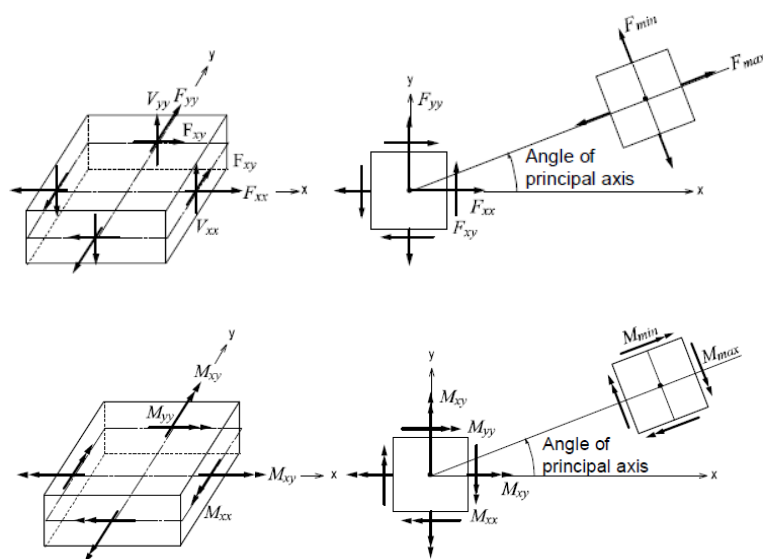

ALTA SORVEGLIANZA

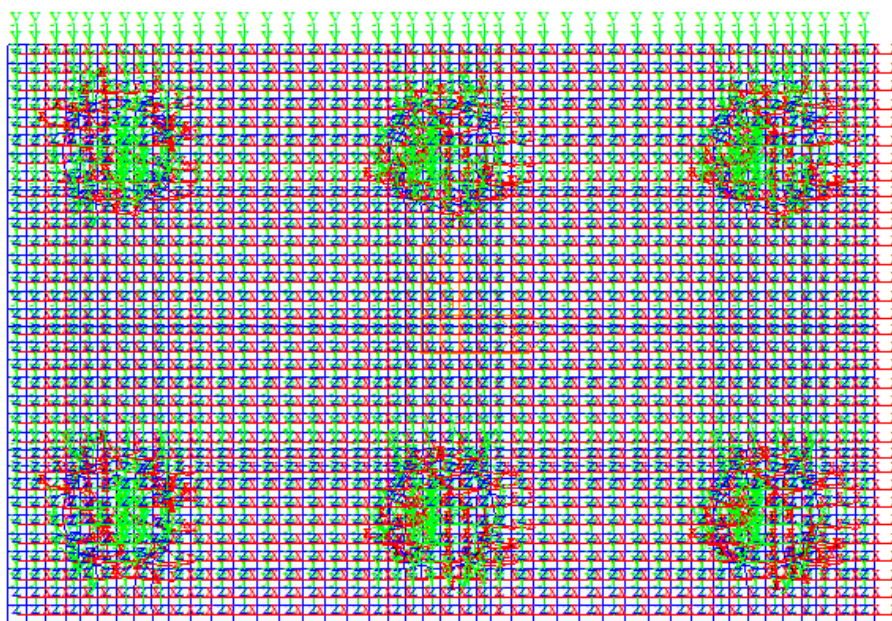

	Progetto	Lotto	Codifica	
	IN17	12	EI2CLVI0904010	C

La direzione 1 del Wood Armer Moment coincide con la direzione X del sistema di riferimento riportato nel par. 11.1.



Figura 32 – Wood Armer Moment – Direction1 – Top (Inviluppo SLU/SLV)



Figura 33 – Wood Armer Moment – Direction1 – Bottom (Inviluppo SLU/SLV)

GENERAL CONTRACTOR

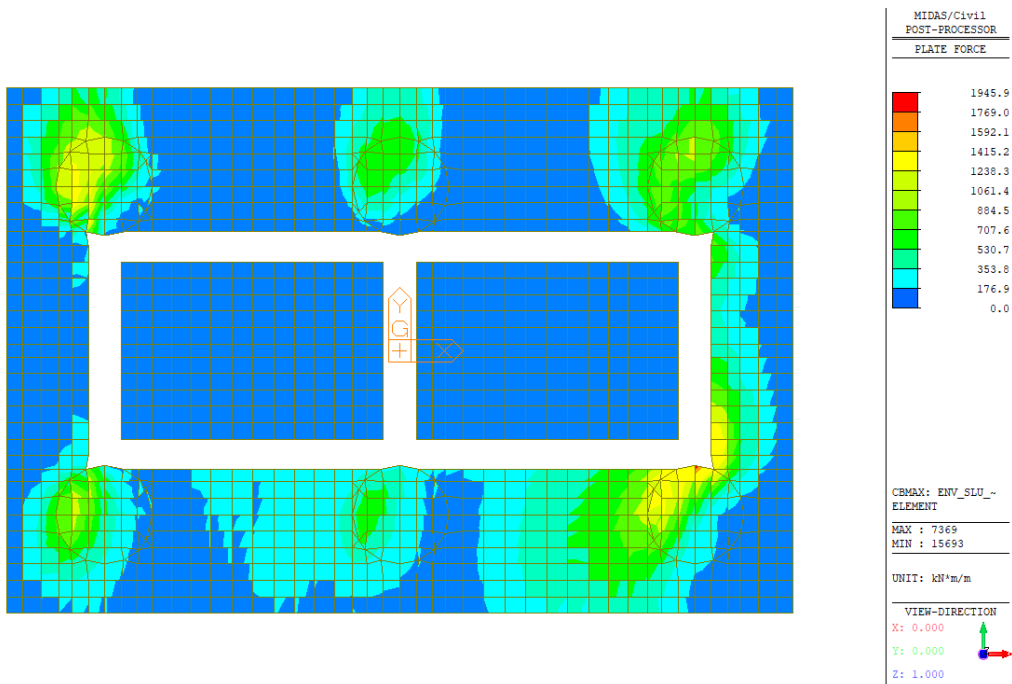

ALTA SORVEGLIANZA

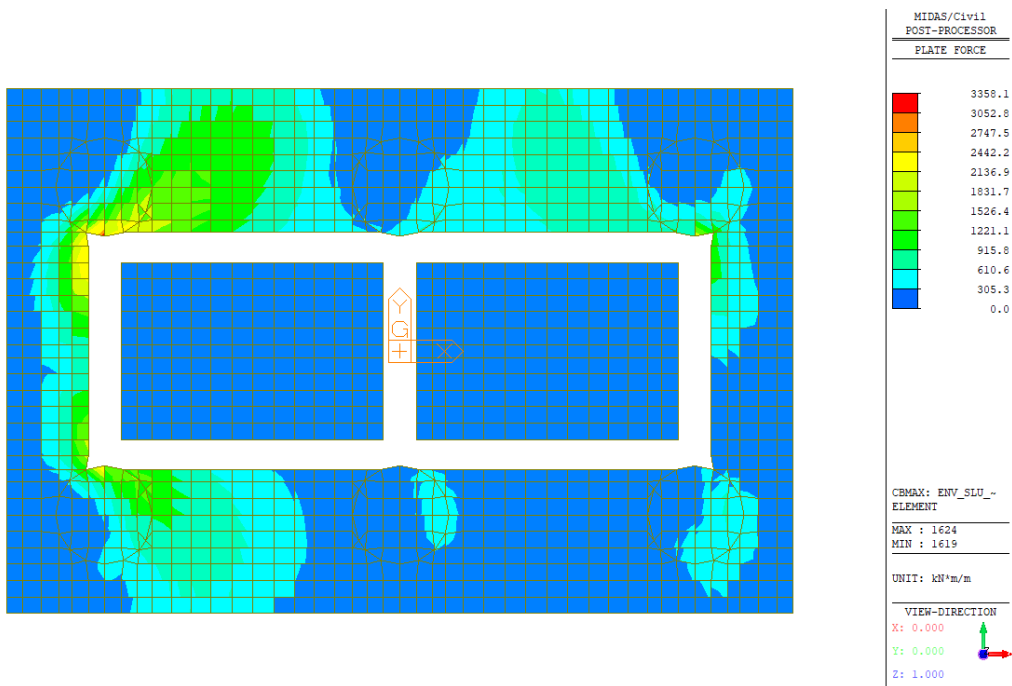

	Progetto	Lotto	Codifica	
	IN17	12	EI2CLVI0904010	C



Figura 34 – Wood Armer Moment – Direction 2 – Top (Involuppo SLU/SLV)



Figura 35 – Wood Armer Moment – Direction 2 – Bottom (Involuppo SLU/SLV)

GENERAL CONTRACTOR

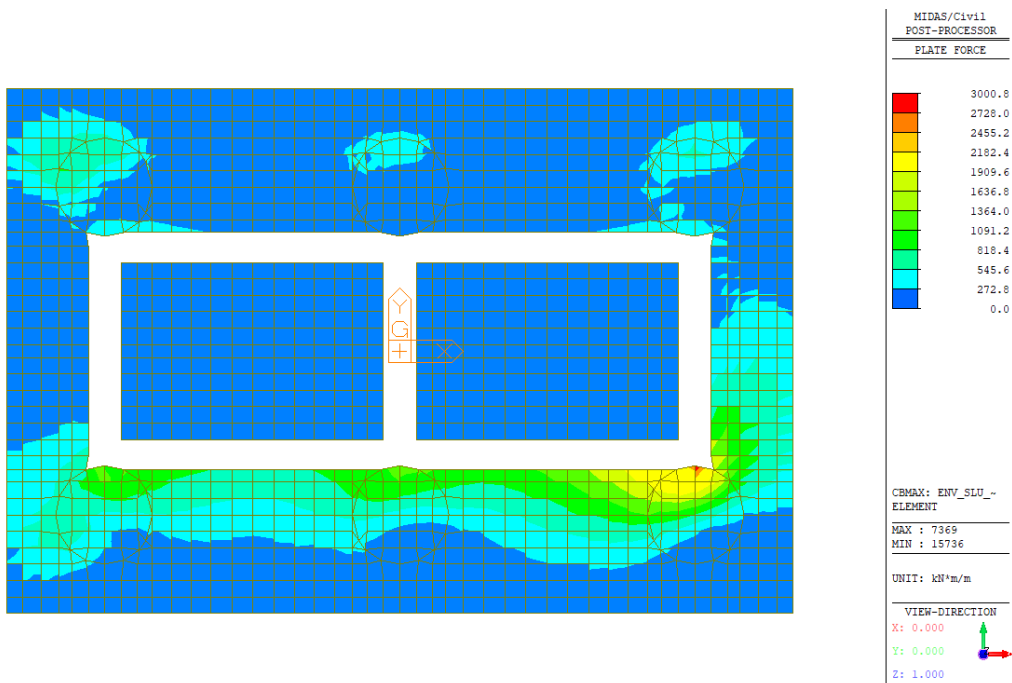

ALTA SORVEGLIANZA

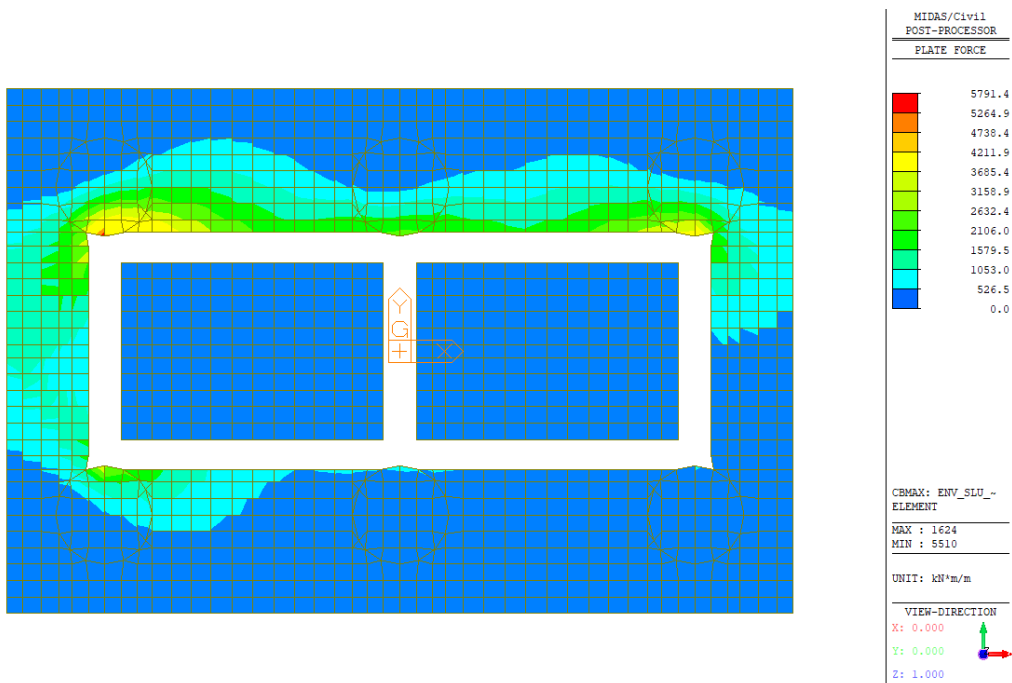

Progetto

IN17

Lotto

12

Codifica

EI2CLVI0904010

C



Figura 36 – Vxx, Inviluppo SLU/SLV



Figura 37 – Vyy, Inviluppo SLU/SLV

GENERAL CONTRACTOR 	ALTA SORVEGLIANZA 			
	Progetto IN17	Lotto 12	Codifica E12CLVI0904010	C

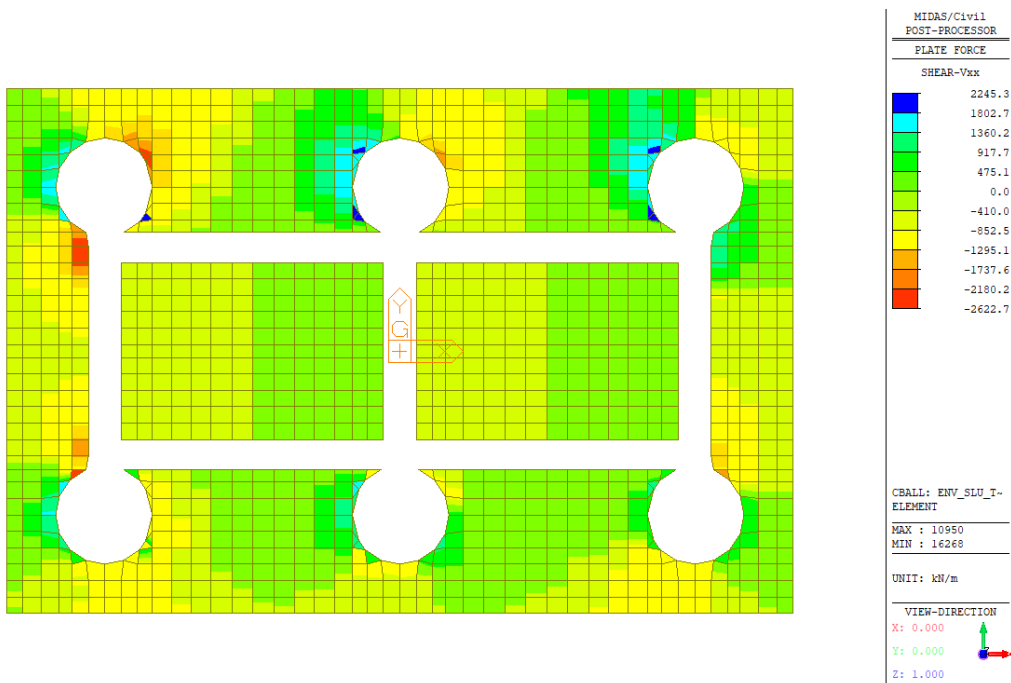
11.5 Dimensionamento e verifica delle armature

11.5.1 Dimensionamento delle armature

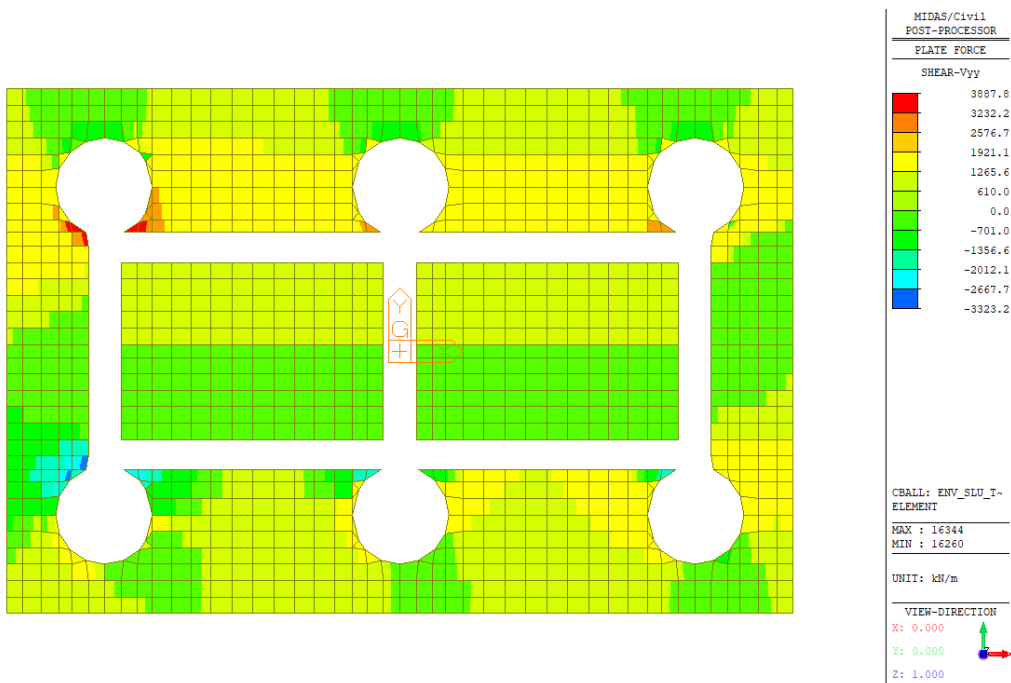
In funzione delle sollecitazioni precedentemente riportate è stata definita per il plinto la seguente armatura.



Figura 38 – Zone di infittimento dell'armatura a flessione del plinto

Maglia base

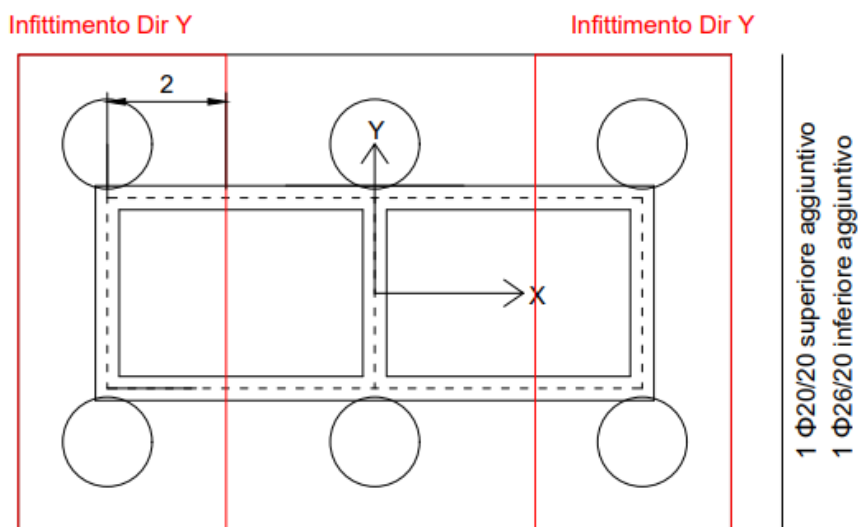
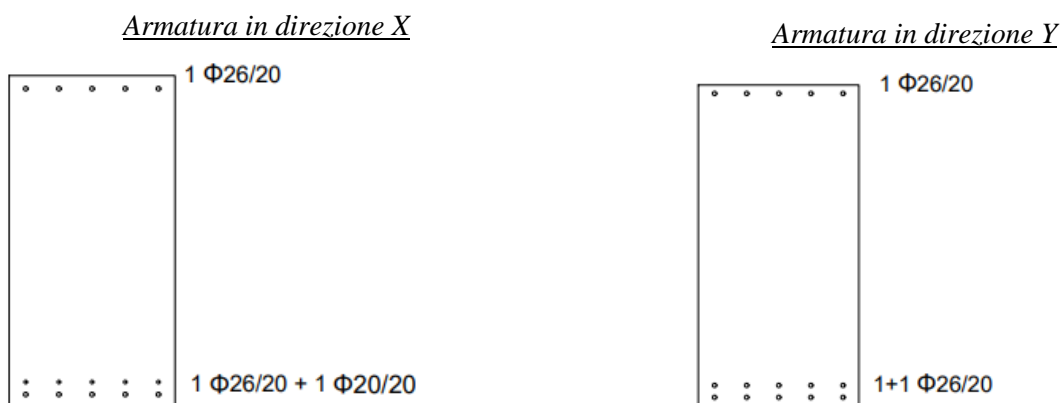

GENERAL CONTRACTOR 	ALTA SORVEGLIANZA 			
	Progetto IN17	Lotto 12	Codifica E12CLVI0904010	C

Armatura aggiuntiva

Armatura in direzione Y



Figura 39 – Armatura a taglio del plinto

11.5.2 Verifica a flessione

Le verifiche allo SLU flessionale e agli SLE di fessurazione e tensionale vengono effettuate mediante l'ausilio del programma RC-SEC.

Sono state considerate due sezioni distinte per il dimensionamento e la verifica delle armature nelle due direzioni X e Y, di altezza pari all'altezza del plinto (2.0 m) e di larghezza pari a 1 m.

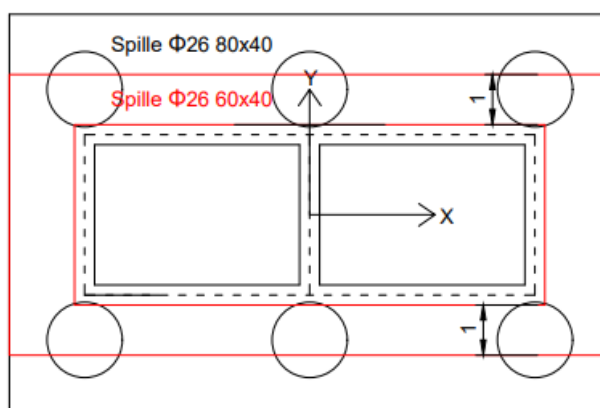
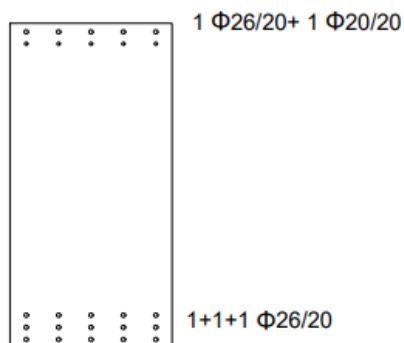
Il plinto è stato verificato nei confronti dei momenti massimi derivanti dagli involuipi delle combinazioni SLU, SLV, SLE rara, SLE fessurazione, SLE quasi permanente, sia nelle zone di infittimento che nelle zone in cui è presente la sola maglia di base.

Tali sollecitazioni sono riportate nella tabella che segue. Le sollecitazioni massime sono ottenute mediando i valori nell'intorno del picco su una larghezza di circa 1 m.

GENERAL CONTRACTOR 	ALTA SORVEGLIANZA 								
	<table border="1" style="width: 100%;"> <tr> <td style="width: 25%;">Progetto</td> <td style="width: 25%;">Lotto</td> <td style="width: 25%;">Codifica</td> <td style="width: 25%;"></td> </tr> <tr> <td>IN17</td> <td>12</td> <td>EI2CLVI0904010</td> <td>C</td> </tr> </table>	Progetto	Lotto	Codifica		IN17	12	EI2CLVI0904010	C
Progetto	Lotto	Codifica							
IN17	12	EI2CLVI0904010	C						

	W-A Mom_Top_X (kNm/m)	W-A Mom_Top_Y (kNm/m)	W-A Mom_Bottom_X (kNm/m)	W-A Mom_Bottom_Y (kNm/m)
SLU/SLV	860.4	2106.2	1716.2	3872.8
SLE Rara	650.2	941.9	1086.7	2553.2
SLE Fessurazione	401.6	290.6	630.7	1608.1
SLE Quasi Perm.	258.0	176.3	319.7	737.7

A titolo di esempio, vengono riportati gli output del programma per le due sezioni nelle zone di infittimento e per tutti i casi di carico sopra descritti.

Sezione per la verifica delle armature in direzione X

DATI GENERALI SEZIONE GENERICA IN C.A. **NOME FILE SEZIONE: VI09C_P39_DirX**

Descrizione Sezione:
Metodo di calcolo resistenza: Resistenze agli Stati Limite Ultimi
Tipologia sezione: Sezione generica di Trave
Normativa di riferimento: N.T.C.
Percorso sollecitazione: A Sforzo Norm. costante
Condizioni Ambientali: Moderat. aggressive
Tipo di sollecitazione: Retta (asse neutro sempre parallelo all'asse X)
Riferimento Sforzi assegnati: Assi x,y principali d'inerzia
Riferimento alla sismicit : Zona non sismica

CARATTERISTICHE DI RESISTENZA DEI MATERIALI IMPIEGATI

CALCESTRUZZO -	Classe:	C25/30	
	Resis. compr. di progetto fcd:	14.160	MPa
	Def.unit. max resistenza ec2:	0.0020	
	Def.unit. ultima ecu:	0.0035	
	Diagramma tensione-deformaz.:	Parabola-Rettangolo	
	Modulo Elastico Normale Ec:	31475.0	MPa
	Resis. media a trazione fctm:	2.560	MPa
	Coeff. Omogen. S.L.E.:	15.00	
	Coeff. Omogen. S.L.E.:	15.00	
	Sc limite S.L.E. comb. Frequenti:	137.50	daN/cm ²
	Ap.Fessure limite S.L.E. comb. Frequenti:	0.200	mm
	Sc limite S.L.E. comb. Q.Permanenti:	0.00	Mpa
	Ap.Fess.limite S.L.E. comb. Q.Perm.:	0.200	mm
ACCIAIO -	Tipo:	B450C	
	Resist. caratt. snervam. fyk:	450.00	MPa
	Resist. caratt. rottura ftk:	450.00	MPa
	Resist. snerv. di progetto fyd:	391.30	MPa
	Resist. ultima di progetto ftd:	391.30	MPa
	Deform. ultima di progetto Epu:	0.068	
	Modulo Elastico Ef	2000000	daN/cm ²
	Diagramma tensione-deformaz.:	Bilineare finito	
	Coeff. Aderenza istantaneo $\beta_1 \beta_2$:	1.00	
	Coeff. Aderenza differito $\beta_1 \beta_2$:	0.50	
Sf limite S.L.E. Comb. Rare:	337.50	MPa	

GENERAL CONTRACTOR 		ALTA SORVEGLIANZA 		
		Progetto IN17	Lotto 12	Codifica E12CLVI0904010
				C

CARATTERISTICHE DOMINIO CONGLOMERATO

Forma del Dominio:	Poligonale	
Classe Conglomerato:	C25/30	
N°vertice:	X [cm]	Y [cm]
1	50.0	100.0
2	50.0	-100.0
3	-50.0	-100.0
4	-50.0	100.0

DATI BARRE ISOLATE

N°Barra	X [cm]	Y [cm]	DiamØ[mm]
1	40.0	-84.6	20
2	20.0	-84.6	20
3	0.0	-84.6	20
4	-20.0	-84.6	20
5	-40.0	-84.6	20
6	40.0	92.1	26
7	20.0	92.1	26
8	0.0	92.1	26
9	-20.0	92.1	26
10	-40.0	92.1	26
11	40.0	-92.1	26
12	20.0	-92.1	26
13	0.0	-92.1	26
14	-20.0	-92.1	26
15	-40.0	-92.1	26

CALCOLO DI RESISTENZA - SFORZI PER OGNI COMBINAZIONE ASSEGNATA

N	Sforzo normale [kN] applicato nel Baric. (+ se di compressione)
Mx	Momento flettente [daNm] intorno all'asse X di riferimento delle coordinate con verso positivo se tale da comprimere il lembo sup. della sez.
Vy	Componente del Taglio [kN] parallela all'asse Y di riferimento delle coordinate

N°Comb.	N	Mx	Vy
1	0.00	-860.40	0.00
2	0.00	1716.20	0.00

COMB. RARE (S.L.E.) - SFORZI PER OGNI COMBINAZIONE ASSEGNATA

N	Sforzo normale [kN] applicato nel Baricentro (+ se di compressione)
Mx	Momento flettente [kNm] intorno all'asse X di riferimento (tra parentesi Mom.Fessurazione) con verso positivo se tale da comprimere il lembo superiore della sezione

N°Comb.	N	Mx	My
1	0.00	-650.20	0.00
2	0.00	1086.70	0.00

COMB. FREQUENTI (S.L.E.) - SFORZI PER OGNI COMBINAZIONE ASSEGNATA

GENERAL CONTRACTOR  IRICAV2	ALTA SORVEGLIANZA  ITALFERR GRUPPO FERROVIE DELLO STATO ITALIANE								
	<table border="1" style="width: 100%; text-align: center;"> <tr> <td style="width: 25%;">Progetto</td> <td style="width: 25%;">Lotto</td> <td style="width: 25%;">Codifica</td> <td style="width: 25%;"></td> </tr> <tr> <td>IN17</td> <td>12</td> <td>EI2CLVI0904010</td> <td>C</td> </tr> </table>	Progetto	Lotto	Codifica		IN17	12	EI2CLVI0904010	C
Progetto	Lotto	Codifica							
IN17	12	EI2CLVI0904010	C						

N Sforzo normale [kN] applicato nel Baricentro (+ se di compressione)
Mx Momento flettente [kNm] intorno all'asse X di riferimento (tra parentesi Mom.Fessurazione)
con verso positivo se tale da comprimere il lembo superiore della sezione

N°Comb.	N	Mx	My
1	0.00	-401.60 (-1904.28)	0.00 (0.00)
2	0.00	630.70 (1940.75)	0.00 (0.00)

COMB. QUASI PERMANENTI (S.L.E.) - SFORZI PER OGNI COMBINAZIONE ASSEGNATA

N Sforzo normale [kN] applicato nel Baricentro (+ se di compressione)
Mx Momento flettente [kNm] intorno all'asse X di riferimento (tra parentesi Mom.Fessurazione)
con verso positivo se tale da comprimere il lembo superiore della sezione

N°Comb.	N	Mx	My
1	0.00	-258.00 (-1904.28)	0.00 (0.00)
2	0.00	319.70 (1940.75)	0.00 (0.00)

RISULTATI DEL CALCOLO

Sezione verificata per tutte le combinazioni assegnate

Copriferro netto minimo barre longitudinali: 6.6 cm
Interferro netto minimo barre longitudinali: 5.1 cm

VERIFICHE DI RESISTENZA IN PRESSO-TENSO FLESSIONE ALLO STATO LIMITE ULTIMO

Ver S = combinazione verificata / N = combin. non verificata
N Sforzo normale assegnato [kN] nel baricentro B sezione cls.(positivo se di compressione)
Mx Componente del momento assegnato [kNm] riferito all'asse x princ. d'inerzia
N Res Sforzo normale resistente [kN] nel baricentro B sezione cls.(positivo se di compress.)
Mx Res Momento flettente resistente [kNm] riferito all'asse x princ. d'inerzia
Mis.Sic. Misura sicurezza = rapporto vettoriale tra (N r,Mx Res,My Res) e (N,Mx,My)
Verifica positiva se tale rapporto risulta >=1.000
As Tesa Area armature trave [cm²] in zona tesa. [Tra parentesi l'area minima ex (4.1.15)NTC]

N°Comb	Ver	N	Mx	N Res	Mx Res	Mis.Sic.	As Tesa
1	S	0.00	-860.40	0.00	-1997.55	2.32	42.3(29.6)
2	S	0.00	1716.20	0.00	3042.46	1.77	42.3(29.6)

METODO AGLI STATI LIMITE ULTIMI - DEFORMAZIONI UNITARIE ALLO STATO ULTIMO

ec max Deform. unit. massima del conglomerato a compressione
x/d Rapporto di duttilità [§ 4.1.2.1.2.1 NTC] deve essere < 0.45
Xc max Ascissa in cm della fibra corrisp. a ec max (sistema rif. X,Y,O sez.)
Yc max Ordinata in cm della fibra corrisp. a ec max (sistema rif. X,Y,O sez.)
es min Deform. unit. minima nell'acciaio (negativa se di trazione)
Xs min Ascissa in cm della barra corrisp. a es min (sistema rif. X,Y,O sez.)
Ys min Ordinata in cm della barra corrisp. a es min (sistema rif. X,Y,O sez.)
es max Deform. unit. massima nell'acciaio (positiva se di compress.)
Xs max Ascissa in cm della barra corrisp. a es max (sistema rif. X,Y,O sez.)
Ys max Ordinata in cm della barra corrisp. a es max (sistema rif. X,Y,O sez.)

N°Comb	ec max	x/d	Xc max	Yc max	es min	Xs min	Ys min	es max	Xs max	Ys max
1	0.00350	0.053	50.0	-100.0	0.00079	40.0	-92.1	-0.06231	40.0	92.1
2	0.00350	0.054	50.0	100.0	0.00086	40.0	92.1	-0.06080	40.0	-92.1

GENERAL CONTRACTOR  IRICAV2	ALTA SORVEGLIANZA  ITALFERR GRUPPO FERROVIE DELLO STATO ITALIANE			
	Progetto IN17	Lotto 12	Codifica E12CLVI0904010	C C

POSIZIONE ASSE NEUTRO PER OGNI COMB. DI RESISTENZA

a, b, c Coeff. a, b, c nell'eq. dell'asse neutro $aX+bY+c=0$ nel rif. X,Y,O gen.
x/d Rapp. di duttilità (travi e solette)[§ 4.1.2.1.2.1 NTC]: deve essere < 0.45
C.Rid. Coeff. di riduz. momenti per sola flessione in travi continue

N°Comb	a	b	c	x/d	C.Rid.
1	0.000000000	-0.000342607	-0.030760719	0.053	0.700
2	0.000000000	0.000334699	-0.029969871	0.054	0.700

COMBINAZIONI RARE IN ESERCIZIO - MASSIME TENSIONI NORMALI ED APERTURA FESSURE (NTC/EC2)

Ver S = comb. verificata/ N = comb. non verificata
Sc max Massima tensione (positiva se di compressione) nel conglomerato [Mpa]
Xc max, Yc max Ascissa, Ordinata [cm] del punto corrisp. a Sc max (sistema rif. X,Y,O)
Sf min Minima tensione (negativa se di trazione) nell'acciaio [Mpa]
Xs min, Ys min Ascissa, Ordinata [cm] della barra corrisp. a Sf min (sistema rif. X,Y,O)
Ac eff. Area di calcestruzzo [cm²] in zona tesa considerata aderente alle barre
As eff. Area barre [cm²] in zona tesa considerate efficaci per l'apertura delle fessure

N°Comb	Ver	Sc max	Xc max	Yc max	Sf min	Xs min	Ys min	Ac eff.	As eff.
1	S	1.78	50.0	-100.0	-134.9	-40.0	92.1	2000	26.5
2	S	2.63	50.0	100.0	-148.2	-40.0	-92.1	2643	42.3

COMBINAZIONI RARE IN ESERCIZIO - APERTURA FESSURE [§ 7.3.4 EC2]

Ver. La sezione viene assunta sempre fessurata anche nel caso in cui la trazione minima del calcestruzzo sia inferiore a f_{ctm}
Esito della verifica
e1 Massima deformazione unitaria di trazione nel calcestruzzo (trazione -) valutata in sezione fessurata
e2 Minima deformazione unitaria di trazione nel calcestruzzo (trazione -) valutata in sezione fessurata
k1 = 0.8 per barre ad aderenza migliorata [eq.(7.11)EC2]
kt = 0.4 per comb. quasi permanenti / = 0.6 per comb.frequenti [cfr. eq.(7.9)EC2]
k2 = 0.5 per flessione; $=(e1 + e2)/(2 \cdot e1)$ per trazione eccentrica [eq.(7.13)EC2]
k3 = 3.400 Coeff. in eq.(7.11) come da annessi nazionali
k4 = 0.425 Coeff. in eq.(7.11) come da annessi nazionali
Ø Diametro [mm] equivalente delle barre tese comprese nell'area efficace Ac eff [eq.(7.11)EC2]
Cf Coprifermo [mm] netto calcolato con riferimento alla barra più tesa
e sm - e cm Differenza tra le deformazioni medie di acciaio e calcestruzzo [(7.8)EC2 e (C4.1.7)NTC]
Tra parentesi: valore minimo = $0.6 S_{max} / E_s$ [(7.9)EC2 e (C4.1.8)NTC]
sr max Massima distanza tra le fessure [mm]
wk Apertura fessure in mm calcolata = $sr \cdot \max(e_{sm} - e_{cm})$ [(7.8)EC2 e (C4.1.7)NTC]. Valore limite tra parentesi
Mx fess. Componente momento di prima fessurazione intorno all'asse X [kNm]
My fess. Componente momento di prima fessurazione intorno all'asse Y [kNm]

Comb.	Ver	e1	e2	k2	Ø	Cf	e sm - e cm	sr max	wk	Mx fess	My fess
1	S	-0.00071	0	0.500	26.0	66	0.00040 (0.00040)	557	0.226 (990.00)	-1904.28	0.00
2	S	-0.00078	0	0.500	23.4	66	0.00044 (0.00044)	473	0.210 (990.00)	1940.75	0.00

COMBINAZIONI FREQUENTI IN ESERCIZIO - MASSIME TENSIONI NORMALI ED APERTURA FESSURE (NTC/EC2)

N°Comb	Ver	Sc max	Xc max	Yc max	Sf min	Xs min	Ys min	Ac eff.	As eff.
1	S	1.10	50.0	-100.0	-83.3	-40.0	92.1	2000	26.5
2	S	1.53	50.0	100.0	-86.0	-40.0	-92.1	2643	42.3

COMBINAZIONI FREQUENTI IN ESERCIZIO - APERTURA FESSURE [§ 7.3.4 EC2]

GENERAL CONTRACTOR



ALTA SORVEGLIANZA



Progetto	Lotto	Codifica	
IN17	12	EI2CLVI0904010	C

Comb.	Ver	e1	e2	k2	Ø	Cf	e sm - e cm sr max	wk	Mx fess	My fess	
1	S	-0.00044	0	0.500	26.0	66	0.00025 (0.00025)	557	0.139 (0.20)	-1904.28	0.00
2	S	-0.00045	0	0.500	23.4	66	0.00026 (0.00026)	473	0.122 (0.20)	1940.75	0.00

COMBINAZIONI QUASI PERMANENTI IN ESERCIZIO - MASSIME TENSIONI NORMALI ED APERTURA FESSURE (NTC/EC2)

N°Comb	Ver	Sc max	Xc max	Yc max	Sf min	Xs min	Ys min	Ac eff.	As eff.
1	S	0.71	50.0	-100.0	-53.5	-40.0	92.1	2000	26.5
2	S	0.77	50.0	100.0	-43.6	-40.0	-92.1	2643	42.3

COMBINAZIONI QUASI PERMANENTI IN ESERCIZIO - APERTURA FESSURE [§ 7.3.4 EC2]

Comb.	Ver	e1	e2	k2	Ø	Cf	e sm - e cm sr max	wk	Mx fess	My fess	
1	S	-0.00028	0	0.500	26.0	66	0.00016 (0.00016)	557	0.089 (990.00)	-1904.28	0.00
2	S	-0.00023	0	0.500	23.4	66	0.00013 (0.00013)	473	0.062 (990.00)	1940.75	0.00

Sezione per la verifica delle armature in direzione Y

DATI GENERALI SEZIONE GENERICA IN C.A.

NOME FILE SEZIONE: VI09C_P39_DirY

Descrizione Sezione:	
Metodo di calcolo resistenza:	Resistenze agli Stati Limite Ultimi
Tipologia sezione:	Sezione generica di Trave
Normativa di riferimento:	N.T.C.
Percorso sollecitazione:	A Sforzo Norm. costante
Condizioni Ambientali:	Moderat. aggressive
Tipo di sollecitazione:	Retta (asse neutro sempre parallelo all'asse X)
Riferimento Sforzi assegnati:	Assi x,y principali d'inerzia
Riferimento alla sismicità:	Zona non sismica

CARATTERISTICHE DI RESISTENZA DEI MATERIALI IMPIEGATI

CALCESTRUZZO -	Classe:	C25/30
	Resis. compr. di progetto fcd:	14.160 MPa
	Def.unit. max resistenza ec2:	0.0020
	Def.unit. ultima ecu:	0.0035
	Diagramma tensione-deformaz.:	Parabola-Rettangolo
	Modulo Elastico Normale Ec:	31475.0 MPa
	Resis. media a trazione fctm:	2.560 MPa
	Coeff. Omogen. S.L.E.:	15.00
	Coeff. Omogen. S.L.E.:	15.00
	Sc limite S.L.E. comb. Frequenti:	137.50 daN/cm ²
	Ap.Fessure limite S.L.E. comb. Frequenti:	0.200 mm
	Sc limite S.L.E. comb. Q.Permanenti:	0.00 Mpa
	Ap.Fess.limite S.L.E. comb. Q.Perm.:	0.200 mm
ACCIAIO -	Tipo:	B450C
	Resist. caratt. snervam. fyk:	450.00 MPa
	Resist. caratt. rottura ftk:	450.00 MPa
	Resist. snerv. di progetto fyd:	391.30 MPa
	Resist. ultima di progetto ftd:	391.30 MPa
	Deform. ultima di progetto Epu:	0.068
	Modulo Elastico Ef	2000000 daN/cm ²
	Diagramma tensione-deformaz.:	Bilineare finito

GENERAL CONTRACTOR



ALTA SORVEGLIANZA



Progetto

Lotto

Codifica

IN17

12

EI2CLVI0904010

C

Coeff. Aderenza istantaneo $\beta_1 \cdot \beta_2$:

1.00

Coeff. Aderenza differito $\beta_1 \cdot \beta_2$:

0.50

Sf limite S.L.E. Comb. Rare:

337.50 MPa

CARATTERISTICHE DOMINIO CONGLOMERATO

Forma del Dominio: Poligonale
 Classe Conglomerato: C25/30

N°vertice:	X [cm]	Y [cm]
1	50.0	100.0
2	50.0	-100.0
3	-50.0	-100.0
4	-50.0	100.0

DATI BARRE ISOLATE

N°Barra	X [cm]	Y [cm]	DiamØ[mm]
1	40.0	-79.8	26
2	20.0	-79.8	26
3	0.0	-79.8	26
4	-20.0	-79.8	26
5	-40.0	-79.8	26
6	40.0	87.3	20
7	20.0	87.3	20
8	0.0	87.3	20
9	-20.0	87.3	20
10	-40.0	87.3	20
11	40.0	-87.2	26
12	20.0	-87.2	26
13	0.0	-87.2	26
14	-20.0	-87.2	26
15	-40.0	-87.2	26
16	40.0	-94.7	26
17	20.0	-94.7	26
18	0.0	-94.7	26
19	-20.0	-94.7	26
20	-40.0	-94.7	26
21	40.0	94.7	26
22	20.0	94.7	26
23	0.0	94.7	26
24	-20.0	94.7	26
25	-40.0	94.7	26

CALCOLO DI RESISTENZA - SFORZI PER OGNI COMBINAZIONE ASSEGNATA

N Sforzo normale [kN] applicato nel Baric. (+ se di compressione)
 Mx Momento flettente [daNm] intorno all'asse X di riferimento delle coordinate
 con verso positivo se tale da comprimere il lembo sup. della sez.
 Vy Componente del Taglio [kN] parallela all'asse Y di riferimento delle coordinate

N°Comb.	N	Mx	Vy
1	0.00	-2106.20	0.00
2	0.00	3872.80	0.00

GENERAL CONTRACTOR  IRICAV2	ALTA SORVEGLIANZA  ITALFERR GRUPPO FERROVIE DELLO STATO ITALIANE								
	<table border="1" style="width: 100%; border-collapse: collapse;"> <tr> <td style="width: 25%;">Progetto</td> <td style="width: 15%;">Lotto</td> <td style="width: 40%;">Codifica</td> <td style="width: 20%;"></td> </tr> <tr> <td style="text-align: center;">IN17</td> <td style="text-align: center;">12</td> <td style="text-align: center;">E12CLVI0904010</td> <td style="text-align: center;">C</td> </tr> </table>	Progetto	Lotto	Codifica		IN17	12	E12CLVI0904010	C
Progetto	Lotto	Codifica							
IN17	12	E12CLVI0904010	C						

COMB. RARE (S.L.E.) - SFORZI PER OGNI COMBINAZIONE ASSEGNATA

N Sforzo normale [kN] applicato nel Baricentro (+ se di compressione)
Mx Momento flettente [kNm] intorno all'asse X di riferimento (tra parentesi Mom.Fessurazione)
con verso positivo se tale da comprimere il lembo superiore della sezione

N°Comb.	N	Mx	My
1	0.00	-941.90	0.00
2	0.00	2553.20	0.00

COMB. FREQUENTI (S.L.E.) - SFORZI PER OGNI COMBINAZIONE ASSEGNATA

N Sforzo normale [kN] applicato nel Baricentro (+ se di compressione)
Mx Momento flettente [kNm] intorno all'asse X di riferimento (tra parentesi Mom.Fessurazione)
con verso positivo se tale da comprimere il lembo superiore della sezione

N°Comb.	N	Mx	My
1	0.00	-290.60 (-2032.66)	0.00 (0.00)
2	0.00	1608.10 (2120.10)	0.00 (0.00)

COMB. QUASI PERMANENTI (S.L.E.) - SFORZI PER OGNI COMBINAZIONE ASSEGNATA

N Sforzo normale [kN] applicato nel Baricentro (+ se di compressione)
Mx Momento flettente [kNm] intorno all'asse X di riferimento (tra parentesi Mom.Fessurazione)
con verso positivo se tale da comprimere il lembo superiore della sezione

N°Comb.	N	Mx	My
1	0.00	-176.30 (-2032.66)	0.00 (0.00)
2	0.00	737.70 (2120.10)	0.00 (0.00)

RISULTATI DEL CALCOLO

Sezione verificata per tutte le combinazioni assegnate

Copriferro netto minimo barre longitudinali: 4.0 cm
Interferro netto minimo barre longitudinali: 4.8 cm

VERIFICHE DI RESISTENZA IN PRESSO-TENSO FLESSIONE ALLO STATO LIMITE ULTIMO

Ver S = combinazione verificata / N = combin. non verificata
N Sforzo normale assegnato [kN] nel baricentro B sezione cls.(positivo se di compressione)
Mx Componente del momento assegnato [kNm] riferito all'asse x princ. d'inerzia
N Res Sforzo normale resistente [kN] nel baricentro B sezione cls.(positivo se di compress.)
Mx Res Momento flettente resistente [kNm] riferito all'asse x princ. d'inerzia
Mis.Sic. Misura sicurezza = rapporto vettoriale tra (N r,Mx Res,My Res) e (N,Mx,My)
Verifica positiva se tale rapporto risulta >=1.000
As Tesa Area armature trave [cm²] in zona tesa. [Tra parentesi l'area minima ex (4.1.15)NTC]

N°Comb	Ver	N	Mx	N Res	Mx Res	Mis.Sic.	As Tesa
1	S	0.00	-2106.20	0.00	-3222.52	1.53	68.8(29.6)
2	S	0.00	3872.80	0.00	5626.96	1.45	79.6(29.6)

METODO AGLI STATI LIMITE ULTIMI - DEFORMAZIONI UNITARIE ALLO STATO ULTIMO

GENERAL CONTRACTOR  IRICAV2	ALTA SORVEGLIANZA  ITALFERR GRUPPO FERROVIE DELLO STATO ITALIANE								
	<table border="1" style="width: 100%; border-collapse: collapse;"> <tr> <td style="width: 25%;">Progetto</td> <td style="width: 25%;">Lotto</td> <td style="width: 25%;">Codifica</td> <td style="width: 25%;"></td> </tr> <tr> <td style="text-align: center;">IN17</td> <td style="text-align: center;">12</td> <td style="text-align: center;">EI2CLVI0904010</td> <td style="text-align: center;">C</td> </tr> </table>	Progetto	Lotto	Codifica		IN17	12	EI2CLVI0904010	C
Progetto	Lotto	Codifica							
IN17	12	EI2CLVI0904010	C						

ec max	Deform. unit. massima del conglomerato a compressione
x/d	Rapporto di duttilità [§ 4.1.2.1.2.1 NTC] deve essere < 0.45
Xc max	Ascissa in cm della fibra corrisp. a ec max (sistema rif. X,Y,O sez.)
Yc max	Ordinata in cm della fibra corrisp. a ec max (sistema rif. X,Y,O sez.)
es min	Deform. unit. minima nell'acciaio (negativa se di trazione)
Xs min	Ascissa in cm della barra corrisp. a es min (sistema rif. X,Y,O sez.)
Ys min	Ordinata in cm della barra corrisp. a es min (sistema rif. X,Y,O sez.)
es max	Deform. unit. massima nell'acciaio (positiva se di compress.)
Xs max	Ascissa in cm della barra corrisp. a es max (sistema rif. X,Y,O sez.)
Ys max	Ordinata in cm della barra corrisp. a es max (sistema rif. X,Y,O sez.)

N°Comb	ec max	x/d	Xc max	Yc max	es min	Xs min	Ys min	es max	Xs max	Ys max
1	0.00350	0.068	50.0	-100.0	0.00210	40.0	-94.7	-0.04792	40.0	94.7
2	0.00350	0.083	50.0	100.0	0.00235	40.0	94.7	-0.03878	40.0	-94.7

POSIZIONE ASSE NEUTRO PER OGNI COMB. DI RESISTENZA

a, b, c	Coeff. a, b, c nell'eq. dell'asse neutro $aX+bY+c=0$ nel rif. X,Y,O gen.
x/d	Rapp. di duttilità (travi e solette)[§ 4.1.2.1.2.1 NTC]: deve essere < 0.45
C.Rid.	Coeff. di riduz. momenti per sola flessione in travi continue

N°Comb	a	b	c	x/d	C.Rid.
1	0.000000000	-0.000264100	-0.022909972	0.068	0.700
2	0.000000000	0.000217144	-0.018214449	0.083	0.700

COMBINAZIONI RARE IN ESERCIZIO - MASSIME TENSIONI NORMALI ED APERTURA FESSURE (NTC/EC2)

Ver	S = comb. verificata/ N = comb. non verificata
Sc max	Massima tensione (positiva se di compressione) nel conglomerato [Mpa]
Xc max, Yc max	Ascissa, Ordinata [cm] del punto corrisp. a Sc max (sistema rif. X,Y,O)
Sf min	Minima tensione (negativa se di trazione) nell'acciaio [Mpa]
Xs min, Ys min	Ascissa, Ordinata [cm] della barra corrisp. a Sf min (sistema rif. X,Y,O)
Ac eff.	Area di calcestruzzo [cm ²] in zona tesa considerata aderente alle barre
As eff.	Area barre [cm ²] in zona tesa considerate efficaci per l'apertura delle fessure

N°Comb	Ver	Sc max	Xc max	Yc max	Sf min	Xs min	Ys min	Ac eff.	As eff.
1	S	1.98	50.0	-100.0	-126.1	-40.0	94.7	2000	42.3
2	S	4.75	50.0	100.0	-196.8	-40.0	-94.7	3200	79.6

COMBINAZIONI RARE IN ESERCIZIO - APERTURA FESSURE [§ 7.3.4 EC2]

Ver.	La sezione viene assunta sempre fessurata anche nel caso in cui la trazione minima del calcestruzzo sia inferiore a f_{ctm}
e1	Esito della verifica
e2	Massima deformazione unitaria di trazione nel calcestruzzo (trazione -) valutata in sezione fessurata
k1	Minima deformazione unitaria di trazione nel calcestruzzo (trazione -) valutata in sezione fessurata
kt	= 0.8 per barre ad aderenza migliorata [eq.(7.11)EC2]
k2	= 0.4 per comb. quasi permanenti / = 0.6 per comb.frequenti [cfr. eq.(7.9)EC2]
k3	= 0.5 per flessione; $=(e1 + e2)/(2*e1)$ per trazione eccentrica [eq.(7.13)EC2]
k4	= 3.400 Coeff. in eq.(7.11) come da annessi nazionali
Ø	= 0.425 Coeff. in eq.(7.11) come da annessi nazionali
Cf	Diametro [mm] equivalente delle barre tese comprese nell'area efficace Ac eff [eq.(7.11)EC2]
e sm - e cm	Copriferro [mm] netto calcolato con riferimento alla barra più tesa
sr max	Differenza tra le deformazioni medie di acciaio e calcestruzzo [(7.8)EC2 e (C4.1.7)NTC]
wk	Tra parentesi: valore minimo = $0.6 S_{max} / E_s$ [(7.9)EC2 e (C4.1.8)NTC]
Mx fess.	Massima distanza tra le fessure [mm]
My fess.	Apertura fessure in mm calcolata = $sr \max * (e_{sm} - e_{cm})$ [(7.8)EC2 e (C4.1.7)NTC]. Valore limite tra parentesi
	Componente momento di prima fessurazione intorno all'asse X [kNm]
	Componente momento di prima fessurazione intorno all'asse Y [kNm]

GENERAL CONTRACTOR



ALTA SORVEGLIANZA



Progetto	Lotto	Codifica	
IN17	12	EI2CLVI0904010	C

Comb.	Ver	e1	e2	k2	Ø	Cf	e sm - e cm sr max	wk	Mx fess	My fess	
1	S	-0.00065	0	0.500	23.4	40	0.00038 (0.00038)	324	0.123 (990.00)	-2032.66	0.00
2	S	-0.00102	0	0.500	26.0	40	0.00063 (0.00059)	314	0.196 (990.00)	2120.10	0.00

COMBINAZIONI FREQUENTI IN ESERCIZIO - MASSIME TENSIONI NORMALI ED APERTURA FESSURE (NTC/EC2)

N°Comb	Ver	Sc max	Xc max	Yc max	Sf min	Xs min	Ys min	Ac eff.	As eff.
1	S	0.61	50.0	-100.0	-38.9	-40.0	94.7	2000	42.3
2	S	2.99	50.0	100.0	-123.9	-40.0	-94.7	3200	79.6

COMBINAZIONI FREQUENTI IN ESERCIZIO - APERTURA FESSURE [§ 7.3.4 EC2]

Comb.	Ver	e1	e2	k2	Ø	Cf	e sm - e cm sr max	wk	Mx fess	My fess	
1	S	-0.00020	0	0.500	23.4	40	0.00012 (0.00012)	324	0.038 (0.20)	-2032.66	0.00
2	S	-0.00064	0	0.500	26.0	40	0.00037 (0.00037)	314	0.117 (0.20)	2120.10	0.00

COMBINAZIONI QUASI PERMANENTI IN ESERCIZIO - MASSIME TENSIONI NORMALI ED APERTURA FESSURE (NTC/EC2)

N°Comb	Ver	Sc max	Xc max	Yc max	Sf min	Xs min	Ys min	Ac eff.	As eff.
1	S	0.37	50.0	-100.0	-23.6	-40.0	94.7	2000	42.3
2	S	1.37	50.0	100.0	-56.9	-40.0	-94.7	3200	79.6

COMBINAZIONI QUASI PERMANENTI IN ESERCIZIO - APERTURA FESSURE [§ 7.3.4 EC2]

Comb.	Ver	e1	e2	k2	Ø	Cf	e sm - e cm sr max	wk	Mx fess	My fess	
1	S	-0.00012	0	0.500	23.4	40	0.00007 (0.00007)	324	0.023 (990.00)	-2032.66	0.00
2	S	-0.00029	0	0.500	26.0	40	0.00017 (0.00017)	314	0.053 (990.00)	2120.10	0.00

GENERAL CONTRACTOR 	ALTA SORVEGLIANZA 			
	Progetto IN17	Lotto 12	Codifica EI2CLVI0904010	C

11.5.3 Verifica a taglio

La verifica SLU a taglio viene invece effettuata mediante calcolo diretto distintamente per le due direzioni. Il valore resistente a taglio della sezione si determina secondo le indicazioni del §4.1.2.1.3.2 [1]:

$$V_{Rcd} = \min(V_{Rcd} ; V_{Rsd})$$

$$V_{Rcd} = 0,9 \cdot d \cdot b_w \cdot \alpha_c \cdot f_{cd}' \cdot (\text{ctg } \alpha + \text{ctg } \theta) / (1 + \text{ctg}^2 \theta)$$

$$V_{Rsd} = 0,9 \cdot d \cdot A_{sw}/s \cdot f_{yd} \cdot (\text{ctg } \alpha + \text{ctg } \theta) \cdot \text{sen } \alpha$$

in cui:

- d altezza utile della sezione
- b_w larghezza minima della sezione
- A_{sw} area dell'armatura trasversale
- s interasse tra due armature trasversali consecutive
- θ inclinazione delle bielle di calcestruzzo (posto pari a 45°)
- α angolo di inclinazione dell'armatura trasversale rispetto all'asse dell'elemento
- f_{cd}' resistenza a compressione ridotta (pari a 0,5 f_{cd})
- α_{cv} coefficiente maggiorativo che tiene conto della compressione (posto cautelativamente pari a 1)

La verifica è stata effettuata nei confronti del valore massimo di taglio $V_{Ed,max}$, per le combinazioni SLU e SLV.

In particolar modo, per ogni elemento plate e per ogni combinazione è stato calcolato il taglio

risultante $V_{Ed} = \sqrt{V_{xx}^2 + V_{yy}^2}$, dove V_{xx} è il taglio al metro lineare sulla faccia di normale l'asse x locale

dell'elemento plate, mentre V_{yy} è il taglio al metro lineare sulla faccia di normale l'asse y. Il taglio di progetto è ottenuto poi mediando le sollecitazioni nell'intorno del picco su una larghezza di circa 1 m.

GENERAL CONTRACTOR 	ALTA SORVEGLIANZA  GRUPPO FERROVIE DELLO STATO ITALIANE			
	Progetto IN17	Lotto 12	Codifica E12CLVI0904010	C



Figura 40 – Section cut considerate per la verifica a taglio

Non sono stati presi in considerazione gli elementi “plate” del plinto di fondazione in corrispondenza dei pali e della pila.

Di seguito viene esplicitata la verifica a taglio per la sezione più gravosa, sulla quale agisce un taglio massimo $V_{Ed,max} = 3246 \text{ kN/m}$.

Caratteristiche materiali

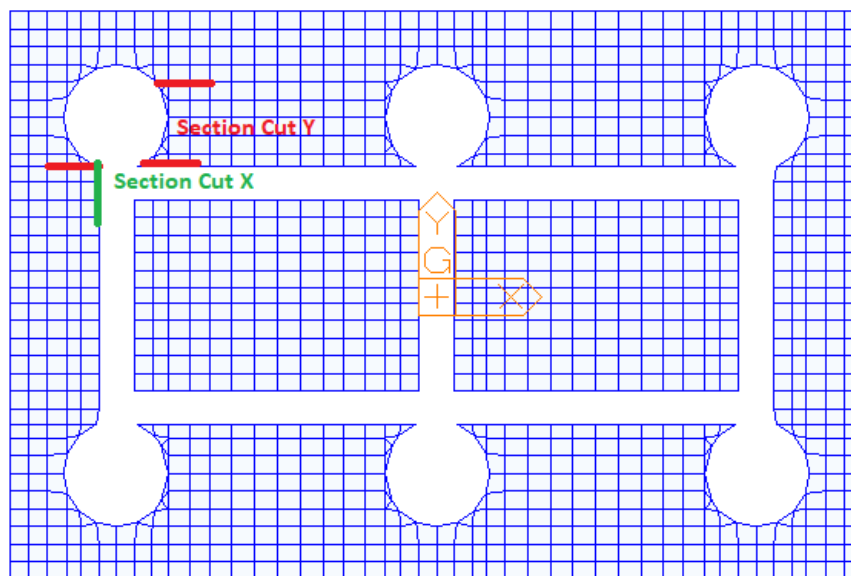
CIs

R_{ck}	30	N/mm^2	resistenza cubica caratteristica a compressione
f_{ck}	24.90	N/mm^2	resistenza cilindrica caratteristica a compressione
f_{cm}	32.90	N/mm^2	resistenza cilindrica media a compressione
f_{cd}	14.11	N/mm^2	resistenza cilindrica di progetto a compressione
f_{ctm}	2.56	N/mm^2	resistenza a trazione media
f_{ctm}	3.07	N/mm^2	resistenza a trazione media per fessurazione
E_{cm}	31447	N/mm^2	modulo elastico istantaneo (valore secante fra 0 e 0.4 f_{cm})
ν	0.2		coefficiente di Poisson

Acciaio barre longitudinali

f_{yk}	450	N/mm^2	tensione caratteristica di snervamento
f_{yd}	391.3	N/mm^2	resistenza di progetto di snervamento

Acciaio staffe

f_{yk}	450	N/mm^2	tensione caratteristica di snervamento
f_{yd}	391.3	N/mm^2	resistenza di progetto di snervamento

GENERAL CONTRACTOR  IRICAV2	ALTA SORVEGLIANZA  ITALFERR GRUPPO FERROVIE DELLO STATO ITALIANE								
	<table border="1" style="width: 100%;"> <tr> <td style="width: 25%;">Progetto</td> <td style="width: 25%;">Lotto</td> <td style="width: 25%;">Codifica</td> <td style="width: 25%;"></td> </tr> <tr> <td>IN17</td> <td>12</td> <td>EI2CLVI0904010</td> <td>C</td> </tr> </table>	Progetto	Lotto	Codifica		IN17	12	EI2CLVI0904010	C
Progetto	Lotto	Codifica							
IN17	12	EI2CLVI0904010	C						

Calcoli preliminari

A_{sl}	2654.6	mm ²	area dell'armatura longitudinale
ρ_l	0.0014		rapporto geometrico d'armatura longitudinale
$\rho_{l,eff}$	0.0014		rapporto considerato nei calcoli
σ_{cp}	0.000	N/mm ²	tensione media di compressione nella sezione
$\sigma_{cp,eff}$	0.000	N/mm ²	tensione media considerata nei calcoli
n_{bw}	1.67		numero di bracci degli spilli (in 1 m)
φ_{st}	26	mm	diametro degli spilli
S_{st}	400	mm	passo degli spilli
A_{sw}	884.9	mm ²	area della singola staffa (è considerato il numero di braccia)

Elemento non armato a taglio

k	1.32		
k_{eff}	1.32		
v_{min}	0.27		
$V_{Rd,1}$	459.58	KN	taglio resistente - valore 1
$V_{Rd,2}$	509.13	KN	taglio resistente - valore 2
V_{Rd}	509.13	KN	taglio resistente di calcolo

Elemento armato a taglio

α	1.571	rad	inclinazione delle staffe rispetto all'orizzontale
θ	0.384	rad	inclinazione delle bielle compresse rispetto all'asse della trave
f_{cd}	7.055	N/mm ²	resistenza a compressione ridotta del cls d'anima
α_c	1.000		coefficiente maggiorativo per compressione
N_{Rd}	28220	KN	sforzo normale di compressione ultimo
$ctg\alpha$	0.00		
$ctg\theta$	2.48		
V_{Rsd}	3693.4	KN	taglio resistente relativo alle armature tese
V_{Rcd}	4224.1	KN	taglio resistente relativo alle bielle compresse
V_{Rd}	3693.4	KN	taglio resistente di calcolo
V_{Ed}	3246	kN	Taglio di calcolo
Verifica	ok		
FS	1.14		Coefficiente di sicurezza

11.5.4 Verifica a taglio-punzonamento

Vista la geometria del plinto di fondazione a 6 pali, la verifica a taglio-punzonamento non è necessaria.

GENERAL CONTRACTOR 	ALTA SORVEGLIANZA 			
	Progetto IN17	Lotto 12	Codifica E12CLVI0904010	C

12. Valutazione della accettabilità dei risultati ottenuti (rif.par.10.2 DM 14/01/2008)

Le analisi della struttura sono state condotte con un programma agli elementi finiti (MIDAS).

L'affidabilità del codice di calcolo è confermata dai test di validazione allegati alla release del programma e dalla sua ampia diffusione che lo pone tra i software specialistici standard previsti dalla specifica tecnica Italferr PPA.0002851.

I risultati ottenuti sono stati considerati attendibili dallo scrivente a fronte di verifiche condotte con metodi semplificati o con altri codici di calcolo nonché dal confronto critico con i risultati presentati dai documenti di progettazione definitiva.

Per lo studio dei plinti di fondazione sono stati sviluppati modelli agli elementi finiti a piastra caricati con tutti i carichi analizzati in modo da ottenere, in base alla distribuzione effettiva delle sollecitazioni, la corretta distribuzione di dettaglio delle armature.

Il confronto tra i risultati del PE con quelli del PD è stato criticamente eseguito al fine di validare i valori ottenuti.