

- AREA D'INTERVENTO
- RECINZIONE PIAZZALE A PETTINE
- BARRIERA H2 BORDO LATERALE
- BARRIERA H2 BORDO PONTE

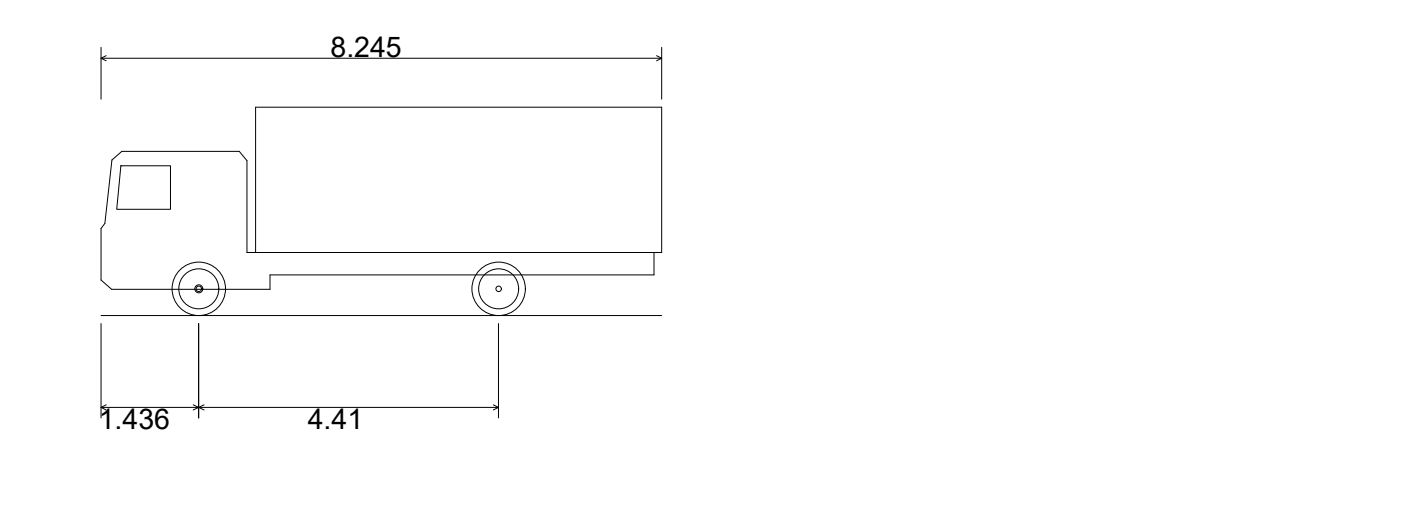

Rigid Truck  
 Overall Length 8.245m  
 Overall Width 2.315m  
 Overall Body Height 3.062m  
 Min Body Ground Clearance 0.384m  
 Track Width 2.250m  
 Lock-to-lock time 6.00s  
 Max Wheel Angle 40.00°

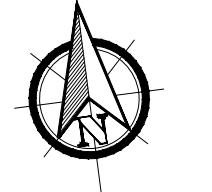

NOTE GENERALI

- LE QUOTE SONO ESPRESSE IN METRI
- LE QUOTE ALTIMETRICHE SONO ESPRESSE IN METRI snm

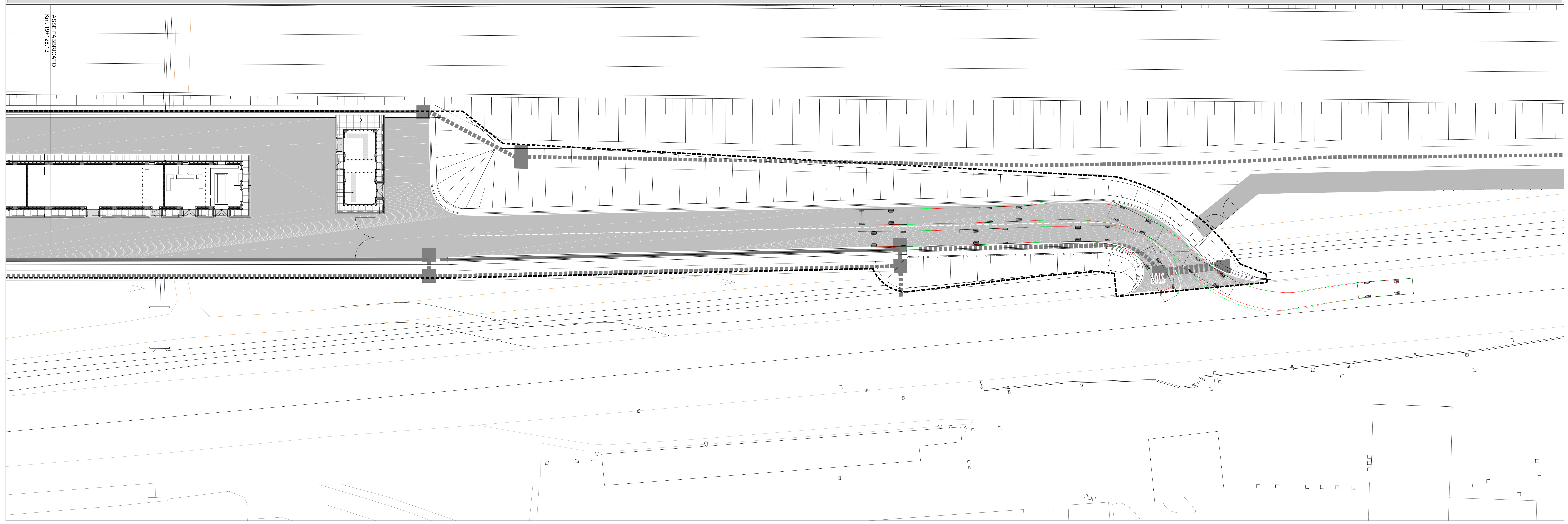

K-MAP

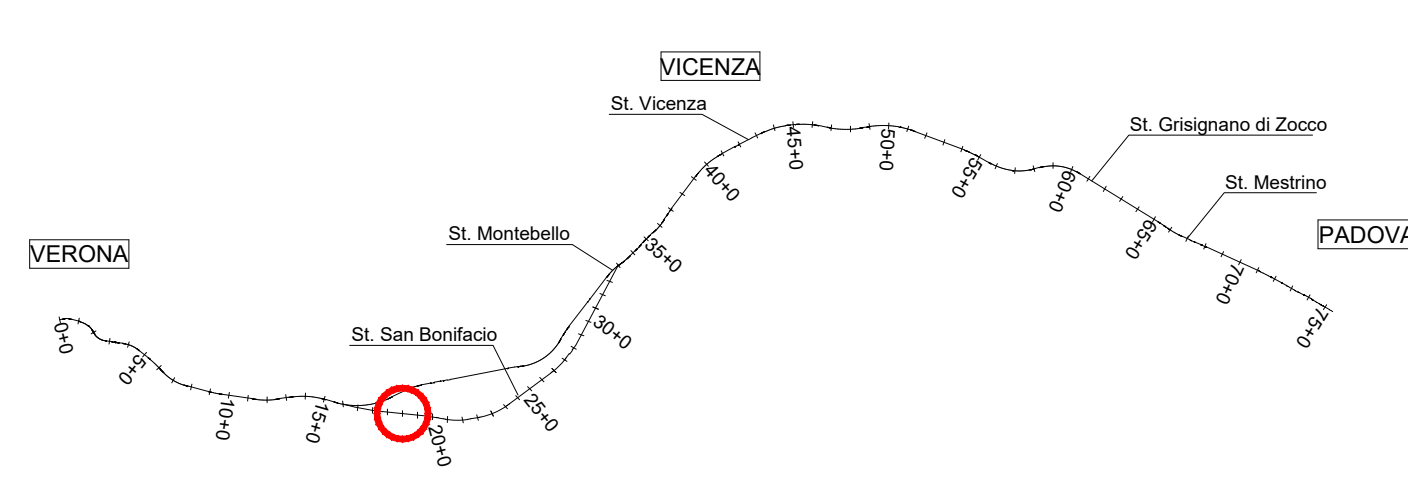

COMMITTENTE:

ALTA SORVEGLIANZA:

GENERAL CONTRACTOR:

INFRASTRUTTURE FERROVIARIE STRATEGICHE DEFINITE DALLA LEGGE OBIETTIVO N. 443/01  
 LINEA A.V. /A.C. TORINO-VENEZIA Tratto VERONA-PADOVA  
 Lotto funzionale Verona-Bivio Vicenza  
 PROGETTO ESECUTIVO  
 FABBRICATI  
 FA07 - FABBRICATO PT AL KM 19+128,13  
 URBANIZZAZIONI

CONFESSA	LOTTO	FASE	ENTE	TIPO DOC.	OPERA/DISCIPLINA	PROG.	REV.	FOGLIO	SCALA :
117	12	E	12	PP	FA0700	002	002	11	1:200

Progettazione:		VISTO CONSORZIO RICAV DUE	
DATA	DESCRIZIONE	FIRMA	DATA
A	EMISSIONE	Ing. Luigi BALESTRI	
B	REVISIONE PER STRUTTORA VALUTAZIONE		
C			

DATA	DESCRIZIONE	REDDITO	DATA	VERIFICATA	DATA	APPROVATA	DATA	IL PROGETTISTA