

PROFILO LONGITUDINALE

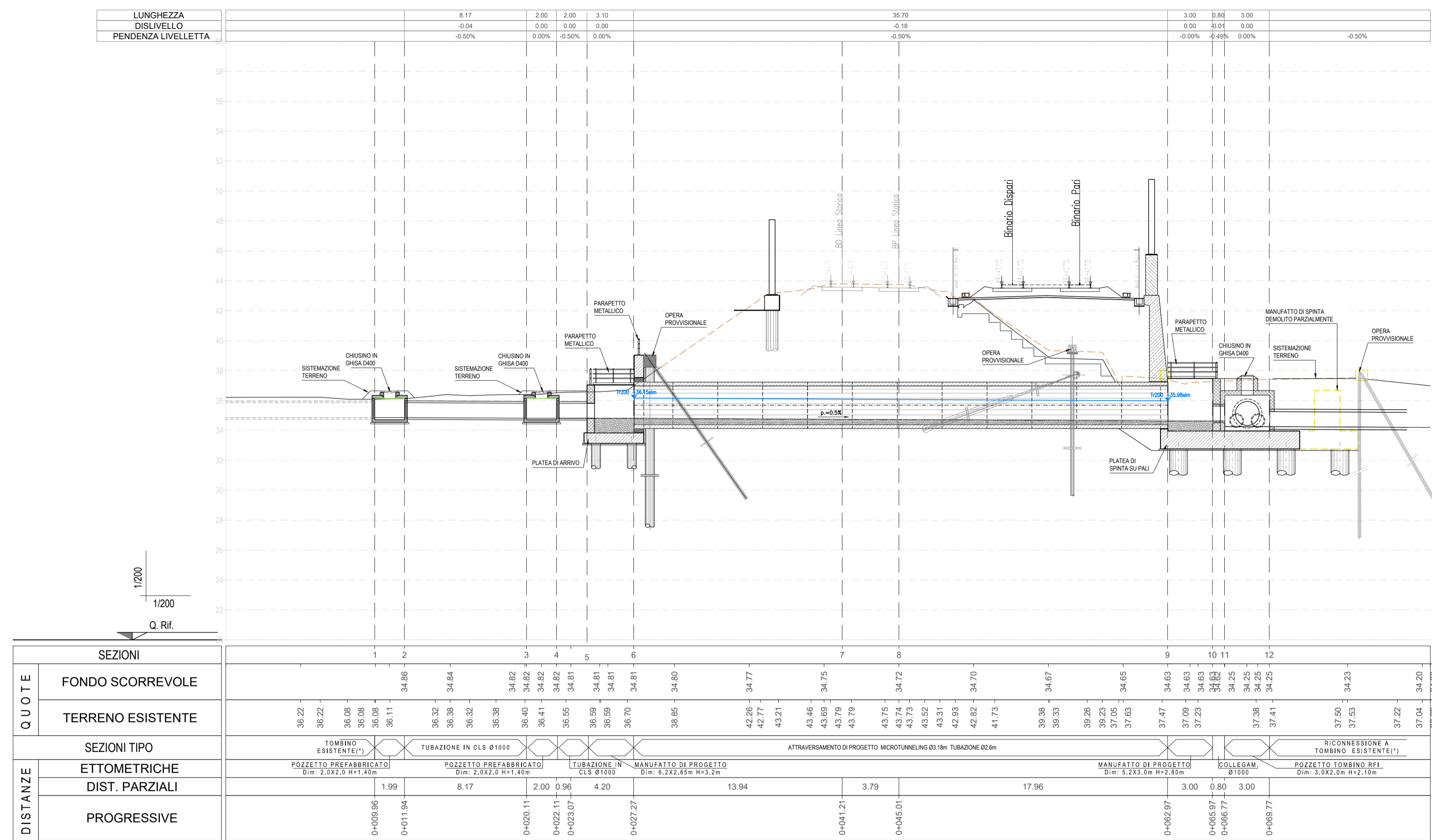

DISEGNI DI RIFERIMENTO

NOTE GENERALI

TUTTE LE PROGRESSIVE SONO RIFERITE AL BINARIO PAVI, SALVO OVE DIVERSAMENTE SPECIFICATO.
 (*) LE DIMENSIONI E LE QUOTE PIANO-ALTIMETRICHE DEL SCOLO CONSORTILE 003.011 ESISTENTE SONO STATE RILEVATE PARZIALMENTE, SARÀ QUINDI NECESSARIO CONFERMARE LA SOLUZIONE SVILUPPATA A VALLE DI UN APPOSTO RILIEVO DI DETTAGLIO.

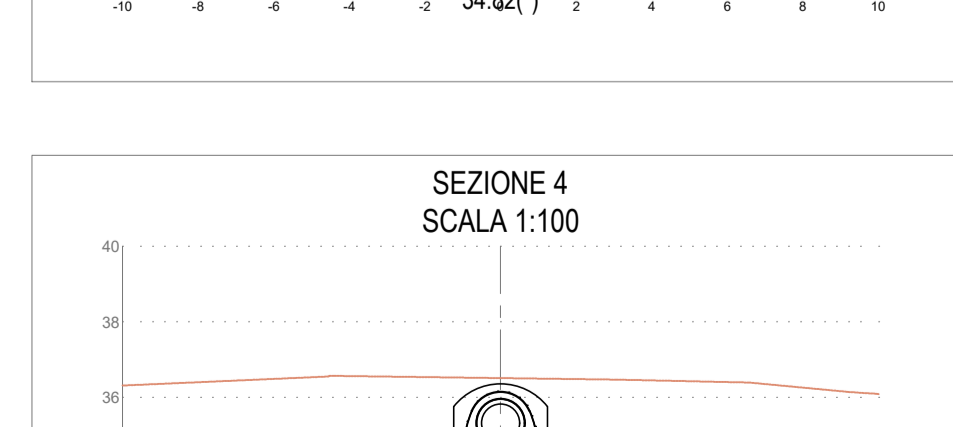
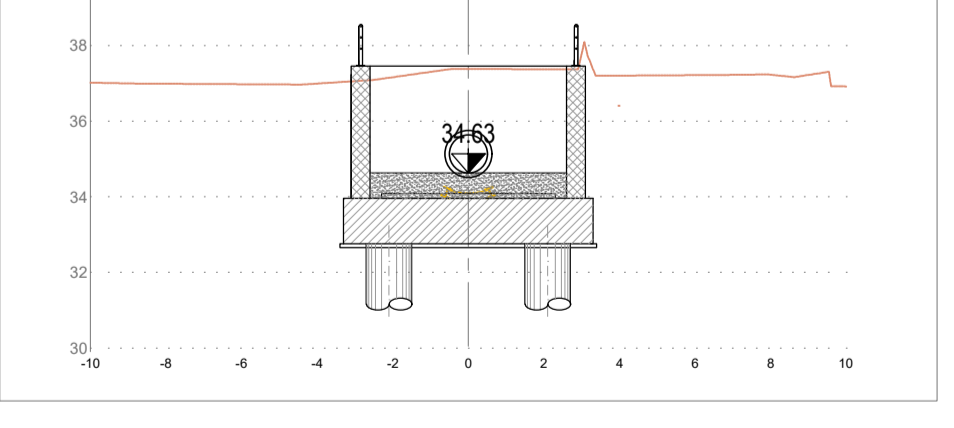
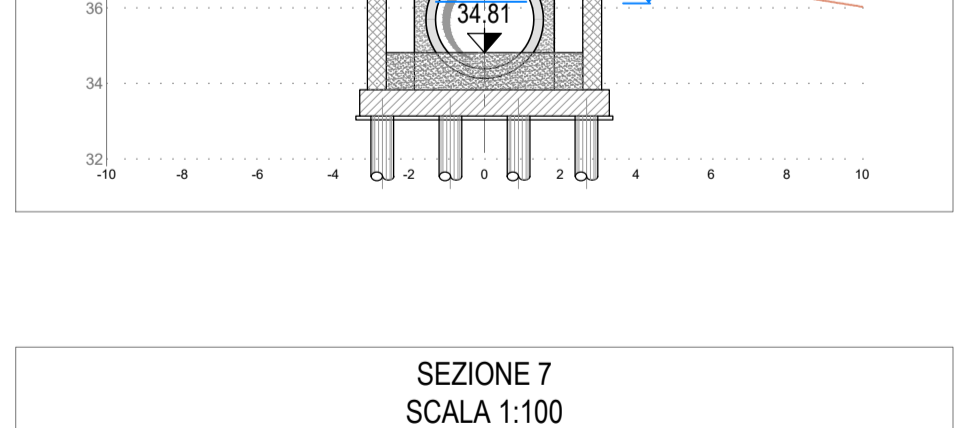
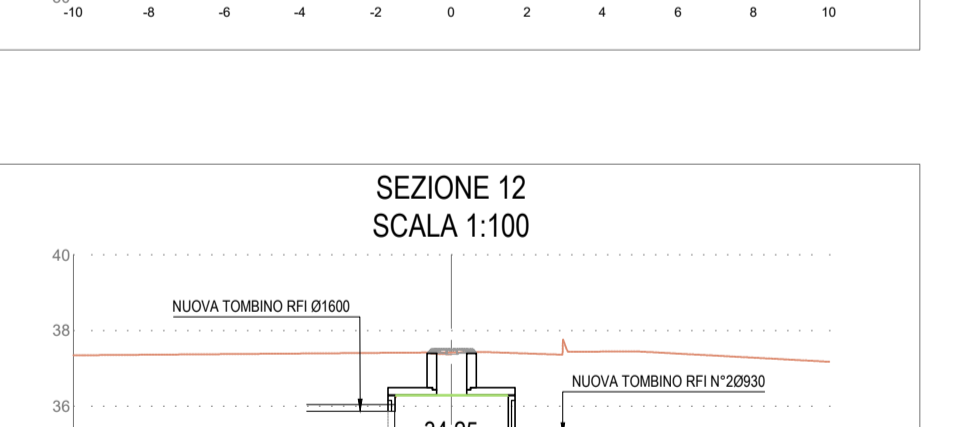
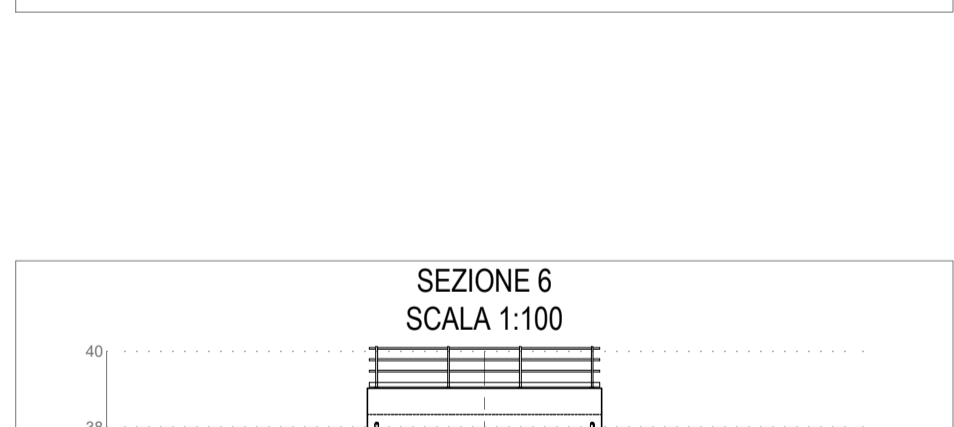
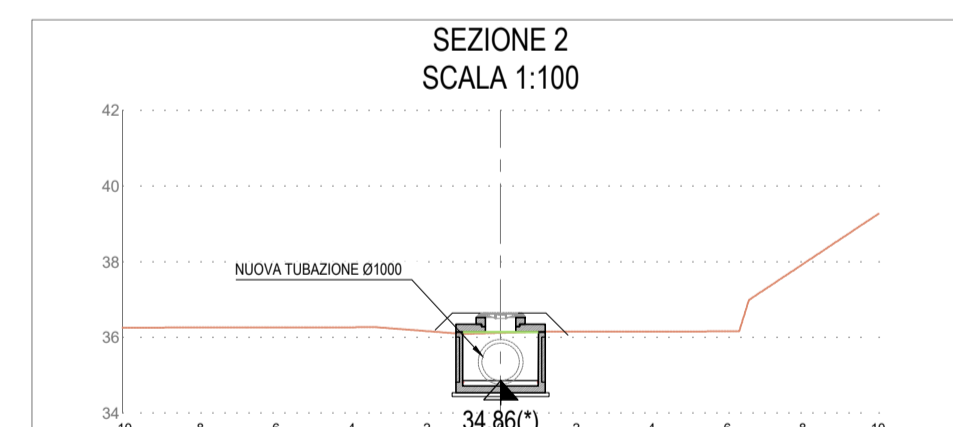
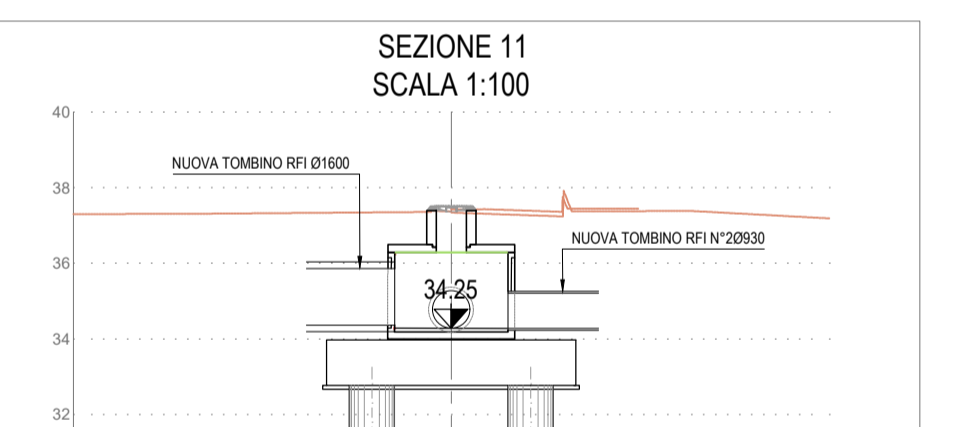
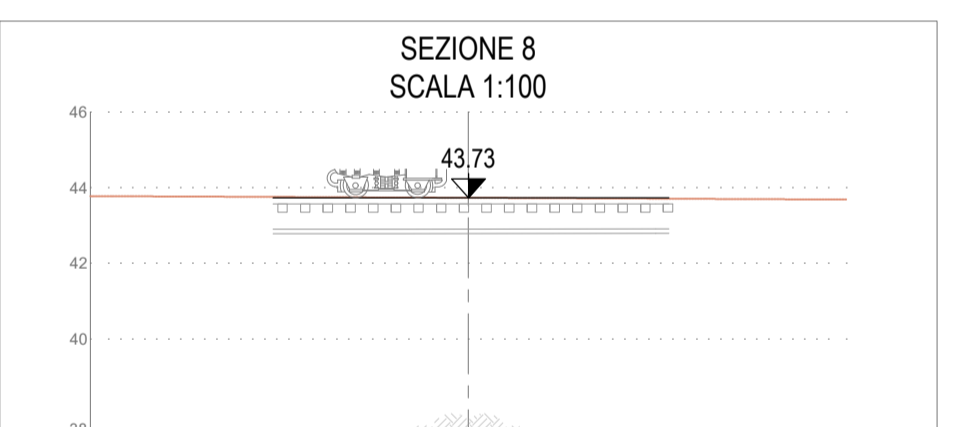
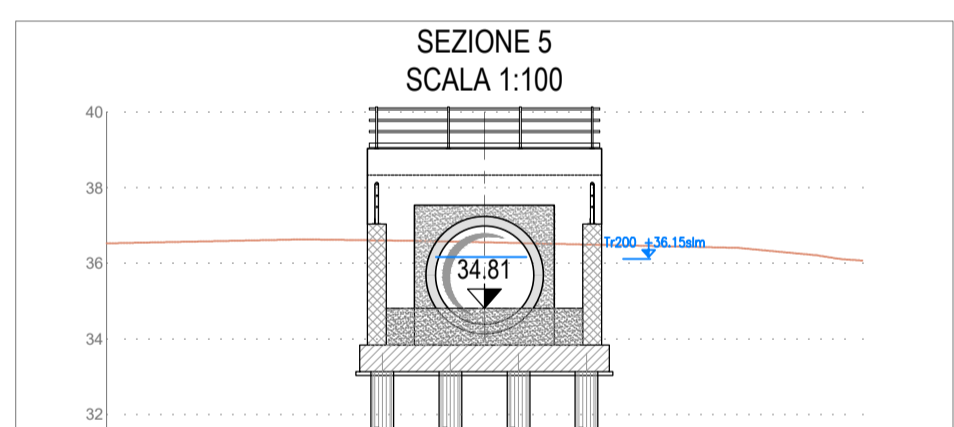
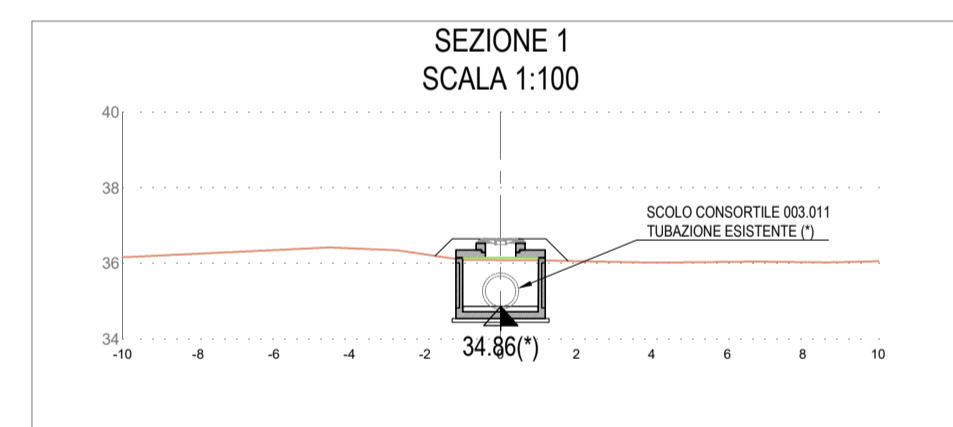

COMMITTENTE: RETE FERROVIARIA ITALIANA GRUPPO FERROVIE DELLO STATO

ALTA SORVEGLIANZA: GRUPPO FERROVIE DELLO STATO

GENERAL CONTRACTOR: ITICAV2

INFRASTRUTTURE FERROVIARIE STRATEGICHE DEFINITE DALLA LEGGE OBIETTIVO N. 443/01
LINEA A.V. /A.C. TORINO-VENEZIA Tratta VERONA-PADOVA
Lotto funzionale Verona-Bivio Vicenza
PROGETTO ESECUTIVO
 INTERFERENZE IDRAULICHE ED OPERE IDRAULICHE
 TOMERINO CIRCOLARE Ø2600 INTERNO ALLA PK 30+435
 INTERFERENZE E SISTEMAZIONI IDRAULICHE
 PROFILO E SEZIONI DI PROGETTO

IL PROGETTISTA INTEGRATORE Ing. Giovanni ALBERTINI ALBO INGEGNERI P.O. VERONA Data: Settembre 2022		GENERAL CONTRACTOR Consorzio Iricav Due Ing. Paolo CAPPALÀ Data: Settembre 2022		DIRETTORE LAVORI		SCALA: VARE																																	
COMMESSA 1117	LOTTO 12	FASE E	ENTE 12	TIPO DOC. P2	OPERA/DISCIPLINA 1115/06	PROGR. 002	REV. B																																
VISTO CONSORZIO IRICAV DUE						Firma Ing. Roberto M. Fogato Data Settembre 2022																																	
<table border="1"> <thead> <tr> <th>Rev.</th> <th>Descrizione</th> <th>Redatto</th> <th>Data</th> <th>Verificato</th> <th>Data</th> <th>Approvato</th> <th>Data</th> </tr> </thead> <tbody> <tr> <td>A</td> <td>EMMISSIONE</td> <td>Cesena</td> <td>20/09/21</td> <td>Cesena</td> <td>20/09/21</td> <td>Cesena</td> <td>20/09/21</td> </tr> <tr> <td>B</td> <td>MODIFICA COLLETTORI RFI</td> <td>Bonini</td> <td>09/09/22</td> <td>Gargelli</td> <td>09/09/22</td> <td>Gargelli</td> <td>09/09/22</td> </tr> <tr> <td>C</td> <td></td> <td></td> <td></td> <td></td> <td></td> <td></td> <td></td> </tr> </tbody> </table>								Rev.	Descrizione	Redatto	Data	Verificato	Data	Approvato	Data	A	EMMISSIONE	Cesena	20/09/21	Cesena	20/09/21	Cesena	20/09/21	B	MODIFICA COLLETTORI RFI	Bonini	09/09/22	Gargelli	09/09/22	Gargelli	09/09/22	C							
Rev.	Descrizione	Redatto	Data	Verificato	Data	Approvato	Data																																
A	EMMISSIONE	Cesena	20/09/21	Cesena	20/09/21	Cesena	20/09/21																																
B	MODIFICA COLLETTORI RFI	Bonini	09/09/22	Gargelli	09/09/22	Gargelli	09/09/22																																
C																																							
CG. 8377957CD1		CUP: J41E91000000009		File: H:\171810\PRO\15660208_01.DWG Cod. origine: CODICE																																			

Progetto cofinanziato dalla Unione Europea

Scala di piani: TUTTI I DIRITTI DEL PRESENTE DOCUMENTO SONO RISERVATI. LA PRODUZIONE ANCHE PARZIALE È VIETATA.