

SEZIONE IN PIANTA A QUOTA +31,40

SCALA 1:200

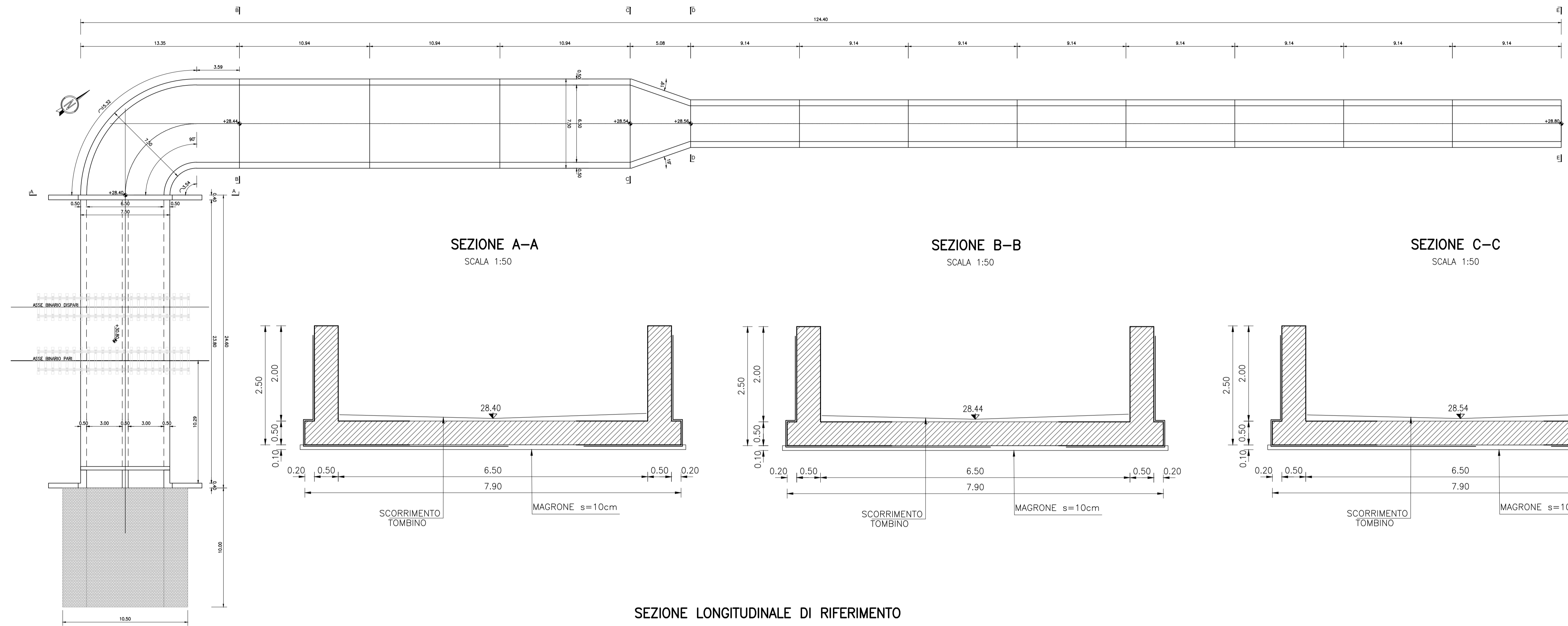

SEZIONE A-A
SCALA 1:50

SEZIONE B-B
SCALA 1:50

SEZIONE C-C
SCALA 1:50

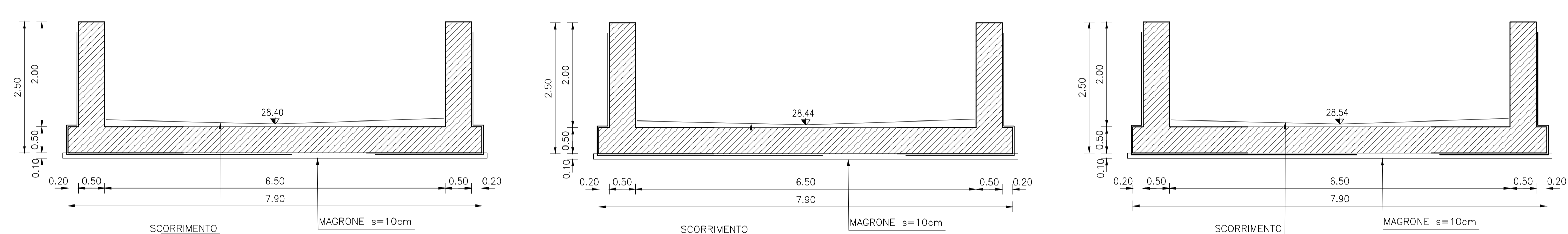

SEZIONE LONGITUDINALE DI RIFERIMENTO
SCALA 1:200

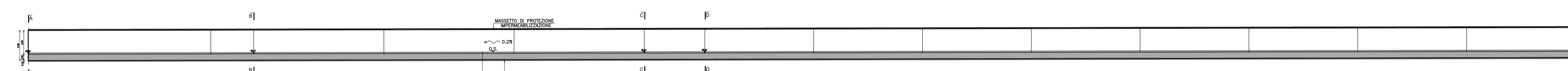

SEZIONE D-D
SCALA 1:50

IMPERMEABILIZZAZIONE IN CORRISP.
DELLE SEZIONI GETTATE IN OPERA
SCALA 1:25 (QUOTE IN m)

SEZIONE F-F: PIEDRITTI
SCALA 1:10 (QUOTE IN cm)

PARTICOLARE 1
SCALA 1:10 - quote in cm

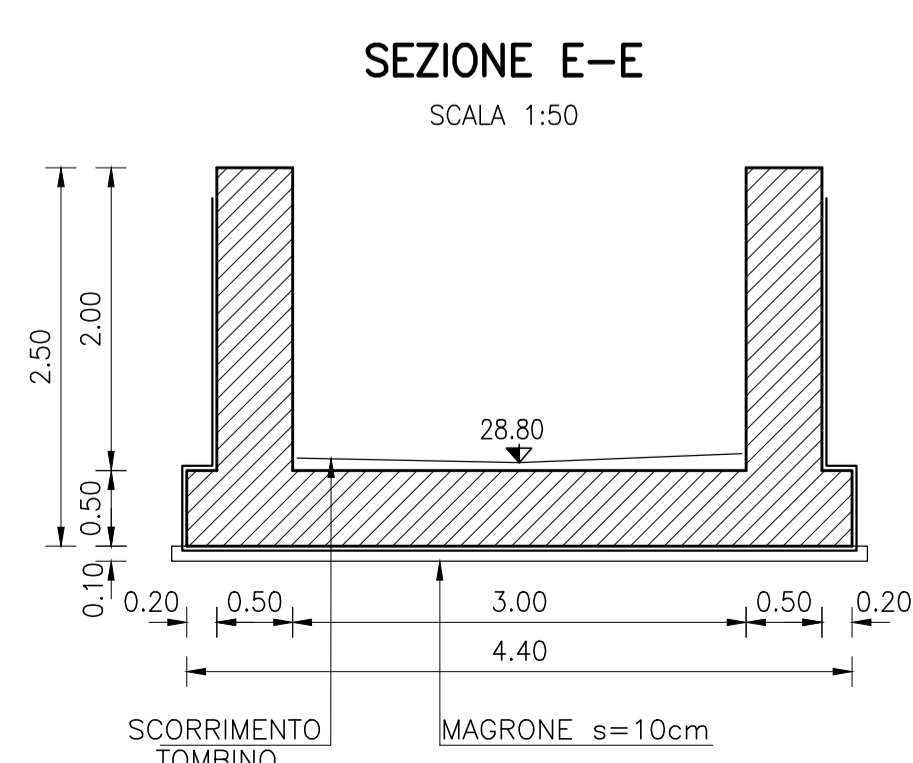
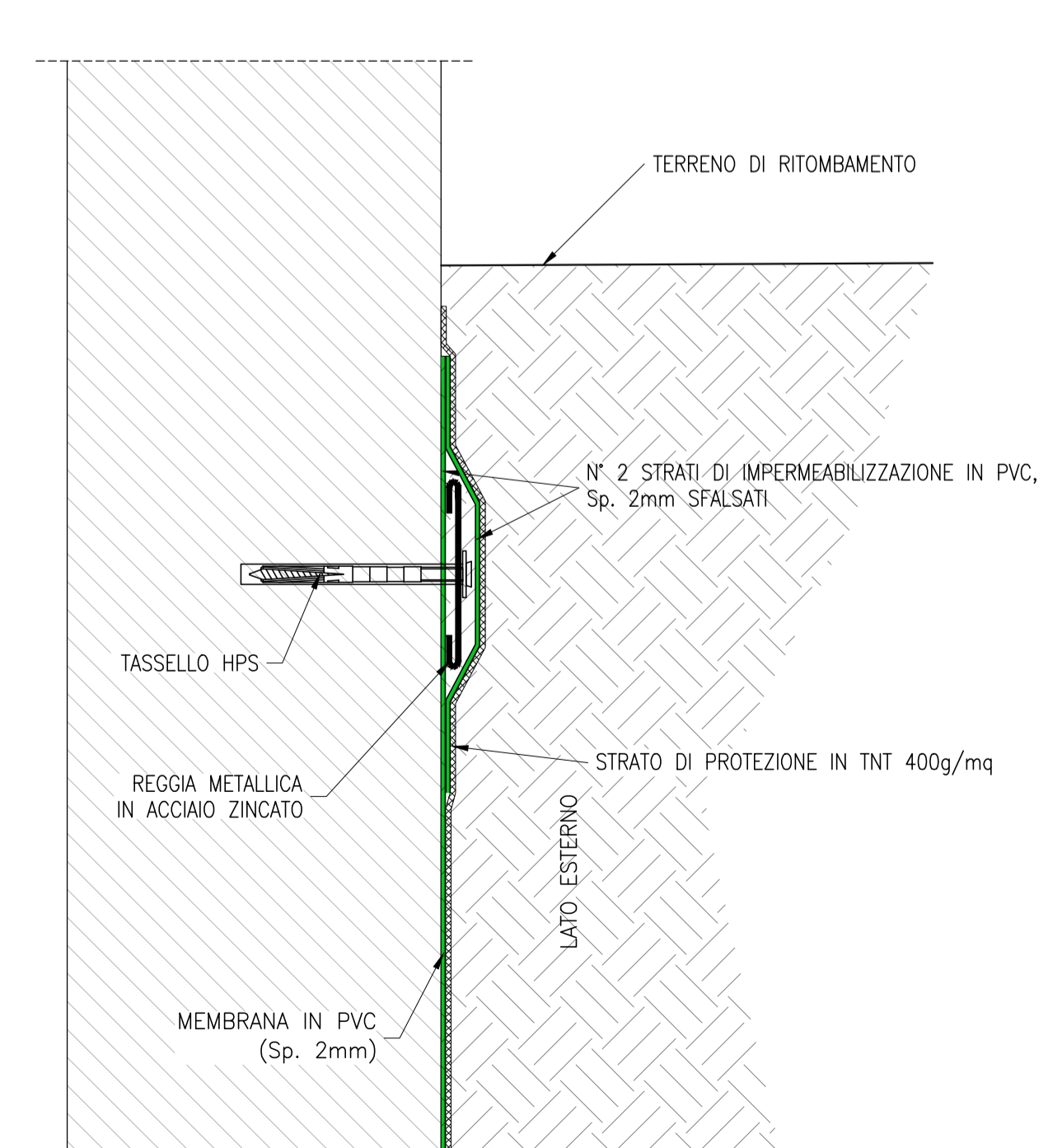
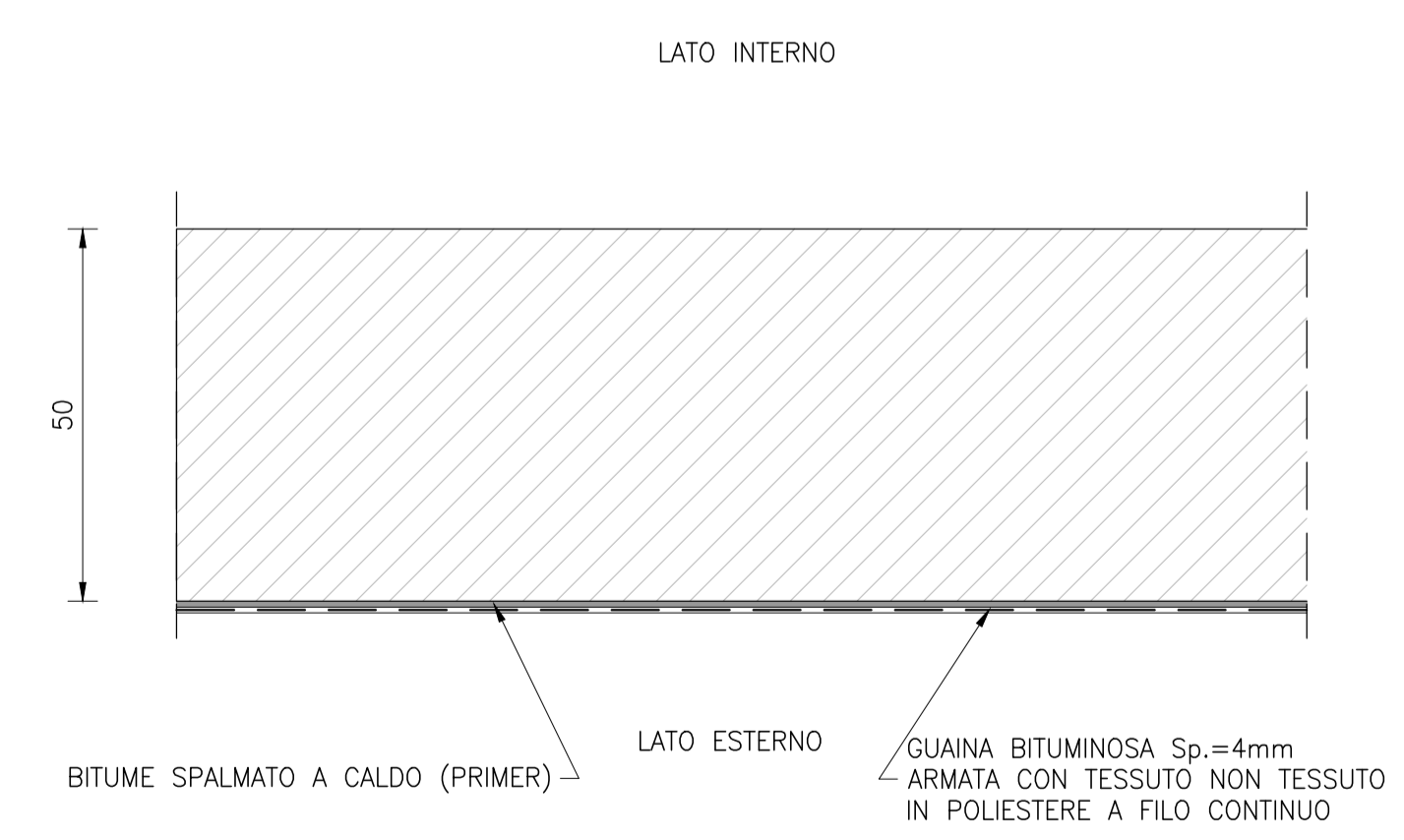
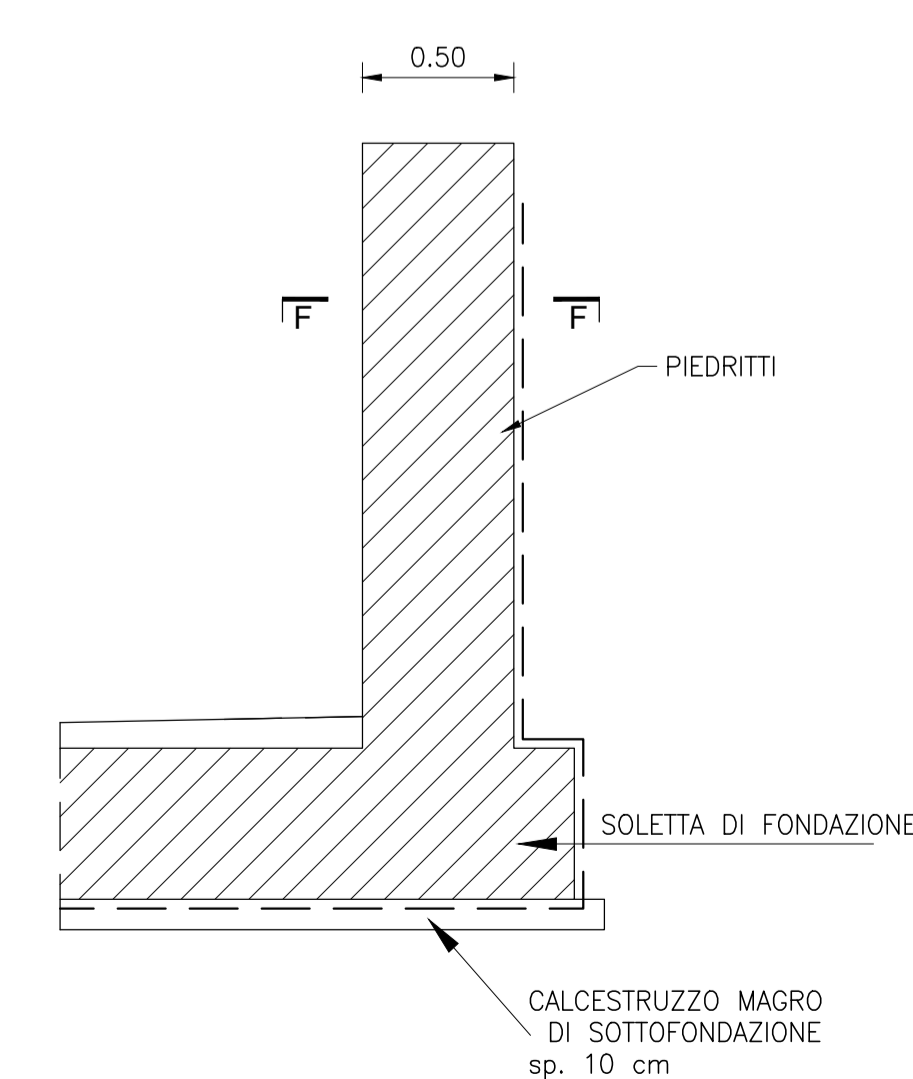
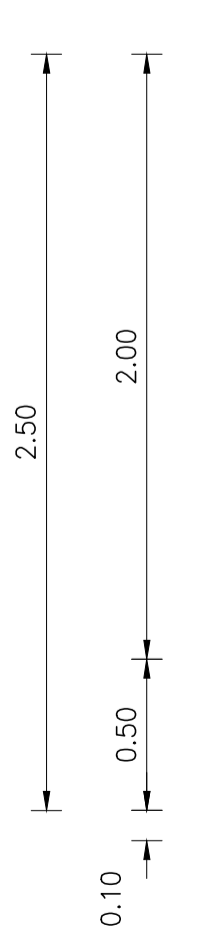
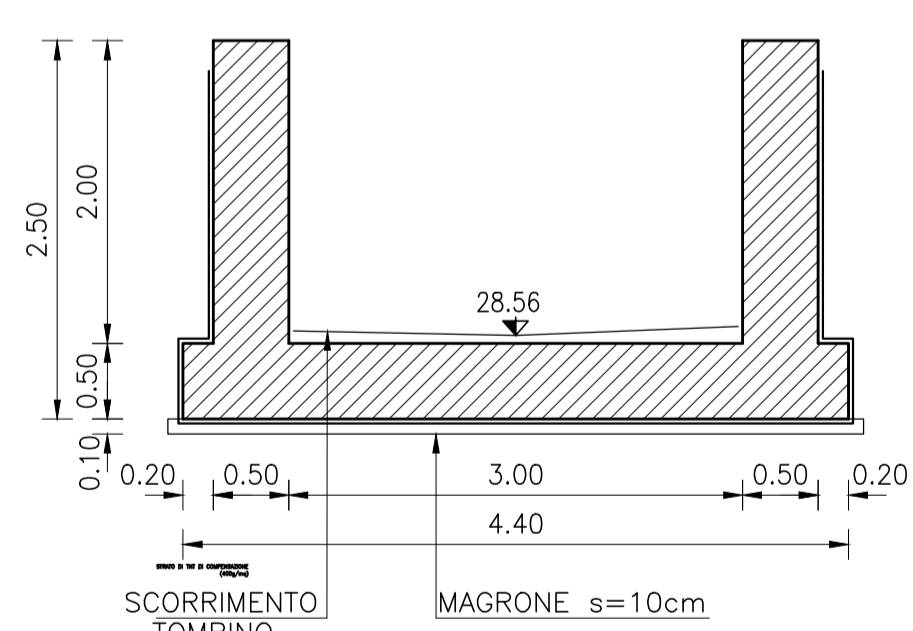

DISEGNI DI RIFERIMENTO

DESCRIZIONE

CODICE

RELAZIONE TECNICA GENERALE E IDRAULICA
 RELAZIONE DI CONFRONTO P.D./P.E.
 PLANIMETRIA STATO DI FATTO E PROGETTO CON SEZIONI TIPO
 PROFILO E SEZIONI DI PROGETTO
 CARPENTERIE - PIANTE E SEZIONI
 CARPENTERIE - CANALE CON SEZIONE A "U"
 DETTAGLI IMPERMEABILIZZAZIONE
 ARMATURE - TOBINO SCATOLARE
 ARMATURE - MURO DI SOSTEGNO
 ARMATURE - CANALE CON SEZIONE A "U" - TAVOLA 1
 ARMATURE - CANALE CON SEZIONE A "U" - TAVOLA 2
 ARMATURE - CANALE CON SEZIONE A "U" - TAVOLA 3
 RELAZIONE DI CALCOLO

IN1712E2ZRN5200001
 IN1712E2ZRN5200002
 IN1712E2ZRN5200003
 IN1712E2ZRN5200004
 IN1712E2ZRN5200005
 IN1712E2ZRN5200006
 IN1712E2ZRN5200007
 IN1712E2ZRN5200008
 IN1712E2ZRN5200009
 IN1712E2ZRN5200010
 IN1712E2ZRN5200011
 IN1712E2ZRN5200012
 IN1712E2ZRN5200013
 IN1712E2ZRN5200014
 IN1712E2ZRN5200015
 IN1712E2ZRN5200016
 IN1712E2ZRN5200017
 IN1712E2ZRN5200018
 IN1712E2ZRN5200019
 IN1712E2ZRN5200020
 IN1712E2ZRN5200021
 IN1712E2ZRN5200022
 IN1712E2ZRN5200023
 IN1712E2ZRN5200024
 IN1712E2ZRN5200025
 IN1712E2ZRN5200026
 IN1712E2ZRN5200027
 IN1712E2ZRN5200028
 IN1712E2ZRN5200029
 IN1712E2ZRN5200030
 IN1712E2ZRN5200031
 IN1712E2ZRN5200032
 IN1712E2ZRN5200033
 IN1712E2ZRN5200034
 IN1712E2ZRN5200035
 IN1712E2ZRN5200036
 IN1712E2ZRN5200037
 IN1712E2ZRN5200038
 IN1712E2ZRN5200039
 IN1712E2ZRN5200040
 IN1712E2ZRN5200041
 IN1712E2ZRN5200042
 IN1712E2ZRN5200043
 IN1712E2ZRN5200044
 IN1712E2ZRN5200045
 IN1712E2ZRN5200046
 IN1712E2ZRN5200047
 IN1712E2ZRN5200048
 IN1712E2ZRN5200049
 IN1712E2ZRN5200050
 IN1712E2ZRN5200051
 IN1712E2ZRN5200052
 IN1712E2ZRN5200053
 IN1712E2ZRN5200054
 IN1712E2ZRN5200055
 IN1712E2ZRN5200056
 IN1712E2ZRN5200057
 IN1712E2ZRN5200058
 IN1712E2ZRN5200059
 IN1712E2ZRN5200060
 IN1712E2ZRN5200061
 IN1712E2ZRN5200062
 IN1712E2ZRN5200063
 IN1712E2ZRN5200064
 IN1712E2ZRN5200065
 IN1712E2ZRN5200066
 IN1712E2ZRN5200067
 IN1712E2ZRN5200068
 IN1712E2ZRN5200069
 IN1712E2ZRN5200070
 IN1712E2ZRN5200071
 IN1712E2ZRN5200072
 IN1712E2ZRN5200073
 IN1712E2ZRN5200074
 IN1712E2ZRN5200075
 IN1712E2ZRN5200076
 IN1712E2ZRN5200077
 IN1712E2ZRN5200078
 IN1712E2ZRN5200079
 IN1712E2ZRN5200080
 IN1712E2ZRN5200081
 IN1712E2ZRN5200082
 IN1712E2ZRN5200083
 IN1712E2ZRN5200084
 IN1712E2ZRN5200085
 IN1712E2ZRN5200086
 IN1712E2ZRN5200087
 IN1712E2ZRN5200088
 IN1712E2ZRN5200089
 IN1712E2ZRN5200090
 IN1712E2ZRN5200091
 IN1712E2ZRN5200092
 IN1712E2ZRN5200093
 IN1712E2ZRN5200094
 IN1712E2ZRN5200095
 IN1712E2ZRN5200096
 IN1712E2ZRN5200097
 IN1712E2ZRN5200098
 IN1712E2ZRN5200099
 IN1712E2ZRN5200100

NOTE GENERALI

- TUTTE LE MISURE SONO ESPRESSE IN METRI, SALVO OVE DIVERSAMENTE INDICATO
- TUTTE LE QUOTE ALTIMETRICHE SONO ESPRESSE IN METRI s.l.m.
- TUTTI GLI ANGOLI SONO ESPRESSE IN GRADI DECIMALI
- LE QUOTE ESPRESSE SONO DI PROGETTO ED IN SEDE DI ESECUZIONE DEI LAVORI DOVRANNO ESSERE VERIFICATE IN CONTRADDITTORIO CON LA D.L.
- PRIMA DELL'INIZIO DELLE LAVORAZIONI DOVRANNO ESSERE VERIFICATE, IN CONTRADDITTORIO CON D.L., L'ESATTA POSIZIONE DEI SOTTOSERVIZI E LE EVENTUALI INTERFERENZE

COMMITTENTE:



ALTA Sorveglianza:



GENERAL CONTRACTOR:



INFRASTRUTTURE FERROVIARIE STRATEGICHE DEFINITE DALLA LEGGE OBIETTIVO N. 443/01
 LINEA A.V. /A.C. TORINO-VENEZIA Tratta VERONA-PADOVA
 Lotto funzionale Verona-Bivio Vicenza
 PROGETTO ESECUTIVO
 INTERFERENZE IDRAULICHE ED OPERE IDRAULICHE
 TOBINO DOPPIO SCATOLARE 3,00X2,00 A KM 27+251,00
 GENERALE
 Carpenteria Canale a "U"

GENERAL CONTRACTOR		DIRETTORE LAVORI		SCALA :
Consorzio		Inicav Due		VARIE
Il PROGETTISTA INTEGRATORE		Data: Dicembre 2022		
COMMESSA	LOTTO	FASE	ENTE	TIPO DOC
IN17	12	E	12	P2
OPERA/DISCIPLINA	PROGR.	REV.	FOGLIO	
IN5200	002	A		

VISTO CONSORZIO INICAV DUE		Data	
Firma		Dicembre 2022	
IFICAV2			

Rev.	Descrizione	Redatto	Data	Verificato	Data	Approvato	Data
A	EMISSIONE	L. FAZIO	12/2022	F. ALBERTI	12/2022	P. COZZANI	12/2022
B							
C							

CGI: 8377957CD1 CUP: J41E9100000009 File: IN1712E2ZRN52000004_01.DWG Cod origine: CODICE