

LEGENDA

GENERALE

- ← Verso di scorrimento
- Quota di scorrimento [m slm]

SMALTIMENTO ACQUE DI PIATTAFORMA

- Embrici
- Scanco ad embrici
- RI...FR... Codice identificativo [WBS-TIPO0n-PROGR-POSIZ]
- Fosso rivestito a sezione trapeziana
- RI...CT... Codice identificativo [WBS-TIPO0n-PROGR-POSIZ]
- Canaletta prefabbricata a sezione trapeziana
- RI...CR... Codice identificativo [WBS-TIPO0n-PROGR-POSIZ]
- Canaletta prefabbricata a sezione rettangolare
- RI...MC... Codice identificativo [WBS-TIPO0n-PROGR-POSIZ]
- Manufatto di Controllo con regolazione portata
- MCx... Manufatto di Controllo con regolazione portata e scarico nel ricettore finale

Codice del pozzetto di ispezione/effluenza

- Quota di fondo del pozzetto [m slm]
- Dimensioni del pozzetto [m]
- Coordinate del vertice [m]
- Coordinate del vertice [m]

T...

- L...m, m, %, Dn...mm
- Tubazione circolare in dia
- Tubazione circolare in pvc in contro tubo De+1 in PEAD
- Pozzetto prefabbricato 80x100m
- Pozzetto prefabbricato 100x100m
- Pozzetto prefabbricato 120x120m

DESEGNI DI RIFERIMENTO

DESCRIZIONE	CODICE
RELAZIONE TECNICA GENERALE	N17123202R08000014
RELAZIONE DI CONFRONTO PD/PE	N17123202R08000014
PLANIMETRIA STATO DI FATTO	N17123202R08000014
PLANIMETRIA DI PROGETTO	N17123202R08000014
PROFILLO LONGITUDINALE	N17123202R08000014
SEZIONE TIPO E PARTICOLARI	N17123202R08000014
SEZIONI TRASVERSALI - TAV. 1	N17123202R08000014
SEZIONI TRASVERSALI - TAV. 2	N17123202R08000014
SEZIONI TRASVERSALI - TAV. 3	N17123202R08000014
SEZIONI TRASVERSALI - TAV. 4	N17123202R08000014
TABELLE MOVIMENTI TERRA	N17123202R08000014
RELAZIONE IDRAULICA SANITAMENTO ACQUE	N17123202R08000014
PLANIMETRIA IDRAULICA E SEZIONI DI SCARICO	N17123202R08000014
MARZO DI SOCCORSO IN DI DAL KM 24+016.64 AL KM 24+272.86 - CARPENTERIA - TAV. 1	N17123202R08000014
MARZO DI SOCCORSO IN DI DAL KM 24+016.64 AL KM 24+272.86 - CARPENTERIA - TAV. 2	N17123202R08000014
MARZO DI SOCCORSO IN DI DAL KM 24+016.64 AL KM 24+272.86 - CARPENTERIA - TAV. 3	N17123202R08000014
MARZO DI SOCCORSO IN DI DAL KM 24+016.64 AL KM 24+272.86 - CARPENTERIA - TAV. 4	N17123202R08000014
MARZO DI SOCCORSO IN DI DAL KM 24+016.64 AL KM 24+272.86 - CARPENTERIA - TAV. 5	N17123202R08000014
MARZO DI SOCCORSO IN DI DAL KM 24+016.64 AL KM 24+272.86 - CARPENTERIA - TAV. 6	N17123202R08000014
MARZO DI SOCCORSO IN DI DAL KM 24+016.64 AL KM 24+272.86 - CARPENTERIA - TAV. 7	N17123202R08000014
MARZO DI SOCCORSO IN DI DAL KM 24+016.64 AL KM 24+272.86 - CARPENTERIA - TAV. 8	N17123202R08000014
MARZO DI SOCCORSO IN DI DAL KM 24+016.64 AL KM 24+272.86 - CARPENTERIA - TAV. 9	N17123202R08000014
MARZO DI SOCCORSO IN DI DAL KM 24+016.64 AL KM 24+272.86 - CARPENTERIA - TAV. 10	N17123202R08000014
MARZO DI SOCCORSO IN DI DAL KM 24+016.64 AL KM 24+272.86 - CARPENTERIA - TAV. 11	N17123202R08000014
MARZO DI SOCCORSO IN DI DAL KM 24+016.64 AL KM 24+272.86 - CARPENTERIA - TAV. 12	N17123202R08000014
MARZO DI SOCCORSO IN DI DAL KM 24+016.64 AL KM 24+272.86 - CARPENTERIA - TAV. 13	N17123202R08000014
MARZO DI SOCCORSO IN DI DAL KM 24+016.64 AL KM 24+272.86 - CARPENTERIA - TAV. 14	N17123202R08000014
MARZO DI SOCCORSO IN DI DAL KM 24+016.64 AL KM 24+272.86 - CARPENTERIA - TAV. 15	N17123202R08000014
MARZO DI SOCCORSO IN DI DAL KM 24+016.64 AL KM 24+272.86 - CARPENTERIA - TAV. 16	N17123202R08000014
MARZO DI SOCCORSO IN DI DAL KM 24+016.64 AL KM 24+272.86 - CARPENTERIA - TAV. 17	N17123202R08000014
MARZO DI SOCCORSO IN DI DAL KM 24+016.64 AL KM 24+272.86 - CARPENTERIA - TAV. 18	N17123202R08000014
MARZO DI SOCCORSO IN DI DAL KM 24+016.64 AL KM 24+272.86 - CARPENTERIA - TAV. 19	N17123202R08000014
MARZO DI SOCCORSO IN DI DAL KM 24+016.64 AL KM 24+272.86 - CARPENTERIA - TAV. 20	N17123202R08000014
MARZO DI SOCCORSO IN DI DAL KM 24+016.64 AL KM 24+272.86 - CARPENTERIA - TAV. 21	N17123202R08000014
MARZO DI SOCCORSO IN DI DAL KM 24+016.64 AL KM 24+272.86 - CARPENTERIA - TAV. 22	N17123202R08000014
MARZO DI SOCCORSO IN DI DAL KM 24+016.64 AL KM 24+272.86 - CARPENTERIA - TAV. 23	N17123202R08000014
MARZO DI SOCCORSO IN DI DAL KM 24+016.64 AL KM 24+272.86 - CARPENTERIA - TAV. 24	N17123202R08000014
MARZO DI SOCCORSO IN DI DAL KM 24+016.64 AL KM 24+272.86 - CARPENTERIA - TAV. 25	N17123202R08000014
MARZO DI SOCCORSO IN DI DAL KM 24+016.64 AL KM 24+272.86 - CARPENTERIA - TAV. 26	N17123202R08000014
MARZO DI SOCCORSO IN DI DAL KM 24+016.64 AL KM 24+272.86 - CARPENTERIA - TAV. 27	N17123202R08000014
MARZO DI SOCCORSO IN DI DAL KM 24+016.64 AL KM 24+272.86 - CARPENTERIA - TAV. 28	N17123202R08000014
MARZO DI SOCCORSO IN DI DAL KM 24+016.64 AL KM 24+272.86 - CARPENTERIA - TAV. 29	N17123202R08000014
MARZO DI SOCCORSO IN DI DAL KM 24+016.64 AL KM 24+272.86 - CARPENTERIA - TAV. 30	N17123202R08000014
MARZO DI SOCCORSO IN DI DAL KM 24+016.64 AL KM 24+272.86 - CARPENTERIA - TAV. 31	N17123202R08000014
MARZO DI SOCCORSO IN DI DAL KM 24+016.64 AL KM 24+272.86 - CARPENTERIA - TAV. 32	N17123202R08000014
MARZO DI SOCCORSO IN DI DAL KM 24+016.64 AL KM 24+272.86 - CARPENTERIA - TAV. 33	N17123202R08000014
MARZO DI SOCCORSO IN DI DAL KM 24+016.64 AL KM 24+272.86 - CARPENTERIA - TAV. 34	N17123202R08000014
MARZO DI SOCCORSO IN DI DAL KM 24+016.64 AL KM 24+272.86 - CARPENTERIA - TAV. 35	N17123202R08000014
MARZO DI SOCCORSO IN DI DAL KM 24+016.64 AL KM 24+272.86 - CARPENTERIA - TAV. 36	N17123202R08000014
MARZO DI SOCCORSO IN DI DAL KM 24+016.64 AL KM 24+272.86 - CARPENTERIA - TAV. 37	N17123202R08000014
MARZO DI SOCCORSO IN DI DAL KM 24+016.64 AL KM 24+272.86 - CARPENTERIA - TAV. 38	N17123202R08000014
MARZO DI SOCCORSO IN DI DAL KM 24+016.64 AL KM 24+272.86 - CARPENTERIA - TAV. 39	N17123202R08000014
MARZO DI SOCCORSO IN DI DAL KM 24+016.64 AL KM 24+272.86 - CARPENTERIA - TAV. 40	N17123202R08000014
MARZO DI SOCCORSO IN DI DAL KM 24+016.64 AL KM 24+272.86 - CARPENTERIA - TAV. 41	N17123202R08000014
MARZO DI SOCCORSO IN DI DAL KM 24+016.64 AL KM 24+272.86 - CARPENTERIA - TAV. 42	N17123202R08000014
MARZO DI SOCCORSO IN DI DAL KM 24+016.64 AL KM 24+272.86 - CARPENTERIA - TAV. 43	N17123202R08000014
MARZO DI SOCCORSO IN DI DAL KM 24+016.64 AL KM 24+272.86 - CARPENTERIA - TAV. 44	N17123202R08000014
MARZO DI SOCCORSO IN DI DAL KM 24+016.64 AL KM 24+272.86 - CARPENTERIA - TAV. 45	N17123202R08000014
MARZO DI SOCCORSO IN DI DAL KM 24+016.64 AL KM 24+272.86 - CARPENTERIA - TAV. 46	N17123202R08000014
MARZO DI SOCCORSO IN DI DAL KM 24+016.64 AL KM 24+272.86 - CARPENTERIA - TAV. 47	N17123202R08000014
MARZO DI SOCCORSO IN DI DAL KM 24+016.64 AL KM 24+272.86 - CARPENTERIA - TAV. 48	N17123202R08000014
MARZO DI SOCCORSO IN DI DAL KM 24+016.64 AL KM 24+272.86 - CARPENTERIA - TAV. 49	N17123202R08000014
MARZO DI SOCCORSO IN DI DAL KM 24+016.64 AL KM 24+272.86 - CARPENTERIA - TAV. 50	N17123202R08000014

NOTE GENERALI

- TUTTE LE PROGRESSIVE SONO RIFERITE AL BINARIO PARI, SALVO OVE DIVERSAMENTE SPECIFICATO

CARATTERISTICHE DEI MATERIALI

KEY-PLAN

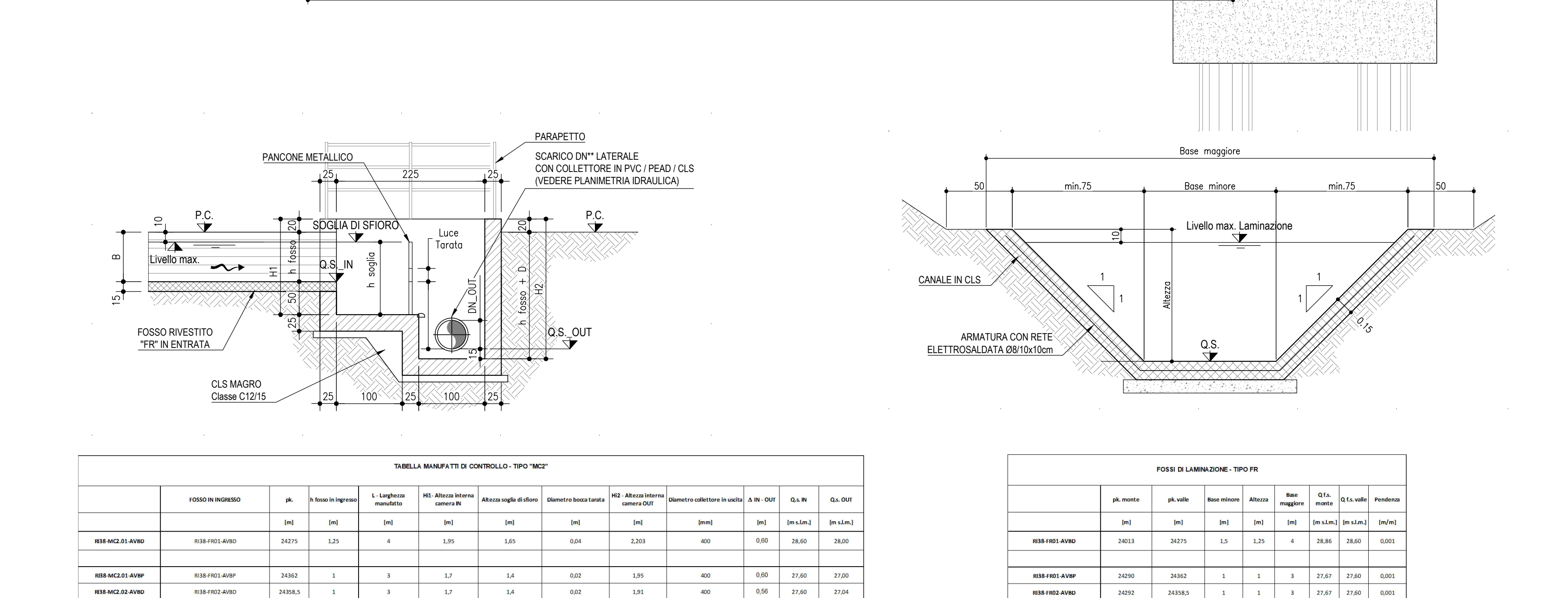
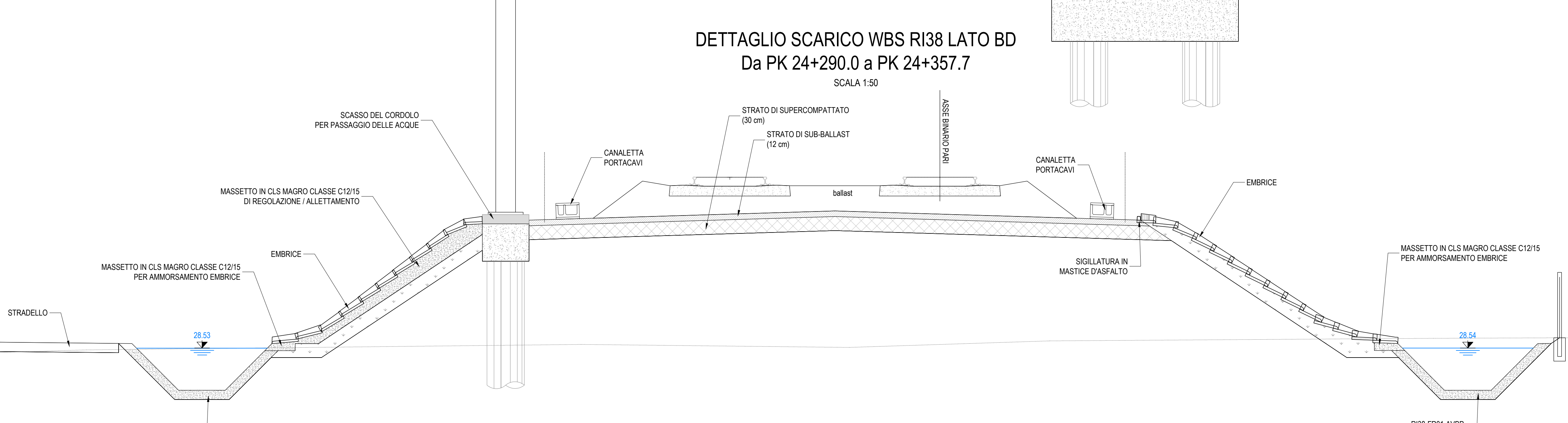
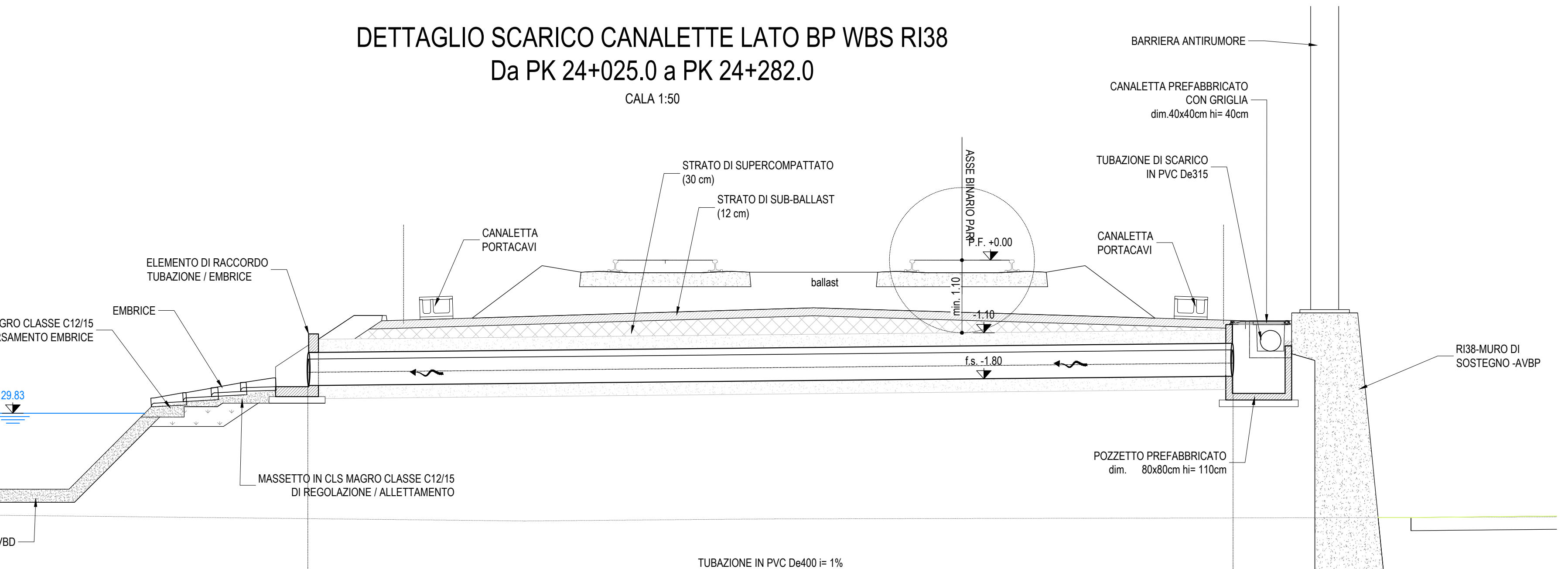
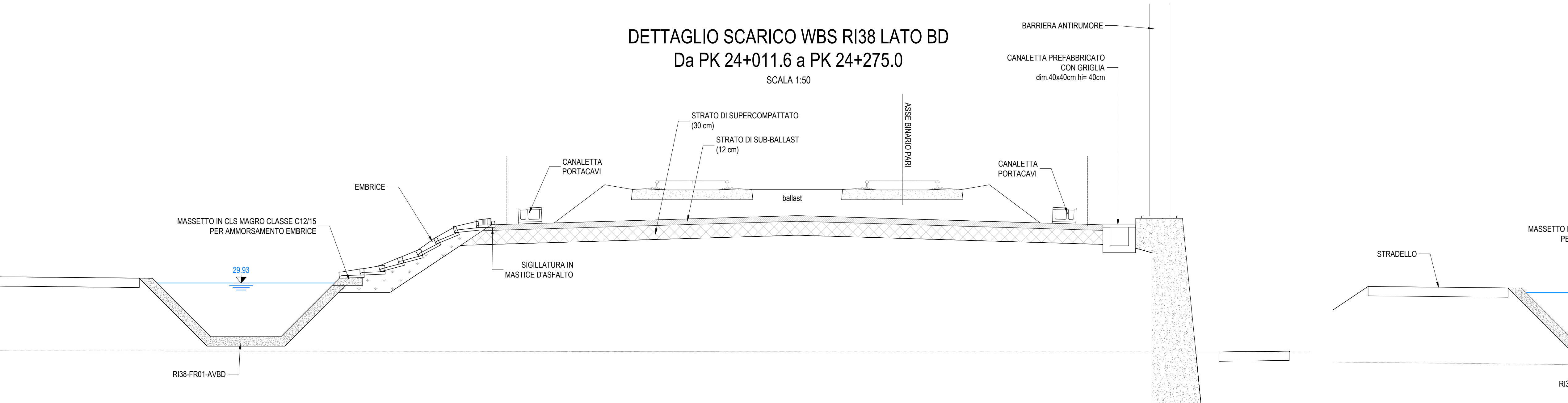

COMMITTENTE: RETE FERROVIARIA ITALIANA - GRUPPO FERROVIE DELLO STATO

ALTA SORVEGLIANZA: GRUPPO FERROVIE DELLO STATO

GENERAL CONTRACTOR:

PROGETTO ESECUTIVO

RILEVATO: RILEVATO FERROVIARIO DAL KM 23+978.00 AL KM 24+368.00

SISTEMAZIONI IDRAULICHE

PLANIMETRIA IDRAULICA E SEZIONI

PROGETTO:	GENERAL CONTRACTOR:	DIRETTORE LAVORI:	SCALA:
	Consorzio Irico-Tiv Due		Varie

COMMESSA **LOTTO** **FASE** **ENTE** **TIPO DOC.** **OPERA/DISCIPLINA** **PROG.** **REV.** **FOGLIO**

VISTO CONSOZIO IRI-CV DUE

Firma **Consorzio Irico-Tiv Due**

Progettazione: **Redatto:** **Verificato:** **Data:** **Approvato:** **Data:** **IL PROGETTISTA**

Rev.	Descrizione	Redatto	Data	Verificato	Data	Approvato	Data	IL PROGETTISTA
A	INIZIALE							
B								
C								

CUP: A41E10000000

Progetto conformato

Coll. online

Tutti i diritti del presente documento sono riservati. La riproduzione anche parziale è vietata.