

COMMITTENTE:



ALTA SORVEGLIANZA:



GENERAL CONTRACTOR:



**INFRASTRUTTURE FERROVIARIE STRATEGICHE DEFINITE DALLA LEGGE
OBIETTIVO N. 443/01**

LINEA AV/AC TORINO – VENEZIA Tratta VERONA – PADOVA

Lotto funzionale Verona – Bivio Vicenza

PROGETTO ESECUTIVO

PRESIDI ANTI-RUMORE/VIBRAZIONI

**BARRIERA ANTIRUMORE DA PROGR. 24+874.05 A PROGR. 25+317.750 LATO
SX**

GENERALE

Relazione di confronto P.D. / P.E.

GENERAL CONTRACTOR		DIRETTORE LAVORI		SCALA -
IL PROGETTISTA INTEGRATORE	Consorzio Iricav Due ing. Paolo Carmona Data: 20/10/21			

COMMESSA	LOTTO	FASE	ENTE	TIPO DOC.	OPERA/DISCIPLINA	PROGR.	REV.	FOGLIO
IN17	12	E	I2	RO	BA4600	002	A	- - - P - - -

	VISTO CONSORZIO IRICAV DUE	
	Firma Luca RANDOLFI	Data

Progettazione:

Rev.	Descrizione	Redatto	Data	Verificato	Data	Approvato	Data	IL PROGETTISTA
A	EMISSIONE	Bartolucci <i>CB</i>	20/10/21	Alfieri <i>LA</i>	20/10/21	Galvanin <i>PS</i>	20/10/21	 ing. Paolo GALVANIN Albo Ingegneri Milano n. A21784 Data: 20/10/21

CIG. 8377957CD1	CUP: J41E9100000009	File: IN1712EI2ROBA4600002A.DOCX
		Cod. origine:



Progetto cofinanziato dalla Unione Europea

GENERAL CONTRACTOR 		ALTA SORVEGLIANZA 				
Relazione di confronto P.D. / P.E.	Progetto IN17	Lotto 12	Codifica Documento EI2 RO BA 46 0 0 002	Rev. A	Foglio 2 di 4	

INDICE

1	PREMESSA.....	3
2	DESCRIZIONE DELLE MODIFICHE	3
2.1	Aspetti relativi alla progettazione strutturale.....	3
3	CONCLUSIONI.....	4

GENERAL CONTRACTOR 		ALTA SORVEGLIANZA 				
Relazione di confronto P.D. / P.E.		Progetto IN17	Lotto 12	Codifica Documento EI2 RO BA 46 0 0 002	Rev. A	Foglio 3 di 4

1 PREMESSA

La presente relazione attesta la sostanziale rispondenza al progetto Definitivo del dimensionamento del collegamento della piastra di base dei montanti e la verifica statica e a fatica dei montanti delle barriere antirumore su rilevato (H barriera=4.75m, profili HEA240) da installarsi sulla Linea AV/AC Verona - Padova posta in corrispondenza del Primo Lotto Funzionale Verona – Bivio Vicenza tra le progressive pk 24+874.05 e pk 25+317.750.

2 DESCRIZIONE DELLE MODIFICHE

Nello sviluppo del Progetto Esecutivo, oltre ai normali studi ed approfondimenti delle problematiche dell'opera e la miglior definizione di alcuni dettagli e particolari costruttivi, tipici di tale processo, sono state apportate le seguenti variazioni e/o affinamenti rispetto al Progetto Definitivo:

2.1 Aspetti relativi alla progettazione strutturale

Di seguito una sintesi delle principali modifiche tra le soluzioni previste nel progetto definitivo e di quelle sviluppate nel progetto esecutivo in relazione agli aspetti strutturali.

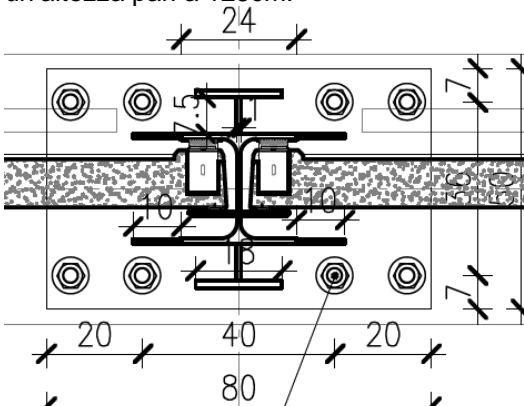
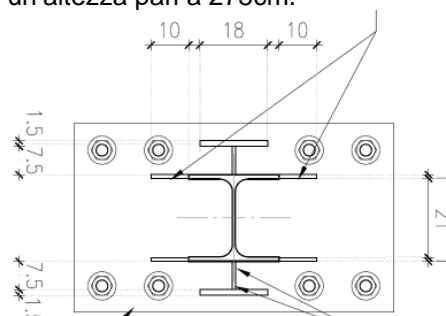
	P.D.	P.E.																																					
Estensione Barriera	<p>Da PD, si prevedono barriere su cordolo dell'impalcato del viadotto VI06:</p> <table border="1"> <thead> <tr> <th colspan="7">FONDAZIONE</th> </tr> <tr> <th rowspan="2">CODICE</th> <th rowspan="2">LUNGHEZZA TOTALE (m)</th> <th rowspan="2">SUDDIVISIONE TRATTI</th> <th rowspan="2">LUNGHEZZA SINGOLI TRATTI (m)</th> <th colspan="2">PROGRESSIVA (km)</th> <th rowspan="2">TIPOLOGIA</th> </tr> <tr> <th>INIZIO</th> <th>FINE</th> </tr> </thead> <tbody> <tr> <td>BA46-F01</td> <td>438</td> <td>BA46-F01</td> <td>438</td> <td>24+877</td> <td>25+315</td> <td>VIADOTTO</td> </tr> </tbody> </table>	FONDAZIONE							CODICE	LUNGHEZZA TOTALE (m)	SUDDIVISIONE TRATTI	LUNGHEZZA SINGOLI TRATTI (m)	PROGRESSIVA (km)		TIPOLOGIA	INIZIO	FINE	BA46-F01	438	BA46-F01	438	24+877	25+315	VIADOTTO	<p>Si prevedono barriera su cordolo dell'impalcato del viadotto VI06. Le progressive sono state modificate in funzione della posizione aggiornata delle interferenze:</p> <table border="1"> <thead> <tr> <th rowspan="3">SOTTO TRATTA</th> <th colspan="3">FONDAZIONE</th> </tr> <tr> <th colspan="2">PROGRESSIVA</th> <th>CORDOLO</th> </tr> <tr> <th>INIZIO</th> <th>FINE</th> <th>TIPOLOGIA</th> </tr> </thead> <tbody> <tr> <td>F01</td> <td>24+874.05</td> <td>25+317.750</td> <td>CORDOLO su Viadotto</td> </tr> </tbody> </table>	SOTTO TRATTA	FONDAZIONE			PROGRESSIVA		CORDOLO	INIZIO	FINE	TIPOLOGIA	F01	24+874.05	25+317.750	CORDOLO su Viadotto
FONDAZIONE																																							
CODICE	LUNGHEZZA TOTALE (m)	SUDDIVISIONE TRATTI	LUNGHEZZA SINGOLI TRATTI (m)	PROGRESSIVA (km)		TIPOLOGIA																																	
				INIZIO	FINE																																		
BA46-F01	438	BA46-F01	438	24+877	25+315	VIADOTTO																																	
SOTTO TRATTA	FONDAZIONE																																						
	PROGRESSIVA		CORDOLO																																				
	INIZIO	FINE	TIPOLOGIA																																				
F01	24+874.05	25+317.750	CORDOLO su Viadotto																																				
Irrigidimenti	<p>Nel PD, sono previsti irrigidimenti a "T" per un'altezza pari a 125cm.</p> 	<p>A seguito delle analisi dinamiche svolte sul tipologico di montante adottato per barriera H=4.75, si propongono irrigidimenti a "T" per un'altezza pari a 275cm.</p> 																																					

GENERAL CONTRACTOR 		ALTA SORVEGLIANZA 				
Relazione di confronto P.D. / P.E.		Progetto IN17	Lotto 12	Codifica Documento EI2 RO BA 46 0 0 002	Rev. A	Foglio 4 di 4

Tirafondi	Si prevede l'utilizzo di 4+4 tirafondi M30 classe 10.9	A seguito dell'analisi strutturale del collegamento, risulta necessario l'utilizzo di 4+4 tirafondi M30 classe 8.8.
Piastra di base	Le dimensioni della piastra di base sono 500x800x45mm.	Per garantire una distanza minima tra tirafondi e bordo esterno della piastra di base (75mm), si utilizza una piastra di dimensioni 850x500x40.
Dima recuperabile	Non si prevedono dime recuperabile per il posizionamento dei tirafondi.	Si prevede l'utilizzo di una dima recuperabile per il posizionamento dei tirafondi, prima del getto del cordolo della sezione dell'impalcato.

3 CONCLUSIONI

L'opera prevista in Progetto Esecutivo, grazie all'adozione di alcune modifiche, presenta una miglior funzionalità strutturale, rispetto a quanto previsto nel Progetto Definitivo.