

COMMITTENTE:



ALTA SORVEGLIANZA:



GENERAL CONTRACTOR:



**INFRASTRUTTURE FERROVIARIE STRATEGICHE DEFINITE DALLA LEGGE  
OBIETTIVO N. 443/01  
LINEA AV/AC TORINO – VENEZIA Tratta VERONA – PADOVA  
Lotto funzionale Verona – Bivio Vicenza  
PROGETTO ESECUTIVO  
PRESIDI ANTI-RUMORE/VIBRAZIONI  
BARRIERA ANTIRUMORE DA PROGR. 182+740.30 A PROGR. 182+918.23  
LATO SX – OPERE DI ELEVAZIONE  
GENERALE  
Relazione di confronto P.D. / P.E.**

GENERAL CONTRACTOR		DIRETTORE LAVORI		SCALA -
IL PROGETTISTA INTEGRATORE	Consorzio Iricav Due			
 Ing. Giovanni MALAVENDA iscritto all'ordine degli ingegneri di Venezia n. 4289 Data: 20/10/21	ing. Paolo Carmona Data: 20/10/21			

COMMESSA	LOTTO	FASE	ENTE	TIPO DOC.	OPERA/DISCIPLINA	PROGR.	REV.	FOGLIO
I N 1 7	1 2	E	I 2	R O	B A 7 3 B 0	0 0 2	A	- - - P - - -

	VISTO CONSORZIO IRICAV DUE	
	Firma	Data
	Luca RANDOLFI	20/10/21

Progettazione:

Rev.	Descrizione	Redatto	Data	Verificato	Data	Approvato	Data	IL PROGETTISTA
A	EMISSIONE	Bartolucci	20/10/21	Alfieri	20/10/21	Galvanin	20/10/21	 Dott. Ing. PAOLO GALVANIN iscritto all'ordine degli ingegneri di Milano n. 421784 Data: 20/10/21
		<i>CB</i>		<i>LQ</i>		<i>PG</i>		

CIG. 8377957CD1	CUP: J41E91000000009	File: IN1712EI2ROBA73B0002A.DOCX
		Cod. origine:



Progetto cofinanziato dalla Unione Europea

TUTTI I DIRITTI DEL PRESENTE DOCUMENTO SONO RISERVATI: LA RIPRODUZIONE ANCHE PARZIALE E' VIETATA

GENERAL CONTRACTOR 	ALTA SORVEGLIANZA 				
Relazione di confronto P.D. / P.E.	Progetto IN17	Lotto 12	Codifica Documento EI2 RO BA 73 B 0 002	Rev. A	Foglio 2 di 4

## INDICE

1	PREMESSA.....	3
2	DESCRIZIONE DELLE MODIFICHE .....	3
2.1	Aspetti relativi alla progettazione strutturale.....	3
3	CONCLUSIONI.....	4

<b>GENERAL CONTRACTOR</b> 	<b>ALTA SORVEGLIANZA</b> 				
Relazione di confronto P.D. / P.E.	Progetto IN17	Lotto 12	Codifica Documento EI2 RO BA 73 B 0 002	Rev. A	Foglio 3 di 4

## 1 PREMESSA

La presente relazione attesta la sostanziale rispondenza al progetto Definitivo del dimensionamento e la verifica statica e a fatica dei montanti delle barriere antirumore su rilevato (H barriera=6.75m, profili HEA280) da installarsi sulla linea storica esistente Verona – Vicenza tra le progressive pk 182+740.30 e pk 182+918.23, tratta in cui viene affiancata a nord dal tracciato della Linea AV/AC Verona - Padova posta in corrispondenza del Primo Lotto Funzionale Verona – Bivio Vicenza.

## 2 DESCRIZIONE DELLE MODIFICHE

Nello sviluppo del Progetto Esecutivo, oltre ai normali studi ed approfondimenti delle problematiche dell'opera e la miglior definizione di alcuni dettagli e particolari costruttivi, tipici di tale processo, sono state apportate le seguenti variazioni e/o affinamenti rispetto al Progetto Definitivo:

### 2.1 Aspetti relativi alla progettazione strutturale

Di seguito una sintesi delle principali modifiche tra le soluzioni previste nel progetto definitivo e di quelle sviluppate nel progetto esecutivo in relazione agli aspetti strutturali.

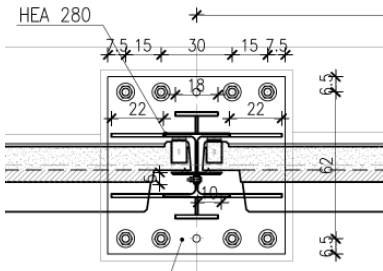
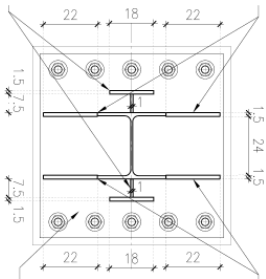
	<b>P.D.</b>	<b>P.E.</b>
<b>Irrigidimenti</b>	<p>Nel PD, sono previsti irrigidimenti a "T" per un'altezza pari a 200cm.</p> 	<p>A seguito delle analisi dinamiche svolte sul tipologico di montante adottato per barriera H=6.75, si propongono irrigidimenti a "T" per un'altezza pari a 275cm.</p> 
<b>Tirafondi</b>	<p>Si prevede l'utilizzo di 4+4 tirafondi M33 classe 10.9</p>	<p>A seguito dell'analisi strutturale del collegamento, risulta necessario l'utilizzo di 5+5 tirafondi M30 classe 8.8.</p>
<b>Piastra di base</b>	<p>Le dimensioni della piastra di base sono 750x750x45mm.</p>	<p>Si prevede una piastra di base di dimensioni pari a 750x750x40mm.</p>

GENERAL CONTRACTOR 		ALTA SORVEGLIANZA 				
Relazione di confronto P.D. / P.E.	Progetto IN17	Lotto 12	Codifica Documento E12 RO BA 73 B 0 002	Rev. A	Foglio 4 di 4	

### 3 CONCLUSIONI

L'opera prevista in Progetto Esecutivo, grazie all'adozione di alcune modifiche, presenta una miglior funzionalità strutturale, rispetto a quanto previsto nel Progetto Definitivo.