

**NOTE:  
PARCO FOTOVOLTAICO**

- 111360 MODULI AD 790 Wp TOTALE 87.9744 MW
- 254 INVERTER TIPO SUNGROW SG350HX
- 17 CABINE FV BT/MT DA 5000 KVA
- 1 CABINA FV BT/MT DA 6000KVA
- 5 SISTEMI DI CONVERSIONE DC/AC COMPLETE DI TRASFORMATORE BT/MT DA 5500 KVA TIPO SUNGROW SC5500UD-MV
- 10 SISTEMI DI ACCUMULO DI ENERGIA CON RAFFREDDAMENTO A LIQUIDO TIPO SUNGROW ST5015KWh DA 2500Kw 2h

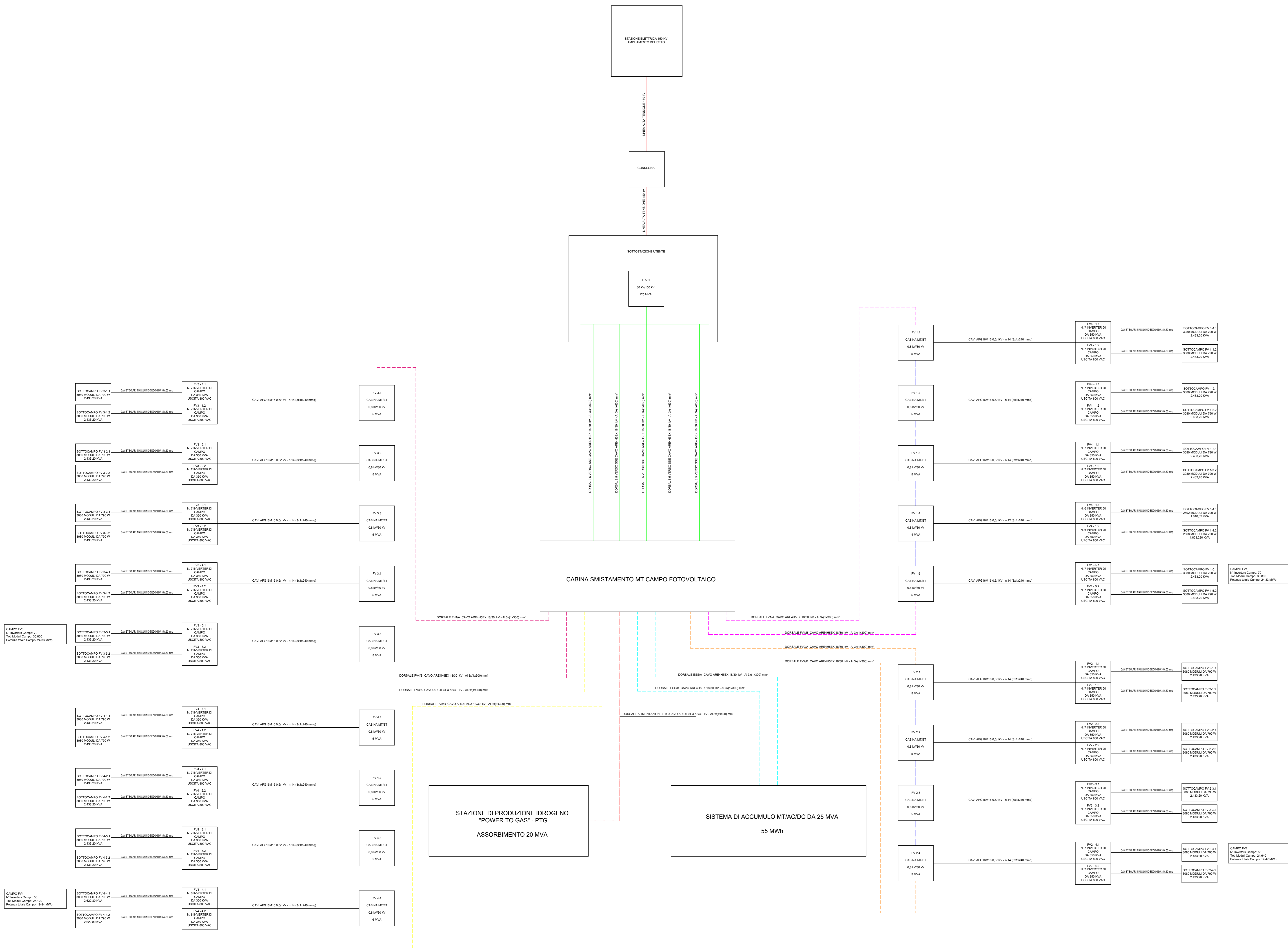

**REGIONE PUGLIA**  
**Provincia di Foggia**  
**Comune di Ascoli Satriano**

**IL PROPONENTE**  
**EDIS S.r.l.**  
 Corso Nino Bixio n. 8 - 12051 ALBA (CN)  
 Tel. 0173 441155 - Fax 0173 441104 - www.EGEA.it  
 P.IVA 0349173025  
 e-mail: info@EGEA.it - posta certificata: EDIS@pec.EGEA.it



**I TECNICI**  
 Ing. Marco CERCHIO  
 Arch. Giuseppe PERFETTO  
 Ing. Francesco LAMACCHIA  
 Pl. Alessandro CONTINANZA

REVISIONI	DATA	DESCRIZIONE	ELABORATO	VERIFICATO	APPROVATO
R.05					
R.04					
R.03					
R.02					
R.01	FEB_24	INTEGRAZIONI_PROGETTO_DEFINITIVO_PTO	CONTINANZA	CONTINANZA	CERCHIO
R.00	DIC_22	PROGETTO_DEFINITIVO_PTO	CONTINANZA	CONTINANZA	CERCHIO

TIPOLOGIA DELL'ELABORATO	CODIFICA DELL'ELABORATO			
ALLEGATO	PROGETTO DEFINITIVO - PTO			
PROGETTO	ED-ELE-SCHBLOC-01			
FV ASCOLI S.	TITOLO			
DOC A CORREDO	PIATTAFORMA PER LA TRANSIZIONE ENERGETICA CON PRODUZIONE DI IDROGENO VERDE TRAMITE POWER TO GAS (PTG) DA FONTE RINNOVABILE SOLARE FOTOVOLTAICA, SISTEMA DI ACCUMULO (BESS) E RETE DI CONNESSIONE ALLA STAZIONE ELETTRICA DI DELICETO COMUNE DI ASCOLI SATRIANO - LOCALITA' CAPO D'ACQUA			
SICUREZZA				

NOME DEL FILE	SCALA CAD	FORMATO	SCALA	FOGLIO
20064_VA-EL-SCHBLOC.dwg	- -	A0	-:--	1/1

Questo documento contiene informazioni di progetto EGEA S.p.A. e deve essere utilizzato esclusivamente dal destinatario in relazione alle finalità per le quali è stato ricevuto. E' vietata qualsiasi forma di riproduzione o di pubblicazione senza l'autorizzazione scritta di EGEA S.p.A. Il presente documento contiene informazioni protette in base all'art. 171D del Regolamento (UE) 2016/679 (GDPR) e non può essere utilizzato per scopi diversi da quelli per i quali è stato fornito. Riproduzione senza permesso di EGEA S.p.A. è proibita.