

REGIONE LAZIO

Provincia di Viterbo (VT)

COMUNE DI CELLERE



2	EMISSIONE PER ENTI ESTERNI	09/03/24	DE LUCA S.	SIGNORELLO A.	NASTASI A.
1	EMISSIONE PER ENTI ESTERNI	16/12/22	BAIARDO G.	SIGNORELLO A.	NASTASI A.
0	EMISSIONE PER COMMENTI	01/12/22	BAIARDO G.	SIGNORELLO A.	NASTASI A.
REV.	DESCRIZIONE	DATA	REDATTO	CONTROL.	APPROV.

Committente:

IBERDROLA RENOVABLES ITALIA S.p.A.

Sede legale in Piazzale dell'Industria, 40, 00144, Roma
Partita I.V.A. 06977481008 – PEC: iberdrolarenovablesitalia@pec.it



Società di Progettazione:

Ingegneria & Innovazione



Via Jonica, 16 – Loc. Belvedere – 96100 Siracusa (SR) Tel. 0931.1663409
Web: www.antexgroup.it e-mail: info@antexgroup.it

Progetto:

IMPIANTO FOTOVOLTAICO “CELLERE 2”

Progettista/Resp. Tecnico

Dott. Ing. Antonino Signorello
Ordine degli Ingegneri
della Provincia di Catania
n° 6105 sez. A

Elaborato:

RELAZIONE TECNICA IMPIANTO UTENTE PER LA CONNESSIONE

Scala:

NA

Nome DIS/FILE:

C22001S05-PD-RT-21-02

Allegato:

1/1

F.to:

A4

Livello:

DEFINITIVO

Il presente documento è di proprietà della ANTEX GROUP srl.
È vietato la comunicazione a terzi o la riproduzione senza il permesso scritto della suddetta.
La società tutela i propri diritti a rigore di Legge.



	<p style="text-align: center;">IMPIANTO FOTOVOLTAICO "CELLERE-2"</p> <p style="text-align: center;">PIANO TECNICO DELLE OPERE DI CONNESSIONE ALLA RTN</p>	 Ingegneria & Innovazione		
		09/03/24	REV: 2	Pag.2

INDICE

1. PREMESSA	4
2. SCOPO	4
3. PROPONENTE	4
4. CONNESSIONE ALLA RTN (CODICE PRATICA: 202200249)	4
5. Impianto utente per la connessione – SSEU, Area Comune Produttori & Cavidotto interrato AT	8
6. Impianto di rete per la connessione – Stallo arrivo linea AT in SE della RTN	9
7. CARATTERISTICHE DELLA SSEU	10
7.1. Apparecchiature AT	12
7.2. Macchinario	13
7.2.1. Trasformatore di potenza:	13
7.2.1. Interruttore 150 kV:	13
7.2.2. Sezionatore orizzontale 145-170 kV con lame di terra:	14
7.2.3. Trasformatore di tensione capacitivi:	14
7.2.4. Trasformatore di tensione induttivi:	14
7.3. Sostegni, isolatori, morsetti, connessioni	15
7.4. Rete di terra	15
7.5. Fabbricati	15
7.6. Sistema di protezione e controllo	16
7.7. Varie	16
7.8. Rumore	17
7.9. Campi elettrici ed elettromagnetici	17
7.10. Criteri di isolamento	22
7.11. Livelli di corto circuito e correnti di regime permanente	22
8. CARATTERISTICHE GENERALI DEI CAVIDOTTI AT	23
8.1. Caratteristiche del cavo AT	23
8.2. Lunghezza dei cavi	24
8.3. Profondità e modalità di posa del cavo	24

	<p style="text-align: center;">IMPIANTO FOTOVOLTAICO "CELLERE-2"</p> <p style="text-align: center;">PIANO TECNICO DELLE OPERE DI CONNESSIONE ALLA RTN</p>			
		09/03/24	REV: 2	Pag.3

8.4. Manufatti di protezione	26
8.5. Attraversamenti	27
8.6. Buche giunti e collegamenti a terra degli schermi metallici	27
8.7. Tipico Terminale per esterno	29
8.8. Opere ed installazioni accessorie	30
9. DISTANZE DA SERVIZI, MANUFATTI, PIANTE	30
9.1. Interferenze con tubazioni metalliche fredde o manufatti metallici interrati	30
9.2. Interferenze con tubazioni metalliche calde	31
9.3. Interferenze con cavi di energia	31
9.4. Interferenze con cavi telefonici	31
9.5. Distanze da piante	31
9.6. Interferenze con altri manufatti	32
10. PROGETTAZIONE DEL CAVIDOTTO AT	32
10.1. Descrizione del tracciato	32
10.2. Rumore	32
10.3. Valutazione dei Campi elettrici e Magnetici	32
10.4. Aree potenzialmente impegnate cavidotto AT	34
10.5. Fasi realizzative del cavidotto AT	34
10.5.1. Fasi di costruzione	34
10.5.2. Realizzazione delle infrastrutture temporanee di cantiere per la posa del cavo AT	35
10.5.3. Posa del cavo AT	35
10.5.4. Ricoprimento e ripristini	35
10.5.5. Sicurezza nei cantieri	36
11. RIFERIMENTI LEGISLATIVI E NORMATIVI	36

	<p style="text-align: center;">IMPIANTO FOTOVOLTAICO “CELLERE-2”</p> <p style="text-align: center;">PIANO TECNICO DELLE OPERE DI CONNESSIONE ALLA RTN</p>			
		09/03/24	REV: 2	Pag.4

1. PREMESSA

Su incarico di **Iberdrola Renewables Italia S.p.A.**, la società ANTEX GROUP Srl ha redatto il progetto definitivo per la realizzazione di un impianto di produzione di energia elettrica da fonte solare, denominato **Impianto Fotovoltaico “Cellere-2”**, da realizzarsi nei territori del Comune di Cellere (VT) – Regione Lazio.

Il progetto per il quale si richiede la connessione in rete, è un impianto di produzione di energia elettrica da fonte solare, avente una potenza nominale installata in DC pari a 26.457,6 kWp che prevede di installare 40.704 moduli fotovoltaici bifacciali in silicio monocristallino da 650 Wp ciascuno, su strutture fisse in acciaio zincato a caldo. La potenza in immissione richiesta è pari a 22,6 MW. Tutta l’energia elettrica prodotta verrà ceduta alla rete.

Le attività di progettazione definitiva sono state sviluppate dalla società di ingegneria ANTEX Group Srl.

ANTEX Group Srl è una società che fornisce servizi globali di consulenza e management ad Aziende private ed Enti pubblici che intendono realizzare opere ed investimenti su scala nazionale ed internazionale.

È costituita da selezionati e qualificati professionisti uniti dalla comune esperienza professionale nell’ambito delle consulenze ingegneristiche, tecniche, ambientali, gestionali, legali e di finanza agevolata.

Sia ANTEX che IBERDROLA pongono a fondamento delle attività e delle proprie iniziative, i principi della qualità, dell’ambiente e della sicurezza come espressi dalle norme ISO 9001, ISO 14001 e ISO 18001 nelle loro ultime edizioni.

Difatti, le Aziende citate, in un’ottica di sviluppo sostenibile proprio e per i propri clienti e fornitori, posseggono un proprio Sistema di Gestione Integrato Qualità-Sicurezza-Ambiente.

2. SCOPO

Scopo della presente relazione tecnica è la descrizione delle opere utente e di rete, necessarie per la connessione alla RTN dell’impianto di produzione di energia elettrica da fonte solare, denominato **Impianto Fotovoltaico “Cellere-2”** che **Iberdrola Renewables Italia S.p.A.** intende realizzare nei territori del Comune di Cellere (VT) – Regione Lazio.

3. PROPONENTE

Il proponente del progetto è **Iberdrola Renewables Italia S.p.A.**, con sede in Piazzale dell’Industria 40, 00144 Roma (RM).

4. CONNESSIONE ALLA RTN (CODICE PRATICA: 202200249)

La connessione prevede il collegamento in antenna a 150 kV ad una nuova SE “Valentano” a 150 kV della RTN da inserire in entra – esce alla linea RTN a 150 kV “Latera - S.Savino”, previa realizzazione di:

- un ampliamento della stazione RTN a 150 kV di Arlena;
- un nuovo elettrodotto RTN a 150 kV di collegamento dalla nuova SE “Valentano”, con l’ampliamento della SE RTN di Arlena;

- raccordi RTN a 150 kV, di cui al Piano di Sviluppo Terna, di collegamento della linea RTN a 150 kV "Arlena SE – Canino" con la stazione elettrica di trasformazione RTN 380/150 kV di Tuscania;

In particolare, Terna ha inviato ai produttori una planimetria della Stazione Elettrica della RTN a 50 kV, denominata "SE-Valentano", dove si evince l'ubicazione dello stallo assegnato come mostrato nell'immagine seguente:

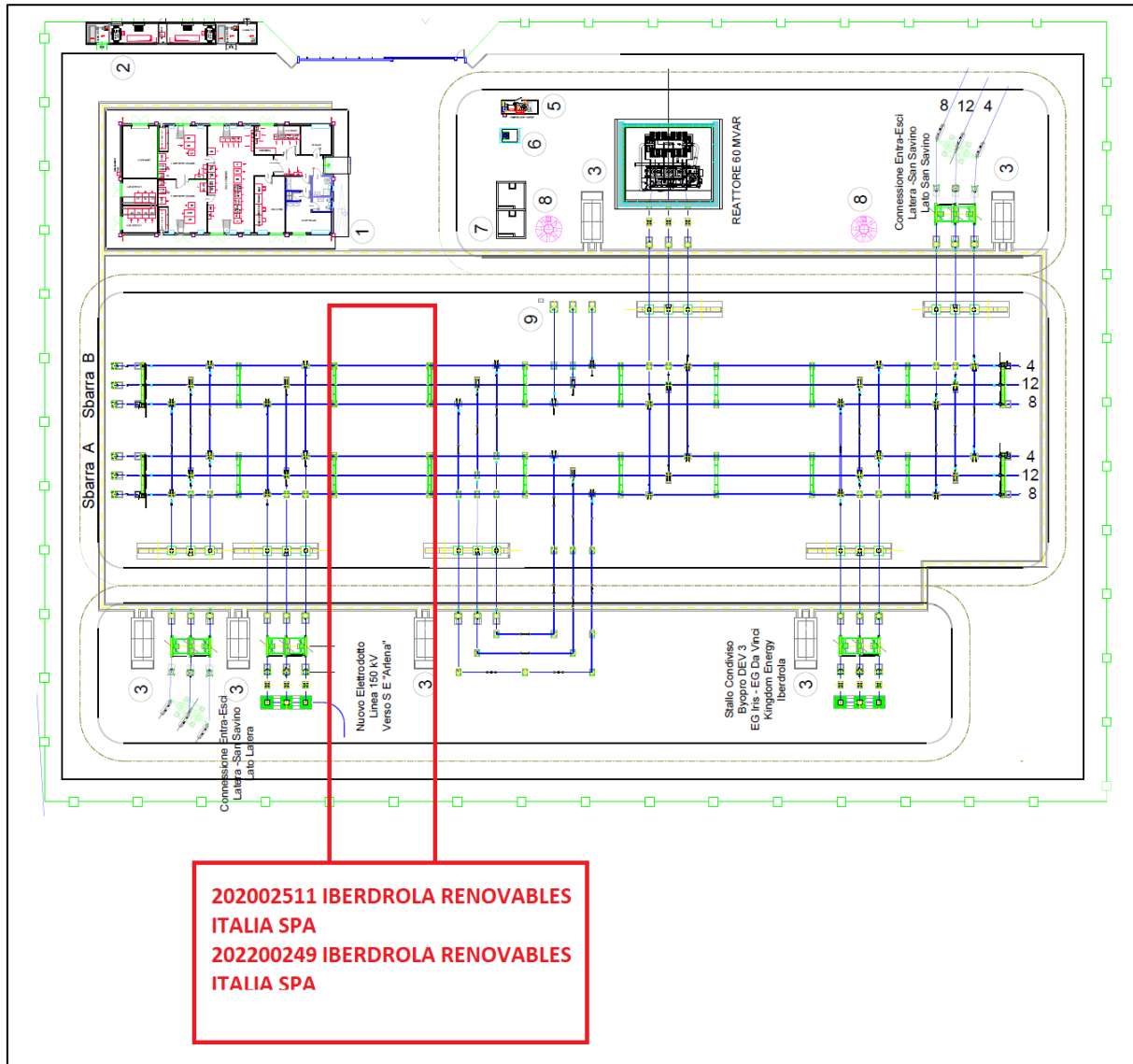

Inoltre, al fine di razionalizzare l'utilizzo delle strutture di rete, sarà necessario condividere lo stallo in stazione con le iniziative codice pratica 202002511 sempre della società Iberdrola Renovables Italia S.p.A. e con ulteriori utenti della RTN.

A tal fine, i produttori in questione hanno già siglato un accordo di condivisione delle opere utente per la connessione alla RTN come mostrato nella planimetria seguente:

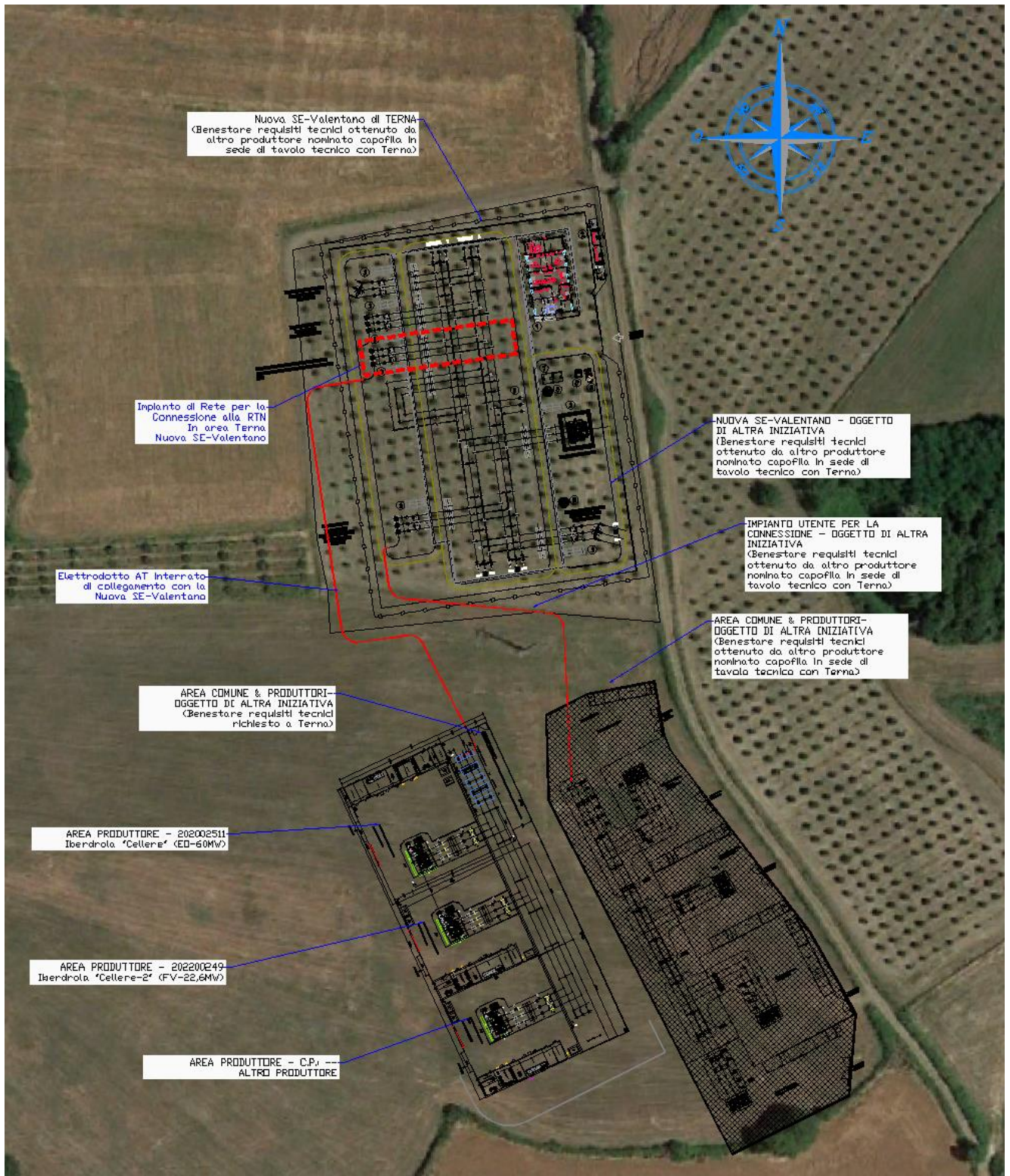

Tale connessione prevede la realizzazione dei seguenti impianti:

	<p style="text-align: center;">IMPIANTO FOTOVOLTAICO "CELLERE-2"</p> <p style="text-align: center;">PIANO TECNICO DELLE OPERE DI CONNESSIONE ALLA RTN</p>			
		09/03/24	REV: 2	Pag.7

- Impianto di rete per la connessione alla RTN – Stallo AT (in area Terna): Realizzazione dello stallo arrivo linea interrata a 150 kV, in aea Terna, dall' Area Comune Produttori.
- Impianto utente per la connessione alla RTN – Raccordo AT: Realizzazione del raccordo interrato a 150 kV tra la SE "Valentano" e l' Area Comune Produttori.
- Impianto utente per la connessione alla RTN - Area Comune: Opere di condivisione dello stallo in stazione con altri produttori (C.P.: 202200249, 202002511, altro produttore).
- Impianto utente per la connessione alla RTN: Nuova SSE Utente di trasformazione 30/150 kV (C.P.: 202200249, 202002511, altro produttore).

Di seguito si riporta lo schema unifilare d' impianto utente per la connessione e dell' area comune produttori necessaria per la condivisione dello stallo in SE-RTN:

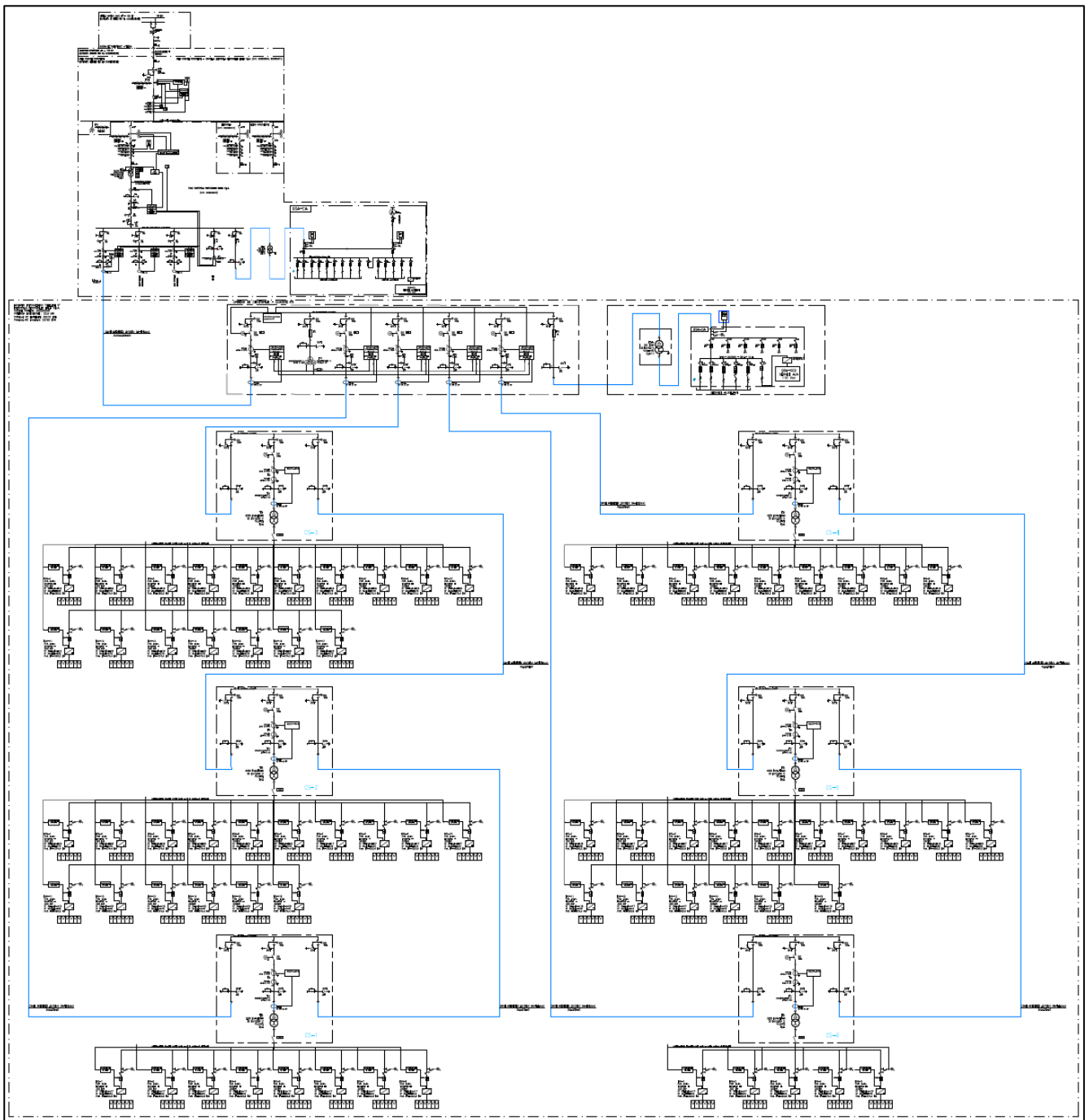

5. Impianto utente per la connessione – SSEU, Area Comune Produttori & Cavidotto interrato AT

Così come prescritto nella soluzione tecnica di connessione ed al fine di condividere lo stallo in SE RTN a 150 kV con altri produttori, verrà realizzata un'area comune tra i produttori. Tale area sarà costituita da un sistema a singola sbarra e da uno stallo arrivo/partenza linea AT interrata provvisto delle relative apparecchiature di sezionamento, interruzione protezione e misura.

La connessione della SSE Utente Iberdrola alla RTN sarà realizzato mediante collegamento in antenna a 150 kV sulla sezione a 150 kV della nuova Stazione Elettrica (SE) a 150 kV della RTN denominata Nuova SE "Valentano", previa condivisione dello stallo in stazione con altri produttori (mediante appunto l'Area Comune ai produttori).

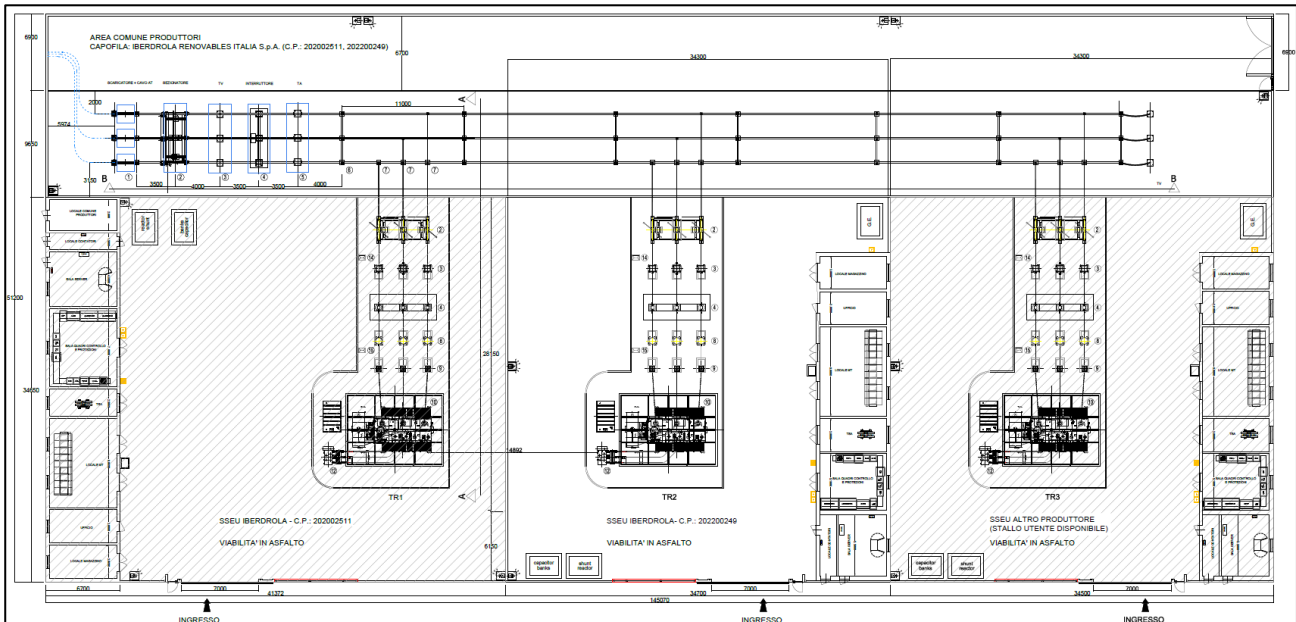

6. Impianto di rete per la connessione – Stallo arrivo linea AT in SE della RTN

Lo stallo a 150 kV in AIS a cui si conetterà in antenna il cavo interrato a 150 kV proveniente dalla SSEU/Area Comune Produttori dovrà essere approntato secondo le specifiche tecniche Terna.

Esso sarà dotato di organi di sezionamento di linea, di terra e di sbarre, di organi di interruzione e di misura della tensione e della corrente per fini di protezione.

I collegamenti tra le apparecchiature, isolate in AIS (Air Insulated System), saranno realizzati in esecuzione in aria.

Le apparecchiature elettriche, esercite con sistema tipo AIS, relative al montante sono: sezionatore orizzontale con lame di terra (sezionatore di linea), interruttore, trasformatori di corrente e tensione, scaricatori di sovratensione, sezionatori verticali (sezionatori di sbarra), sezionatori di terra sbarre ed accessori vari.

I collegamenti fra gli apparati di stallo avranno altezza da terra tale da garantire le opportune distanze di sicurezza in accordo alle Norme CEI di riferimento ed al Codice di Rete di TERNA.

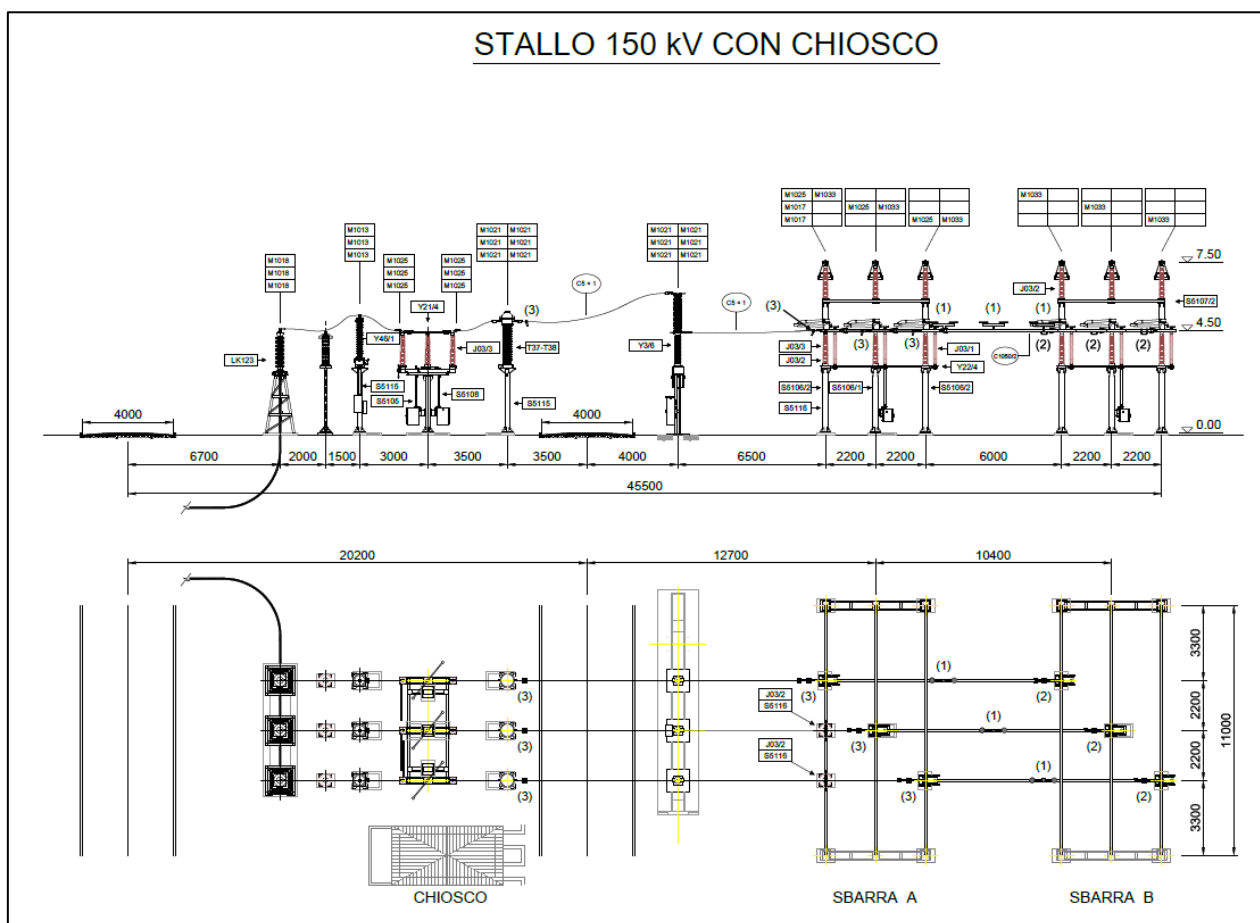

7. CARATTERISTICHE DELLA SSEU

La stazione di trasformazione utente, (di seguito SSEU), riceve l'energia proveniente dall'impianto fotovoltaico e la eleva alla tensione di 150kV.

La stazione utente sarà costituita da due sezioni, in funzione dei livelli di tensione: la parte di media tensione, contenuta all'interno della cabina di stazione e dalla parte di alta tensione costituita dalle apparecchiature elettriche con isolamento in aria, ubicate nell'area esterna della stazione utente. La cabina di stazione sarà costituita dai locali contenenti i quadri di MT con gli scomparti di arrivo/partenza linee dall'impianto fotovoltaico, dagli scomparti per alimentare il trasformatore BT/MT dei servizi ausiliari di cabina, dagli scomparti misure e protezioni MT e dallo scomparto MT per il collegamento al trasformatore MT/AT, necessario per il collegamento RTN.

La stazione di trasformazione è costituita da uno stallo trasformatore elevatore. Lo stallo trasformatore è costituito dalle seguenti apparecchiature:

- Trasformatore elevatore MT/AT - 30/150 kV da 25/30 MVA, ONAN/ONAF;
- Scaricatori di sovratensione per reti a 150 kV con sostegno;
- Interruttore tripolare 170 kV;

- trasformatori di corrente e di tensione con sostegni, per misure e protezioni;
- Armadio di smistamento in prossimità dei TA e TV;
- Sezionatore tripolare verticale 145-170 kV con lame di terra.

Lo stallo di consegna (Area Comune per la condivisione dello stallo in stazione) è costituito principalmente dalle seguenti apparecchiature:

- Sistema a singola sbarra di conduttori;
- Trasformatori di corrente e di tensione con sostegni, per misure e protezioni,
- Armadio di smistamento in prossimità dei TA e TV;
- Interruttore tripolare 170 kV;
- Sezionatori tripolari orizzontali 145-170 kV con lame di terra.
- Scaricatori di sovratensione e conta scariche;
- Terminali per cavi AT.

L'impianto viene completato dalla sezione MT/BT, la quale risulterà composta da:

- Quadri MT a 30 kV, completi di:
 - Scomparti di sezionamento linee di campo;
 - Scomparti misure;
 - Scomparti protezione generale;
 - Comparto trafo ausiliari;
- Trasformatore MT/BT servizi ausiliari 30/0,4 kV da 100 kVA;
- Quadri servizi ausiliari;
- Quadri misuratori fiscali;
- Sistema di monitoraggio e controllo.

Le distanze adottate dal progetto tengono conto delle normali esigenze di esercizio e manutenzione e sono le seguenti:

- distanza tra le fasi per le sbarre, le apparecchiature ed i conduttori: m 2,20
- altezza minima dei conduttori di stallo: 4,50 m

In particolare si evidenzia che le distanze verticali adottate tra elementi in tensione ed il suolo sono tali da assicurare la possibilità di circolazione in sicurezza delle persone su tutta l'area della stazione e quella dei normali mezzi di manutenzione sulla viabilità interna.

Si riserva la facoltà di apportare al progetto esecutivo modifiche di dettaglio, dettate da esigenze tecniche ed economiche contingenti al fine di migliorare l'assetto complessivo dell'opera e comunque senza variazioni sostanziali del progetto in essere e nel rispetto di tutta la normativa vigente in materia.

	<p style="text-align: center;">IMPIANTO FOTOVOLTAICO "CELLERE-2"</p> <p style="text-align: center;">PIANO TECNICO DELLE OPERE DI CONNESSIONE ALLA RTN</p>	 Ingegneria & Innovazione		
		09/03/24	REV: 2	Pag.12

7.1. Apparecchiature AT

Le caratteristiche principali (dati nominali e vincoli di ingombro) delle apparecchiature AT risultano dalle tabelle riassuntive allegate al presente documento e da quanto previsto dall'allegato A3 del Codice di Rete redatto da TERNA "Requisiti e caratteristiche di riferimento delle Stazioni RTN".

Gli interruttori sono del tipo in esafluoruro di zolfo (SF6), per installazione all'esterno, conformi alla Norma CEI 17-1 (1998). Essi sono comandabili sia localmente (prova), sia a distanza (servizio). L'armadio di comando è dotato di un commutatore di scelta servizio a chiave, a due posizioni (servizio/prova) e di pulsanti di comando chiusura/apertura (manovre tripolari).

I sezionatori, del tipo per installazione all'esterno, sono provvisti di meccanismi di manovra a motore e manuali e sono conformi alla Norma CEI EN 60129. Essi sono previsti con comando tripolare ed armadio di comando unico. Oltre all'armadio di comando, è previsto un armadio di interfaccia con il sistema di protezione e controllo e SA della stazione (comandi, segnali e alimentazioni) che contiene un commutatore di scelta servizio. In caso di sezionatori combinati con sezionatori di terra, sono previsti armadi separati per ciascun apparecchio. Il commutatore di scelta servizio può assumere le tre posizioni Servizio/Prova/Manuale che abilitano rispettivamente i comandi remoti, quelli a mezzo di pulsanti locali e le operazioni manuali tramite manovella. Tutti i comandi sono condizionati da un consenso elettrico di "liceità manovra" proveniente dall'esterno. I sezionatori combinati con sezionatori di terra sono dotati di un dispositivo di interblocco meccanico diretto che consente la manovra del sezionatore di terra solo con sezionatore aperto e di eseguire le manovre del sezionatore solo con sezionatore di terra aperto.

I trasformatori di corrente, del tipo per installazione all'aperto, sono conformi alla Norma CEI 38-1 (1998). Essi possono essere del tipo con isolamento in carta-olio o del tipo con isolamento in SF6. I TA in SF6 soddisfano le disposizioni del DM 10/9/81 relative alla "Disciplina dei contenitori a pressione di gas con membrane miste di materiale isolante e materiale metallico e contenenti parti attive di apparecchiature elettriche"; è prevista una valvola di sicurezza per le sovrappressioni interne ed un manodensostato per il controllo della pressione: allarme (necessità di rabbocco) e blocco (messa fuori servizio del TA in corrispondenza alla densità minima a cui è garantito il livello di isolamento nominale. I TA con isolamento in carta-olio sono provvisti di dispositivo di compensazione delle variazioni del volume dell'olio isolante in tutto il campo di temperatura prescritto, che impedisce il contatto dell'olio con l'atmosfera e l'insorgere di sovrappressioni o depressioni all'interno del trasformatore stesso. Gli isolatori sono in porcellana di colore bruno rispondenti alle Norme CEI 36-8 (1998).

I trasformatori di tensione di tipo capacitivo, per installazione all'esterno, sono conformi alle Norme CEI 38-2 (1998). Il dielettrico è costituito da carta o da carta e polipropilene. Il liquido impregnante è biodegradabile e compatibile con l'ambiente. Il divisore capacitivo è sigillato e provvisto al suo interno di dispositivo di compensazione delle variazioni di volume del liquido isolante. Gli isolatori delle singole unità capacitive sono in un solo pezzo, in porcellana di colore bruno rispondenti alle Norme CEI 36-8 (1998).

Il dispositivo di accoppiamento e gli organi di sbarramento consentono l'iniezione nella linea elettrica di segnali dall'apparato ad onde convogliate senza indurre rischi per il personale e per gli stessi apparati e con le minime perdite di potenza possibili. L'organo di sbarramento da installare è completo di dispositivi di protezione e di dispositivi di accordo ed è dimensionato per le correnti nominali in regime permanente e di breve durata definite. L'organo di sbarramento è

installato su trasformatore di tensione, mentre il dispositivo di accoppiamento è installato in una cassetta montata sul sostegno del TVC, completa di sezionatore di messa a terra e scaricatore.

Tutte le apparecchiature saranno rispondenti alla Norme tecniche CEI citate e alle prescrizioni Terna. Le caratteristiche elettriche della sezione AT saranno le seguenti:

- Tensione di esercizio: 150 kV;
- Tensione massima di sistema: 170 kV;
- Frequenza: 50 Hz;
- Tensione di tenuta alla frequenza industriale:
 - Fase-fase e fase-terra: 325 kV;
 - Sulla distanza di isolamento: 375 kV;
- Tensione di tenuta ad impulso (1.2-50us):
 - Fase-fase e fase-terra: 750 kV;
 - Sulla distanza di isolamento: 860 kV;
- Corrente nominale sulle sbarre: 2000 A;
- Corrente nominale di stallo: 1250 A;
- Corrente di corto circuito: 31,5 kA.

7.2. Macchinario

7.2.1. Trasformatore di potenza:

- Rapporto di trasformazione AT/MT: 150+/-12x1,25% / 30 kV;
- Potenza di targa: 25/30 MVA;
- Tipo di raffreddamento: ONAN/ONAF;
- Gruppo vettoriale: YNd11 (stella/triangolo con neutro esterno lato 150 kV previsto per collegamento a terra);
- Tensione di cortocircuito: $V_{cc}=12,5\%$;
- Tipo di commutatore: sotto carico;
- Tipo di regolazione della tensione: sull'avvolgimento 150 kV;
- Tipo di isolamento degli avvolgimenti AT e MT: uniforme;
- Tensione massima avvolgimento AT: 170 kV;
- Tensione massima avvolgimento MT: 36 kV.

7.2.1. Interruttore 150 kV:

- Tensione nominale: 170 kV;
- Livello di isolamento nominale:
 - Tensione nominale di tenuta a impulso atmosferico: 750 kV;

- Tensione nominale di tenuta a frequenza industriale: 325 kV;
- Frequenza nominale: 50 Hz;
- Corrente nominale: 2000 A;
- Durata nominale di corto circuito: 1 s;
- Tensioni nominali di alimentazione dei circuiti ausiliari:
 - Corrente continua: 110 V;
 - Corrente alternata monofase/trifase: 230/400 V;

7.2.2. Sezionatore orizzontale 145-170 kV con lame di terra:

- Salinità di tenuta a 98 kV: 56 kg/m³;
- Tensione nominale: 170 kV;
- Corrente nominale: 2000 A;
- Frequenza nominale: 50 Hz;
- Corrente nominale di breve durata:
 - Valore efficace: 31,5 kA;
 - Valore di cresta: 80 kA;
- Durata ammissibile della corrente di breve durata: 1 s;
- Tensione di prova ad impulso atmosferico:
 - Verso massa: 650 kV;
 - Sul sezionamento: 750 kV;
- Tensione di prova a frequenza di esercizio:
 - Verso massa: 275 kV;
 - Sul sezionamento: 315 kV;
- Tensioni nominali di alimentazione:
 - motore: 110 Vcc;
 - circuiti di comando ed ausiliari: 110 Vcc;
 - resistenza di riscaldamento: 230 Vca;
- Tempo di apertura/chiusura: <= 15 s.

7.2.3. Trasformatore di tensione capacitivi:

- Rapporto di trasformazione nominale: 150.000:RADQ(3) / 100:RADQ(3) V;

7.2.4. Trasformatore di tensione induttivi:

- Tensione nominale: 150.000:RADQ(3) / 100:RADQ(3) V;

	<p style="text-align: center;">IMPIANTO FOTOVOLTAICO "CELLERE-2"</p> <p style="text-align: center;">PIANO TECNICO DELLE OPERE DI CONNESSIONE ALLA RTN</p>	 Ingegneria & Innovazione		
		09/03/24	REV: 2	Pag.15

7.3. Sostegni, isolatori, morsetti, connessioni

I sostegni dei componenti e delle apparecchiature di stazione sono di tipo tubolare. Il tipo tubolare viene utilizzato per la realizzazione dei sostegni delle apparecchiature AT, delle sbarre e degli isolatori per i collegamenti ad alta tensione. Tutti i sostegni sono rispondenti alle seguenti Norme e Decreti:

- Norme CEI 7-6 e 11-4
- Norme UNI 3740 e 7091
- Norme UNI EN 10025 e 10045/1
- Norma CNR UNI 10011
- DM 1086 del 05/11/71

Gli isolatori utilizzati per le sbarre, per i sezionatori (isolatori portanti e di manovra) e per le colonne portanti sono realizzati in porcellana e sono conformi alle Norme CEI 36-12 e CEI EN 60168. L'altezza degli isolatori è pari a 1500 mm, la lunghezza della linea di fuga è pari a 2300 o 3350 mm in funzione della salinità di tenuta (rispettivamente 14 o 56 g/l).

La morsetteria AT di stazione è conforme alle Norme CEI EN 61284 e comprende tutti i pezzi adottati per le connessioni delle sbarre, per le connessioni tra le apparecchiature e per quelle tra le apparecchiature e le sbarre, nonché quelli necessari per gli amari di linea. La morsetteria è dimensionata per le correnti di breve durata definite.

Per i collegamenti tra le apparecchiature vengono impiegati conduttori in corda di alluminio crudo di diametro 36 mm e tubi in lega di alluminio 100/86 mm.

7.4. Rete di terra

La rete di terra della stazione interesserà l'area recintata dell'impianto.

Il dispersore sarà costituito da una maglia realizzata in corda di rame da 63 mm² interrata ad una profondità di circa 0,7 m composta da maglie regolari di lato adeguato.

Il lato della maglia sarà scelto in modo da limitare le tensioni di passo e di contatto a valori non pericolosi, secondo quanto previsto dalla norma CEI 99-2.

Nei punti sottoposti ad un maggiore gradiente di potenziale le dimensioni delle maglie saranno opportunamente infittite, come pure saranno infittite le maglie nella zona apparecchiature per limitare i problemi di compatibilità elettromagnetica.

Tutte le apparecchiature saranno collegate al dispersore mediante due o quattro corde di rame con sezione di 125 mm².

Al fine di contenere i gradienti in prossimità dei bordi dell'impianto di terra, le maglie periferiche presenteranno dimensioni opportunamente ridotte e bordi arrotondati.

I ferri di armatura dei cementi armati delle fondazioni, come pure gli elementi strutturali metallici saranno collegati alla maglia di terra della stazione

7.5. Fabbricati

All'interno della Stazione di Trasformazione sarà presente la cabina di stazione avente le seguenti caratteristiche generali.

Essa è destinata a contenere i quadri di comando e controllo della stazione, gli apparati di tele-operazione e i vettori, gli

	<p style="text-align: center;">IMPIANTO FOTOVOLTAICO "CELLERE-2"</p> <p style="text-align: center;">PIANO TECNICO DELLE OPERE DI CONNESSIONE ALLA RTN</p>	 Ingegneria & Innovazione		
		09/03/24	REV: 2	Pag.16

uffici ed i servizi per il personale di manutenzione, sarà formato da un corpo di dimensioni in pianta 16,3 x 6,7 m ed altezza fuori terra di 3,50 m.

La costruzione dell'edificio è di tipo tradizionale con struttura in c.a. e tamponature in muratura di laterizio rivestite con intonaco di tipo civile. La copertura a tetto piano, opportunamente coibentata ed impermeabilizzata. Gli infissi realizzati in alluminio anodizzato naturale.

Particolare cura è osservata ai fini dell'isolamento termico impiegando materiali isolanti idonei in funzione della zona climatica e dei valori minimi e massimi dei coefficienti volumici globali di dispersione termica, nel rispetto delle norme di cui alla Legge n. 373 del 04/04/1975 e successivi aggiornamenti nonché alla Legge n. 10 del 09/01/1991 e successivi regolamenti di attuazione.

Tale edificio conterrà seguenti locali:

- locale quadri MT;
- locale trafo servizi ausiliari;
- locale quadri controllo e protezioni;
- locale contatori.

7.6. Sistema di protezione e controllo

Il sistema scelto per la protezione, il comando e controllo dell'impianto apparterrà ad una generazione di apparecchiature in tecnologia digitale, aventi l'obiettivo di integrare le funzioni di acquisizione dati, controllo locale e remoto, protezione ed automazione. Esso sarà conforme all'Allegato A.68 di Terna "CENTRALI FOTOVOLTAICHE" – Condizioni generali di connessione alle reti AAT e AT.

Per le apparecchiature periferiche di protezione e controllo sono previsti dei chioschi prefabbricati posizionati nelle immediate vicinanze dei TA e degli interruttori.

7.7. Varie

Le fondazioni delle varie apparecchiature saranno realizzate in conglomerato cementizio armato.

Le aree interessate dalle apparecchiature elettriche saranno sistemate con finitura a ghiaietto, mentre le strade e piazzali di servizio destinati alla circolazione interna, saranno pavimentati con binder e tappetino di usura in conglomerato bituminoso e delimitati da cordoli in calcestruzzo prefabbricato.

Per la raccolta e lo smaltimento delle acque meteoriche, sarà realizzato un sistema di drenaggio superficiale che convoglierà la totalità delle acque raccolte in due distinte vasche di prima pioggia per essere successivamente conferite ad un corpo ricettore compatibile con la normativa in materia di tutela delle acque.

Le acque di scarico dei servizi igienici provenienti dall'edificio quadri, saranno raccolte in un apposito serbatoio a vuotamento periodico di adeguate caratteristiche.

Per l'ingresso alla stazione, sarà previsto un cancello carrabile largo 7,00 metri ed un cancello pedonale, ambedue inseriti fra pilastri e pannellature in conglomerato cementizio armato.

La recinzione perimetrale sarà costituita da manufatti prefabbricati in cls, di tipologia aperto/chiuso.

	<p style="text-align: center;">IMPIANTO FOTOVOLTAICO "CELLERE-2"</p> <p style="text-align: center;">PIANO TECNICO DELLE OPERE DI CONNESSIONE ALLA RTN</p>			
		09/03/24	REV: 2	Pag.17

Per l'illuminazione esterna della Stazione sono previste n. 4 torri faro a corona mobile equipaggiate con proiettori orientabili.

7.8. Rumore

Nella stazione è previsto esclusivamente macchinario statico che costituisce quindi una modesta sorgente di rumore. In ogni caso, la stazione viene realizzata in ottemperanza alla legge 26.10.95 n. 447, al DPCM 01.03.91 ed in modo da contenere il rumore prodotto al di sotto dei limiti previsti dal DPCM 14.11.97.

7.9. Campi elettrici ed elettromagnetici

Data la standardizzazione dei componenti e della disposizione geometrica, si possono estendere alla stazione elettrica i rilievi sperimentali eseguiti nelle stazioni TERNA, per la misura dei campi elettromagnetici al suolo nelle diverse condizioni di esercizio, con particolare riguardo ai punti dove è possibile il transito del personale (viabilità interna).

Per quanto concerne il valore del campo elettrico al suolo, i valori massimi si presentano in corrispondenza delle uscite linea con punte di 12,5 kV/m, che si riducono a meno di 0,5 kV/m già a circa 20 m dalla proiezione dell'asse della linea. Per quanto concerne il campo magnetico al suolo, questo risulta massimo sempre in corrispondenza delle medesime linee, con valori variabili in funzione delle condizioni di esercizio; anche ipotizzando correnti di linea di 2000 A (valore cautelativo corrispondente alla massima portata delle linee a 220 kV), si hanno valori del campo magnetico al suolo di circa 50-60 μ T che si riducono a meno di 15 μ T già a 20 m di distanza dalla proiezione dell'asse linea.

Tali valori si riducono notevolmente in corrispondenza della recinzione di stazione.

Il Ministero dell'ambiente e della tutela del territorio e del mare con Decreto del 29 maggio 2008, pubblicato sul Supplemento ordinario n°160 alla Gazzetta Ufficiale del 5 luglio 2008 n°156, oltre ad approvare la metodologia di calcolo per la determinazione delle fasce di rispetto per gli elettrodotti introdotta dal D.P.C.M. 08.07.2003, afferma nel paragrafo 5.2.2 che la fascia di rispetto per le stazioni primarie rientra nei confini dell'area di pertinenza dell'impianto stesso.

E' inoltre opportuno tenere presente che nella stazione, essendo esercita tramite teleconduzione, non è prevista la presenza di personale se non per interventi di manutenzione ordinaria e straordinaria.

Ai fini della protezione della popolazione dall'esposizione ai campi elettrici e magnetici alla frequenza di rete (50Hz) generati da linee e cabine elettriche, il DPCM 8 luglio 2003 (artt. 3 e 4) fissa, in conformità alla Legge 36/2001 (art. 4, c. 2):

- i limiti di esposizione del campo elettrico (5 kV/m) e del campo magnetico (100 μ T) come valori efficaci, per la protezione da possibili effetti a breve termine;
- il valore di attenzione (10 μ T) e l'obiettivo di qualità (3 μ T) del campo magnetico da intendersi come mediana nelle 24 ore in normali condizioni di esercizio, per la protezione da possibili effetti a lungo termine connessi all'esposizione nelle aree di gioco per l'infanzia, in ambienti abitativi, in ambienti scolastici e nei luoghi adibiti a permanenza non inferiore a 4 ore giornaliere (luoghi tutelati).

Il valore di attenzione si riferisce ai luoghi tutelati esistenti nei pressi di elettrodotti esistenti; l'obiettivo di qualità si

	<p style="text-align: center;">IMPIANTO FOTOVOLTAICO "CELLERE-2"</p> <p style="text-align: center;">PIANO TECNICO DELLE OPERE DI CONNESSIONE ALLA RTN</p>			
		09/03/24	REV: 2	Pag.18

riferisce, invece, alla progettazione di nuovi elettrodotti in prossimità di luoghi tutelati esistenti o alla progettazione di nuovi luoghi tutelati nei pressi di elettrodotti esistenti. Il DPCM 8 luglio 2003, all'art. 6, in attuazione della Legge 36/01 (art. 4 c. 1 lettera h), introduce la metodologia di calcolo delle fasce di rispetto, definita nell'allegato al Decreto 29 maggio 2008 (Approvazione della metodologia di calcolo per la determinazione delle fasce di rispetto degli elettrodotti). Detta fascia comprende tutti i punti nei quali, in normali condizioni di esercizio, il valore di induzione magnetica può essere maggiore o uguale all'obiettivo di qualità. "La metodologia di calcolo per la determinazione delle fasce di rispetto degli elettrodotti" prevede una procedura semplificata di valutazione con l'introduzione della Distanza di Prima Approssimazione (DPA). Detta DPA, nel rispetto dell'obiettivo di qualità di 3 µT del campo magnetico (art. 4 del DPCM 8 luglio 2003), si applica nel caso di:

- realizzazione di nuovi elettrodotti (inclusi potenziamenti) in prossimità di luoghi tutelati;
- progettazione di nuovi luoghi tutelati in prossimità di elettrodotti esistenti.

In particolare, al fine di agevolare/semplificare:

- l'iter autorizzativo relativo alla costruzione ed esercizio degli elettrodotti (linee e cabine elettriche);
- le attività di gestione territoriale relative a progettazioni di nuovi luoghi tutelati e a richieste di redazione dei piani di gestione territoriale, inoltrate dalle amministrazioni locali.

Le DPA permettono, nella maggior parte delle situazioni, una valutazione esaustiva dell'esposizione ai campi magnetici. Si precisa, inoltre, che secondo quanto previsto dal Decreto 29 maggio 2008 sopra citato (§ 3.2), la tutela in merito alle fasce di rispetto di cui all'art. 6 del DPCM 8 luglio 2003 si applica alle linee elettriche aeree ed interrate, esistenti ed in progetto **ad esclusione di:**

- linee esercite a frequenza diversa da quella di rete di 50 Hz (ad esempio linee di alimentazione dei mezzi di trasporto);
- linee di classe zero ai sensi del DM 21 marzo 1988, n. 449 (come le linee di telecomunicazione);
- linee di prima classe ai sensi del DM 21 marzo 1988, n. 449 (quali le linee di bassa tensione);
- **linee di Media Tensione in cavo cordato ad elica (interrate o aeree - Figura 1);**

in quanto le relative fasce di rispetto hanno un'ampiezza ridotta, inferiore alle distanze previste dal DM 21 marzo 1988, n. 449 e s.m.i.



Figura 1 – Curve di livello dell'induzione magnetica generata da cavi cordati ad elica

Si evidenzia infine che le fasce di rispetto (comprese le correlate DPA) non sono applicabili ai luoghi tutelati esistenti in vicinanza di elettrodotti esistenti. In tali casi, l'unico vincolo legale è quello del non superamento del valore di attenzione del campo magnetico (10 μ T da intendersi come mediana dei valori nell'arco delle 24 ore nelle normali condizioni di esercizio); solo ove tale valore risulti superato, si applicheranno le disposizioni dell'art. 9 della Legge 36/2001.

I principali riferimenti legislativi e normativi in materia di emissioni dei campi elettromagnetici sono di seguito elencate:

- Linea Guida per l'applicazione del § 5.1.3 dell'Allegato al DM 29.05.08. Distanza di prima approssimazione (DPA) da linee e cabine elettriche. [Enel Distribuzione S.p.A. – Divisione Infrastrutture e Reti – QSA/IUN].
- Legge 22 febbraio 2001, n. 36 “Legge quadro sulla protezione dalle esposizioni a campi elettrici, magnetici ed elettromagnetici”.
- DPCM 8 luglio 2003 “Fissazione dei limiti di esposizione, valori di attenzione ed obiettivi di qualità per la protezione della popolazione dalle esposizioni ai campi elettrici e magnetici alla frequenza di rete (50 Hz) generati dagli elettrodotti”.
- DM 29 maggio 2008, GU n. 156 del 5 luglio 2008, “Approvazione della metodologia di calcolo per la determinazione delle fasce di rispetto degli elettrodotti”.
- DM 21 marzo 1988, n. 449 “Approvazione delle norme tecniche per la progettazione, l'esecuzione e l'esercizio delle linee aeree esterne” e s.m.i..
- CEI 11-60 “Portata al limite termico delle linee elettriche esterne con tensione maggiore di 100 kV”.

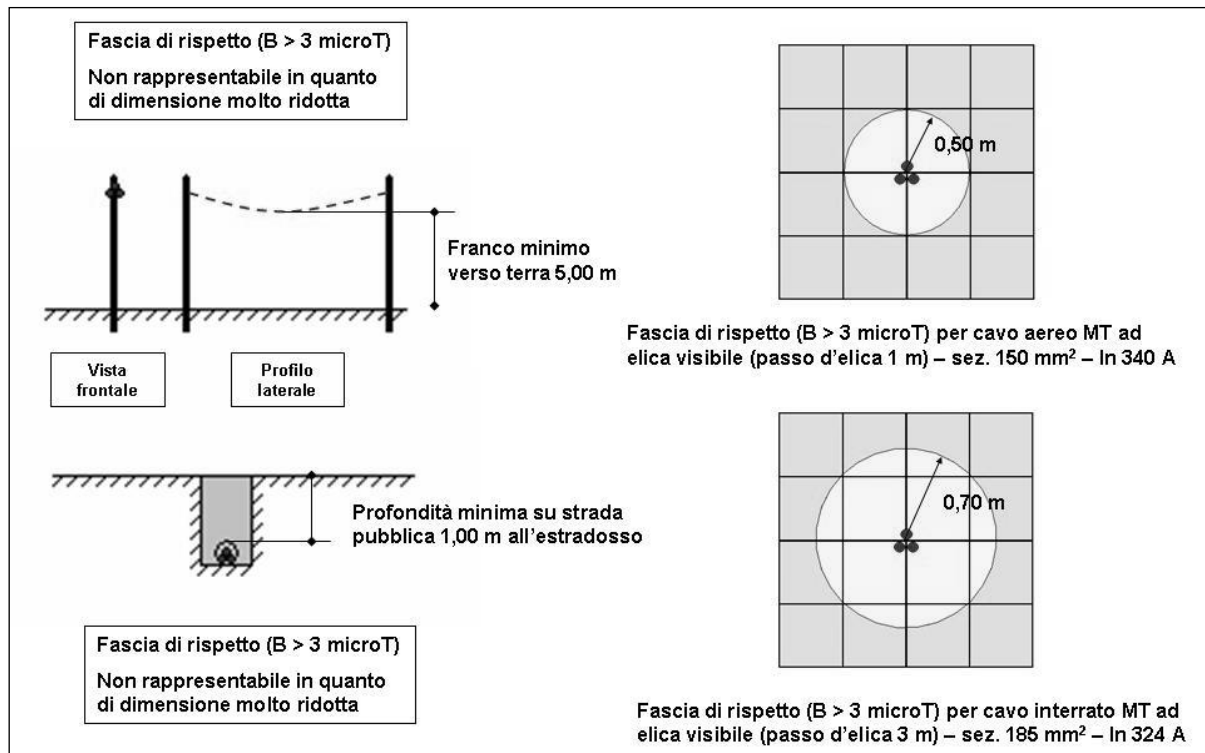
- CEI 11-17 “Impianti di produzione, trasmissione, distribuzione pubblica di energia elettrica - Linee in cavo”.
- CEI 106-11 “Guida per la determinazione delle fasce di rispetto per gli elettrodotti secondo le disposizioni del DPCM 8 luglio 2003 (Art. 6). Parte I”.
- CEI 211-4 “Guida ai metodi di calcolo dei campi elettrici e magnetici generati dalle linee e da stazioni elettriche”.
- Rapporto CESI-ISMES A8021317 “Valutazione teorica e sperimentale della fascia di rispetto per cabine primarie”.

Così come indicato nel documento “Linea Guida per l’applicazione del § 5.1.3 dell’Allegato al DM 29.05.08. Distanza di prima approssimazione (DPA) da linee e cabine elettriche [Enel Distribuzione S.p.A. – Divisione Infrastrutture e Reti – QSA/IUN]”, può essere presa in considerazione una DPA per le cabine elettriche pari a: 2m.

Data la standardizzazione dei componenti e della disposizione geometrica, si possono estendere alla stazione elettrica i rilievi sperimentali eseguiti nelle stazioni TERNA, per la misura dei campi elettromagnetici al suolo nelle diverse condizioni di esercizio, con particolare riguardo ai punti dove è possibile il transito del personale (viabilità interna).

Per quanto concerne il valore del campo elettrico al suolo, i valori massimi si presentano in corrispondenza delle uscite linea con punte di 12,5 kV/m, che si riducono a meno di 0,5 kV/m già a circa 20 m dalla proiezione dell’asse della linea.

Per quanto concerne il campo magnetico al suolo, questo risulta massimo sempre in corrispondenza delle medesime linee, con valori variabili in funzione delle condizioni di esercizio; si hanno valori del campo magnetico al suolo di circa 50-60 μT che si riducono a meno di 15 μT già a 20 m di distanza dalla proiezione dell’asse linea. Tali valori si riducono notevolmente in corrispondenza della recinzione di stazione.

Il Ministero dell’ambiente e della tutela del territorio e del mare con Decreto del 29 maggio 2008, pubblicato sul Supplemento ordinario n°160 alla Gazzetta Ufficiale del 5 luglio 2008 n°156, oltre ad approvare la metodologia di calcolo per la determinazione delle fasce di rispetto per gli elettrodotti introdotta dal D.P.C.M. 08.07.2003, afferma nel paragrafo 5.2.2 che la fascia di rispetto per le stazioni primarie rientra nei confini dell’area di pertinenza dell’impianto stesso.

E’ inoltre opportuno tenere presente che nella stazione, essendo esercita tramite teleconduzione, non è prevista la presenza di personale se non per interventi di manutenzione ordinaria e straordinaria.

Inoltre, così come indicato nel documento “Linea Guida per l’applicazione del § 5.1.3 dell’Allegato al DM 29.05.08. Distanza di prima approssimazione (DPA) da linee e cabine elettriche [Enel Distribuzione S.p.A. – Divisione Infrastrutture e Reti – QSA/IUN]”, può essere presa in considerazione una DPA per le cabine primarie pari a: 14m.

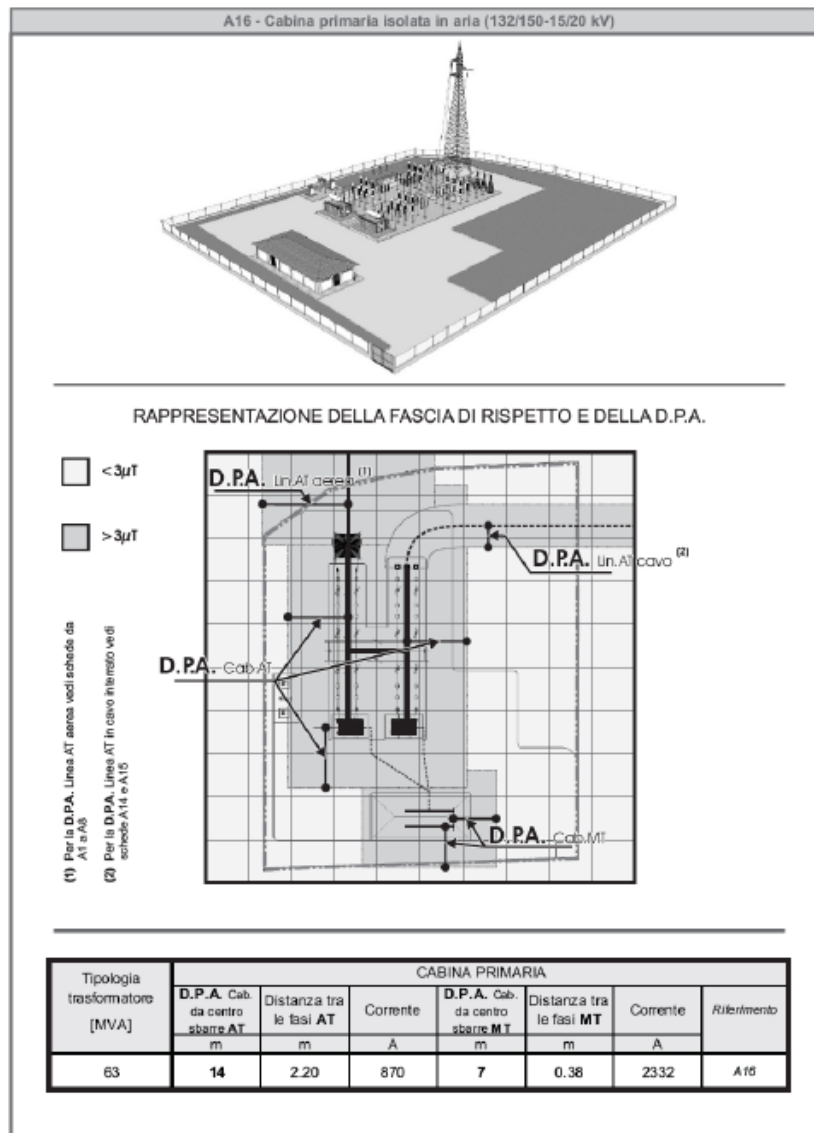

Considerato che la SSE Utente "Iberdrola" presenta le seguenti caratteristiche:

- un trasformatore AT/MT da 25/30 MVA;
- potenza in immissione richiesta pari a 22,6 MW;
- correnti lato AT pari a 96,77 A;
- le correnti in gioco saranno al max pari a 483,84 A (lato MT), (minore della corrente considerata dalla tabella di ENEL);

si possono adottare i seguenti valori di DPA anche per la SSE Utente Iberdrola:

- DPA da centro sbarre AT = 14 m;
- DPA da centro sbarre MT = 7 m.

Nella figura seguente viene mostrata l'area di prima approssimazione (APA) della SSEU Iberdrola, dell'Area Comune Produttori e del raccordo interrato a 150 kV, all'esterno della quale vengono raggiunti i valori di induzione magnetica minori

di 3 μ T:

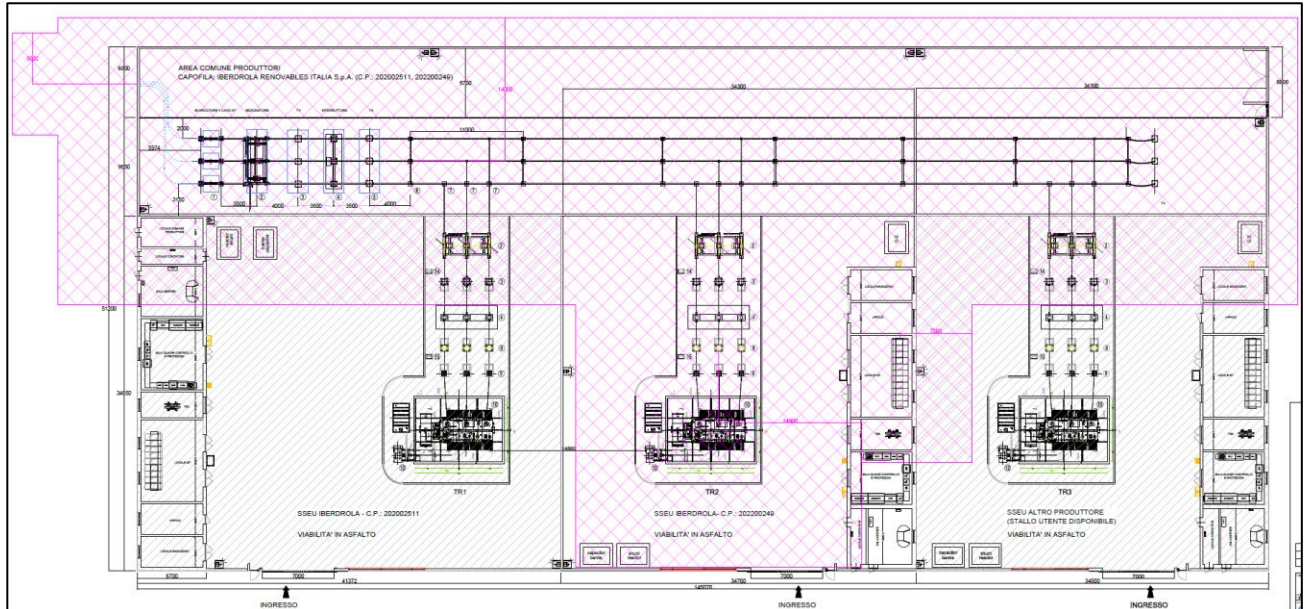

Si possono adottare i seguenti valori di DPA per l'Area Comune e la SSE Utente Iberdrola:

- DPA da centro sbarre AT = 14 m;
- DPA da centro sbarre MT = 7 m;
- DPA da asse cavi AT = 5m.

7.10. Criteri di isolamento

E' previsto un unico livello di isolamento esterno di 650 kVcr a impulso atmosferico e di 275 kV a f. i. con distanze minime di isolamento in aria fase-terra e fase-fase di 130 cm. Per gli isolamenti interni sono previsti due livelli di isolamento, 750 kVcr a impulso atmosferico e 325 kV a f.i.. La protezione dell'isolamento delle apparecchiature degli stalli linea, ad interruttore aperto, è assicurata da spinterometri, montati sulle catene di amarro delle linee, caratterizzati da una tensione di scarica 50% ad impulso atmosferico pari a 560 kVcr. I calcoli delle frecce e delle sollecitazioni dei conduttori di energia, dei sostegni e delle relative fondazioni, le distanze di rispetto dei conduttori e dei sostegni sono rispondenti alla legge n° 339 del 28/6/1986 ed alle norme contenute nei Decreti del Ministero dei LL.PP. del 21/3/1988 e del 16/1/1991; per quanto concerne le distanze tra conduttori di energia e fabbricati adibiti ad abitazione o ad altra attività che comporti tempi di permanenza prolungati, queste sono conformi al dettato del DPCM 23/4/1992 ed al decreto attuativo della Legge n. 36 del 22 febbraio 2001.

7.11. Livelli di corto circuito e correnti di regime permanente

Il livello di corto circuito trifase per il dimensionamento della stazione (potere interruzione interruttori, corrente di breve durata dei sezionatori e TA, caratteristiche meccaniche degli isolatori portanti, sbarre e collegamenti e dimensionamento termico della rete di terra dell'impianto) è di 40 kA.

Le correnti di regime previste sono:

- Per le sbarre: 1250 A
- Per gli stalli: 2000 A
- Le correnti limite di funzionamento previste sono:
 - Linea e arrivo gruppo: 1250 A
 - Sbarre: 2000 A
 - Corrente di c.to c.to di progetto: 31,5 kA
 - Frequenza: 50 Hz

Con tali valori si possono coprire tutte le esigenze locali della rete previste dal GRTN.

8. CARATTERISTICHE GENERALI DEI CAVIDOTTI AT

8.1. Caratteristiche del cavo AT

Il cavo impiegato sarà del tipo con isolamento estruso; ciascun elettrodotto sarà costituito da tre cavi unipolari posti in un unico scavo. Nello stesso scavo sarà pure posato un tubo per il successivo passaggio del cavo di teletrasmissione e/o di un tritubo per cavo ottico dielettrico, secondo le indicazioni che saranno fornite in sede di progetto esecutivo.

Nel seguito si riportano le caratteristiche tecniche principali dei cavi AT utilizzati. Tali dati potranno subire adattamenti comunque non essenziali dovuti alla successiva fase di progettazione esecutiva e di cantierizzazione, anche in funzione delle soluzioni tecnologiche adottate dai fornitori e/o appaltatori.

Ciascun cavo d'energia a 150 kV sarà costituito da un conduttore in alluminio compatto di sezione indicativa pari a 1600 mm² tamponato (1), schermo semiconduttivo sul conduttore (2), isolamento in polietilene reticolato (XLPE) (3), schermo semiconduttivo sull'isolamento (4), nastri in materiale igroespandente (5), guaina in rame longitudinalmente saldata (6), rivestimento in polietilene con grafitatura esterna (7).

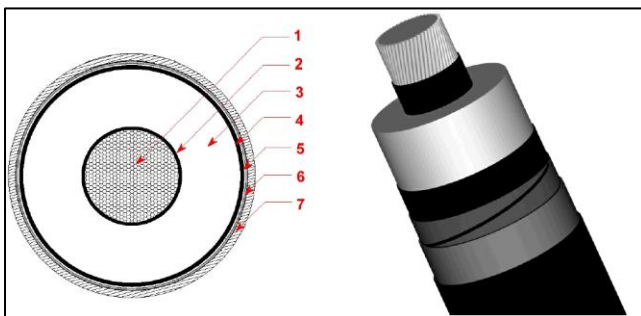

1. Conduttore compatto di Alluminio
2. Schermo del conduttore (Strato semiconduttivo interno)
3. Isolante
4. Schermo dell'isolante (Strato semiconduttivo esterno)
5. Barriera igroscopica
6. Schermo metallico
7. Guaina esterna termoplastica

L'elettrodotto sarà costituito da terne di cavi unipolari, con isolamento in XLPE, costituiti da un conduttore in alluminio di sezione pari a 1600 mm² per i cavi.

8.2. Lunghezza dei cavi

Considerata che lo sviluppo dell'elettrodotto interrato AT in oggetto è stimabile in qualche centinaio di metri, questo sarà realizzato con una unica tratta di cavi unipolari.

8.3. Profondità e modalità di posa del cavo

Per i cavi con tensione massima $U_m \leq 245$ kV la disposizione impiantistica può essere a trifoglio o a trifoglio allargato. Per i cavi con tensione massima $U_m \geq 245$ kV la disposizione impiantistica può essere quella in piano con distanza tra le fasi asse-asse di almeno 350 mm.

La profondità di posa dei cavi è funzione della disposizione impiantistica e fatte salve diverse prescrizioni riferite allo specifico impianto o richieste degli Enti gestori delle sedi viarie (ANAS, Comuni ecc.) deve essere conforme a quanto riportato alla Norma CEI 11-17.

La protezione meccanica, per posa su strade urbane, extraurbane, in terreno agricolo ed in roccia, può essere realizzata mediante l'impiego di una o più protezioni combinate tra di loro:

- lastra di protezione in cemento armato, che rispetti le dimensioni e caratteristiche realizzative come prescritto alla scheda tecnica TERNA UX LK20;
- canale in cemento armato, che rispetti le dimensioni e caratteristiche realizzative come prescritto alla scheda tecnica TERNA UX LK40;
- lamiera in ferro striata, tipo leggera zincata a caldo, dello spessore di 4+2 mm da applicare in sostituzione della rete arancione, da installare immediatamente sopra la lastra in cemento armato.

Nella tabella sottostante sono riportate le profondità di posa prescritte su strade urbane, extraurbane, in terreno agricolo ed in roccia in funzione del livello di tensione e della disposizione impiantistica. La profondità di posa "d" tra la superficie del suolo e la generatrice inferiore dei cavi non deve essere inferiore alle profondità riportate in tabella.

Profondità di posa dei cavi "d" (m)						
Tipologia di posa	Tensione massima					
	170 kV		245 kV		420 kV	
	in piano	a trifoglio	in piano	a trifoglio	in piano	a trifoglio
Posa in terreno agricolo	Non prevista	1,60	1,50	1,60	1,50	Non prevista
Posa su strade urbane ed extraurbane	Non prevista	1,50	1,40	1,50	1,40	Non prevista
Posa in roccia	Non prevista	1,30	1,30	1,30	1,30	Non prevista

Valori minimi di profondità di posa dei cavi

Per l' impianto in oggetto, la sezione di posa è scelta secondo le norme di unificazione Terna a cui si fa riferimento, in particolare, si ha:

1. Sezione Tipo "A1 - Posa in terreno agricolo - cavo 150kV a trifoglio" :

viene realizzata con scavo della profondità di 170cm e larghezza 70cm, con letto di posa in cemento magro a resistività termica controllata, scheda tecnica TERNA UX LK50, dello spessore di 10cm;

Posato il cavo vengono posate le lastre di protezione in cemento armato, scheda tecnica UX LK20/3 sui 2 lati ed UX LK20/1 superiormente, previo riempimento per 40cm di cemento magro a resistività controllata;

Come ulteriore elemento di segnalazione va applicata, immediatamente sopra la lastra di protezione, la rete in PVC arancione del tipo delimitazione cantieri che può essere sostituita da lastre di ferro striato 4+2mm;

Nella fase di riempimento con materiale inerte o altro materiale idoneo bisogna posare a circa 40cm di profondità il nastro in PVC di segnalazione rosso.

La seguente figura ne riporta il tipico di posa

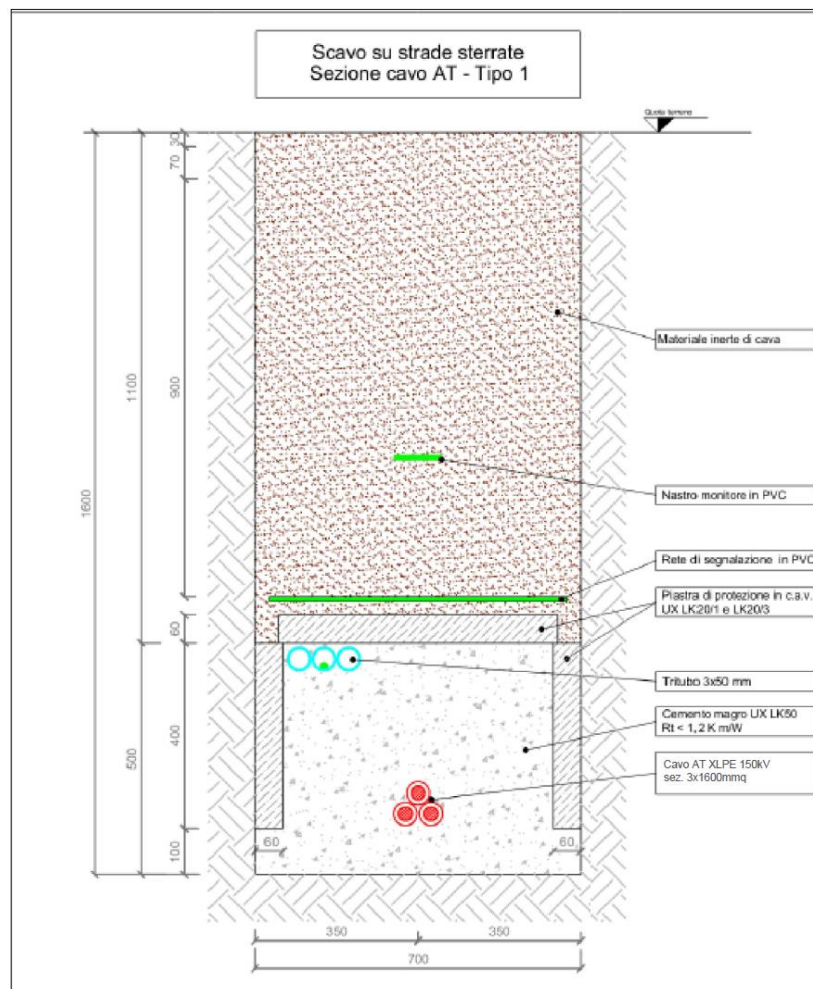

Sezione Tipo "A1 - Posa in terreno agricolo - cavo 150kV a trifoglio"

2. Sezione Tipo "B1 - Posa su strade urbane ed extraurbane - cavo 150kV a trifoglio" :

viene realizzata con scavo della profondità di 160cm e larghezza 70cm, con letto di posa in cemento magro a resistività termica controllata, scheda tecnica TERNA UX LK50, dello spessore di 10cm;

Posato il cavo vengono posate le lastre di protezione in cemento armato, scheda tecnica UX LK20/3 sui 2 lati ed UX LK20/1 superiormente, previo riempimento per 40cm di cemento magro a resistività controllata;

Come ulteriore elemento di segnalazione va applicata, immediatamente sopra la lastra di protezione, la rete in PVC arancione del tipo delimitazione cantieri che può essere sostituita da lastre di ferro striato 4+2mm;

Nella fase di riempimento con materiale inerte o altro materiale idoneo bisogna posare a circa 40cm di profondità il nastro in PVC di segnalazione rosso, nonché i ripristini stradali;

La seguente figura ne riporta il tipico di posa

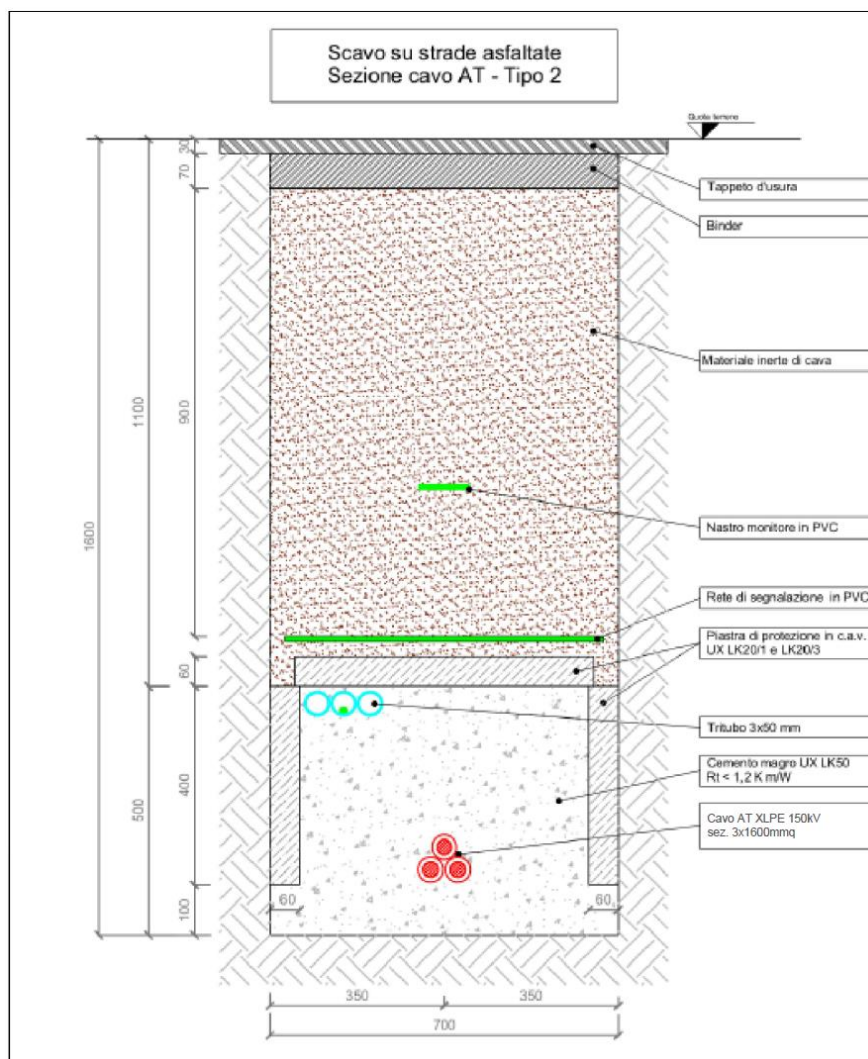

Sezione Tipo "B1 - Posa su strade urbane ed extraurbane - cavo 150kV a trifoglio" :

8.4. Manufatti di protezione

Profondità di posa "d" inferiori a quelle prescritte nei paragrafi precedenti potranno essere adottate solo in casi eccezionali e puntuali (ad es.: attraversamento di ostacoli preesistenti quando ne sia impossibile il sottopasso) e previa

	<p style="text-align: center;">IMPIANTO FOTOVOLTAICO "CELLERE-2"</p> <p style="text-align: center;">PIANO TECNICO DELLE OPERE DI CONNESSIONE ALLA RTN</p>	 Ingegneria & Innovazione		
		09/03/24	REV: 2	Pag.27

approvazione del Direttore dei Lavori. In questi casi dovrà essere realizzato un idoneo manufatto di protezione che abbia una larghezza tale da garantire la protezione del cavo qualunque sia la configurazione di posa.

Tali manufatti di protezione sono da considerarsi comunque obbligatori per il sottopasso di sedi ferrotranviarie e di strade di notevole importanza o nei casi in cui venga richiesto dal gestore della strada stessa. Tali manufatti devono essere progettati per sopportare, in relazione alla profondità di posa, le prevedibili sollecitazioni determinate dai carichi statici, dal traffico veicolare o da attrezzi manuali di scavo, come previsto dalla Norma CEI 11-17.

Tali manufatti dovranno essere eseguiti anche nel sovrappasso di collettori fognari e in tutte quelle situazioni in cui si preveda in futuro la necessità di eseguire opere interferenti con il cavo.

In tale categoria di manufatti, quando posati a distanze "d" inferiori a quelle prescritte, rientrano anche gli eventuali schermi di materiali ad alta permeabilità magnetica per la mitigazione dei campi magnetici che devono essere per questo sottoposti ad analoghe verifiche. Questa tipologia di schermi deve essere progettata in maniera da garantire tra gli elementi che li compongono un' adeguata continuità elettrica come previsto dalle Norme CEI 11-8.

8.5. *Attraversamenti*

I servizi sotterranei che incrociano il percorso del cavo devono essere di regola sottopassati. Solo in casi particolari il servizio può essere sovrappassato purché venga realizzato un manufatto armato a protezione dei cavi (ad esempio quando i servizi, quali fogne o acquedotti, sono ad una profondità tale da richiedere lo scavo di trincee profonde 4 o più metri oppure quando la falda freatica è molto superficiale e rende difficoltoso lo scavo di trincee profonde anche solo 2 metri). In casi particolari (es. attraversamento ferroviario o canali irrigui di notevole importanza) il sottopasso di dette opere verrà realizzato mediante l' ausilio di sistema teleguidato o con macchina spingitubo.

8.6. *Buche giunti e collegamenti a terra degli schermi metallici*

I giunti necessari per il collegamento del cavo saranno posizionati lungo i percorsi dei cavi, a metri 400-550 circa l' uno dall' altro, ed ubicati all' interno di apposite buche che avranno le seguenti caratteristiche:

- I giunti, saranno collocati in apposita buca ad una profondità prevalente di m -2,00 ca. (quota fondo buca) e alloggiati in appositi loculi, costituiti da mattoni o blocchetti in calcestruzzo;
- I loculi saranno riempiti con sabbia e coperti con lastre in calcestruzzo armato, aventi funzione di protezione meccanica;
- Sul fondo della buca giunti, sarà realizzata una platea di sottofondo in c.l.s., allo scopo di creare un piano stabile sul quale poggiare i supporti dei giunti.
- Inoltre, sarà realizzata una maglia di terra locale costituita da 4 o più picchetti, collegati fra loro ed alla cassetta di sezionamento, per mezzo di una corda in rame.
- Accanto alla buca di giunzione sarà installato un pozzetto per l'alloggiamento della cassetta di sezionamento della guaina dei cavi. Agendo sui collegamenti interni della cassetta è possibile collegare o scollegare le guaine dei cavi dall'impianto di terra.

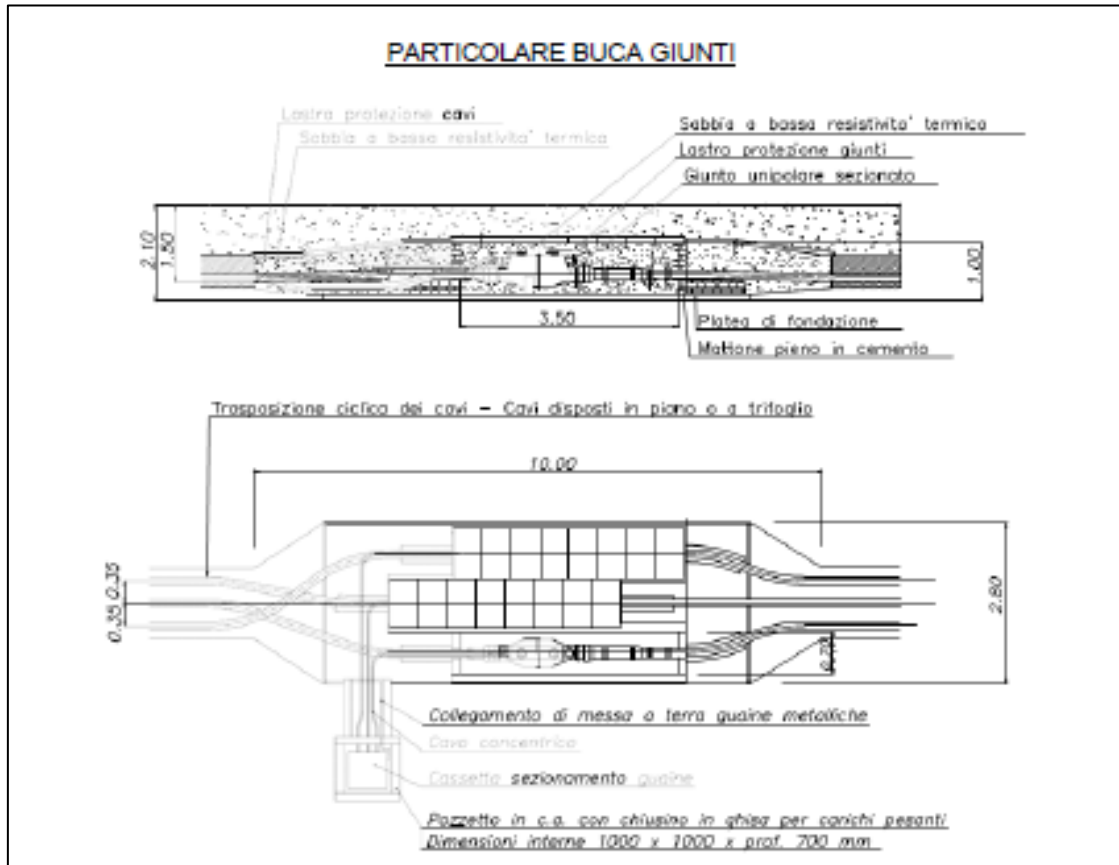

Gli schermi metallici intorno ai conduttori di fase dei cavi con isolamento estruso hanno la funzione principale di fornire una via di circolazione a bassa impedenza alle correnti di guasto in caso di cedimento di isolamento. Pertanto essi saranno dimensionati in modo da sostenere le massime correnti di corto circuito che si possono presentare.

Tra le possibili modalità di collegamento degli schermi metallici sarà utilizzata la cosiddetta modalità del cross bonding, in cui il collegamento in cavo viene suddiviso in tre tratte elementari (o multipli di tre) di uguale lunghezza, generalmente corrispondenti con le pezzature di posa.

In tale configurazione gli schermi vengono messi francamente a terra, ed in corto circuito tra loro all' estremità di partenza della prima tratta ed all' estremità di arrivo della terza, mentre tra due tratte adiacenti gli schermi sono isolati da terra e uniti fra loro con collegamento incrociato.

Si riporta di seguito alcuni esempi di connessione delle guaine:

CROSS BONDING

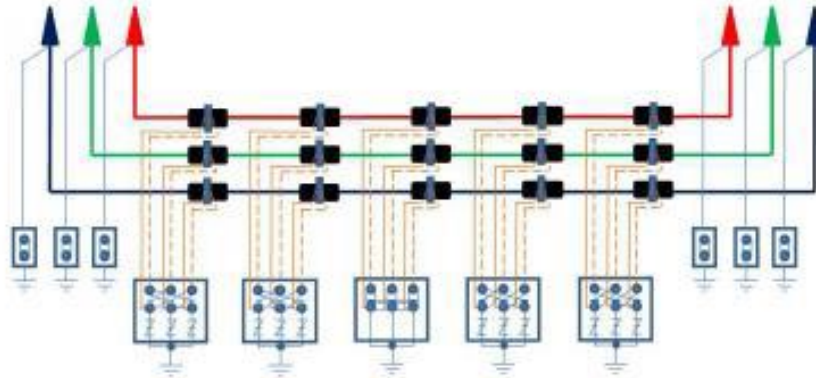

SINGLE POINT BONDING

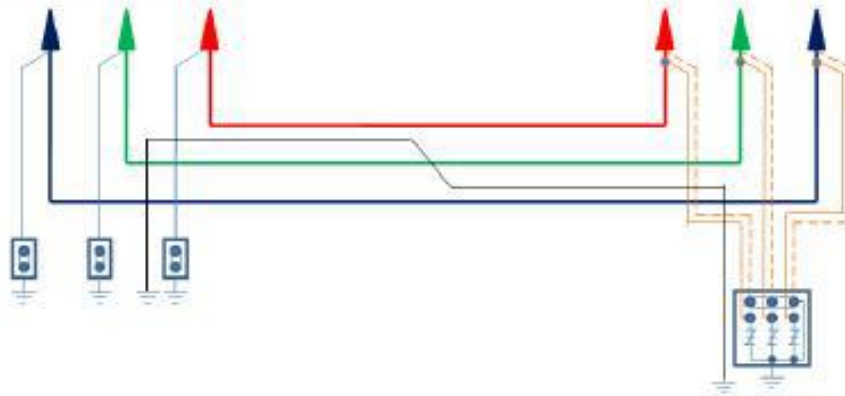

SINGLE POINT BONDING

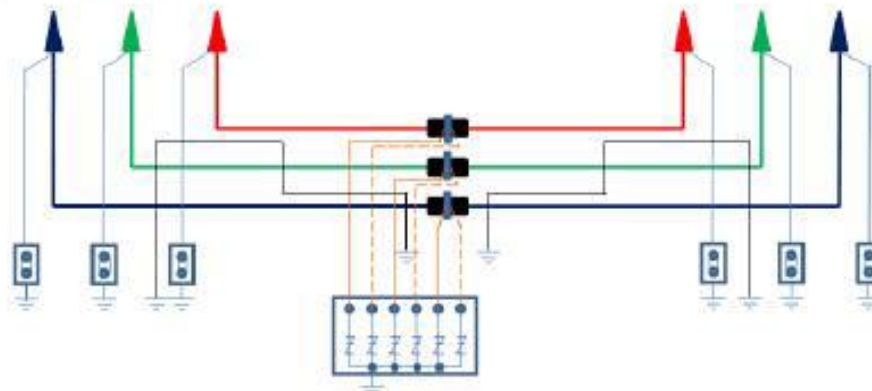

8.7. Tipico Terminale per esterno

Per la realizzazione del passaggio da elettrodotto aereo a cavo interrato, all' interno della SS Utente, verranno utilizzati dei terminali per esterno su traliccetti metallici come mostrato nello schematico sotto riportato, di carattere puramente indicativo e non esaustivo:

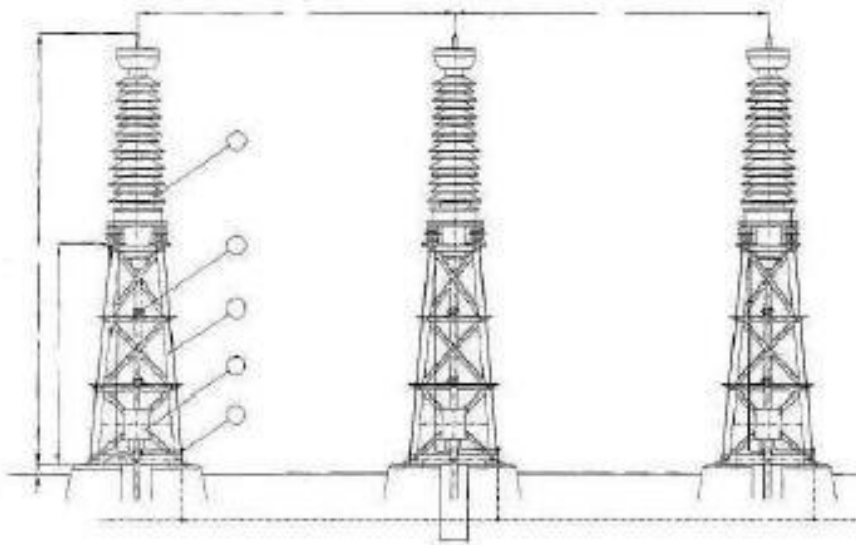

Rif.	DESCRIZIONE DEI MATERIALI
1	Terminale unipolare TES 1170
2	Cassetta di messa a terra SC3p
3	Staffa unipolare
4	Collegamento di messa a terra
5	Traliccio di sostegno terminale

DIMENSIONI			
TES	A	B	C
	mm	mm	mm
1170	4400	2275	2200/2500

8.8. Opere ed installazioni accessorie

In merito alla soluzione proposta precisiamo quanto segue:

- I supporti saranno fissati su strutture di fondazione di tipo monoblocco, per mezzo di tirafondi o con tasselli ad espansione;
- In caso di ingresso laterale dei cavi, si dovrà considerare la realizzazione di fondazione di tipo a cunicolo;
- Lungo la salita ai supporti, i cavi saranno fissati agli stessi per mezzo di staffe amagnetiche;
- I terminali saranno corredati con apposite cassette per la messa a terra delle guaine. Agendo sui collegamenti interni della cassetta è possibile collegare o scollegare le guaine dei cavi dall'impianto di terra.

9. DISTANZE DA SERVIZI, MANUFATTI, PIANTE

9.1. Interferenze con tubazioni metalliche fredde o manufatti metallici interrati

Le norme CEI 11-17 prescrivono le distanze minime da rispettare nei riguardi di:

- serbatoi contenenti gas e liquidi infiammabili;
- gasdotti e metanodotti;

- altre tubazioni.
- Tuttavia, qualora sia possibile, è consigliabile mantenere tra le tubazioni metalliche interrato e i cavi energia le seguenti distanze:
- m 3,00 dalle tubazioni esercite ad una pressione uguale o superiore a 25 atm;
- m 1,00 dalle tubazioni esercite ad una pressione inferiore alle 25 atm.

Si consiglia comunque di mantenere, di norma, una distanza minima di almeno m 0,50 tra le trincee dei cavi di energia e i servizi sotterranei, in modo da evitare che eventuali interventi di riparazione su detti servizi vadano ad interessare lo strato di cemento magro (cement-mortar) o sabbia posto a protezione dei cavi, modificandone le caratteristiche termiche. Per quanto riguarda interferenze con gasdotti e metanodotti la coesistenza degli impianti è regolamentata dal DM 24/11/84 "Norme di sicurezza antincendio per il trasporto, la distribuzione, l' accumulo e l' utilizzazione del gas naturale" .

9.2. Interferenze con tubazioni metalliche calde

Qualora esistano tubazioni calde ad una distanza non superiore a 10 m dall' estradosso del cavo più vicino, il Progettista dovrà verificare se le distanze riscontrate sono accettabili e definire le misure da effettuare per verificare l' accettabilità di tali distanze.

9.3. Interferenze con cavi di energia

Per interferenze con altri cavi energia a media e alta tensione è necessario mantenere, in caso di parallelismo, una distanza di almeno 5 m tra l' estradosso dei cavi da installare e gli altri cavi energia e di almeno 4 m in caso di semplice incrocio. Tale limitazione è dettata dalla necessità di limitare la mutua influenza termica e non ridurre di conseguenza la corrente trasportata dai cavi. Deroga a dette distanze può essere accordata previa verifica della reciproca interferenza nel calcolo della portata elettrica del cavo.

9.4. Interferenze con cavi telefonici

In caso di eventuale guasto o di sovratensione nel corso dell' esercizio nei cavi di energia possono verificarsi sui cavi telefonici interferenti fenomeni induttivi. Le norme CEI 103-6 "Protezione delle linee di telecomunicazione dagli effetti dell' induzione elettromagnetica provocata dalle linee elettriche vicine in caso di guasto" fissano i valori massimi e le modalità di calcolo delle f.e.m.

9.5. Distanze da piante

Si deve mantenere una distanza del bordo dello scavo non inferiore a 2,5 m dall' esterno del tronco della pianta, salvo diversa prescrizione data dal Comune.

	<p style="text-align: center;">IMPIANTO FOTOVOLTAICO "CELLERE-2"</p> <p style="text-align: center;">PIANO TECNICO DELLE OPERE DI CONNESSIONE ALLA RTN</p>	 Ingegneria & Innovazione		
		09/03/24	REV: 2	Pag.32

9.6. Interferenze con altri manufatti

Nel caso di manufatti sottostanti o paralleli al cavo di energia da installare non esistono particolari prescrizioni o valori di distanze da rispettare. Nel caso di manufatti da sottopassare la protezione dei cavi verrà realizzata mediante polifera armata o mediante tubazione posta in opera con l' ausilio di macchina spingitubo o teleguidata.

10. PROGETTAZIONE DEL CAVIDOTTO AT

10.1. Descrizione del tracciato

Il cavidotto AT a 150 kV di collegamento tra la stazione utente 30/150 kV e la sottostazione Terna, ha uno sviluppo complessivo di 200 m. Il tracciato si svilupperà lungo la viabilità esterna delle stazioni elettriche.

10.2. Rumore

L' elettrodotta in cavo non costituisce fonte di rumore.

10.3. Valutazione dei Campi elettrici e Magnetici

Le linee guida per la limitazione dell' esposizione ai campi elettrici e magnetici variabili nel tempo ed ai campi elettromagnetici sono state indicate nel 1998 dalla ICNIRP.

Il 12-7-99 il Consiglio dell' Unione Europea ha emesso una Raccomandazione agli Stati Membri volta alla creazione di un quadro di protezione della popolazione dai campi elettromagnetici, che si basa sui migliori dati scientifici esistenti; a tale proposito, il Consiglio ha avallato proprio le linee guida dell' ICNIRP.

Successivamente nel 2001, a seguito di una ultima analisi condotta sulla letteratura scientifica, un Comitato di esperti della Commissione Europea ha raccomandato alla CE di continuare ad adottare tali linee guida. Successivamente è intervenuta, con finalità di riordino e miglioramento della normativa allora vigente in materia, la Legge 36\2001, che ha individuato ben tre livelli di esposizione ed ha affidato allo Stato il compito di determinare e di aggiornare periodicamente i limiti di esposizione, i valori di attenzione e gli obiettivi di qualità, in relazione agli impianti suscettibili di provocare inquinamento elettromagnetico. L' art. 3 della Legge 36/2001 ha definito:

- Limite di esposizione il valore di campo elettromagnetico da osservare ai fini della tutela della salute da effetti acuti;
- Valore di attenzione, come quel valore del campo elettromagnetico da osservare quale misura di cautela ai fini della protezione da possibili effetti a lungo termine;
- Obiettivo di qualità come criterio localizzativo e standard urbanistico, oltre che come valore di campo elettromagnetico ai fini della progressiva minimizzazione dell'esposizione.

Tale legge quadro italiana (36/2001), come ricordato sempre dal citato Comitato, è stata emanata nonostante che le raccomandazioni del Consiglio della Comunità Europea del 12-7-99 sollecitassero gli Stati membri ad utilizzare le linee



IMPIANTO FOTOVOLTAICO "CELLERE-2"
**PIANO TECNICO DELLE OPERE DI CONNESSIONE
ALLA RTN**



09/03/24

REV: 2

Pag.33

guida internazionali stabilite dall' ICNIRP; tutti i paesi dell' Unione Europea, hanno accettato il parere del Consiglio della CE, mentre l' Italia ha adottato misure più restrittive di quelle indicate dagli Organismi internazionali.

In esecuzione della predetta Legge, è stato infatti emanato il D.P.C.M. 8.7.2003, che ha fissato il limite di esposizione in 100 microtesla per l' induzione magnetica e 5 kV/m per il campo elettrico; ha stabilito il valore di attenzione di 10 microtesla, a titolo di cautela per la protezione da possibili effetti a lungo termine nelle aree gioco per l' infanzia, in ambienti abitativi, in ambienti scolastici e nei luoghi adibiti a permanenze non inferiori a quattro ore giornaliere; ha fissato, quale obiettivo di qualità, da osservare nella progettazione di nuovi elettrodotti, il valore di 3 microtesla.

È stato altresì esplicitamente chiarito che tali valori sono da intendersi come mediana di valori nell' arco delle 24 ore, in condizioni normali di esercizio. Non si deve dunque fare riferimento al valore massimo di corrente eventualmente sopportabile da parte della linea. Si segnala come i valori di attenzione e gli obiettivi di qualità stabiliti dal Legislatore italiano siano rispettivamente 10 e 33 volte più bassi di quelli internazionali.

Al riguardo è opportuno anche ricordare che, in relazione ai campi elettromagnetici, la tutela della salute viene attuata - nell' intero territorio nazionale - esclusivamente attraverso il rispetto dei limiti prescritti dal D.P.C.M. 08.07.2003, al quale soltanto può farsi utile riferimento.

In tal senso, con sentenza n. 307 del 7.10.2003 la Corte Costituzionale ha dichiarato l' illegittimità di alcune leggi regionali in materia di tutela dai campi elettromagnetici, per violazione dei criteri in tema di ripartizione di competenze fra Stato e Regione stabiliti dal nuovo Titolo V della Costituzione.

Come emerge dal testo della sentenza, una volta fissati i valori-soglia di cautela per la salute, a livello nazionale, non è consentito alla legislazione regionale derogarli neanche in melius. Per "fasce di rispetto" si intendono quelle definite dalla Legge 22 febbraio 2001 n° 36, all' interno delle quali non è consentita alcuna destinazione di edifici ad uso residenziale, scolastico, sanitario, ovvero un uso che comporti una permanenza superiore a 4 ore, da determinare in conformità alla metodologia di cui al D.P.C.M. 08/07/2003.

Tale DPCM prevede (art. 6 comma 2) che l' APAT, sentite le ARPA, definisca la metodologia di calcolo per la determinazione delle fasce di rispetto con l' approvazione del Ministero dell' Ambiente e della Tutela del Territorio e del Mare. Con Decreto 29 maggio 2008 (pubblicato in G.U. n. 156 del 05/07/2008 - Supplemento Ordinario n. 160) il Ministero dell' Ambiente e della Tutela del Territorio e del Mare ha approvato la metodologia di calcolo per la determinazione delle fasce di rispetto degli elettrodotti, tale metodologia prevede, che il gestore debba calcolare la distanza di prima approssimazione, definita come "la distanza in pianta sul livello del suolo, dalla proiezione del centro linea, che garantisce che ogni punto la cui proiezione al suolo disti dalla proiezione del centro linea più di Dpa si trovi all' esterno delle fasce di rispetto" .

Per il calcolo delle fasce di rispetto, calcolate in ottemperanza a quanto disposto con tale decreto, si rimanda al documento Valutazione dei Campi Elettrico e Magnetico e Calcolo delle Fasce di Rispetto.

	<p style="text-align: center;">IMPIANTO FOTOVOLTAICO "CELLERE-2"</p> <p style="text-align: center;">PIANO TECNICO DELLE OPERE DI CONNESSIONE ALLA RTN</p>	 Ingegneria & Innovazione		
		09/03/24	REV: 2	Pag.34

10.4. Aree potenzialmente impegnate cavidotto AT

Le aree interessate da un elettrodotto interrato sono individuate, dal Testo Unico sugli espropri, come Aree Impegnate, cioè le aree necessarie per la sicurezza dell' esercizio e manutenzione dell' elettrodotto; nel caso specifico esse hanno un' ampiezza di 2,5 m dall' asse linea per parte per il tratto in cavo interrato. Il vincolo preordinato all' esproprio sarà invece apposto sulle "aree potenzialmente impegnate", che equivalgano alle zone di rispetto di cui all' art. 52 quater, comma 6, del Testo Unico sugli espropri n. 327 del 08/06/2001 e successive modificazioni, all' interno delle quali poter inserire eventuali modeste varianti al tracciato dell' elettrodotto senza che le stesse comportino la necessità di nuove autorizzazioni. L' ampiezza delle zone di rispetto (ovvero aree potenzialmente impegnate) sarà di circa 2,5 m dall' asse linea per parte per il tratto in cavo interrato come meglio indicato nella planimetria catastale allegata.

Pertanto, ai fini dell' apposizione del vincolo preordinato all' esproprio, le "aree potenzialmente impegnate" coincidono con le "zone di rispetto"; di conseguenza i terreni ricadenti all' interno di dette zone risulteranno soggetti al suddetto vincolo. In fase di progetto esecutivo dell' opera si procederà alla delimitazione delle aree effettivamente impegnate dalla stessa con conseguente riduzione delle porzioni di territorio soggette a vincolo preordinato all' esproprio e servitù.

10.5. Fasi realizzative del cavidotto AT

10.5.1. Fasi di costruzione

La realizzazione dell' opera, vista la brevità del tracciato, avverrà in una singola fase di lavoro. Le operazioni si articoleranno secondo le fasi elencate nel modo seguente:

- realizzazione delle infrastrutture temporanee di cantiere;
- apertura della fascia di lavoro e scavo della trincea;
- posa dei cavi;
- ricopertura della linea e ripristini;

Al termine dei lavori civili ed elettromeccanici sarà effettuato il collaudo della linea. Il collaudo dopo posa effettuato dal Fornitore, in conformità alle specifiche tecniche di riferimento, dovrà comprendere tutte le attività necessarie alla esecuzione dello stesso.

Il committente potrà richiedere l' esecuzione delle misure di scariche parziali nel corso dell' esecuzione del collaudo dei cavi; per permettere l' inserimento dei necessari trasduttori di segnale all' atto del confezionamento dei giunti o dei terminali, il committente dichiarerà all' atto dell' incarico la volontà d' esecuzione di dette prove. Il Fornitore dovrà rendere disponibili tutte le attrezzature ed i macchinari necessari all' esecuzione del collaudo.

	IMPIANTO FOTOVOLTAICO "CELLERE-2" PIANO TECNICO DELLE OPERE DI CONNESSIONE ALLA RTN	 Ingegneria & Innovazione		
		09/03/24	REV: 2	Pag.35

10.5.2. *Realizzazione delle infrastrutture temporanee di cantiere per la posa del cavo AT*

Nel presente caso si prevede la predisposizione di una unica piazzola, in prossimità di strade percorribili dai mezzi adibiti al trasporto delle bobine e contigue alla fascia di lavoro, al fine di minimizzare le interferenze con il territorio e ridurre la conseguente necessità di opere di ripristino.

Le operazioni di scavo e posa dei cavi richiedono l'apertura di un'area di passaggio, denominata "fascia di lavoro". Questa fascia dovrà essere la più continua possibile ed avere una larghezza tale da consentire la buona esecuzione dei lavori e l'eventuale transito e manovra dei mezzi di servizio.

10.5.3. *Posa del cavo AT*

In accordo alla normativa vigente, l'elettrodotto interrato sarà realizzato in modo da escludere, o rendere estremamente improbabile, la possibilità che avvenga un danneggiamento dei cavi in tensione provocato dalle opere sovrastanti (ad esempio, per rottura del sistema di protezione dei conduttori).

Una volta realizzata la trincea si procederà con la posa dei cavi, che arriveranno nella zona di posa avvolti su bobine. La bobina viene comunemente montata su un cavalletto, piazzato ad una certa distanza dallo scavo in modo da ridurre l'angolo di flessione del conduttore quando esso viene posato sul terreno. Durante le operazioni di posa o di spostamento dei cavi saranno adottate le seguenti precauzioni:

- si opererà in modo che la temperatura dei cavi, per tutta la loro lunghezza e per tutto il tempo in cui essi possono venire piegati o raddrizzati, non sia inferiore a 0°C;
- i raggi di curvatura dei cavi, misurati sulla generatrice interna degli stessi, non devono essere mai inferiori a 15 volte il diametro esterno del cavo.

10.5.4. *Ricoprimento e ripristini*

Al termine delle fasi di posa e di rinterro si procederà alla realizzazione degli interventi di ripristino. La fase comprende tutte le operazioni necessarie per riportare il territorio attraversato nelle condizioni ambientali precedenti la realizzazione dell'opera. Le opere di ripristino previste possono essere raggruppate nelle seguenti due tipologie principali:

- ripristini geomorfologici ed idraulici;
- ripristini della vegetazione.

Preliminarmente si procederà alle sistemazioni generali di linea, che consistono nella ri-profilatura dell'area interessata dai lavori e nella ri-configurazione delle pendenze preesistenti, ricostruendo la morfologia originaria del terreno e provvedendo alla riattivazione di fossi e canali irrigui, nonché delle linee di deflusso eventualmente preesistenti.

La funzione principale del ripristino idraulico è essenzialmente il consolidamento delle coltri superficiali attraverso la regimazione delle acque, evitando il ruscellamento diffuso e favorendo la ricrescita del manto erboso.

Successivamente si passerà al ripristino vegetale, avente lo scopo di ricostituire, nel più breve tempo possibile, il manto vegetale preesistente nelle zone con vegetazione naturale.

Il ripristino avverrà mediante:

- ricollocazione dello strato superficiale del terreno se precedentemente accantonato;
- inerbimento;
- messa a dimora, ove opportuno, di arbusti e alberi di basso fusto.

Per gli inerbimenti verranno utilizzate specie erbacee adatte all' ambiente pedoclimatico, in modo da garantire il migliore attecchimento e sviluppo vegetativo possibile. Le aree agricole saranno ripristinate al fine di restituire l' originaria fertilità.

Per ciò che concerne gli scavi si ipotizza di allontanare a discarica circa il 35% del materiale di scavo.

10.5.5. Sicurezza nei cantieri

I lavori si svolgeranno in ossequio alla normativa del D. Lgs. 81/08, e successive modifiche ed integrazioni. Pertanto, in fase di progettazione la società proponente provvederà a nominare un Coordinatore per la sicurezza in fase di progettazione, abilitato ai sensi della predetta normativa, che redigerà il Piano di Sicurezza e Coordinamento. Successivamente, in fase di realizzazione dell' opera, sarà nominato un Coordinatore per l' esecuzione dei lavori, anch' esso abilitato, che vigilerà durante tutta la durata dei lavori sul rispetto da parte delle ditte appaltatrici delle norme di legge in materia di sicurezza e delle disposizioni previste nel Piano di Sicurezza e Coordinamento.

11. RIFERIMENTI LEGISLATIVI E NORMATIVI

Di seguito sono riportati i principali riferimenti normativi applicati nella progettazione dell'impianto o comunque di supporto:

- Decreto Legislativo 16 marzo 1999, n. 79/99: "Attuazione della direttiva 96/92/CE recante norme comuni per il mercato interno dell'energia elettrica";
- Delibera Autorità per l'energia elettrica ed il gas n. 281 del 19 dicembre 2005: "Condizioni per l'erogazione del servizio di connessione alle reti elettriche con tensione nominale superiore ad 1 kV i cui gestori hanno obbligo di connessione di terzi";
- Delibera Autorità per l'energia elettrica ed il gas n. 168 del 30 dicembre 2003: "Condizioni per l'erogazione del pubblico servizio di dispacciamento dell'energia elettrica sul territorio nazionale e per l'approvvigionamento delle relative risorse su base di merito economico, ai sensi degli articoli 3 e 5 del decreto legislativo 16 marzo 1999, n. 79" e relativo Allegato A modificato con ultima deliberazione n.20/06;
- Delibera Autorità per l'energia elettrica ed il gas n. 39 del 28 febbraio 2001: "Approvazione delle regole tecniche adottate dal Gestore della rete di trasmissione nazionale ai sensi dell'articolo 3, comma 6, del decreto legislativo 16 marzo 1999, n. 79";
- Delibera Autorità per l'energia elettrica ed il gas n. 333 del 21 dicembre 2007: "Testo integrato della regolazione della qualità dei servizi di distribuzione, misura e vendita dell'energia elettrica" – TIQE;
- Delibera Autorità per l'energia elettrica ed il gas n. 348 del 29 dicembre 2007: "Testo integrato delle disposizioni dell'Autorità per l'energia elettrica e il gas per l'erogazione dei servizi di trasmissione,

distribuzione e misura dell'energia elettrica per il periodo di regolazione 2008-2011 e disposizioni in materia di condizioni economiche per l'erogazione del servizio di connessione" e relativi allegati: Allegato A, di seguito TIT, Allegato B, di seguito TIC;

- Delibera Autorità per l'energia elettrica ed il gas ARG/elt 99/08 del 23 luglio 2008: "Testo integrato delle condizioni tecniche ed economiche per la connessione alle reti elettriche con obbligo di connessione di terzi degli impianti di produzione di energia elettrica (Testo integrato delle connessioni attive – TICA)";
- Delibera Autorità per l'energia elettrica ed il gas ARG/elt 179/08 del 11 dicembre 2008: "Modifiche e integrazioni alle deliberazioni dell'Autorità per l'energia elettrica e il gas ARG/elt 99/08 e n. 281/05 in materia di condizioni tecniche ed economiche per la connessione alle reti elettriche con obbligo di connessione di terzi degli impianti di produzione di energia elettrica";
- Norma CEI 0-16 "Regole Tecniche di Connessione (RTC) per Utenti attivi ed Utenti passivi alle reti AT ed MT delle imprese distributrici di energia elettrica";
- DLgs n. 81 del 09/04/2008 TESTO UNICO SULLA SICUREZZA per la Prevenzione degli Infortuni sul Lavoro;
- DM n. 37 del 22/01/2008 Norme per la sicurezza degli impianti;
- Dlg 791/77 "Attuazione della direttiva 73/23/CEE riguardanti le garanzie di sicurezza del materiale elettrico";
- Legge n° 186 del 01/03/68;
- DPR 462/01;
- Direttiva CEE 93/68 "Direttiva Bassa Tensione";
- Direttiva 2004/108/CE, CEI EN 50293 "Compatibilità Elettromagnetica";
- Norma CEI 64-8: "Impianti elettrici utilizzatori a tensione nominale non superiore a 1000V in corrente alternata a 1500 V in corrente continua;
- CEI 17-44 Ed. 3a 2000 (CEI EN 60947-1) CEI 17-44;V1 2002 (CEI EN 60947-1/A1) CEI 17-44; V2 2002 (CEI EN 60947-1/A2) "Apparecchiature a bassa tensione - Parte 1: Regole generali";
- CEI 70-1 Ed. 2a 1997 (CEI EN 60529) CEI 70-1;V1 2000 (CEI EN 60529/A1) "Grado di protezione degli involucri (Codice IP)";
- CEI EN 60439-1 "Normativa dei quadri per bassa tensione";
- CEI 20-22 II, 20-35, 20-37 I, 23-48, 23-49, 23-16, 23-5;
- CEI 23-51 "Prescrizioni per la realizzazione, le verifiche e le prove dei quadri di distribuzione per installazioni fisse per uso domestico e similare";
- CENELEC EUROPEAN "Norme del Comitato Elettrotecnico Europeo";
- CEI – UNEL 35011 "Sistema di codifica dei cavi";
- CEI 214-9 "Requisiti di progettazione, installazione e manutenzione";
- Norma CEI 11-17 "Impianti di produzione, trasmissione e distribuzione di energia elettrica – Linee in cavo";
- UNI 10349 Riscaldamento e raffrescamento degli edifici. Dati Climatici;
- UNI 8477/1 Energia solare. Calcolo degli apporti per applicazioni in edilizia Valutazione dell'energia

	IMPIANTO FOTOVOLTAICO "CELLERE-2" PIANO TECNICO DELLE OPERE DI CONNESSIONE ALLA RTN	 <i>Ingegneria & Innovazione</i>
		09/03/24
		REV: 2
		Pag.38

raggiante ricevuta;

- Legge 46/1990, DPR 447/91 (regolamento attuazione L.46/90) per la sicurezza elettrica;
- Per le strutture di sostegno: DM MLP 12/2/82.

L'elenco normativo è riportato soltanto a titolo di promemoria informativo; esso non è esaustivo per cui eventuali leggi o norme applicabili, anche se non citate, verranno comunque applicate.