

Dettaglio installazione a bordo torre di generazione eolica

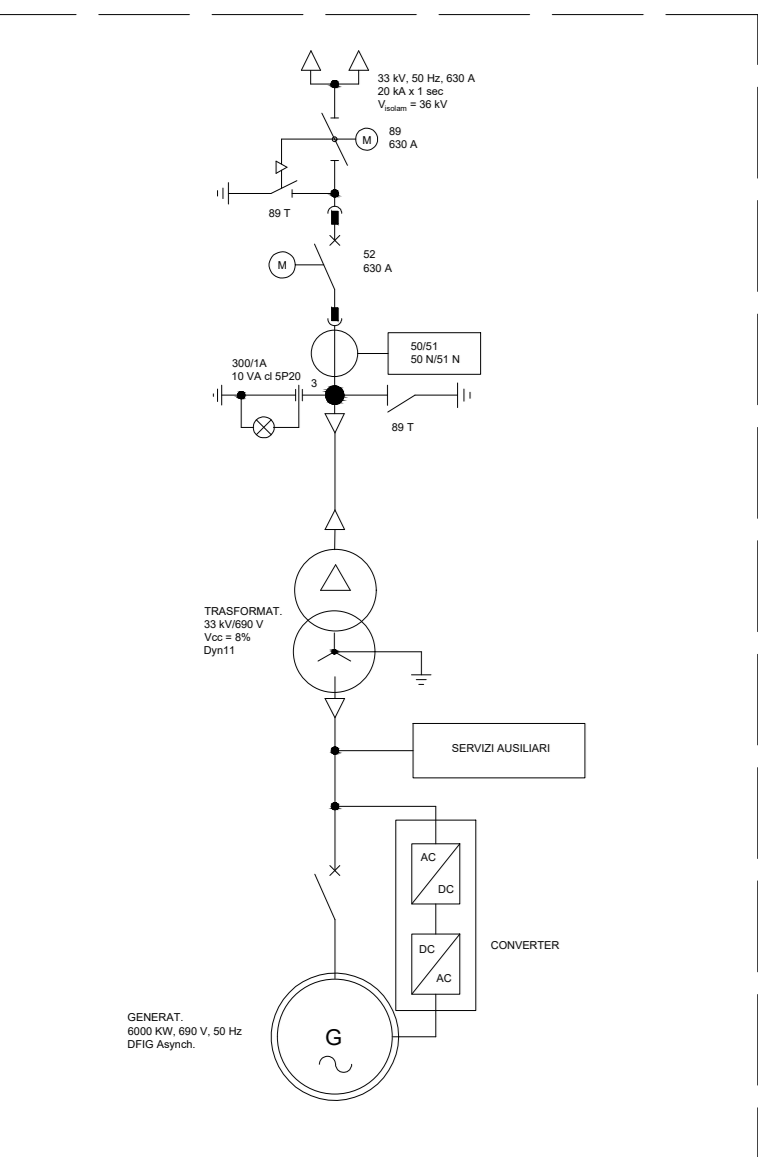







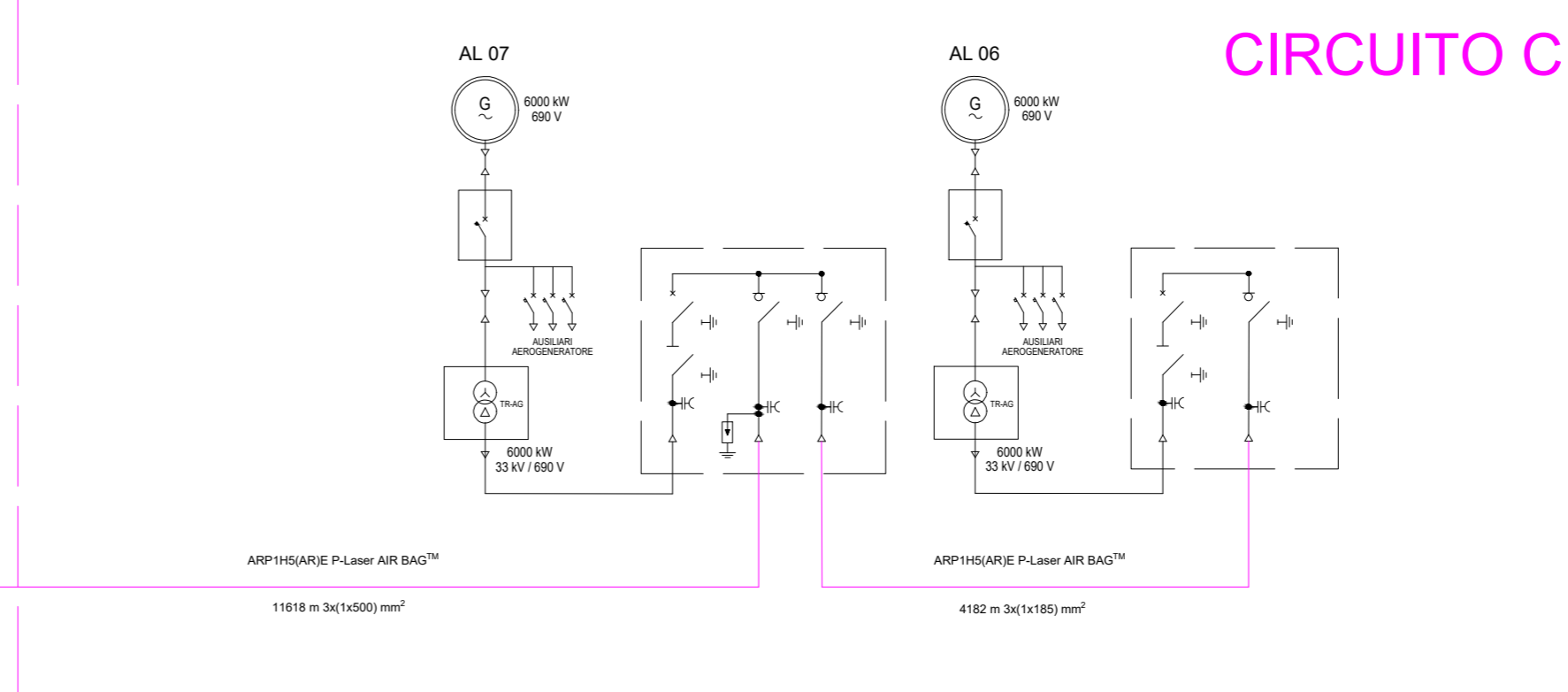
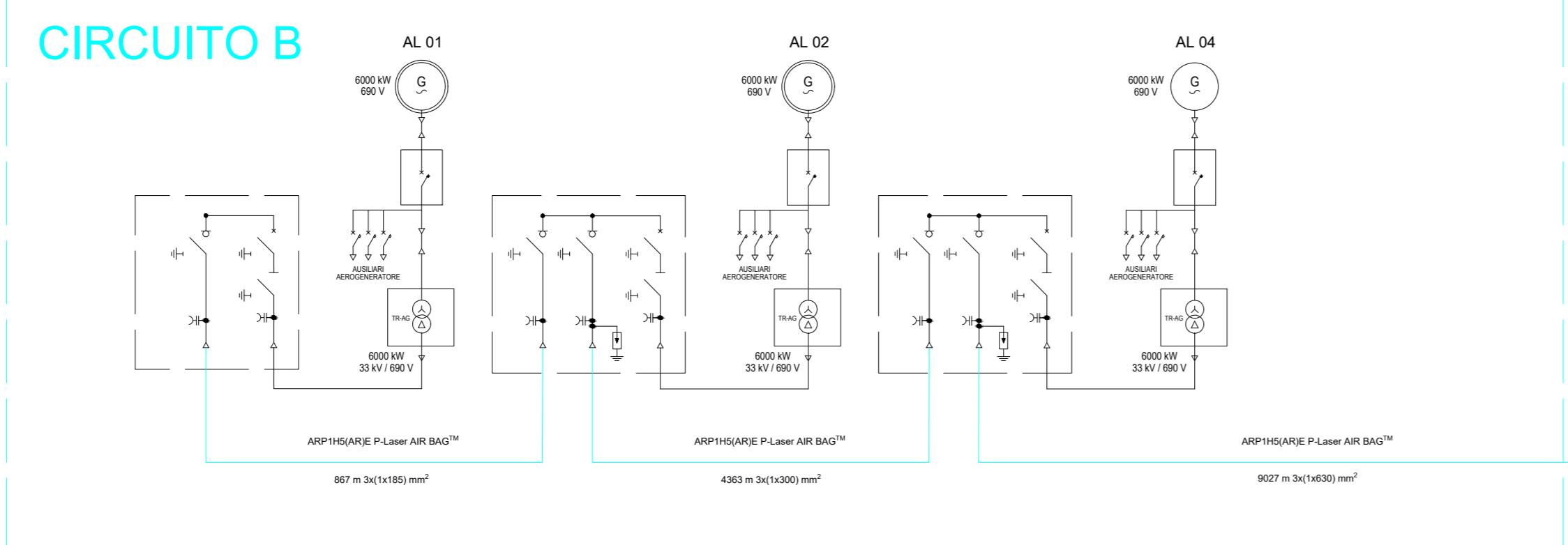
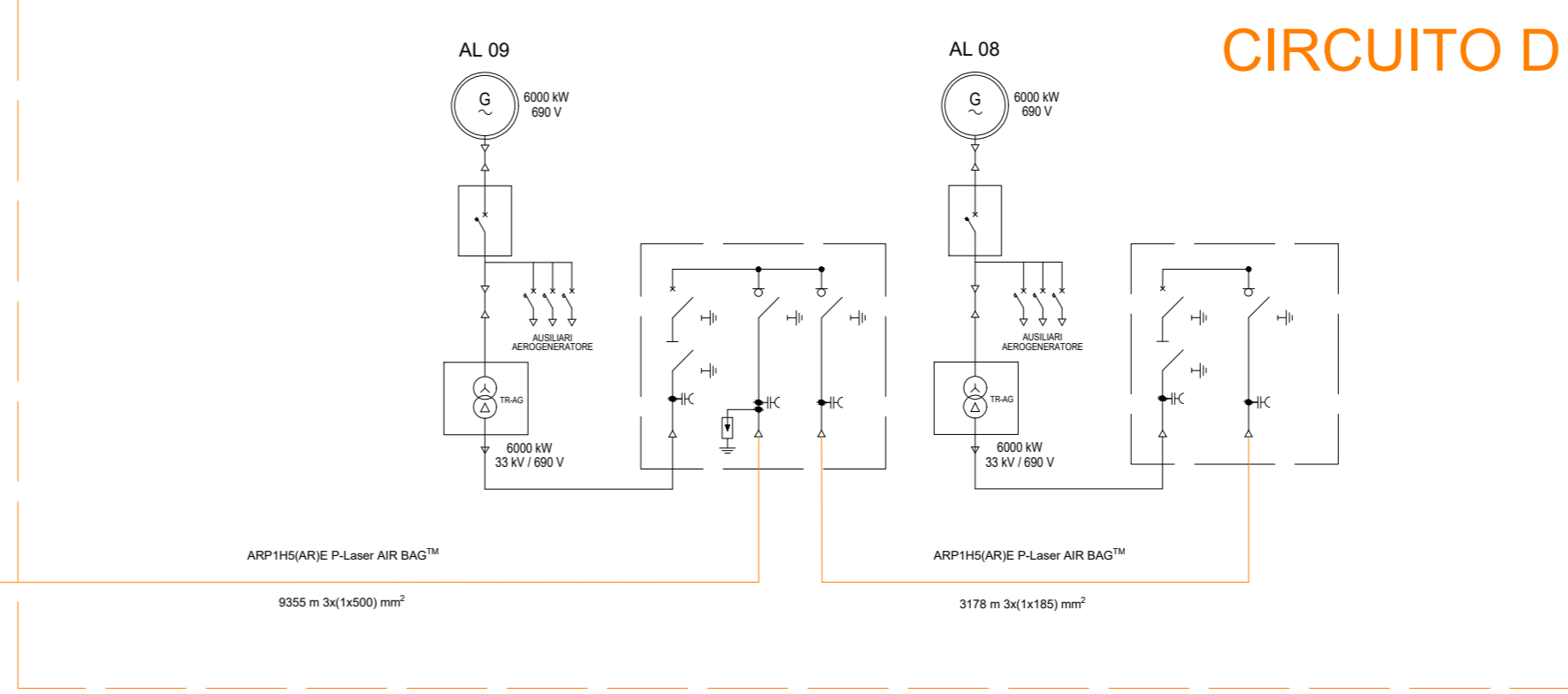
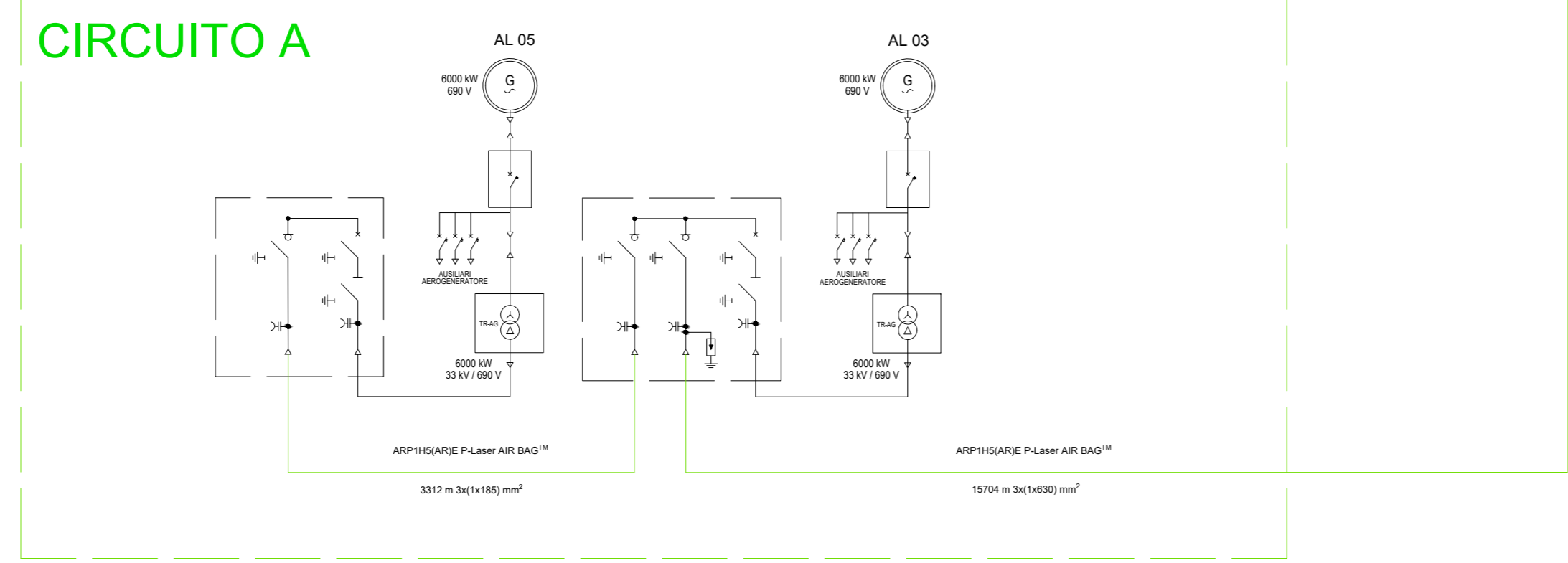

IMPIANTO EOLICO

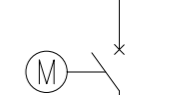
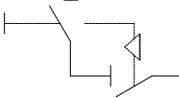
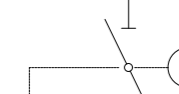
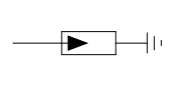
verso la Stazione Elettrica Utente (SEU) 36/33 kV

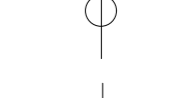
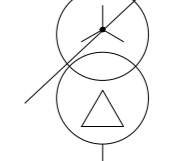
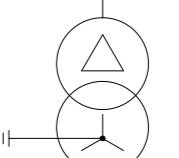
CIRCUITO A (33 kV)    CIRCUITO B (33 kV)    CIRCUITO C (33 kV)    CIRCUITO D (33 kV)

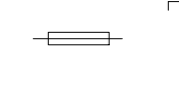
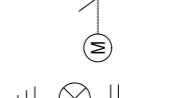
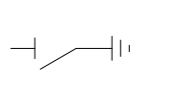
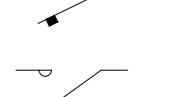
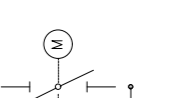
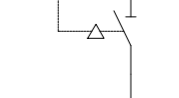
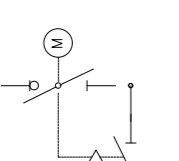
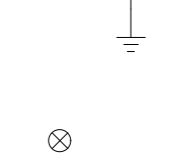

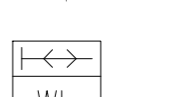
LEGENDA

-  INTERRUTTORE AT CON COMANDO MOTORIZZATO
-  SEZIONATORE MANUALE AT CON INTERBLOCCO LAME DI TERRA
-  SEZIONATORE MOTORIZZATO ROTATIVO AT CON INTERBLOCCO LAME DI TERRA
-  SCARICATORE
-  TRASFORMATORE DI TENSIONE
-  TRASFORMATORE DI CORRENTE
-  TRASFORMATORE DI POTENZA (COMMUTATORE SOTTO CARICO MOTORIZZATO)
-  TRASFORMATORE SERVIZI AUSILIARI
-  GENERATORE ASINCRONO
-  FUSIBILE
-  INTERRUTTORE MT ASPORTABILE CON COMANDO MOTORIZZATO
-  INDICATORE CAPACITIVO PRESENZA TENSIONE
-  LAME DI MESSA A TERRA
-  INTERRUTTORE AUTOMATICO
-  CONTATORE DI MANOVRA
-  SEZIONATORE ROTATIVO CON MESSA A TERRA
-  SEZIONATORE ROTATIVO SOTTOCARICO CON MESSA A TERRA
-  LAMPADA DI SEGNALAZIONE
-  BLOCCO A CHIAVE, CHIAVE LIBERA IN APERTO
-  BLOCCO A CHIAVE, CHIAVE LIBERA IN CHIUSO
-  CONTATORE DI ENERGIA ATTIVA/REATTIVA ENTRANTE-USCENTE PER MISURE FISCALI

**AUTORIZZAZIONE UNICA EX D. LGS. N. 387/2003**

**REGIONE BASILICATA**  
Progetto Definitivo  
Parco Eolico Albano

Titolo elaborato:  
**SCHEMA ELETTRICO UNIFILARE IMPIANTO UTENTE**

MT	EP	GD	Prima emissione	15/03/24	00
REDATTO	CONTR.	APPROV.	DESCRIZIONE REVISIONE DOCUMENTO	DATA	REV

<p><b>PROPONENTE</b></p>  <p><b>CLEAN ENERGY PRIME SRL</b></p> <p>Via A. De Gasperi n. 8 74023 Grottaglie (TA)</p>	<p><b>CONSULENZA</b></p>  <p><b>GECDOR SRL</b> Via A. De Gasperi n. 8 74023 Grottaglie (TA)</p> <p><b>PROGETTISTA</b> Ing. Gaetano D'Oronzio</p>
---	---

verso l'edificio quadri a 36 kV della Stazione Elettrica (SE) della RTN Terna 150/36 kV

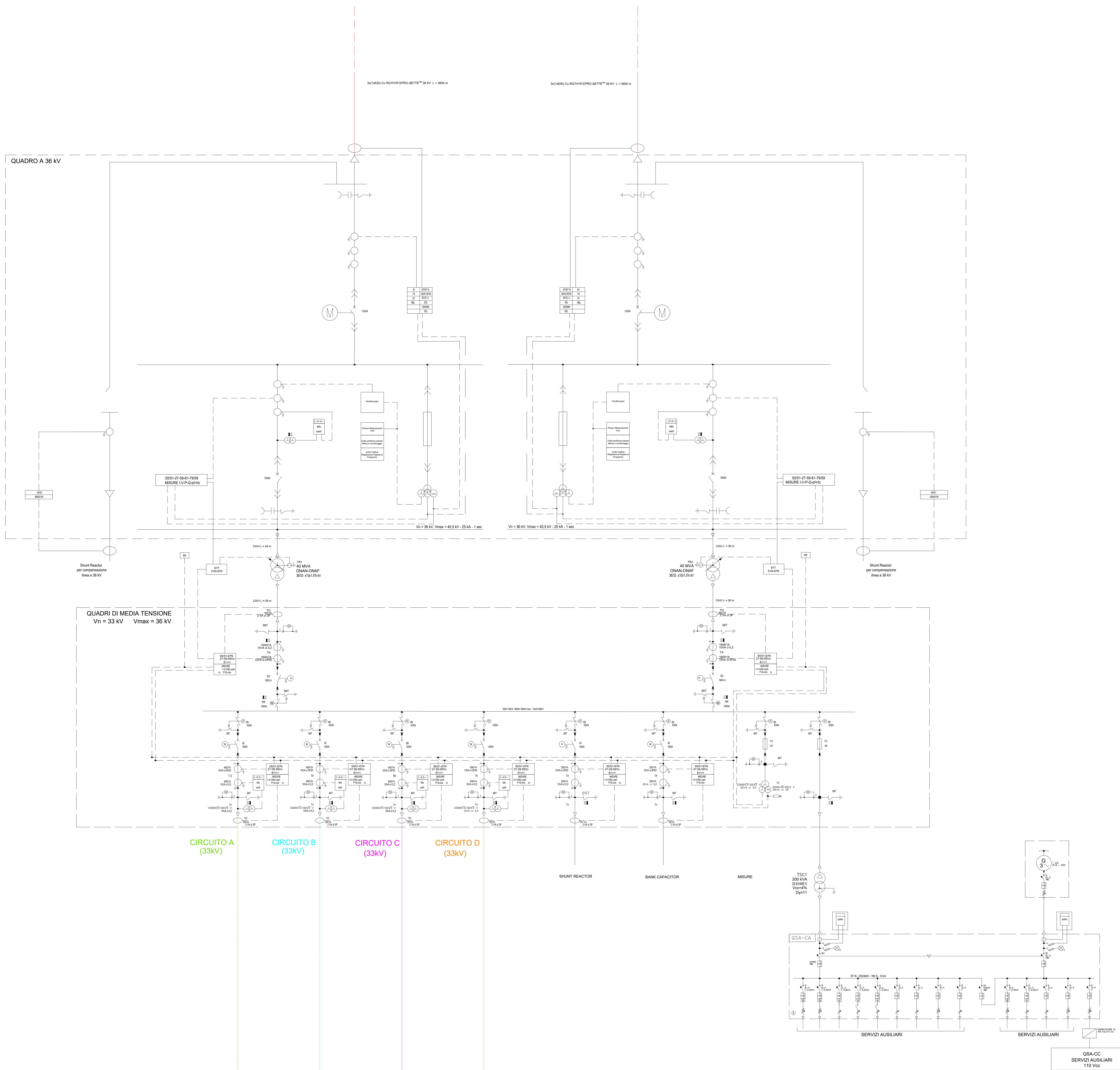

- LEGENDA**
- INTERRUTTORE AT CON COMANDO MOTORIZZATO
  - SEZIONATORE MANUALE AT CON INTERBLOCCO LAME DI TERRA
  - SEZIONATORE MOTORIZZATO ROTATIVO AT CON INTERBLOCCO LAME DI TERRA
  - SCARICATORE
  - TRASFORMATORE DI TENSIONE
  - TRASFORMATORE DI CORRENTE
  - TRASFORMATORE DI POTENZA (COMMUTATORE SOTTO CARICO MOTORIZZATO)
  - TRASFORMATORE SERVIZI AUSILIARI
  - GENERATORE ASINCRONO
  - FUSIBILE
  - INTERRUTTORE MT ASPORTABILE CON COMANDO MOTORIZZATO
  - INDICATORE CAPACITIVO PRESENZA TENSIONE
  - LAME DI MESSA A TERRA
  - INTERRUTTORE AUTOMATICO
  - CONTATORE DI MANOVRA
  - SEZIONATORE ROTATIVO CON MESSA A TERRA
  - SEZIONATORE ROTATIVO SOTTOCARICO CON MESSA A TERRA
  - LAMPADA DI SEGNALAZIONE
  - BLOCCO A CHIAVE, CHIAVE LIBERA IN APERTO
  - BLOCCO A CHIAVE, CHIAVE LIBERA IN CHIUSO
  - CONTATORE DI ENERGIA ATTIVA/REATTIVA ENTRANTE-USCENTE PER MISURE FISCALI

**AUTORIZZAZIONE UNICA EX D. LGS. N. 387/2003**

**REGIONE BASILICATA**  
Progetto Definitivo  
Parco Eolico Albano

Titolo elaborato:  
**SCHEMA ELETTRICO UNIFILARE IMPIANTO UTENTE**

MT	EP	GD	Prima emissione	15/03/24	00
REDATTO	CONTR.	APPROV.	DESCRIZIONE REVISIONE DOCUMENTO	DATA	REV

<p><b>PROPRONTE</b></p> <p><b>CLEAN ENERGY PRIME SRL</b> Via A. De Gasperi n. 8 74023 Grottaglie (TA)</p>	<p><b>CONSULENZA</b></p> <p><b>ECODOR SRL</b> Via A. De Gasperi n. 8 74023 Grottaglie (TA) <b>PROGETTISTA</b> Ing. Gaetano D'Orozio</p>
---	---