

IL RILIEVO TOPOGRAFICO CELERIMETRICO, IN COORDINATE LOCALI, E' STATO INTEGRATO CON AEROFOTOGRAMMETRICO DI VALORE ESCLUSIVAMENTE CORTOGRAFICO

LEGENDA	
	POZZETTO PER FIBRE OTICHE
	COLONNINA S.O.S.
	UBICAZIONE PROBABILE DI ACCESSO AI FONDI

LEGENDA	
	VIABILITA' TIPO C ASFALTATA
	VIABILITA' TIPO C STERRATA
	LIMITE TRA LE FASCE A E B
	LIMITE TRA LE FASCE B E C
	LIMITE ESTERNO DELLA FASCE C
	LIMITE DI PROGETTO TRA LE FASCE B E C
	CONFINE COMUNALE
	CONFINE PROVINCIALE
	RITOMBAMENTO
	RIPROFILATURA SUPERFICIALE
	RISISTEMAZIONE ALLO STATO ATTUALE
	SCOGLIERA IN MASSI

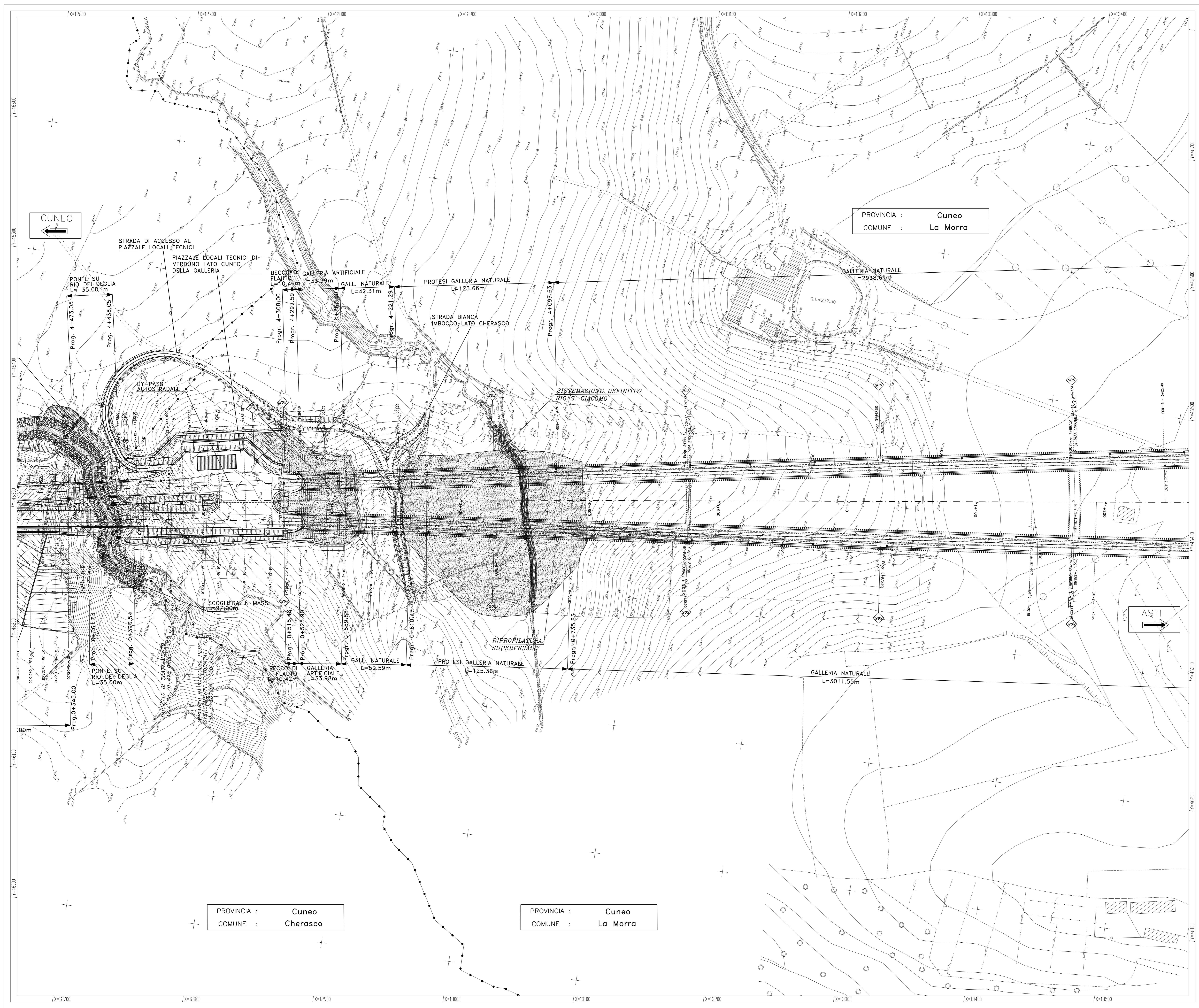
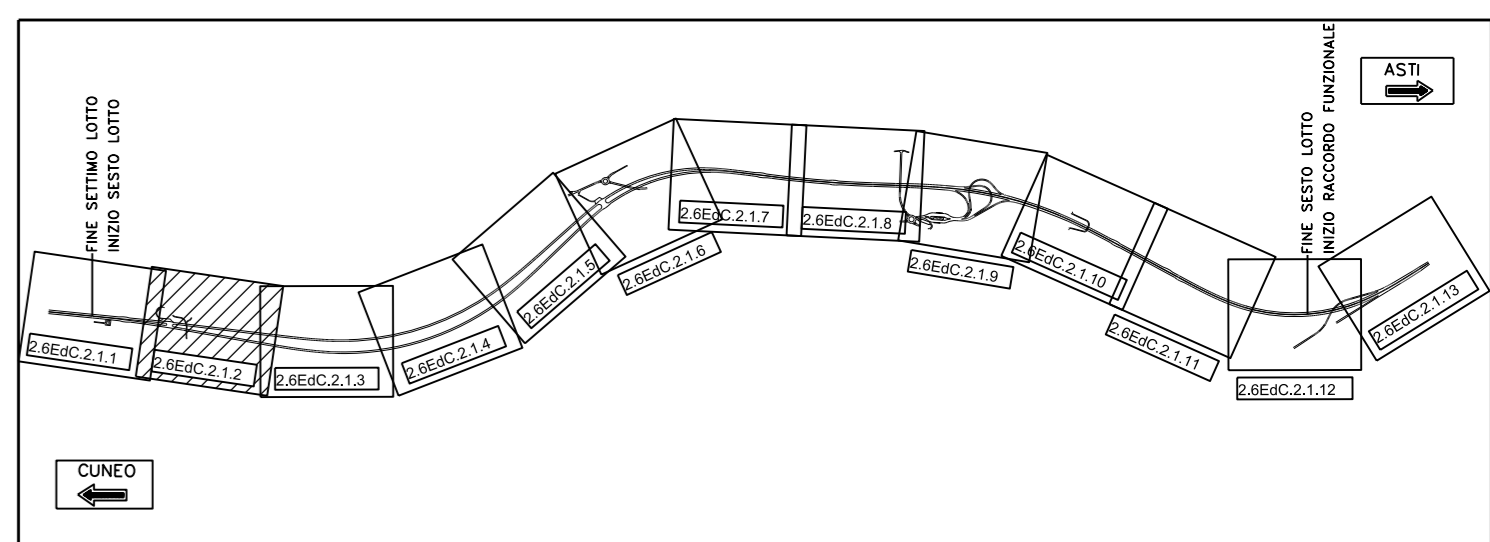

PROVINCIA : Cuneo
COMUNE : La Morra

PROVINCIA : Cuneo
COMUNE : Cherasco

PROVINCIA : Cuneo
COMUNE : La Morra

AUTOSTRADA ASTI - CUNEO S.p.A.

REGIONE PIEMONTE

PROVINCIA DI ASTI PROVINCIA DI CUNEO

COLLEGAMENTO AUTOSTRADALE ASTI - CUNEO

TRONCO II A21 (ASTI EST) - A6 (MARENE)
LOTTO 6 RODDI - DIGA ENEL

VERIFICA DI ASSOGGETTABILITA' EX ART. 20 D.LGS. 152/06
STRALCIO DEL PROGETTO ESECUTIVO
PROGETTO DELL'INFRASTRUTTURA

OPERE INFRASTRUTTURALI
ASSE PRINCIPALE
PLANIMETRIA DA PROG. 0+400 A PROG. 1+200
TAVOLA 2

Approvato:	Data:	Disegnato:	Redatto:	Controlato:	Approvato:	Controlato:	Approvato:	Controlato:
00	Marzo 2014	EMMISSIONE	Ing. Testa	Ing. Ossola	Ing. Ghislandi	2.6	E	d
							C.2.1.02	
							MARZO 2014	
							1:1000	

PROGETTISTA e RESP. INTEGRAZIONE PRESTAZIONI SPECIALISTICHE:
Dott. Ing. Enrico Ghislandi
Albo di Milano
N° A 16993

SINA

CONCESSIONARIA
AUTOSTRADA ASTI - CUNEO S.p.A.