

Particolare costruttivo - Sezione Area Parcheggio

scala 1 : 10

Particolare costruttivo - Sezione Pista ciclo-pedonale

scala 1 : 10

Particolare costruttivo - recinzione a maglia sciolta

Particolare costruttivo - recinzione con schermatura

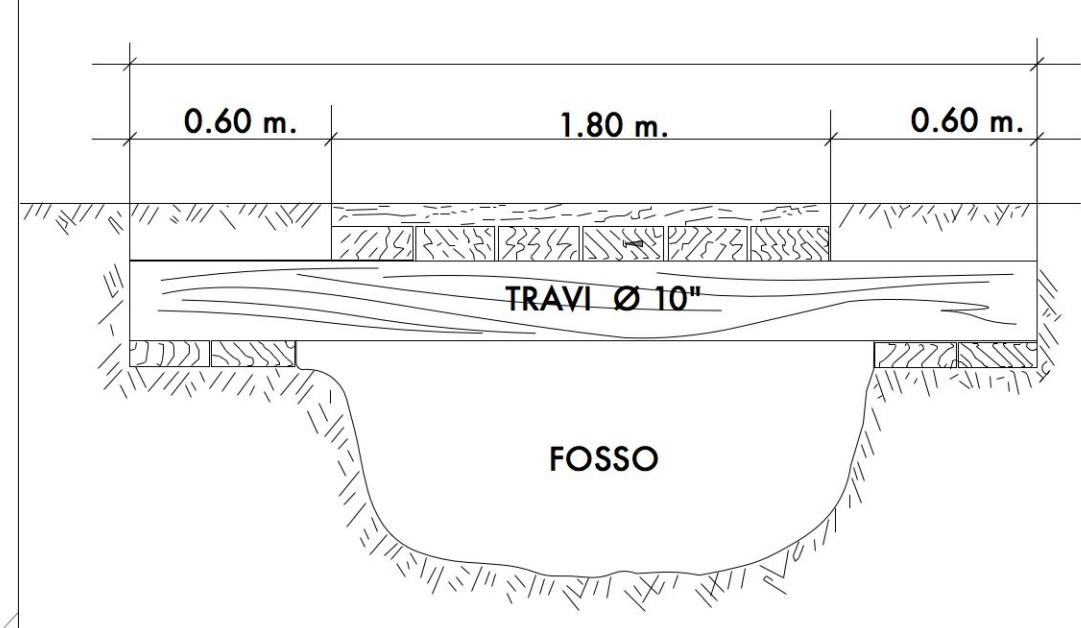
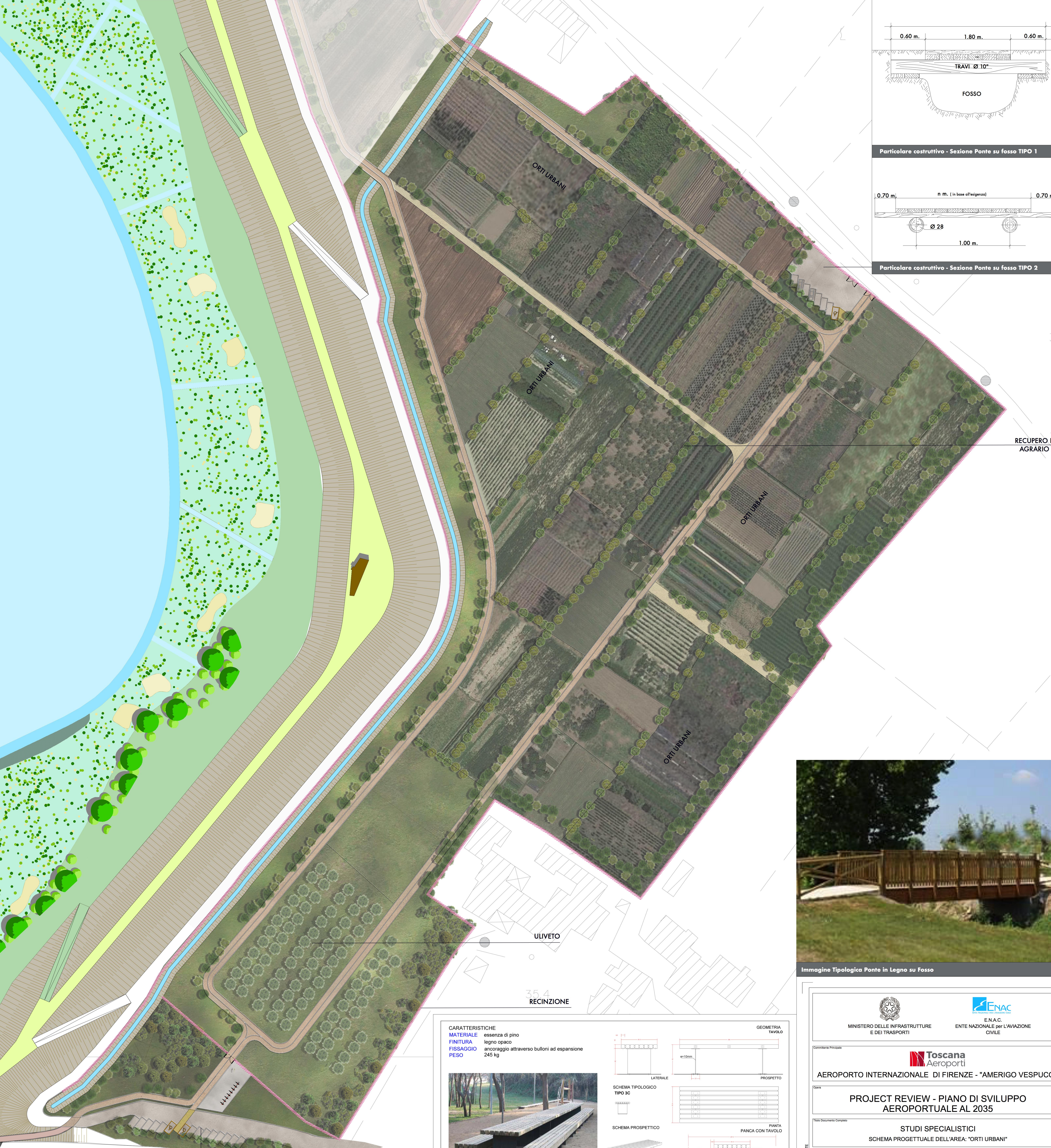

Particolare costruttivo - Sezione Ponte su fosso TIPO 1

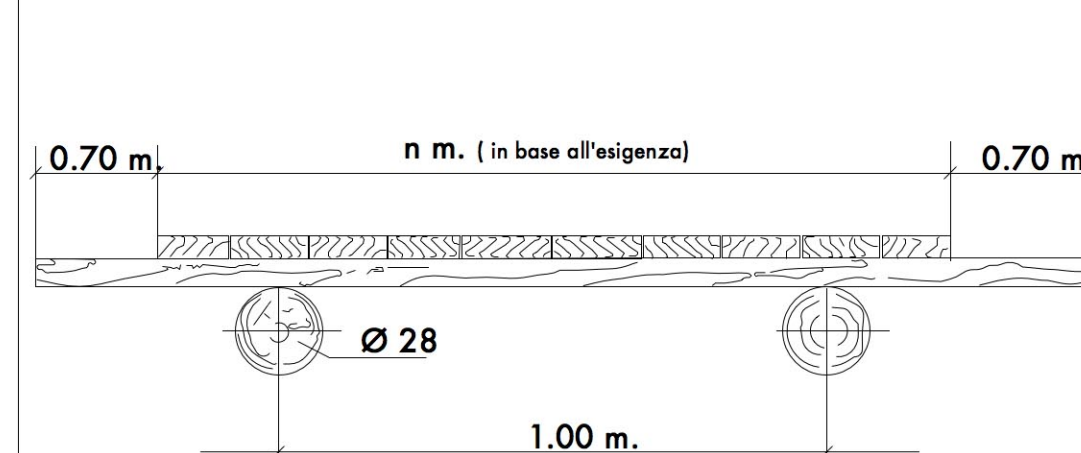

Particolare costruttivo - Sezione Ponte su fosso TIPO 2



Immagine tipologica Ponte in Legno su Fosso

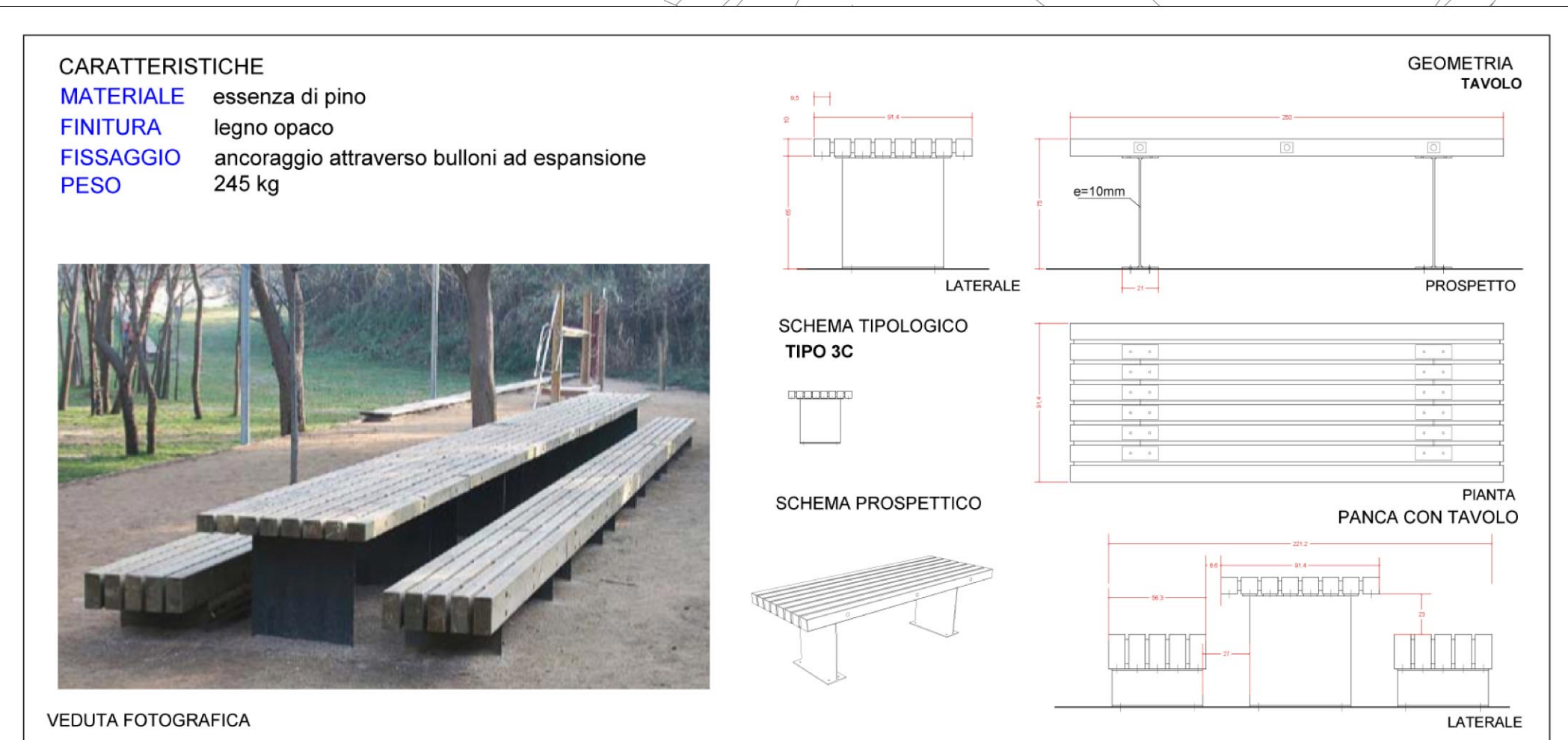

Particolare costruttivo - Tipologico sedute

PARCHEGGIO BIKE SHARING

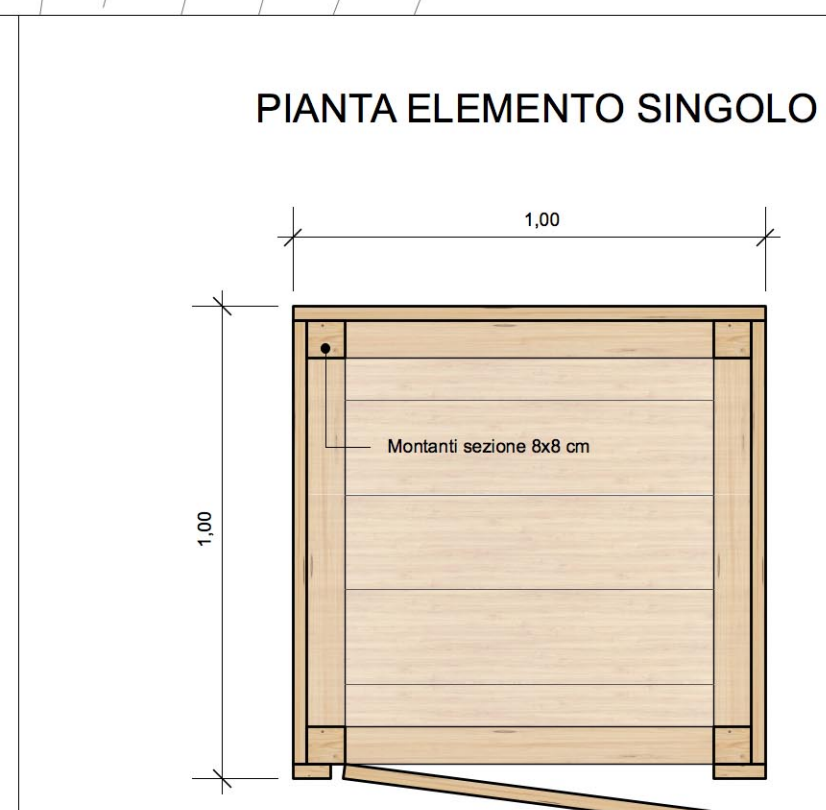
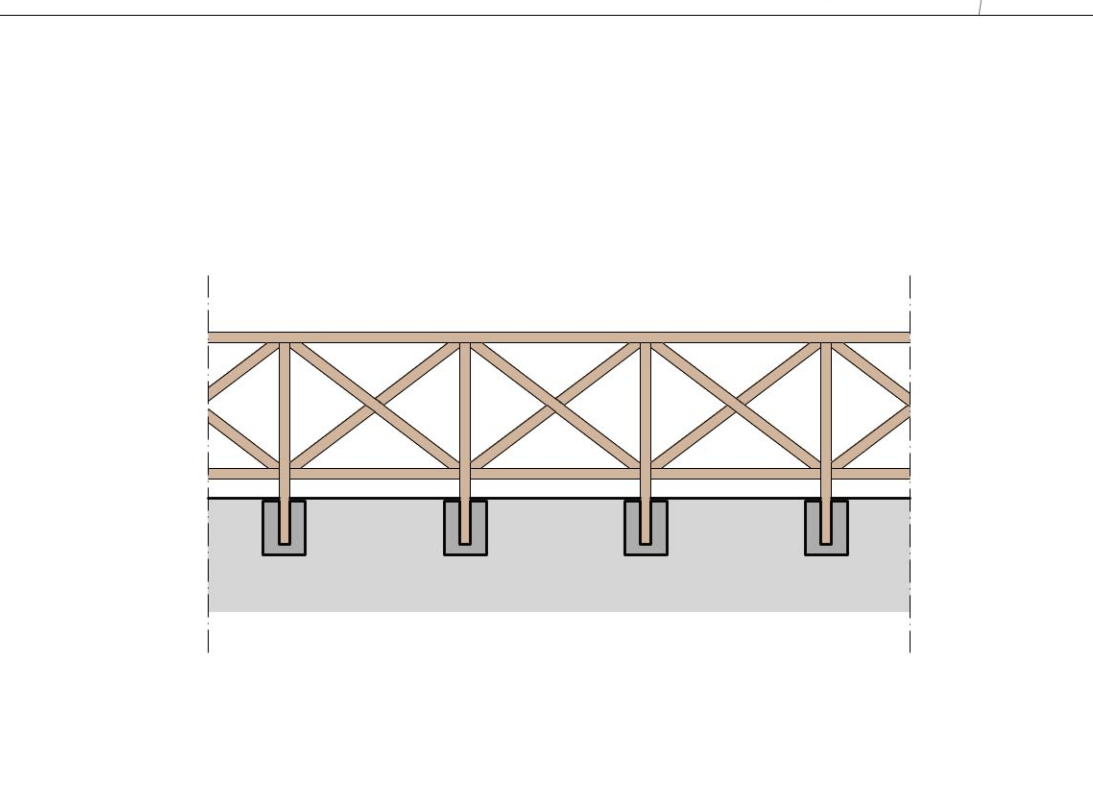

Particolare costruttivo - Contenitore multifunzione in legno



Particolare costruttivo - Contenitore multifunzione in legno



Particolare costruttivo - Contenitore multifunzione in legno

MINISTERO DELLE INFRASTRUTTURE E DEI TRASPORTI

ENAC

E.N.A.C. ENTE NAZIONALE PER L'AVIAZIONE CIVILE

Toscana Aeroporti

AEROPORTO INTERNAZIONALE DI FIRENZE - "AMERIGO VESPUCCI"

PROJECT REVIEW - PIANO DI SVILUPPO AEROPORTUALE AL 2035

STUDI SPECIALISTICI SCHEMA PROGETTUALE DELL'AREA "ORTI URBANI"

STUDIO AMBIENTALE INTEGRATO

LIV	REV	DATA EMISSIONE	SCALA	CODICE FILE COMPLETO
SAI	00	MARZO 2024	1:500	FLR-MPL-SAI-PAE3-029-PA-PL_Sch Prog Orti Urbani

COMPETITORE PRINCIPALE: Toscana Aeroporti

PROGETTO PRINCIPALE: Toscana Aeroporti

RESPONSABILE INTEGRAZIONE PRESTAZIONI SPECIALISTICHE: Toscana Aeroporti