

DETTAGLIO SEZIONE TRAVE DI CORONAMENTO
E PARTICOLARE PAVIMENTAZIONE

SCALA 1:20

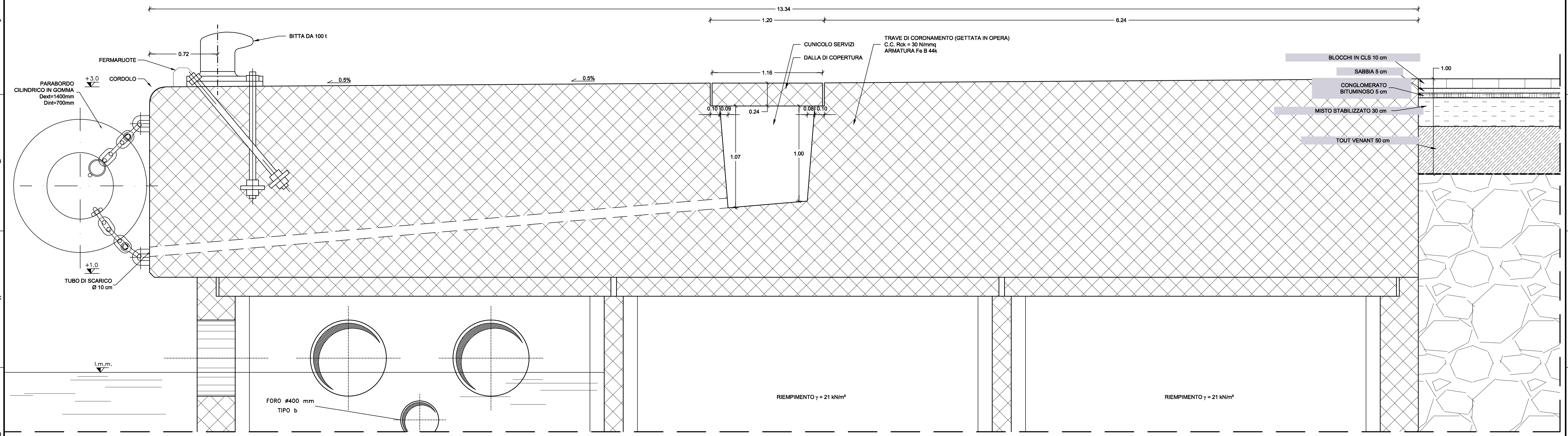

DETTAGLIO SCALETTA
ACCIAIO INOX AISI 316L

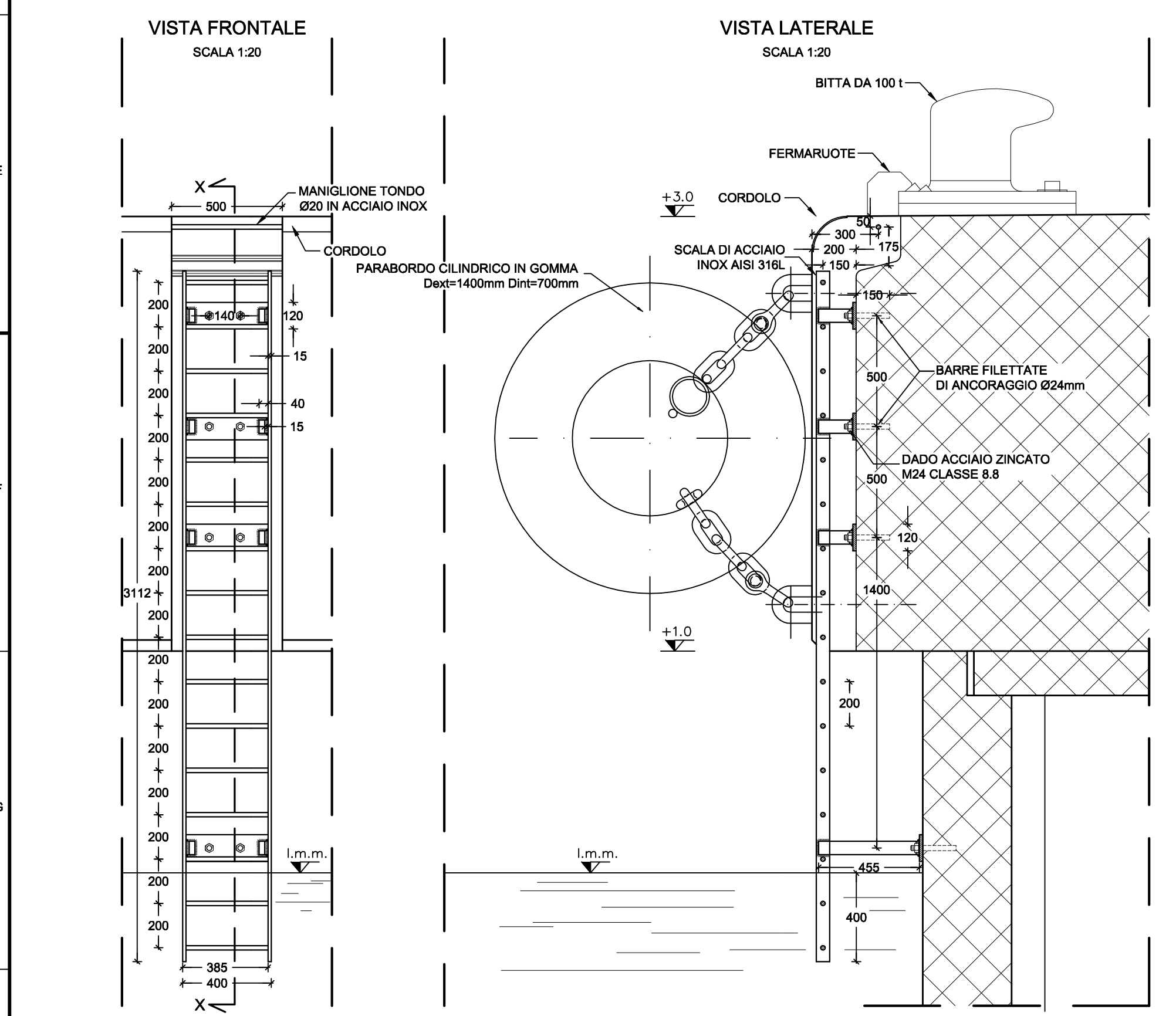

PARTICOLARE ANCORAGGIO BITTA IN GHISA
SFEROIDALE DA 100 t

SCALA 1:20

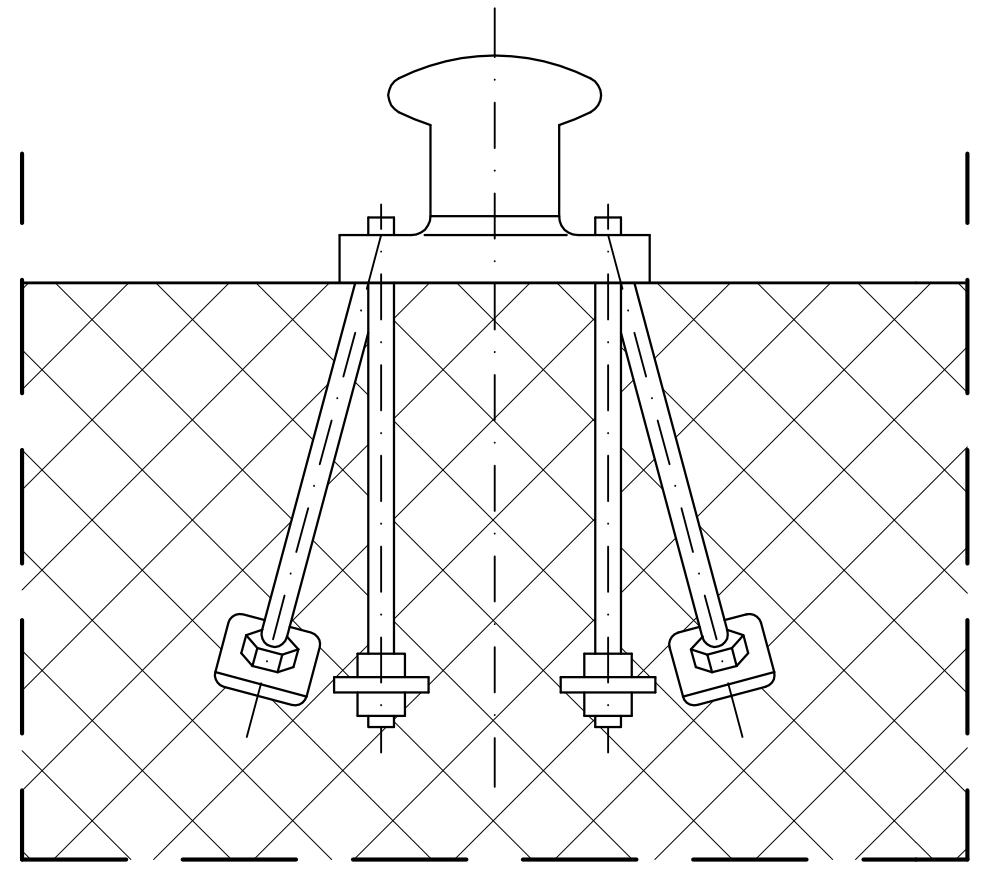

N° 28 BITTE
PESO 660 Kg / CAD
TIRANTI, DADI E PIASTRE
PESO 250 kg / CAD

PARTICOLARE FERMARUOTE
SCALA 1:10

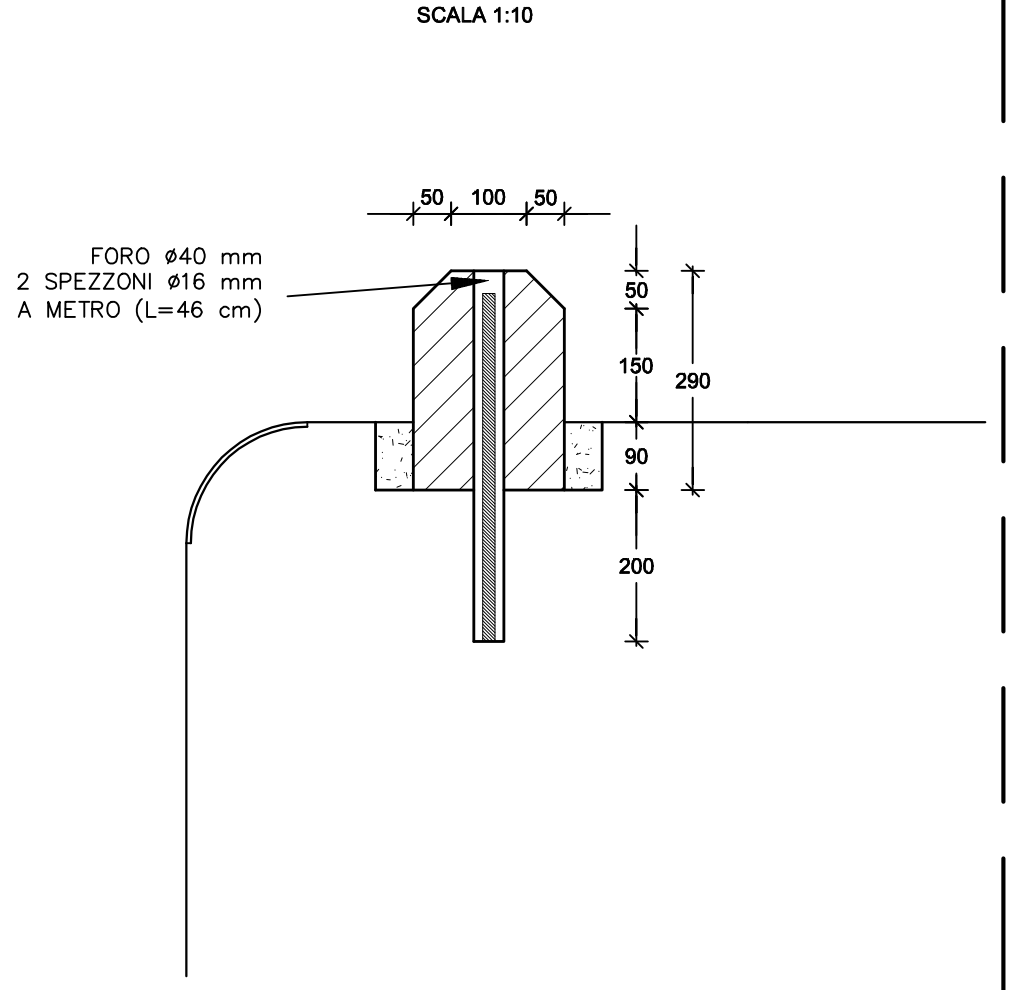

PARTICOLARE SEZIONE CORDOLO
SCALA 1:10

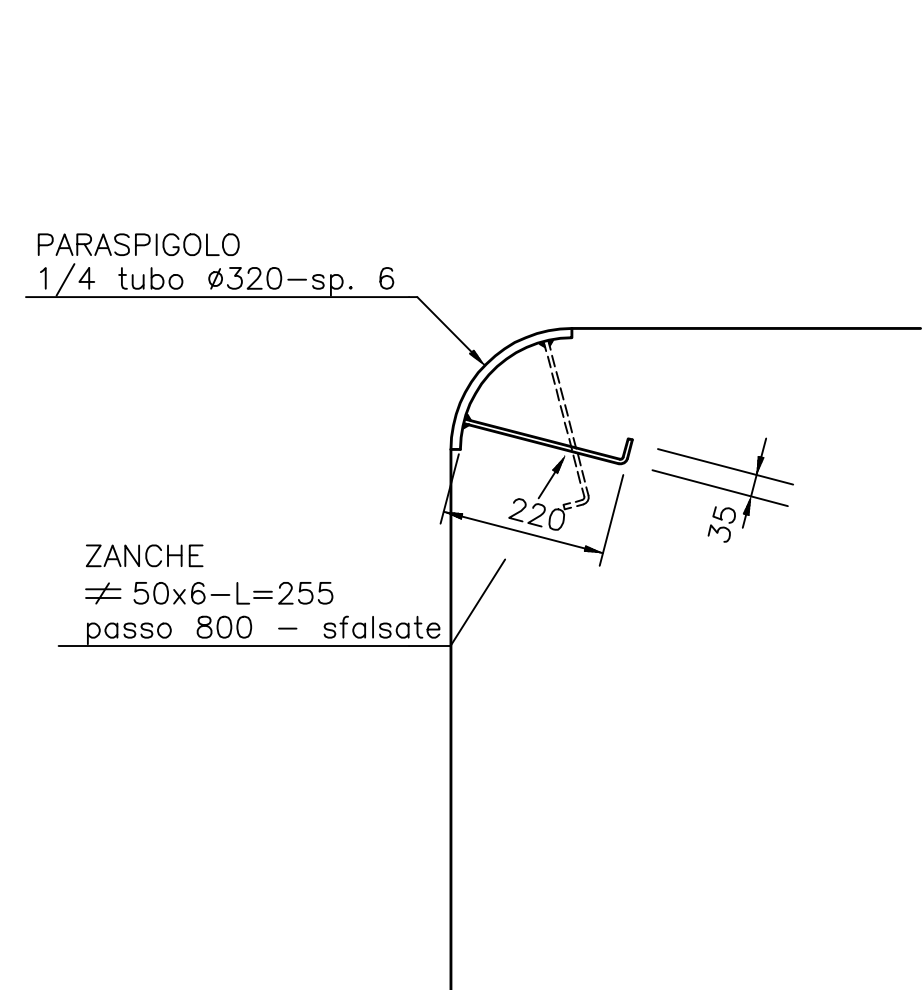

DISEGNI DI RIFERIMENTO	ELABORATI
PARABORDI	B100AS801
PLANIMETRIA OPERA FINITA	B100AS105
CASSONE TIPO A	B100AS401

AUTORITA' PORTUALE DI TARANTO
Legge obblittiva delibera CIPE 74/03
(Responsabile del procedimento Ing. Domenico Daraio)

01	29-09-2006	Prima emissione	Ing. S. Ponti	Ing. P. Alzani	Ing. G. Geddo
00	31-05-2006	Emissione in bozza	Ing. S. Ponti	Ing. P. Alzani	Ing. G. Geddo
revisione	data	descrizione revisione	disegnato	verificato	approvato

SOCIETA' DI PROGETTO:
TARANTO LOGISTICA S.p.A.

AUTORITA' PORTUALE TARANTO

PIASTRA PORTUALE DI TARANTO

Progettista: **SINA**

Consulenti Progettisti: **PROFERT S.p.A.**

Disegno n°: 123-700 B 1 O.O.A. S 8.0.3

TITOLO: **PROGETTO DEFINITIVO IV SPORGENTE PARTICOLARI ARREDI BANCHINA - SOVRASTR., SCALETTA, BITTA, FERMARUOTE E CORDOLO**