

Regione  
Calabria



Comune di  
Mesoraca



Committente:

**ESC WIND S.R.L.**  
Piazza Europa, 14  
87100 Cosenza - Italy  
P.IVA: 03884610787

Documento:

## PROGETTO DEFINITIVO

Titolo del Progetto:

## PARCO EOLICO "MESORACA"

Elaborato:

### Sezioni trasversali Asse M09

PROGETTO	DISCIPLINA	AMBITO	TIPO ELABORATO	PROGRESSIVO	SCALA
<b>E-MES</b>	<b>P</b>	<b>VB</b>	<b>SZ</b>	<b>09</b>	<b>1:200</b>

NOME FILE:

**E-MES-P-VB-SZ-09\_ Sezioni trasversali Asse M09**

Progettazione:



**Ing. Saverio Pagliuso**

**Ing. Mario Francesco Perri**

**Ing. Giorgio Salatino**

Rev:	Prima Emissione	Descrizione Revisione	Redatto	Controllato	Approvato
00	FEBBRAIO 2024	PRIMA EMISSIONE	GEMSA PRO	GEMSA PRO	<b>ESC WIND S.R.L.</b>



SCAVI E BONIFICHE	
FOSSO	1,918 m <sup>2</sup>
SOVRASTRUTTURA STRADALE	
CASSONETTO	5,000 m
MANUFATTI	
SCAVO PER PIATTAFORMA	6,495 m <sup>2</sup>
SCAVO PER PARETI TRINCEA	1,095 m <sup>2</sup>
SOVRASTRUTTURA FERROVIARIA	
AREA DI SCAVO	8,516 m

SEZIONE N.: 2  
 QT. PROGETTO: 115,173  
 DIST.PROG.: 25,000  
 DIST.PREC.: 25,000  
 DIST.SUCC.: 25,000

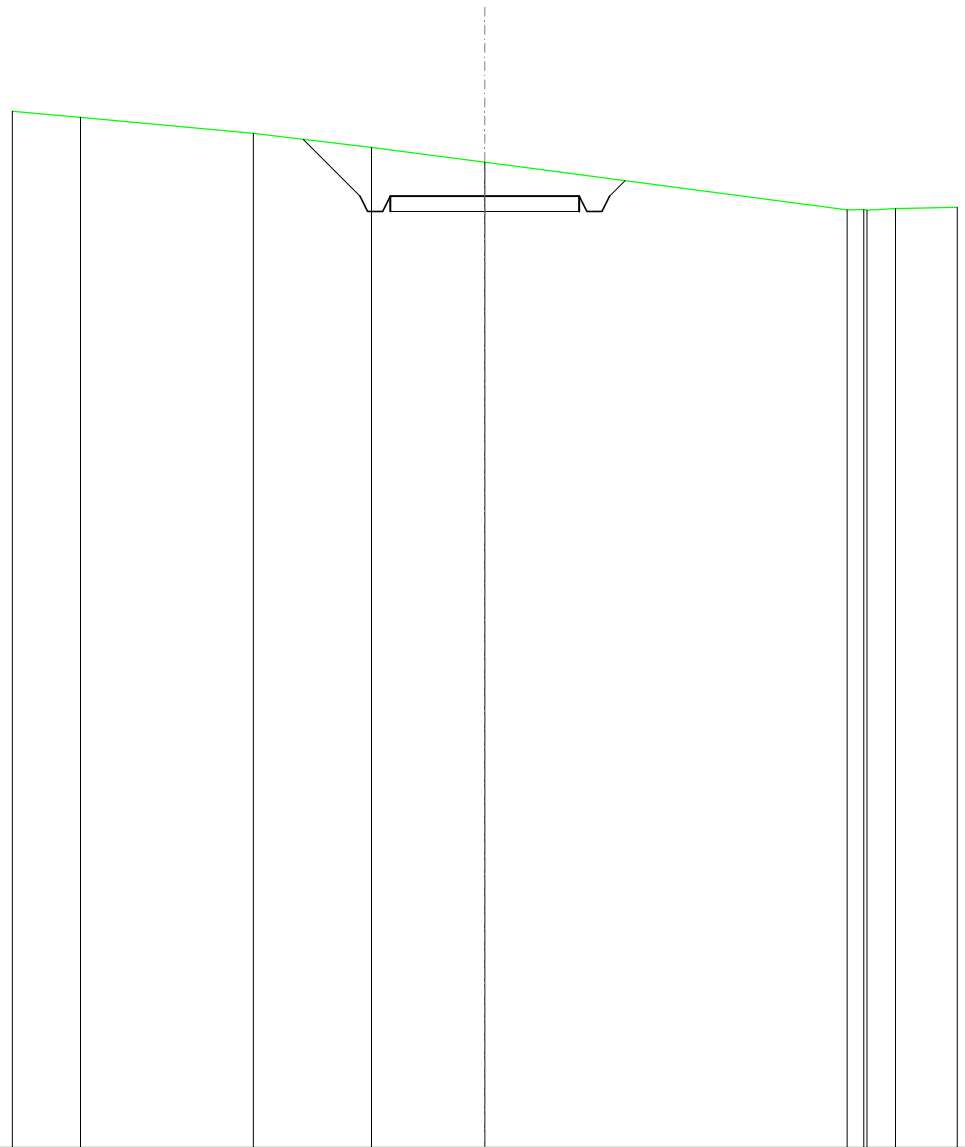

SCALA 1:200

QT.RIF. 90,000

QUOTE TERRENO	117,42	117,26		116,83	116,47	116,07			114,81	114,82	114,80	114,84	114,88
DIST.PARZIALI TERRENO	1,80	4,58		3,12	3,00		9,58		0,75	1,64			
QUOTE PROGETTO				116,68	115,17	114,77	114,77	115,17	115,17	114,77	114,77	115,17	115,58
DIST. PARZIALI PROGETTO				1,50			5,00						

<b>SCAVI E BONIFICHE</b>	
FOSSO	2,288 m <sup>2</sup>
<b>SOVRASTRUTTURA STRADALE</b>	
CASSONETTO	5,000 m
<b>MANUFATTI</b>	
SCAVO PER PIATTAFORMA	7,987 m <sup>2</sup>
SCAVO PER PARETI TRINCEA	1,227 m <sup>2</sup>
<b>SOVRASTRUTTURA FERROVIARIA</b>	
AREA DI SCAVO	8,763 m

SEZIONE N.: 3  
 QT. PROGETTO: 117,416  
 DIST.PROG.: 50,000  
 DIST.PREC.: 25,000  
 DIST.SUCC.: 25,000

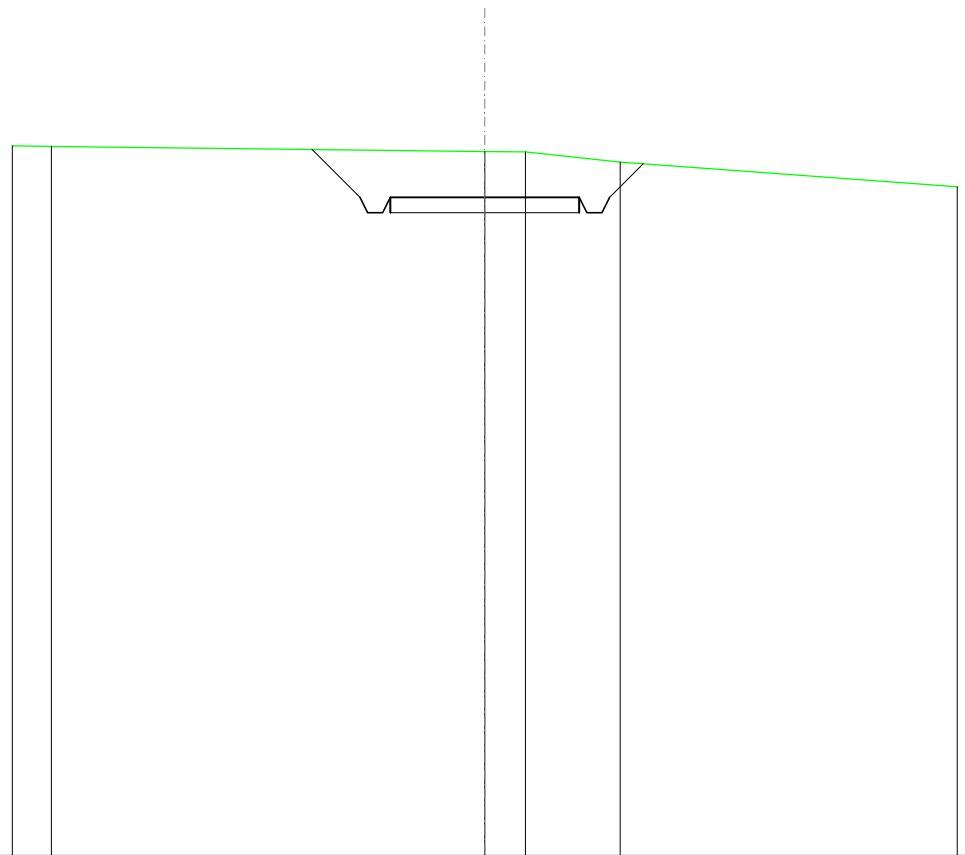

SCALA 1:200

QT.RIF. 100,000

QUOTE TERRENO	118,79	118,77				118,63	118,62	118,35		117,70		
DIST.PARZIALI TERRENO	1,04		11,46			1,08	2,50		8,92			
QUOTE PROGETTO				118,69	117,42	117,02	117,02	117,42	117,42	117,02	117,42	118,31
DIST. PARZIALI PROGETTO				1,27			5,00			0,89		

<b>SCAVI E BONIFICHE</b>	
FOSSO	1,787 m <sup>2</sup>
<b>SOVRASTRUTTURA STRADALE</b>	
CASSONETTO	5,000 m
<b>MANUFATTI</b>	
SCAVO PER PIATTAFORMA	6,119 m <sup>2</sup>
SCAVO PER PARETI TRINCEA	0,665 m <sup>2</sup>
<b>SOVRASTRUTTURA FERROVIARIA</b>	
AREA DI SCAVO	8,218 m

SEZIONE N.: 4  
 QT. PROGETTO: 120,814  
 DIST.PROG.: 75,000  
 DIST.PREC.: 25,000  
 DIST.SUCC.: 25,000

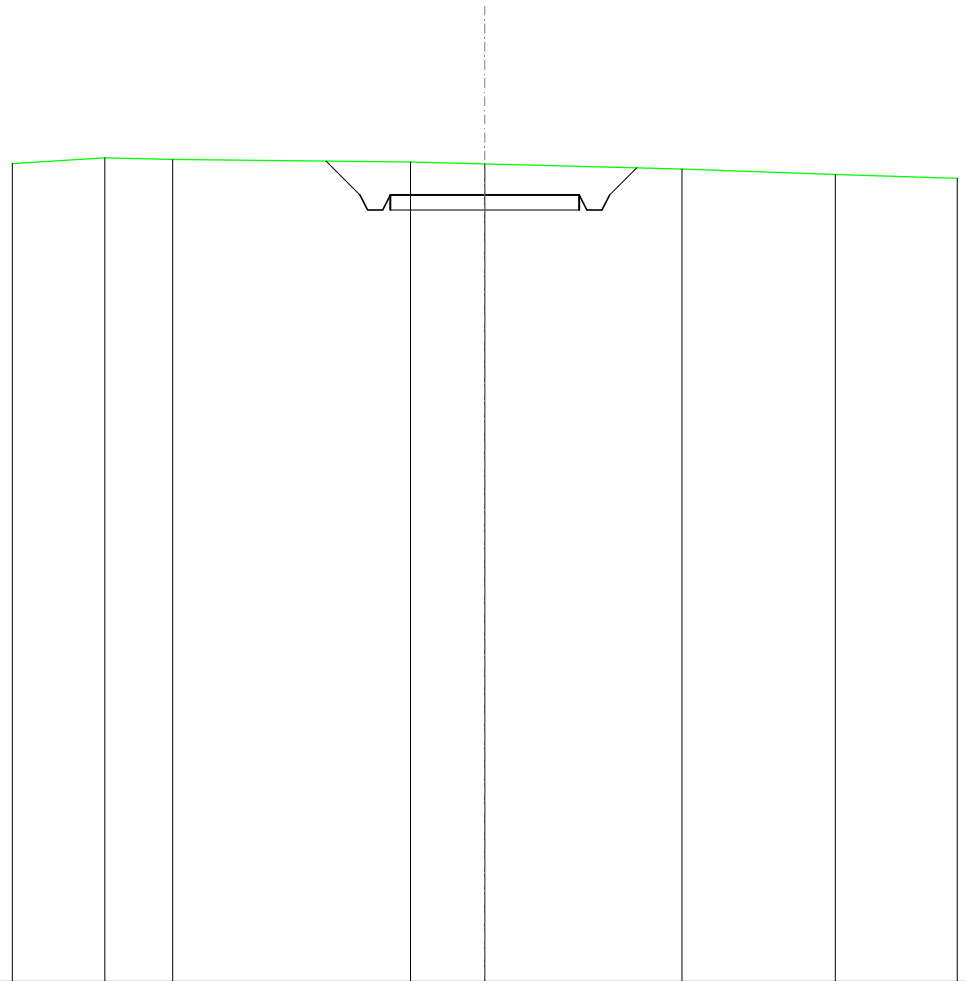

SCALA 1:200

QT.RIF. 100,000

QUOTE TERRENO	121,65	121,79	121,75		121,69	121,64		121,50		121,36	121,25		
DIST.PARZIALI TERRENO	2,45	1,80		6,29	1,96		5,22		4,05		3,23		
QUOTE PROGETTO					121,71	120,81	120,41	120,41	120,81	120,81	120,41	120,81	121,54
DIST. PARZIALI PROGETTO					0,90				5,00			0,72	

<b>RILEVATI</b>	
RILEVATO	2,594 m <sup>2</sup>
<b>SOVRASTRUTTURA STRADALE</b>	
CASSONETTO	5,000 m
<b>MANUFATTI</b>	
RILEVATO PER SCARPATE	2,517 m <sup>2</sup>

SEZIONE N.: 5  
 QT. PROGETTO: 124,419  
 DIST.PROG.: 100,000  
 DIST.PREC.: 25,000  
 DIST.SUCC.: 25,000

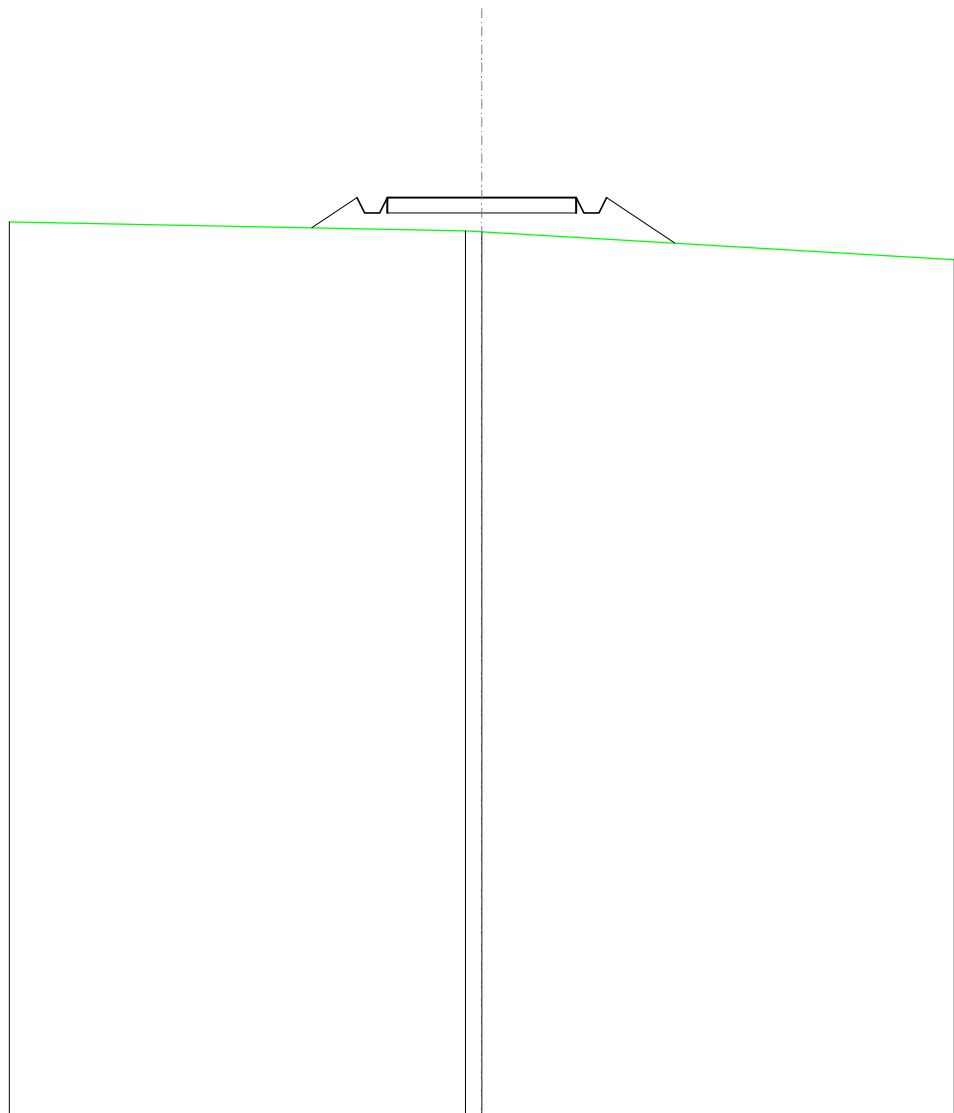

SCALA 1:200

QT.RIF. 100,000

QUOTE TERRENO	123,78		123,54	123,52		122,78	
DIST.PARZIALI TERRENO		12,06				12,50	
QUOTE PROGETTO			123,62	124,42	124,42	124,42	123,22
DIST. PARZIALI PROGETTO			1,19		5,00		1,80

<b>RILEVATI</b>	
RILEVATO	6,311 m <sup>2</sup>
<b>SOVRASTRUTTURA STRADALE</b>	
CASSONETTO	5,000 m
<b>MANUFATTI</b>	
RILEVATO PER SCARPATE	6,659 m <sup>2</sup>

SEZIONE N.: 6  
 QT. PROGETTO: 128,024  
 DIST.PROG.: 125,000  
 DIST.PREC.: 25,000  
 DIST.SUCC.: 25,000

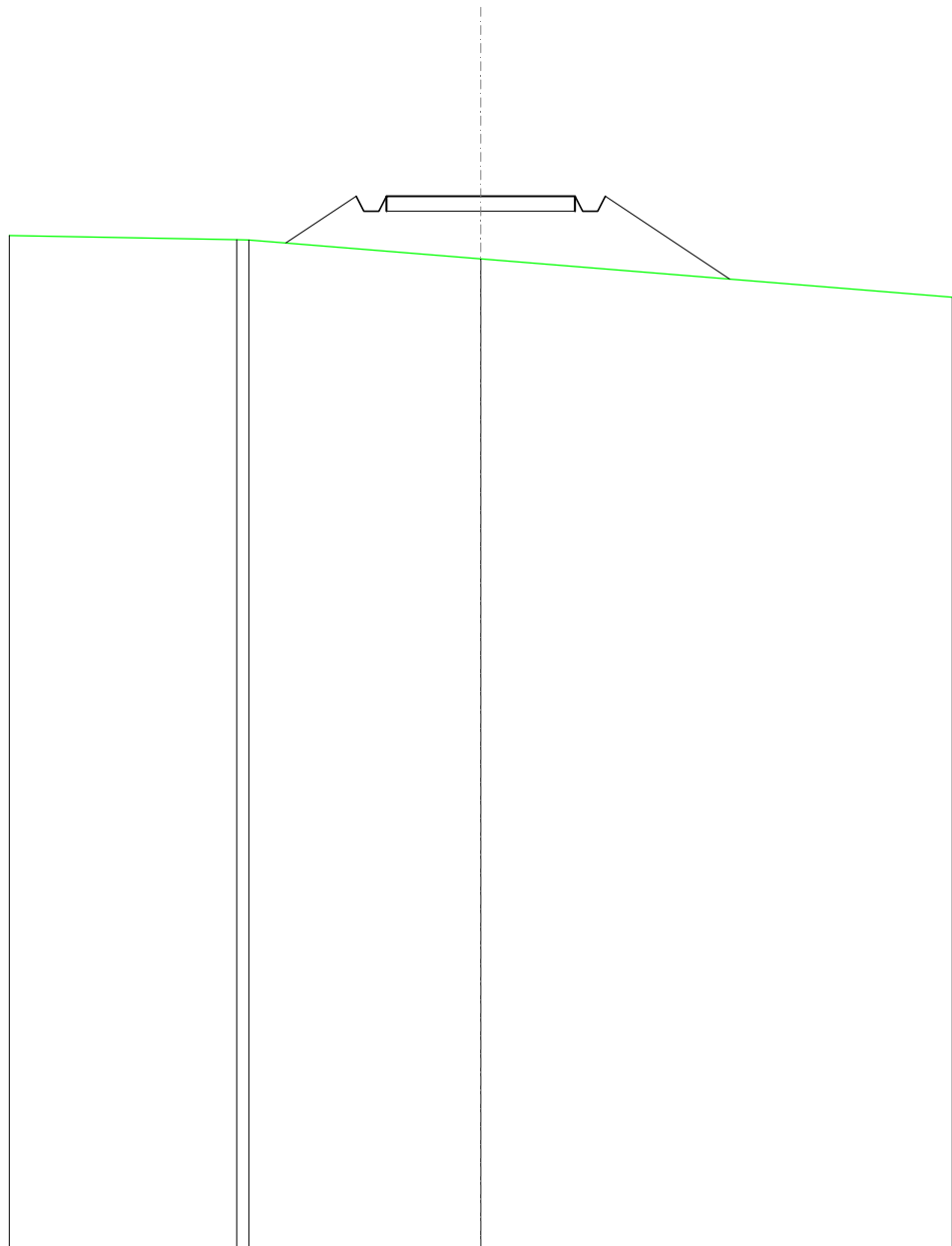

SCALA 1:200

QT.RIF. 100,000

QUOTE TERRENO	126,98	126,87 126,86	126,36	125,35
DIST.PARZIALI TERRENO	6,03	6,15	12,50	
QUOTE PROGETTO		126,78 128,02 127,62 127,62 128,02	128,02	128,02 128,02 127,62 128,02 125,83
DIST. PARZIALI PROGETTO		1,86	5,00	3,30

<b>RILEVATI</b>	
RILEVATO	9,345 m <sup>2</sup>
<b>SOVRASTRUTTURA STRADALE</b>	
CASSONETTO	5,000 m
<b>MANUFATTI</b>	
RILEVATO PER SCARPATE	13,110 m <sup>2</sup>

SEZIONE N.: 7  
 QT. PROGETTO: 131,629  
 DIST.PROG.: 150,000  
 DIST.PREC.: 25,000  
 DIST.SUCC.: 25,000

SCALA 1:200

QT.RIF. 110,000

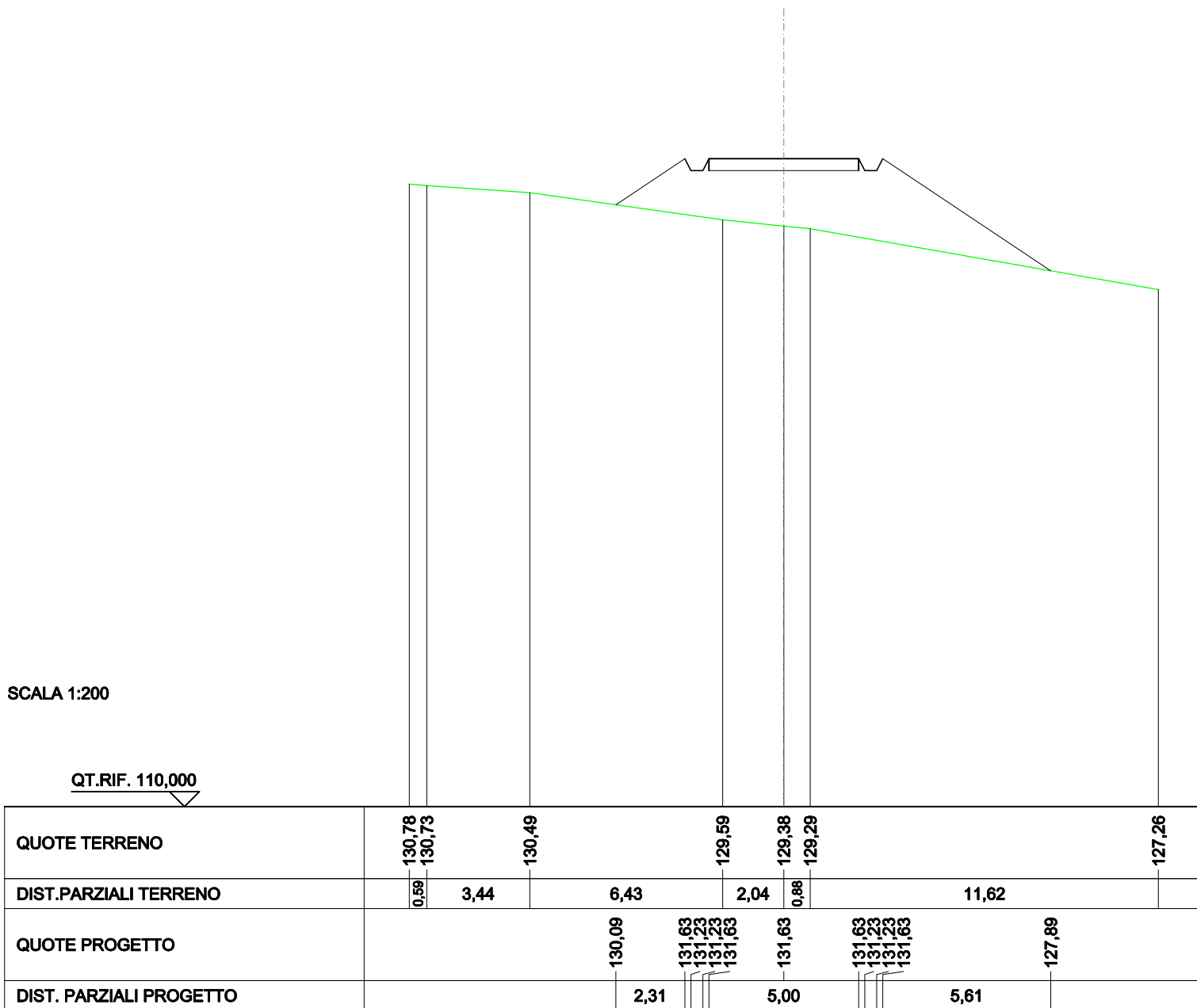



RILEVATI	
RILEVATO	15,042 m <sup>2</sup>
SOVRASTRUTTURA STRADALE	
CASSONETTO	5,000 m
MANUFATTI	
RILEVATO PER SCARPATE	30,725 m <sup>2</sup>

SEZIONE N.: 8  
 QT. PROGETTO: 135,234  
 DIST.PROG.: 175,000  
 DIST.PREC.: 25,000  
 DIST.SUCC.: 25,000

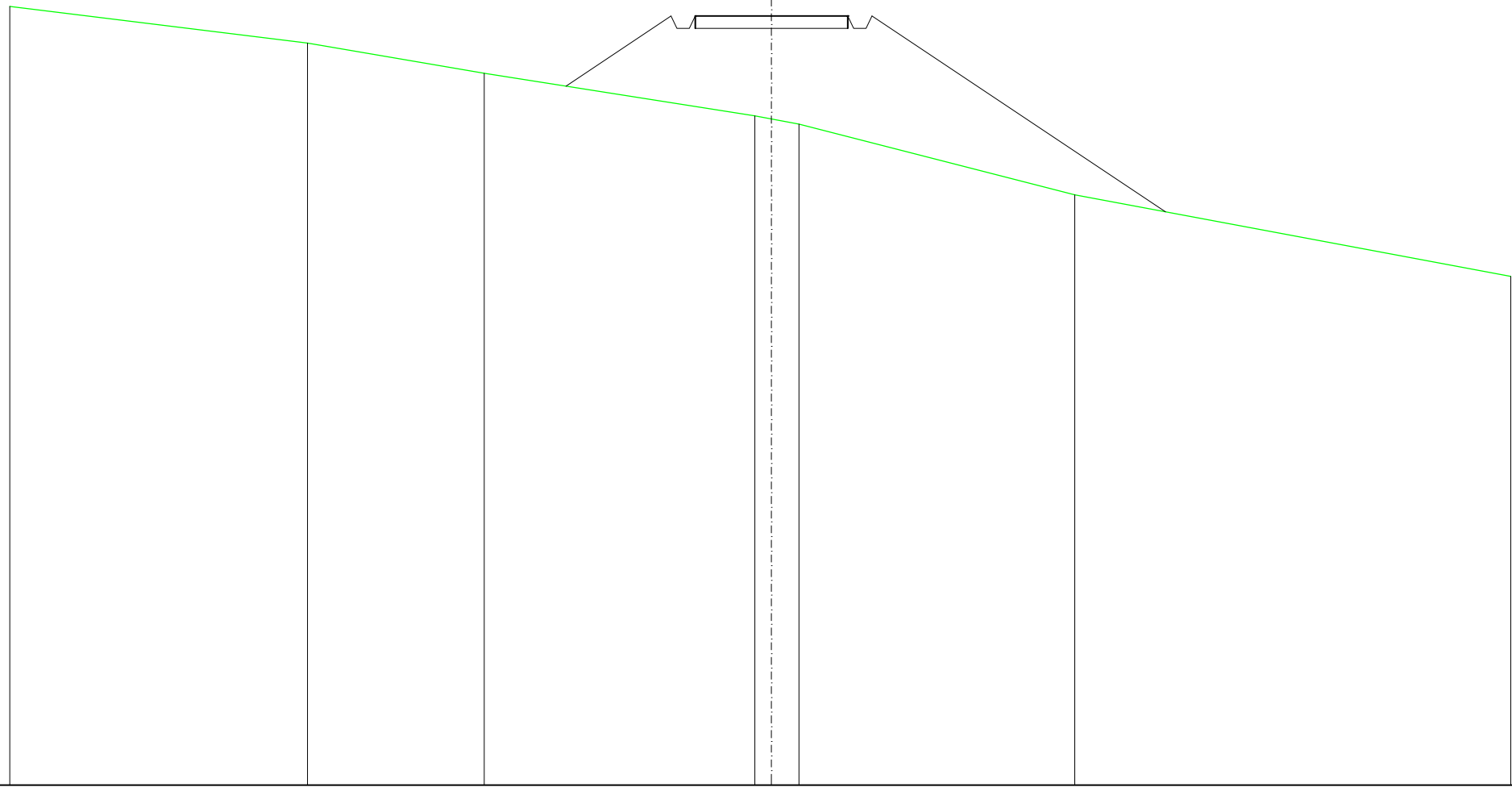

SCALA 1:200

QT.RIF. 110,000

QUOTE TERRENO	135,55		134,35		133,36		131,96	131,85	131,69		129,37		126,69				
DIST.PARZIALI TERRENO		9,77		5,81		8,88	0,55	0,90		9,06		14,30					
QUOTE PROGETTO						132,94	135,23	134,83	134,83	135,23	135,23	134,83	134,83	135,23		128,81	
DIST. PARZIALI PROGETTO							3,45			5,00			9,63				

RILEVATI	
RILEVATO	26,328 m <sup>2</sup>
SOVRASTRUTTURA STRADALE	
CASSONETTO	5,000 m
MANUFATTI	
RILEVATO PER SCARPATE	62,279 m <sup>2</sup>

SEZIONE N.: 9  
 QT. PROGETTO: 138,838  
 DIST.PROG.: 200,000  
 DIST.PREC.: 25,000  
 DIST.SUCC.: 25,000

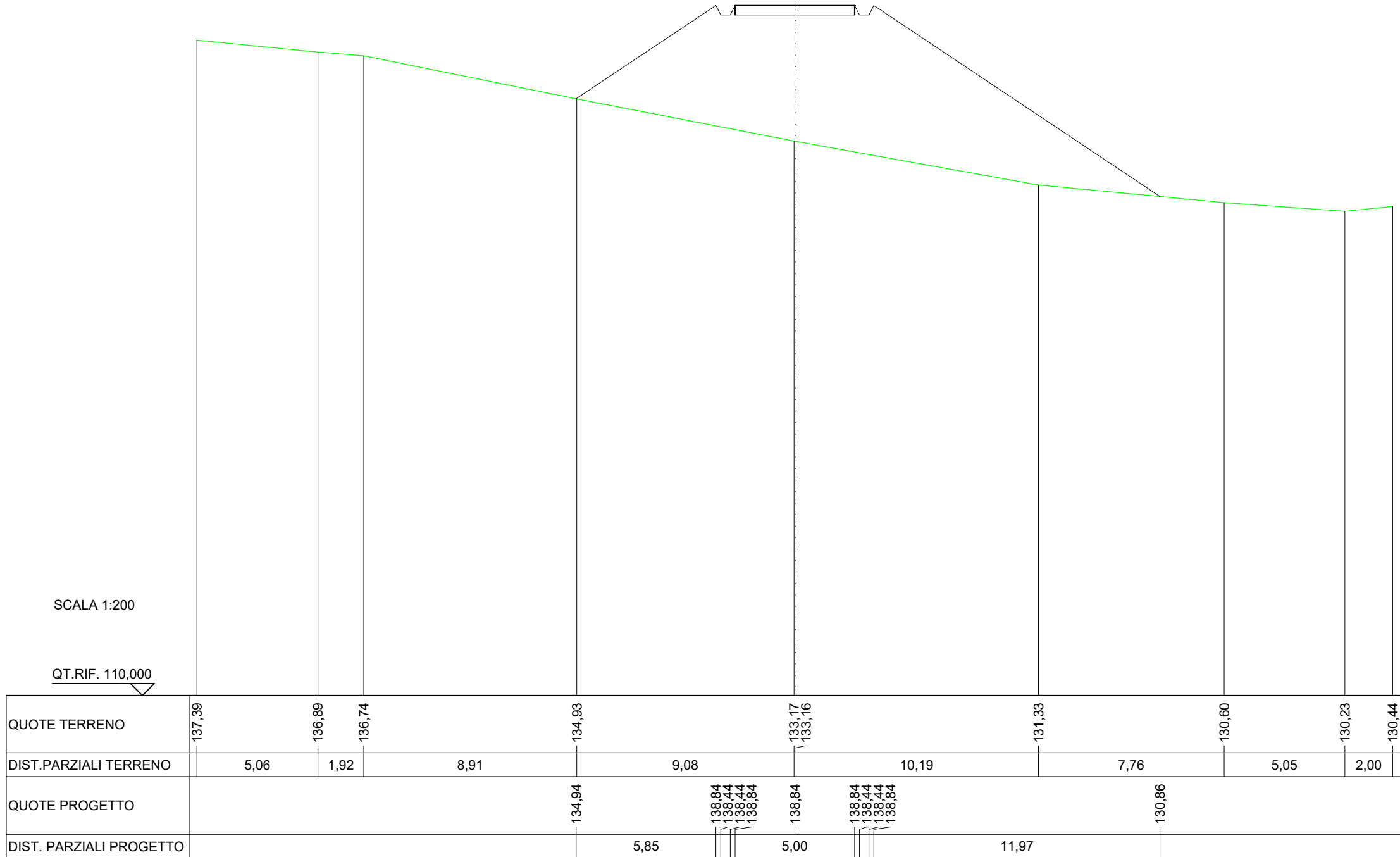

SCALA 1:200

QT.RIF. 110,000

<b>RILEVATI</b>	
RILEVATO	17,918 m <sup>2</sup>
<b>SOVRASTRUTTURA STRADALE</b>	
CASSONETTO	5,000 m
<b>MANUFATTI</b>	
RILEVATO PER SCARPATE	29,434 m <sup>2</sup>

SEZIONE N.: 10  
 QT. PROGETTO: 142,443  
 DIST.PROG.: 225,000  
 DIST.PREC.: 25,000  
 DIST.SUCC.: 25,000

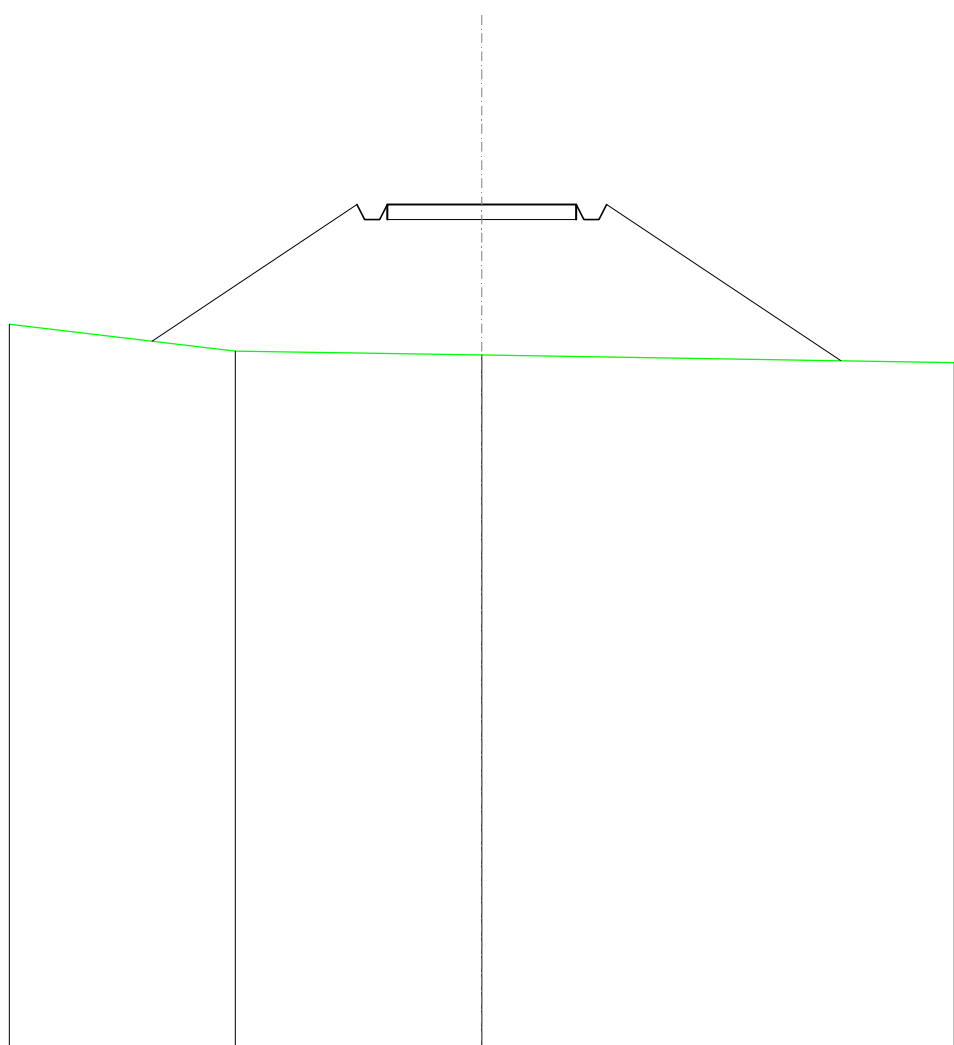

SCALA 1:200

QT.RIF. 120,000

QUOTE TERRENO	139,27	138,57	138,46	138,26
DIST.PARZIALI TERRENO	5,98	6,52	12,50	
QUOTE PROGETTO	138,83	142,44 142,04 142,04 142,44	142,44	142,44 142,04 142,04 142,44
DIST. PARZIALI PROGETTO	5,42	5,00	6,20	138,31

<b>SCAVI E BONIFICHE</b>	
FOSSO	0,521 m <sup>2</sup>
<b>SOVRASTRUTTURA STRADALE</b>	
CASSONETTO	5,000 m
<b>MANUFATTI</b>	
SCAVO PER PIATTAFORMA	1,838 m <sup>2</sup>
SCAVO PER PARETI TRINCEA	0,094 m <sup>2</sup>
RILEVATO PER SCARPATE	0,275 m <sup>2</sup>
<b>SOVRASTRUTTURA FERROVIARIA</b>	
AREA DI SCAVO	6,460 m

SEZIONE N.: 11  
 QT. PROGETTO: 146,048  
 DIST.PROG.: 250,000  
 DIST.PREC.: 25,000  
 DIST.SUCC.: 25,000

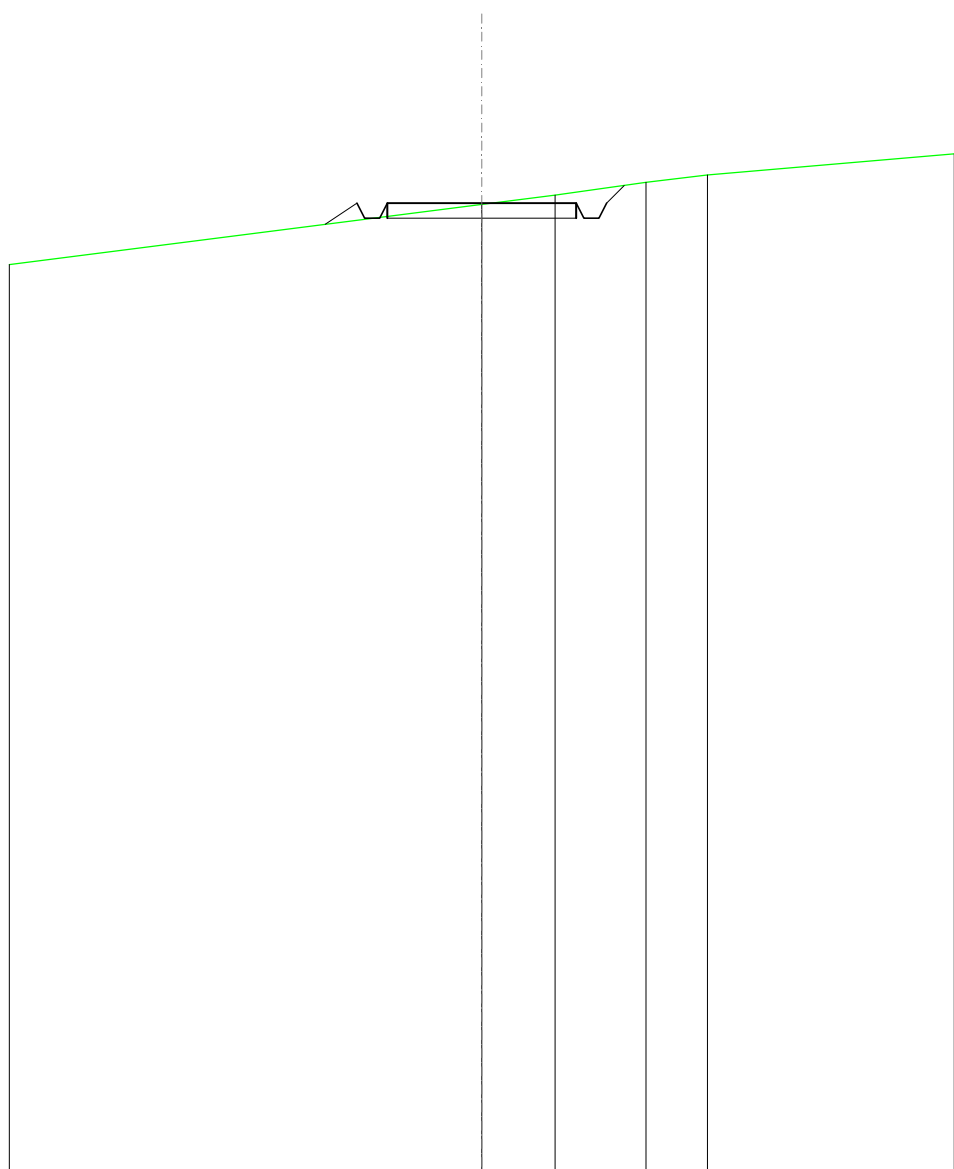

SCALA 1:200

QT.RIF. 120,000

QUOTE TERRENO	144,42			146,02	146,26	146,60	146,80		147,35
DIST.PARZIALI TERRENO		12,50		1,94	2,41	1,62		6,53	
QUOTE PROGETTO			145,49	146,05	146,05	146,05	146,52		
DIST. PARZIALI PROGETTO			0,84		5,00				

<b>SCAVI E BONIFICHE</b>	
FOSSO	3,778 m <sup>2</sup>
<b>SOVRASTRUTTURA STRADALE</b>	
CASSONETTO	5,000 m
<b>MANUFATTI</b>	
SCAVO PER PIATTAFORMA	12,307 m <sup>2</sup>
SCAVO PER PARETI TRINCEA	5,272 m <sup>2</sup>
<b>SOVRASTRUTTURA FERROVIARIA</b>	
AREA DI SCAVO	11,092 m

SEZIONE N.: 12  
 QT. PROGETTO: 149,653  
 DIST.PROG.: 275,000  
 DIST.PREC.: 25,000  
 DIST.SUCC.: 25,000

SCALA 1:200

QT.RIF. 130,000

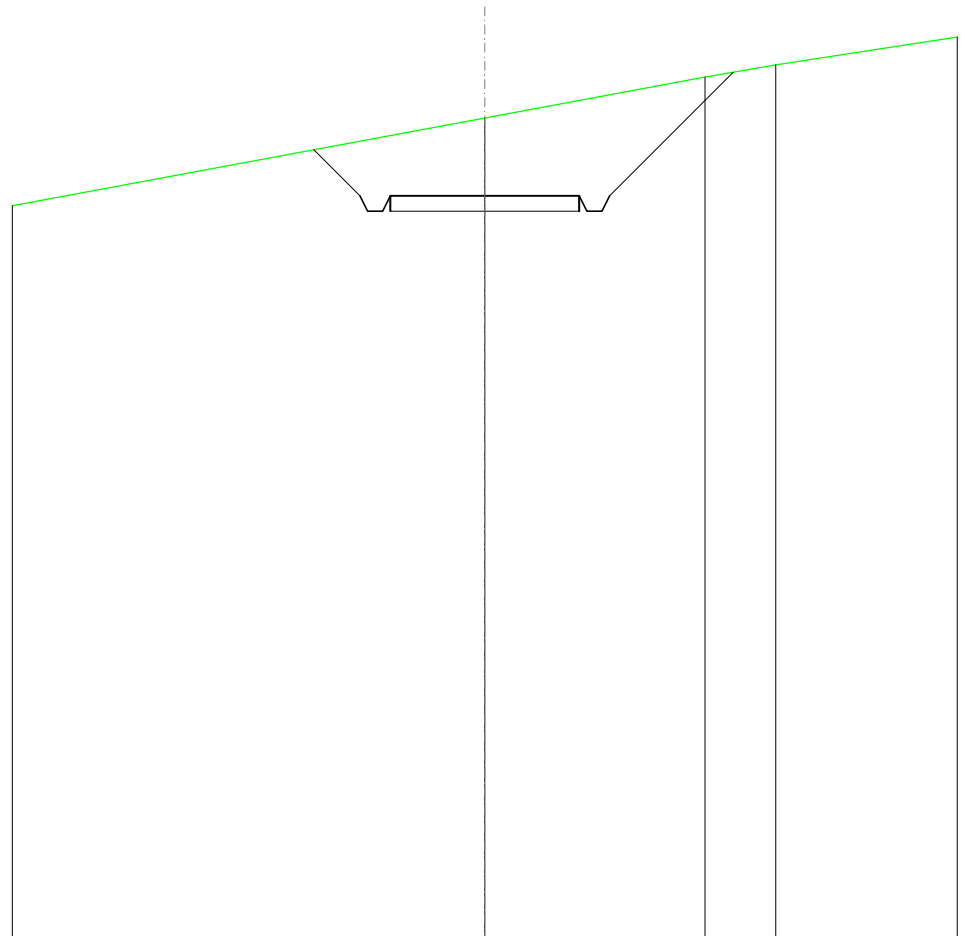

QUOTE TERRENO	149,39			151,71			152,80	153,12		153,85
DIST.PARZIALI TERRENO		12,50			5,83		1,86	4,81		
QUOTE PROGETTO		150,87	149,65	149,25	149,65	149,65	149,25	149,25	149,65	152,92
DIST. PARZIALI PROGETTO		1,22			5,00				3,27	

<b>SCAVI E BONIFICHE</b>	
FOSSO	8,369 m <sup>2</sup>
<b>SOVRASTRUTTURA STRADALE</b>	
CASSONETTO	5,000 m
<b>MANUFATTI</b>	
SCAVO PER PIATTAFORMA	26,653 m <sup>2</sup>
SCAVO PER PARETI TRINCEA	25,740 m <sup>2</sup>
<b>SOVRASTRUTTURA FERROVIARIA</b>	
AREA DI SCAVO	16,691 m

SEZIONE N.: 13  
 QT. PROGETTO: 153,258  
 DIST.PROG.: 300,000  
 DIST.PREC.: 25,000  
 DIST.SUCC.: 25,000

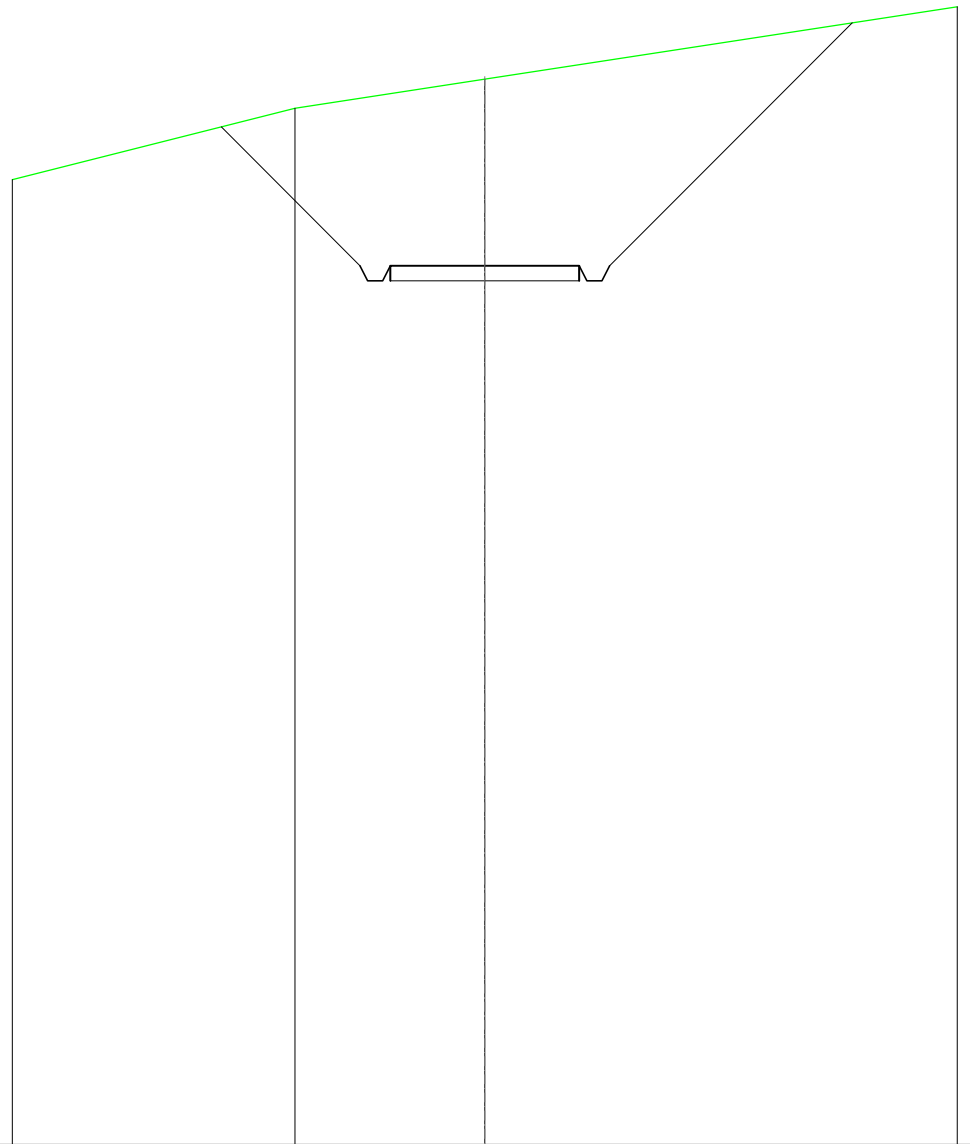

SCALA 1:200

QT.RIF. 130,000

QUOTE TERRENO	155,53	157,42	158,19	160,11
DIST.PARZIALI TERRENO	7,48	5,02	12,50	
QUOTE PROGETTO		156,93	153,26	159,68
DIST. PARZIALI PROGETTO		3,67	5,00	6,42

SCAVI E BONIFICHE	
FOSSO	10,125 m <sup>2</sup>
SOVRASTRUTTURA STRADALE	
CASSONETTO	5,000 m
MANUFATTI	
SCAVO PER PIATTAFORMA	32,142 m <sup>2</sup>
SCAVO PER PARETI TRINCEA	36,135 m <sup>2</sup>
SOVRASTRUTTURA FERROVIARIA	
AREA DI SCAVO	18,447 m

SEZIONE N.: 14  
 QT. PROGETTO: 156,862  
 DIST.PROG.: 325,000  
 DIST.PREC.: 25,000  
 DIST.SUCC.: 25,000

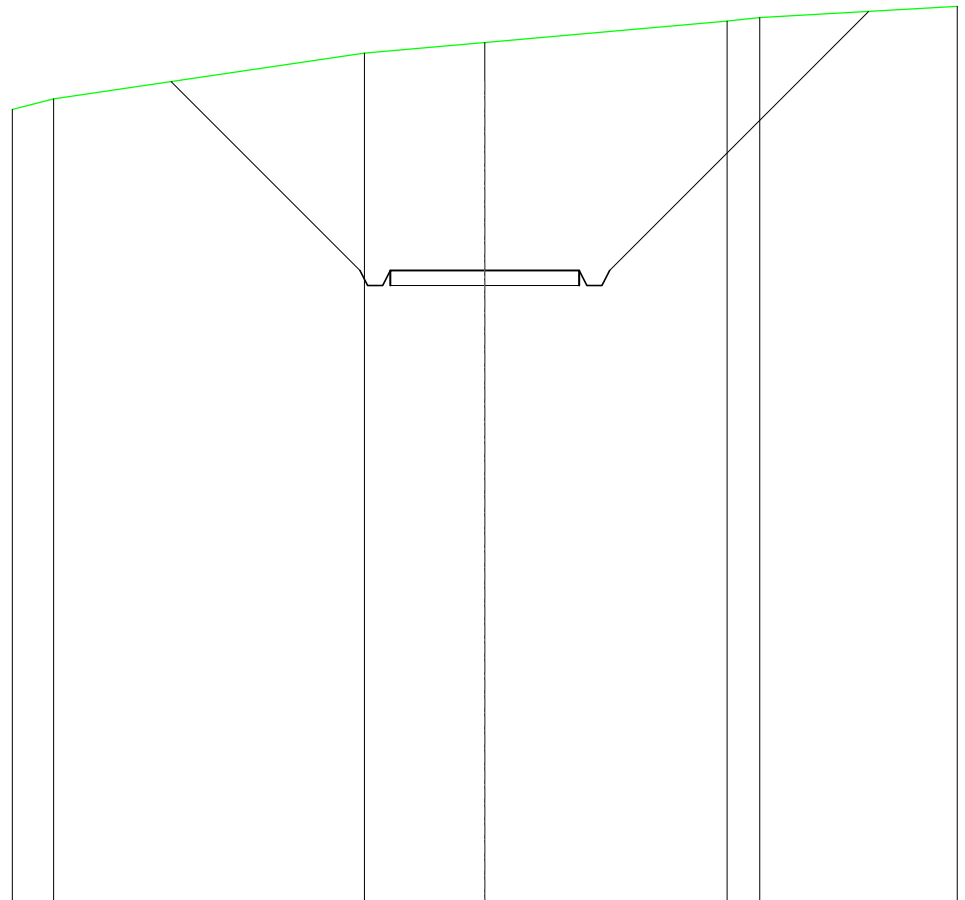

SCALA 1:200

QT.RIF. 140,000

QUOTE TERRENO	161,12	161,40		162,61	162,89		163,45	163,55		163,84
DIST.PARZIALI TERRENO	1,09	8,23		3,18	6,41		0,86	5,23		
QUOTE PROGETTO		161,86		156,86	156,46	156,86	156,86	156,46	156,86	163,71
DIST. PARZIALI PROGETTO		5,00		5,00	6,85					

<b>SCAVI E BONIFICHE</b>	
FOSSO	3,973 m <sup>2</sup>
<b>SOVRASTRUTTURA STRADALE</b>	
CASSONETTO	5,000 m
<b>MANUFATTI</b>	
SCAVO PER PIATTAFORMA	12,890 m <sup>2</sup>
SCAVO PER PARETI TRINCEA	6,202 m <sup>2</sup>
<b>SOVRASTRUTTURA FERROVIARIA</b>	
AREA DI SCAVO	11,344 m

SEZIONE N.: 15  
 QT. PROGETTO: 160,467  
 DIST.PROG.: 350,000  
 DIST.PREC.: 25,000  
 DIST.SUCC.: 25,000

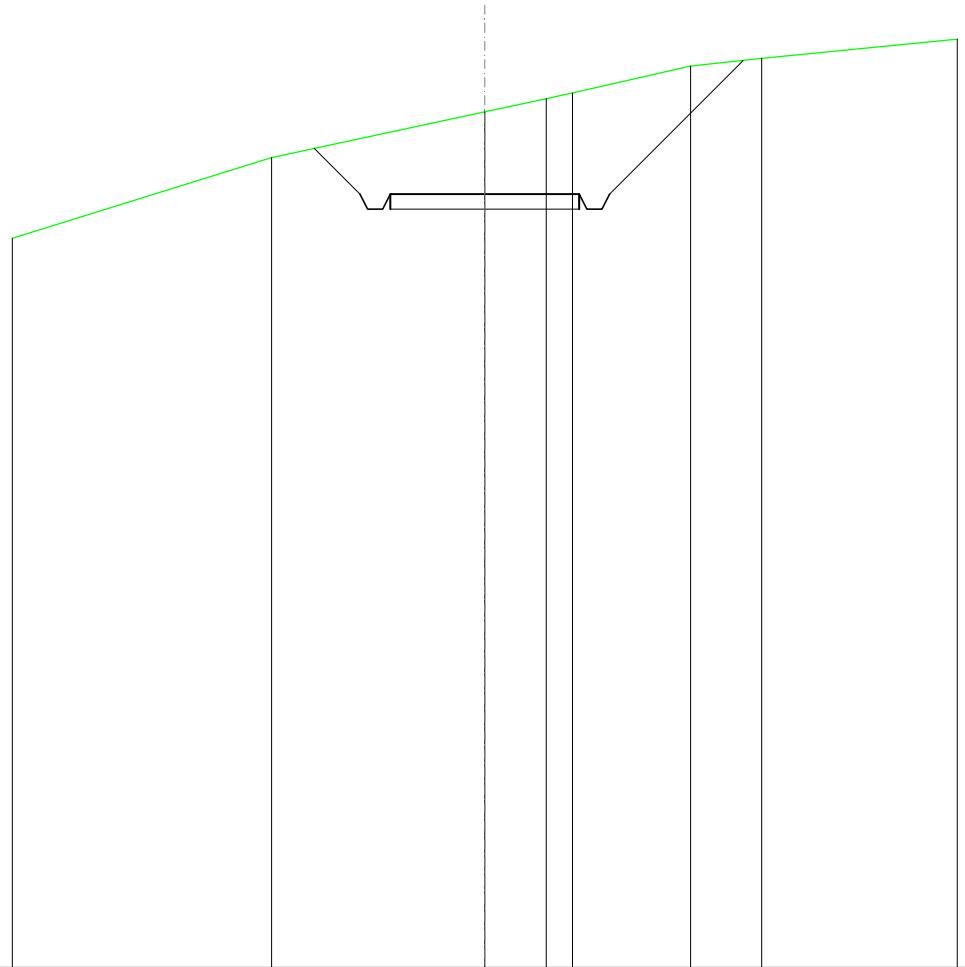

SCALA 1:200

QT.RIF. 140,000

QUOTE TERRENO	159,30	161,43	162,64	162,99	163,15	163,86	164,05	164,57
DIST.PARZIALI TERRENO		6,86	5,64	1,63	0,69	3,12	1,88	5,18
QUOTE PROGETTO		161,68	160,47	160,47	160,47	160,47	164,00	
DIST. PARZIALI PROGETTO		1,21		5,00		3,54		



<b>SCAVI E BONIFICHE</b>	
FOSSO	1,107 m <sup>2</sup>
<b>SOVRASTRUTTURA STRADALE</b>	
CASSONETTO	5,000 m
<b>MANUFATTI</b>	
SCAVO PER PIATTAFORMA	3,927 m <sup>2</sup>
SCAVO PER PARETI TRINCEA	0,570 m <sup>2</sup>
RILEVATO PER SCARPATE	0,049 m <sup>2</sup>
<b>SOVRASTRUTTURA FERROVIARIA</b>	
AREA DI SCAVO	7,655 m

SEZIONE N.: 16  
 QT. PROGETTO: 164,072  
 DIST.PROG.: 375,000  
 DIST.PREC.: 25,000  
 DIST.SUCC.: 25,000

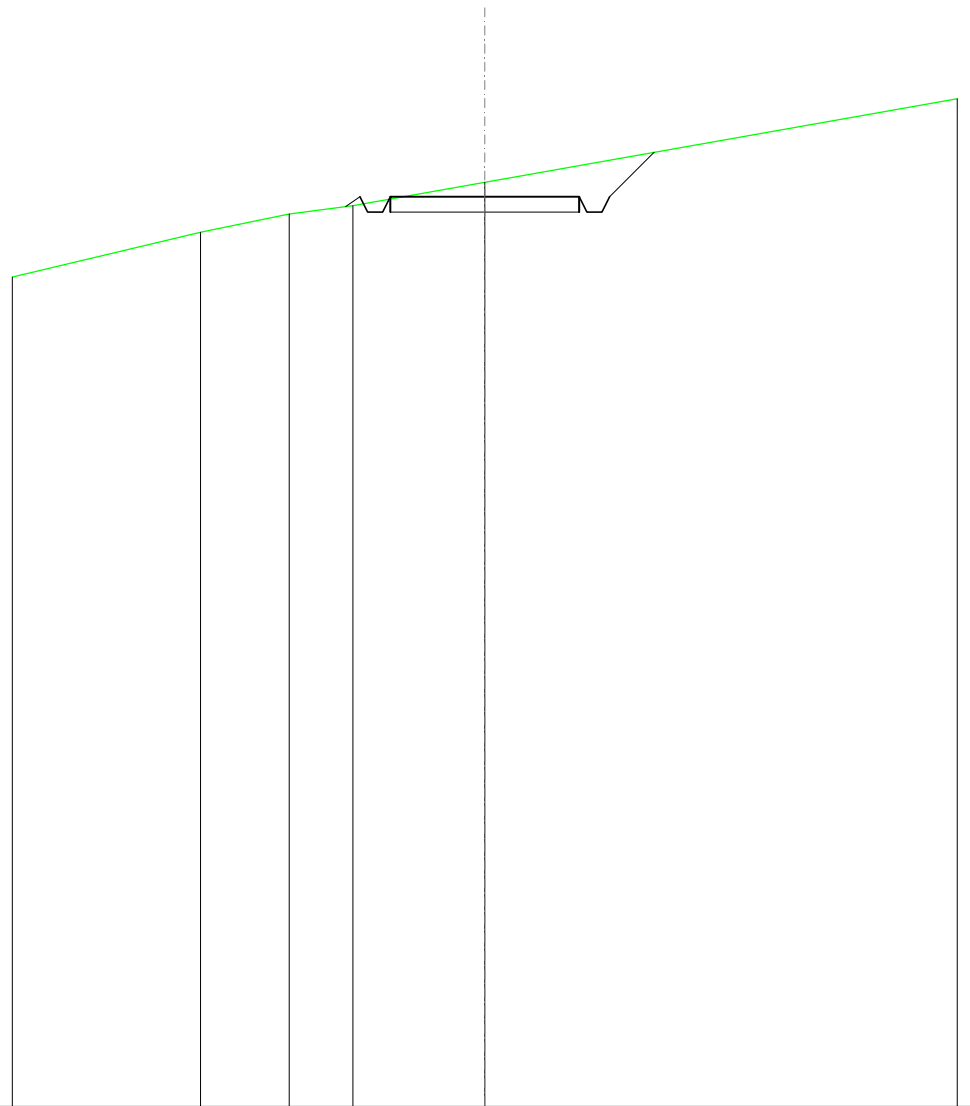

SCALA 1:200

QT.RIF. 140,000

QUOTE TERRENO	161,95		163,13		163,62		163,84		164,46		166,67				
DIST.PARZIALI TERRENO		4,98		2,35		1,68		3,49		12,50					
QUOTE PROGETTO							163,82	164,07	163,67	164,07	164,07	163,67	163,67	164,07	165,25
DIST. PARZIALI PROGETTO									5,00				1,18		

SCAVI E BONIFICHE	
FOSSO	2,289 m <sup>2</sup>
SOVRASTRUTTURA STRADALE	
CASSONETTO	5,000 m
MANUFATTI	
SCAVO PER PIATTAFORMA	7,846 m <sup>2</sup>
SCAVO PER PARETI TRINCEA	2,145 m <sup>2</sup>
SOVRASTRUTTURA FERROVIARIA	
AREA DI SCAVO	9,203 m

SEZIONE N.: 17  
 QT. PROGETTO: 167,677  
 DIST.PROG.: 400,000  
 DIST.PREC.: 25,000  
 DIST.SUCC.: 25,000

SCALA 1:200

QT.RIF. 150,000

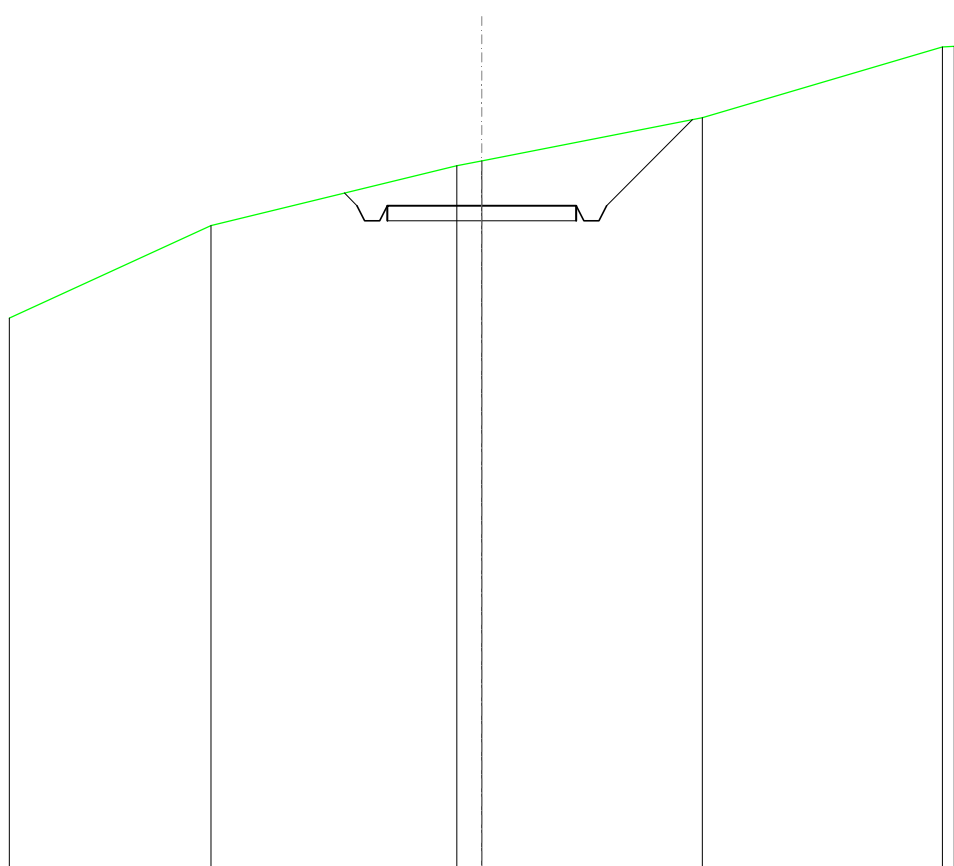

QUOTE TERRENO	164,71	167,15	168,74	168,86	170,00	171,88	171,89
DIST.PARZIALI TERRENO	5,34	6,50	0,66	5,84	6,34		
QUOTE PROGETTO			168,01	167,68	167,28	167,68	169,95
DIST. PARZIALI PROGETTO			5,00	2,27			

<b>SCAVI E BONIFICHE</b>	
FOSSO	1,155 m <sup>2</sup>
<b>RILEVATI</b>	
RILEVATO	0,020 m <sup>2</sup>
<b>SOVRASTRUTTURA STRADALE</b>	
CASSONETTO	5,000 m
<b>MANUFATTI</b>	
SCAVO PER PIATTAFORMA	3,499 m <sup>2</sup>
SCAVO PER PARETI TRINCEA	0,832 m <sup>2</sup>
RILEVATO PER SCARPATE	1,207 m <sup>2</sup>
<b>SOVRASTRUTTURA FERROVIARIA</b>	
AREA DI SCAVO	6,840 m

SEZIONE N.: 18  
 QT. PROGETTO: 171,282  
 DIST.PROG.: 425,000  
 DIST.PREC.: 25,000  
 DIST.SUCC.: 25,000

SCALA 1:200

QT.RIF. 150,000

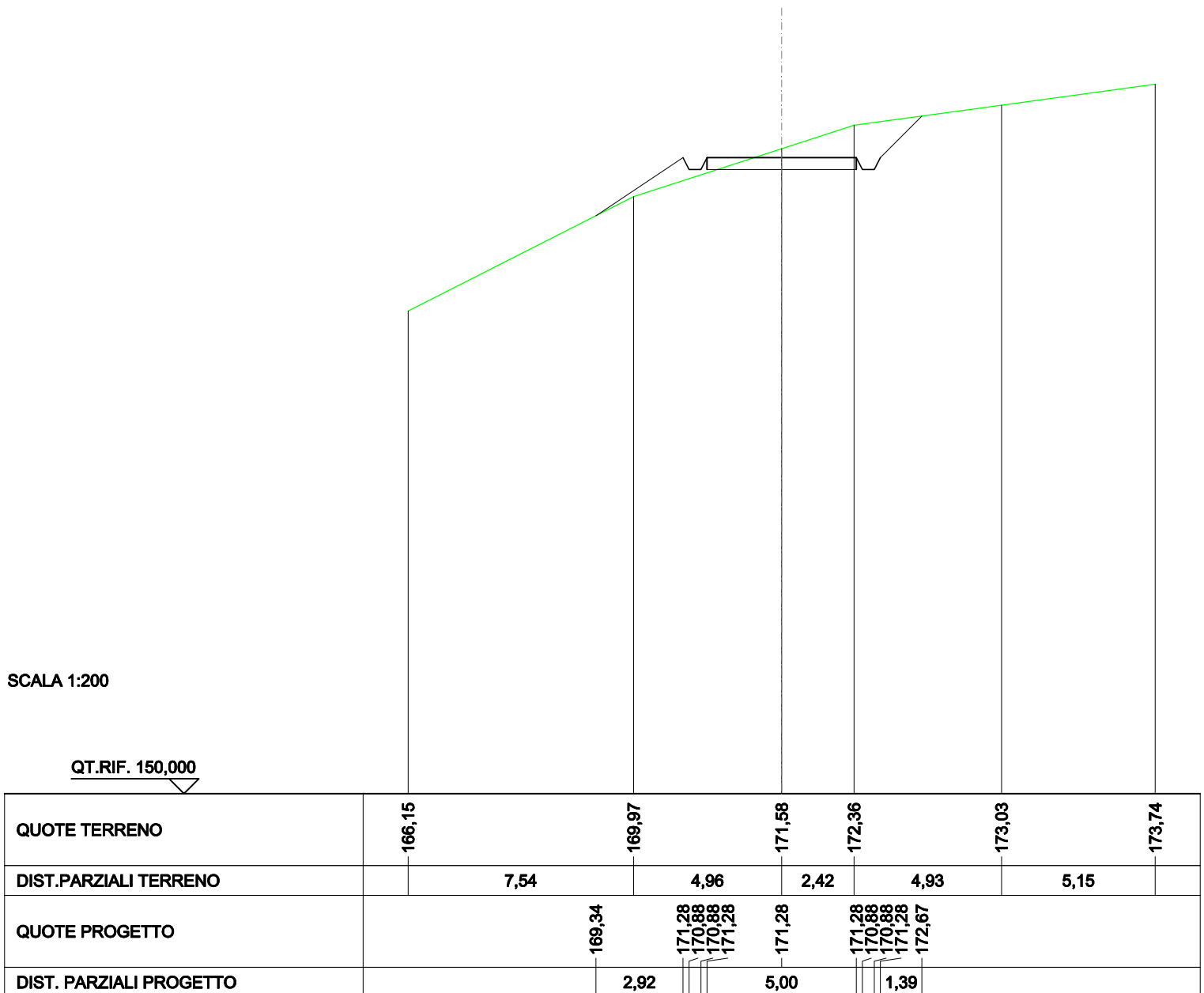

RILEVATI	
RILEVATO	5,365 m <sup>2</sup>
SOVRASTRUTTURA STRADALE	
CASSONETTO	5,000 m
MANUFATTI	
RILEVATO PER SCARPATE	16,387 m <sup>2</sup>

SEZIONE N.: 19  
 QT. PROGETTO: 174,887  
 DIST.PROG.: 450,000  
 DIST.PREC.: 25,000  
 DIST.SUCC.: 25,000

SCALA 1:200

QT.RIF. 150,000

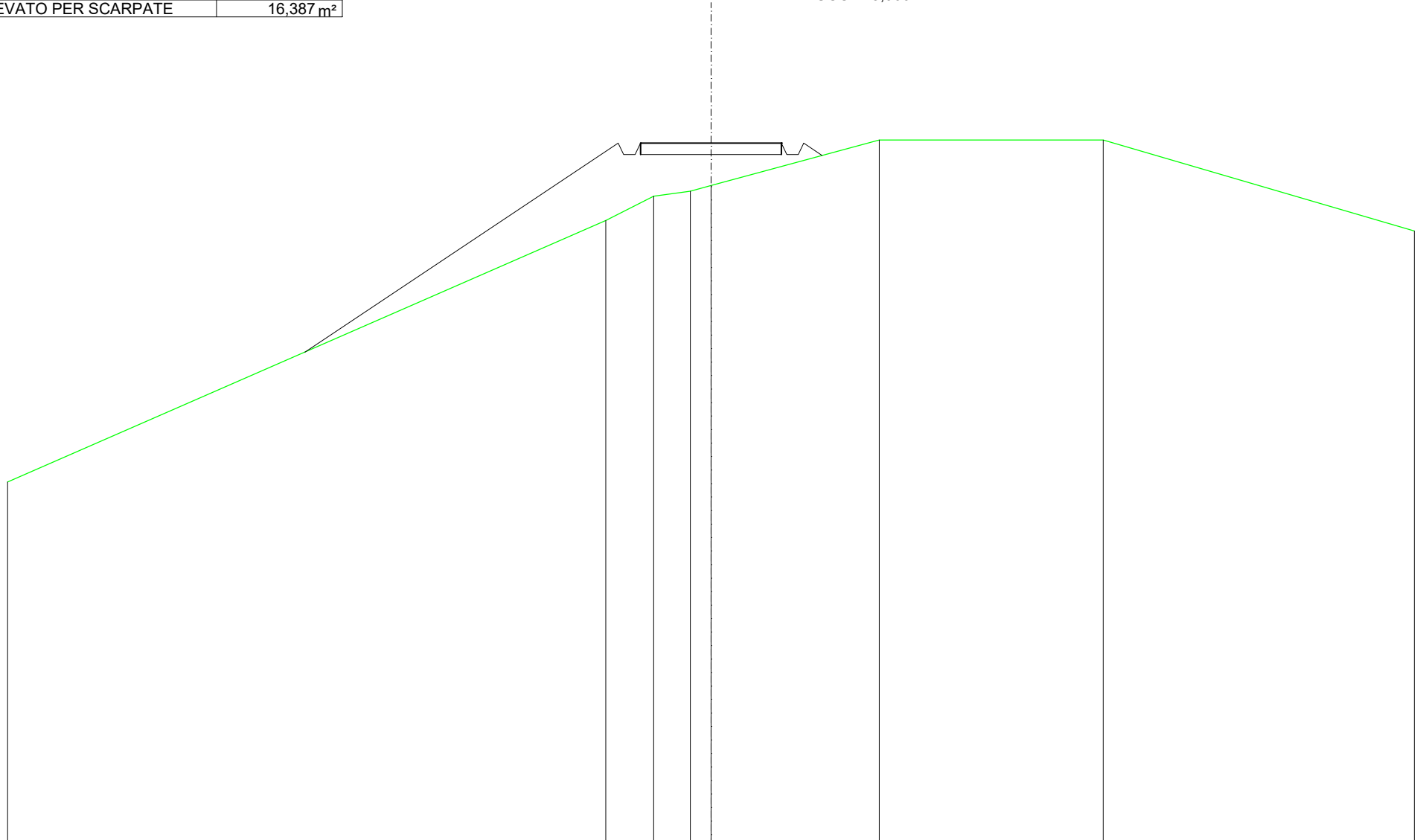

QUOTE TERRENO	162,84			172,14	173,00	173,18	173,38		175,00		175,00		171,76
DIST.PARZIALI TERRENO		21,26		1,70	1,31	0,73		5,98		7,96		11,06	
QUOTE PROGETTO		167,46		174,89	174,49	174,89	174,89		174,89		174,49	174,89	174,45
DIST. PARZIALI PROGETTO			11,14				5,00				0,65		

RILEVATI	
RILEVATO	8,211 m <sup>2</sup>
SOVRASTRUTTURA STRADALE	
CASSONETTO	5,000 m
MANUFATTI	
RILEVATO PER SCARPATE	19,106 m <sup>2</sup>

SEZIONE N.: 20  
 QT. PROGETTO: 178,491  
 DIST.PROG.: 475,000  
 DIST.PREC.: 25,000  
 DIST.SUCC.: 25,000

SCALA 1:200

QT.RIF. 150,000

QUOTE TERRENO	172,40	173,45		176,34	176,60	176,45	176,32		174,47
DIST.PARZIALI TERRENO		2,76	6,48	0,80	2,46	2,18		10,32	
QUOTE PROGETTO	172,46			178,49	178,09	178,49	178,09	178,49	175,25
DIST. PARZIALI PROGETTO			9,05			5,00		4,86	

RILEVATI	
RILEVATO	21,749 m <sup>2</sup>
SOVRASTRUTTURA STRADALE	
CASSONETTO	5,000 m
MANUFATTI	
RILEVATO PER SCARPATE	43,095 m <sup>2</sup>

SEZIONE N.: 21  
 QT. PROGETTO: 182,096  
 DIST.PROG.: 500,000  
 DIST.PREC.: 25,000  
 DIST.SUCC.: 25,000

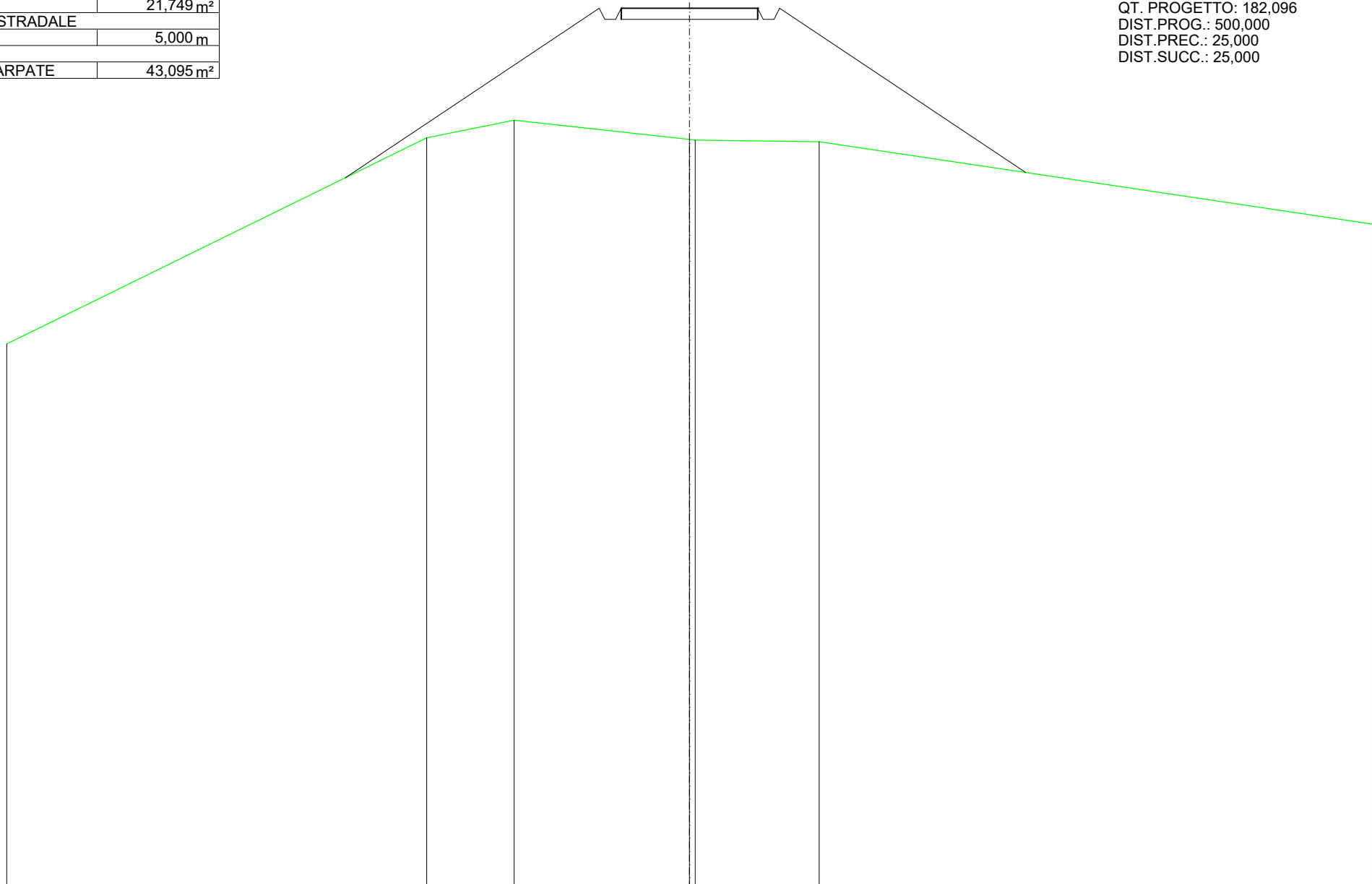

SCALA 1:200

QT.RIF. 150,000

QUOTE TERRENO	169,82		177,35	178,00		177,30 177,27	177,21		174,20	
DIST.PARZIALI TERRENO		15,38		3,19		6,42		4,54		20,25
QUOTE PROGETTO			175,89			182,10 181,70 182,10		182,10 181,70 182,10		176,09
DIST. PARZIALI PROGETTO				9,30			5,00		9,01	

RILEVATI	
RILEVATO	19,366 m <sup>2</sup>
SOVRASTRUTTURA STRADALE	
CASSONETTO	5,000 m
MANUFATTI	
RILEVATO PER SCARPATE	36,608 m <sup>2</sup>

SEZIONE N.: 22  
 QT. PROGETTO: 185,701  
 DIST.PROG.: 525,000  
 DIST.PREC.: 25,000  
 DIST.SUCC.: 25,000

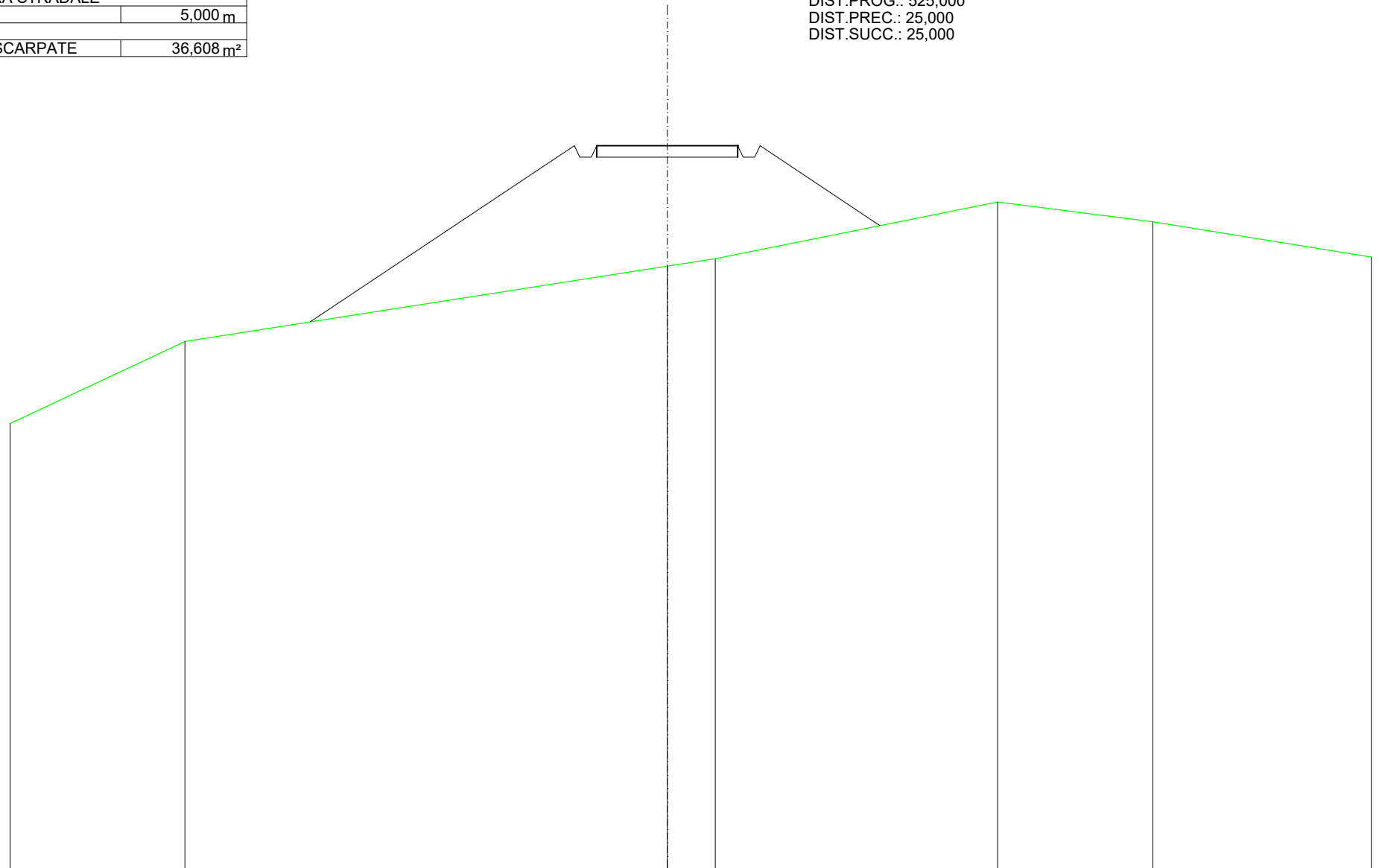

SCALA 1:200

QT.RIF. 160,000

QUOTE TERRENO	175,84	178,76		181,43	181,69		183,70	183,00	181,75
DIST.PARZIALI TERRENO	6,20		17,13	1,71		10,02	5,51		7,76
QUOTE PROGETTO			179,45	185,70	185,70	185,70	182,87		
DIST. PARZIALI PROGETTO			9,37	5,00	4,25				

<b>SCAVI E BONIFICHE</b>	
FOSSO	0,429 m <sup>2</sup>
RILEVATI	
RILEVATO	0,023 m <sup>2</sup>
<b>SOVRASTRUTTURA STRADALE</b>	
CASSONETTO	5,000 m
<b>MANUFATTI</b>	
SCAVO PER PIATTAFORMA	1,286 m <sup>2</sup>
SCAVO PER PARETI TRINCEA	0,048 m <sup>2</sup>
RILEVATO PER SCARPATE	0,495 m <sup>2</sup>
<b>SOVRASTRUTTURA FERROVIARIA</b>	
AREA DI SCAVO	5,541 m

SEZIONE N.: 23  
 QT. PROGETTO: 189,306  
 DIST.PROG.: 550,000  
 DIST.PREC.: 25,000  
 DIST.SUCC.: 25,000

SCALA 1:200

QT.RIF. 170,000

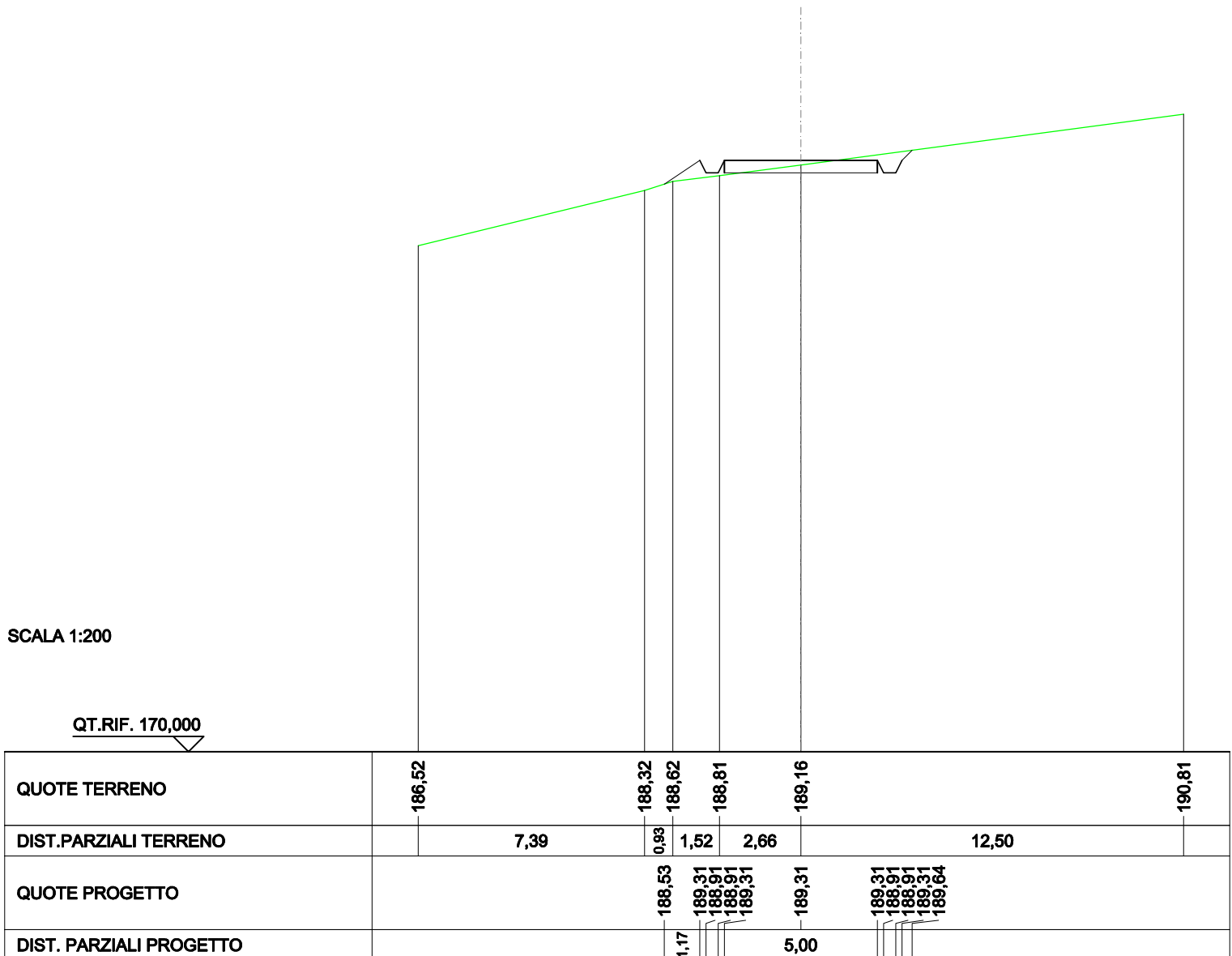



<b>SCAVI E BONIFICHE</b>	
FOSSO	10,341 m <sup>2</sup>
<b>SOVRASTRUTTURA STRADALE</b>	
CASSONETTO	5,000 m
<b>MANUFATTI</b>	
SCAVO PER PIATTAFORMA	33,290 m <sup>2</sup>
SCAVO PER PARETI TRINCEA	32,642 m <sup>2</sup>
<b>SOVRASTRUTTURA FERROVIARIA</b>	
AREA DI SCAVO	17,032 m

SEZIONE N.: 24  
 QT. PROGETTO: 192,911  
 DIST.PROG.: 575,000  
 DIST.PREC.: 25,000  
 DIST.SUCC.: 25,000

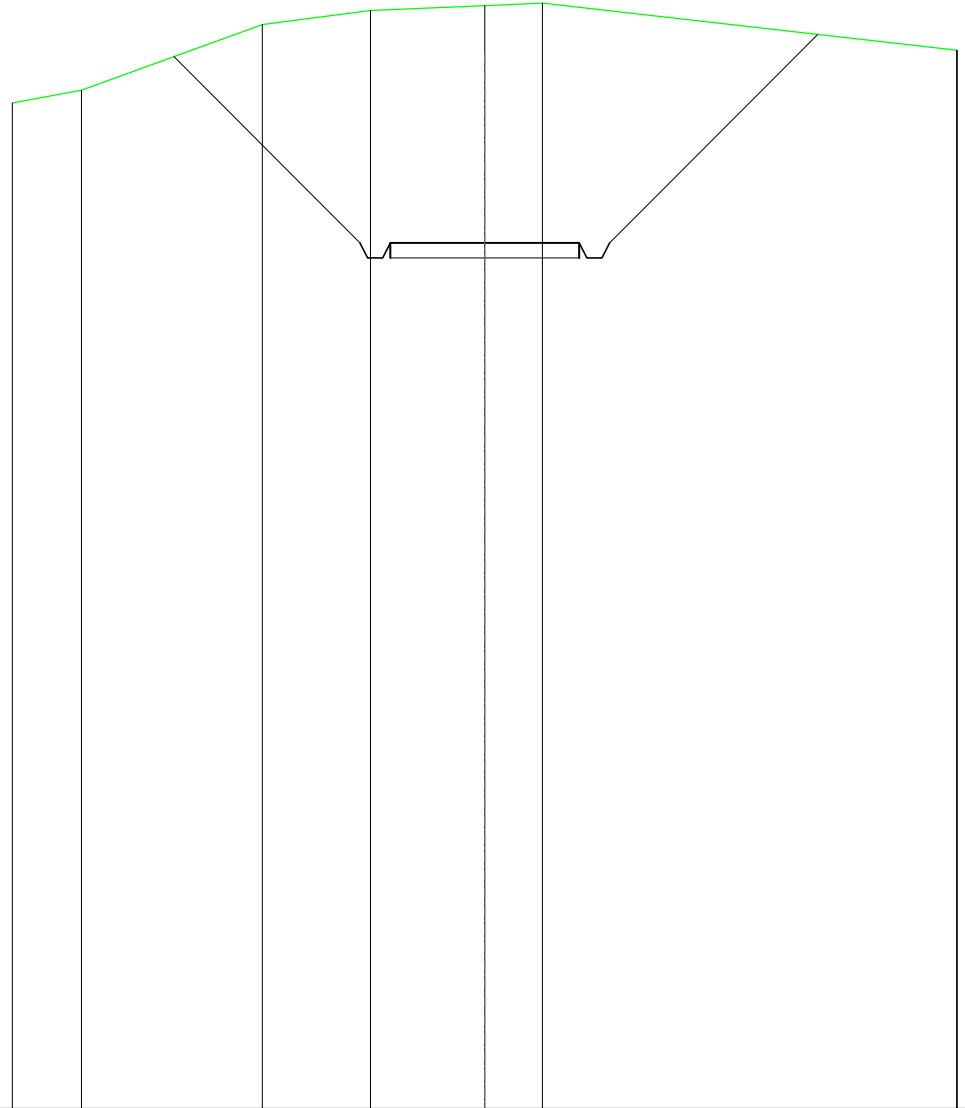

SCALA 1:200

QT.RIF. 170,000

QUOTE TERRENO	196,61	196,95		198,68	199,05	199,18	199,25		198,00	197,99
DIST.PARZIALI TERRENO	1,83	4,78		2,86	3,02	1,53		10,96		
QUOTE PROGETTO			197,83		192,91	192,91	192,91		192,91	198,42
DIST. PARZIALI PROGETTO				4,92		5,00		5,51		

SCAVI E BONIFICHE	
FOSSO	15,024 m <sup>2</sup>
SOVRASTRUTTURA STRADALE	
CASSONETTO	5,000 m
MANUFATTI	
SCAVO PER PIATTAFORMA	48,625 m <sup>2</sup>
SCAVO PER PARETI TRINCEA	65,846 m <sup>2</sup>
SOVRASTRUTTURA FERROVIARIA	
AREA DI SCAVO	21,018 m

SEZIONE N.: 25  
 QT. PROGETTO: 196,515  
 DIST.PROG.: 600,000  
 DIST.PREC.: 25,000  
 DIST.SUCC.: 25,000

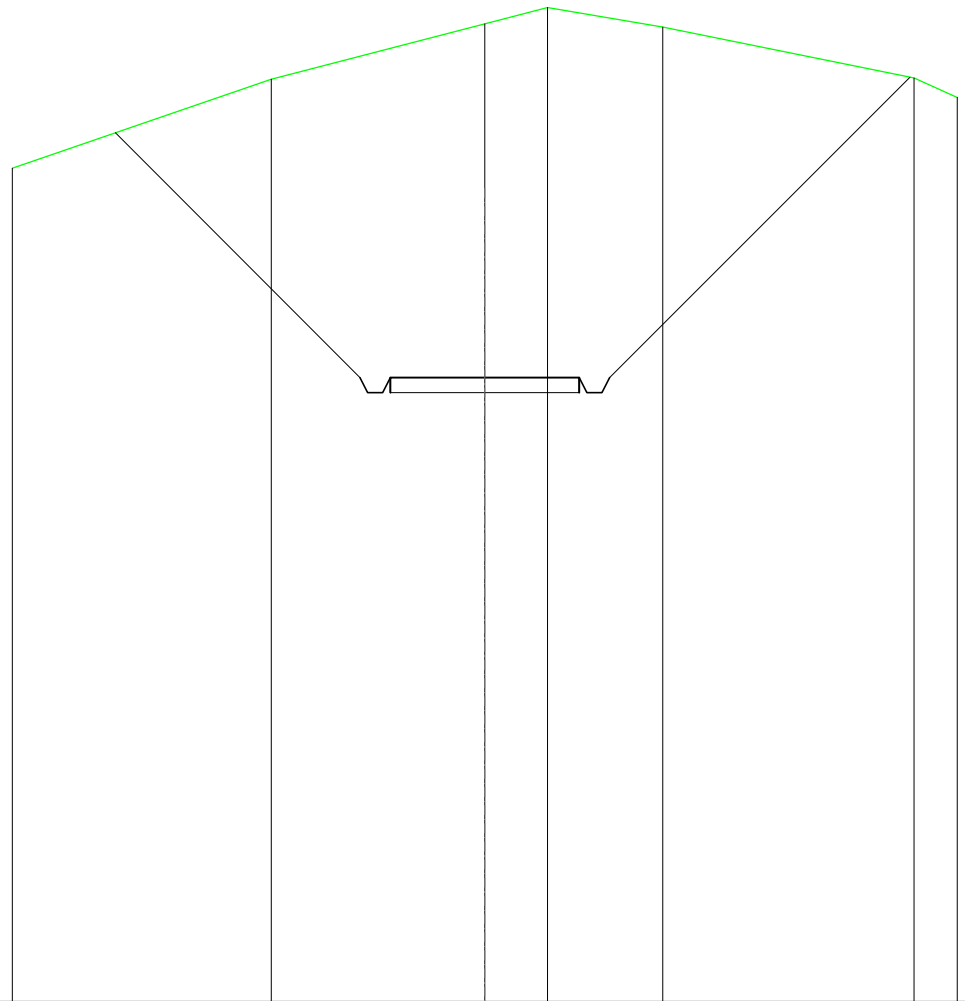

SCALA 1:200

QT.RIF. 180,000

QUOTE TERRENO	202,05		204,41		205,87	206,30	205,79		204,44	203,92
DIST.PARZIALI TERRENO		6,85		5,65	1,66	3,05		6,64		1,15
QUOTE PROGETTO		202,99		196,52	196,12	196,52	196,52	196,12	196,52	204,46
DIST. PARZIALI PROGETTO			6,47		5,00			7,94		

SCAVI E BONIFICHE	
FOSSO	14,943 m <sup>2</sup>
SOVRASTRUTTURA STRADALE	
CASSONETTO	5,000 m
MANUFATTI	
SCAVO PER PIATTAFORMA	48,601 m <sup>2</sup>
SCAVO PER PARETI TRINCEA	65,388 m <sup>2</sup>
SOVRASTRUTTURA FERROVIARIA	
AREA DI SCAVO	21,048 m

SEZIONE N.: 26  
 QT. PROGETTO: 200,120  
 DIST.PROG.: 625,000  
 DIST.PREC.: 25,000  
 DIST.SUCC.: 25,000

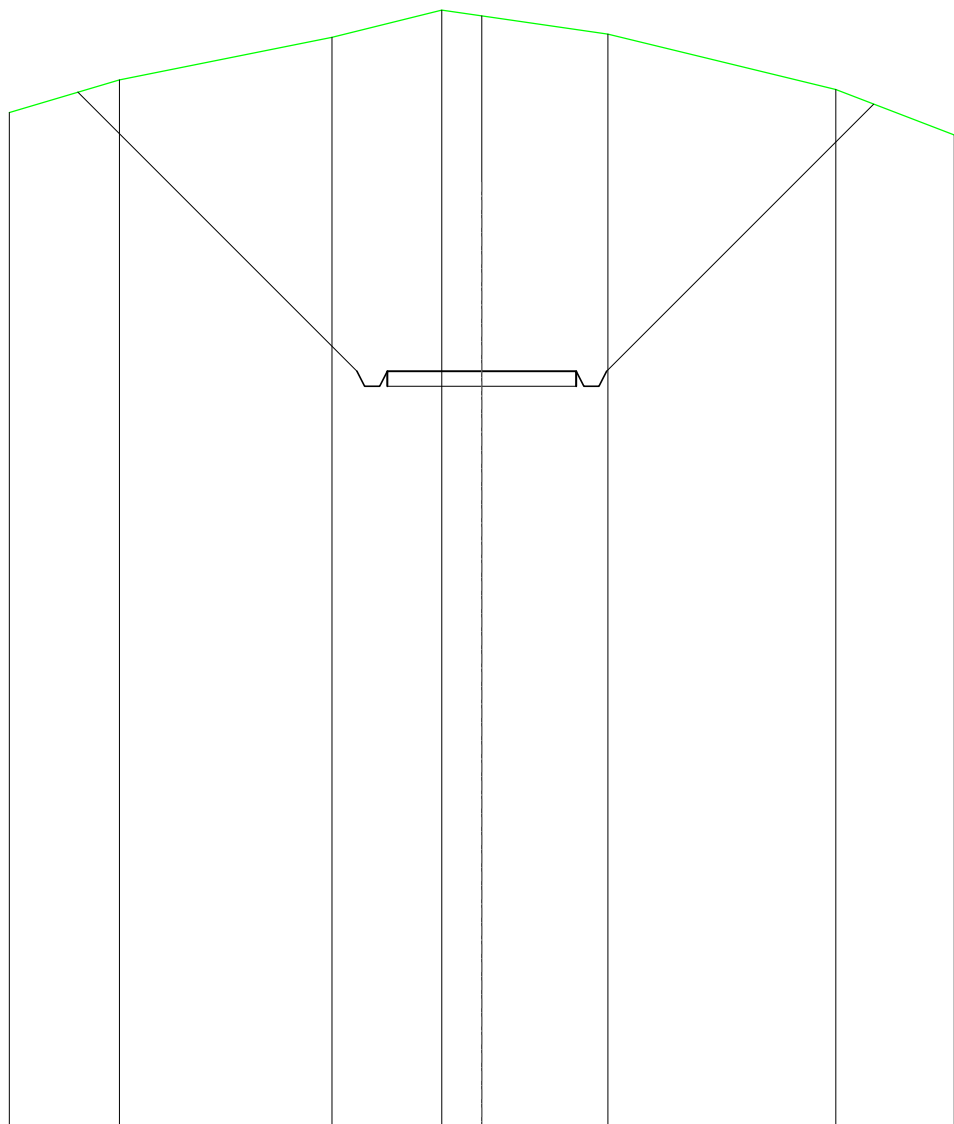

SCALA 1:200

QT.RIF. 180,000

QUOTE TERRENO	206,97	207,83		208,95	209,68	209,52	209,04		207,57	206,37
DIST.PARZIALI TERRENO		2,91	5,63	2,90	1,06	3,34	6,02	3,14		
QUOTE PROGETTO		207,50		200,12	199,72	200,12	200,12	199,72	200,12	207,19
DIST. PARZIALI PROGETTO			7,38			5,00		7,06		

SCAVI E BONIFICHE	
FOSSO	15,353 m <sup>2</sup>
SOVRASTRUTTURA STRADALE	
CASSONETTO	5,000 m
MANUFATTI	
SCAVO PER PIATTAFORMA	49,647 m <sup>2</sup>
SCAVO PER PARETI TRINCEA	66,262 m <sup>2</sup>
SOVRASTRUTTURA FERROVIARIA	
AREA DI SCAVO	22,415 m

SEZIONE N.: 27  
 QT. PROGETTO: 203,725  
 DIST.PROG.: 650,000  
 DIST.PREC.: 25,000  
 DIST.SUCC.: 25,000

SCALA 1:200

QT.RIF. 190,000

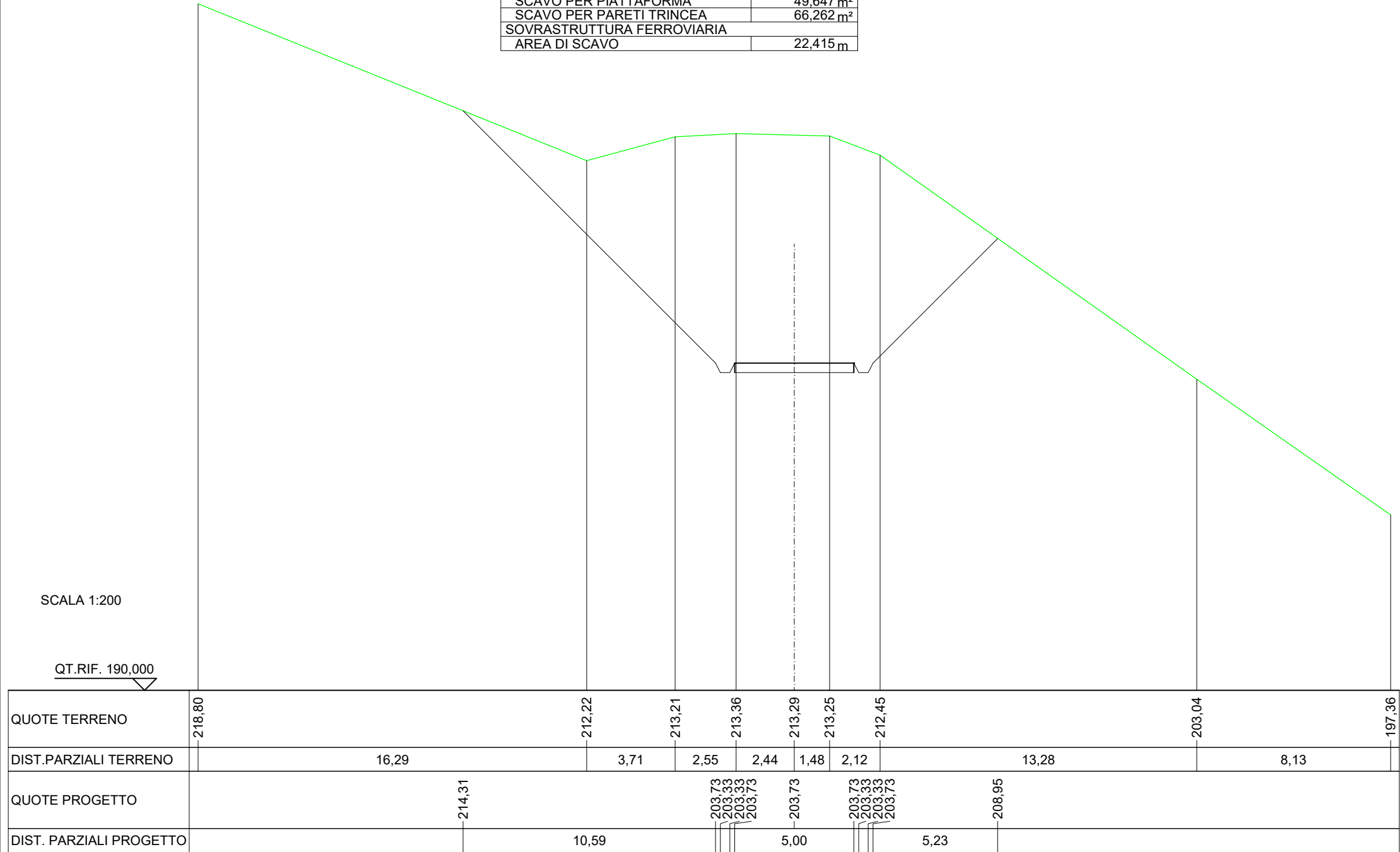

QUOTE TERRENO	218,80		212,22	213,21	213,36	213,29	213,25	212,45		203,04		197,36
DIST.PARZIALI TERRENO		16,29		3,71	2,55	2,44	1,48	2,12		13,28		8,13
QUOTE PROGETTO			214,31		203,73	203,33	203,33	203,73		208,95		
DIST. PARZIALI PROGETTO			10,59			5,00		5,23				

SCAVI E BONIFICHE	
FOSSO	13,993 m <sup>2</sup>
SOVRASTRUTTURA STRADALE	
CASSONETTO	5,000 m
MANUFATTI	
SCAVO PER PIATTAFORMA	46,839 m <sup>2</sup>
SCAVO PER PARETI TRINCEA	85,322 m <sup>2</sup>
SOVRASTRUTTURA FERROVIARIA	
AREA DI SCAVO	29,237 m

SEZIONE N.: 28  
 QT. PROGETTO: 207,330  
 DIST.PROG.: 675,000  
 DIST.PREC.: 25,000  
 DIST.SUCC.: 25,000

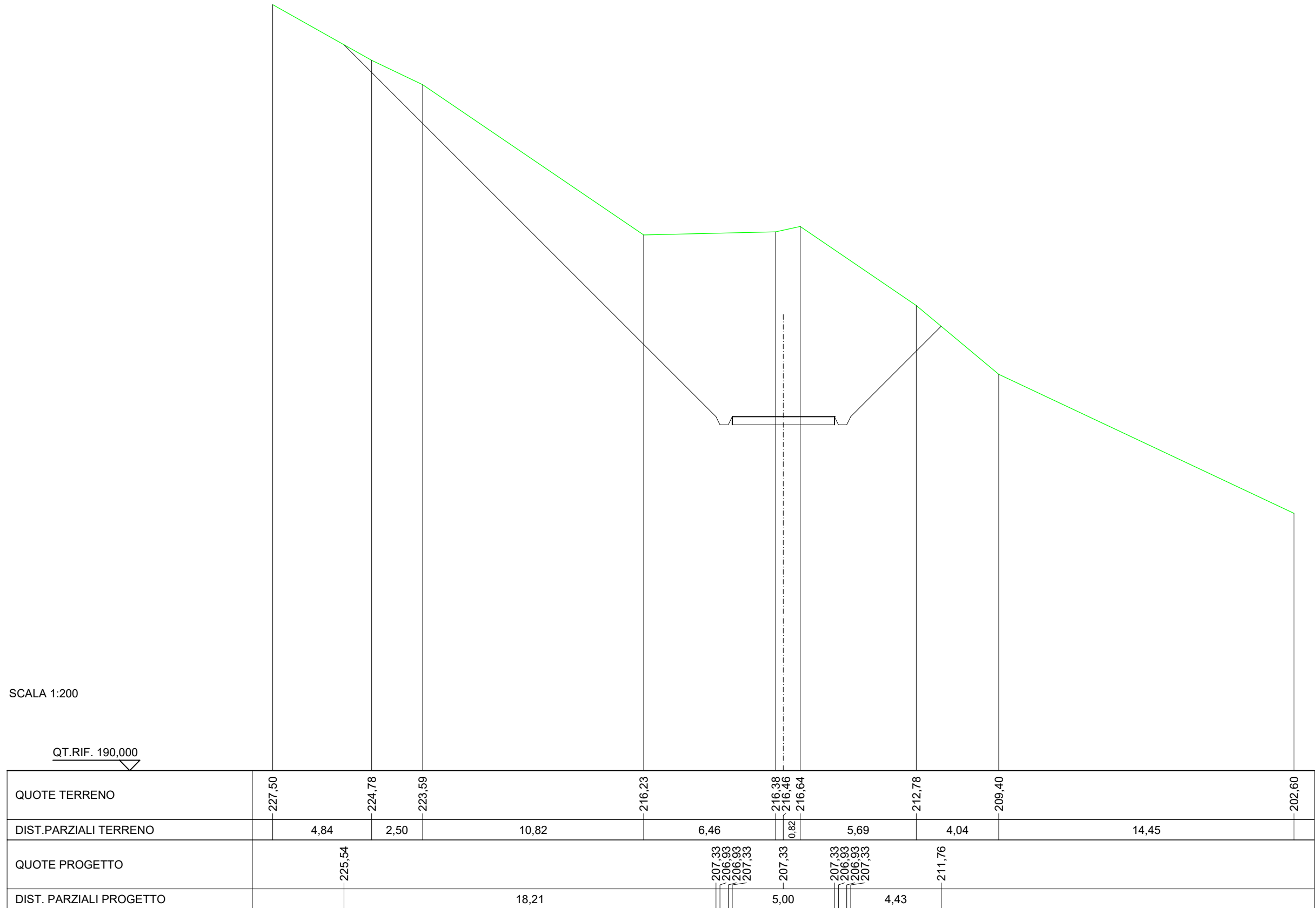

SCAVI E BONIFICHE	
FOSSO	11,175 m <sup>2</sup>
SOVRASTRUTTURA STRADALE	
CASSONETTO	5,000 m
MANUFATTI	
SCAVO PER PIATTAFORMA	35,509 m <sup>2</sup>
SCAVO PER PARETI TRINCEA	60,682 m <sup>2</sup>
SOVRASTRUTTURA FERROVIARIA	
AREA DI SCAVO	25,444 m

SEZIONE N.: 29  
 QT. PROGETTO: 210,935  
 DIST.PROG.: 700,000  
 DIST.PREC.: 25,000  
 DIST.SUCC.: 25,000

SCALA 1:200

QT.RIF. 200,000

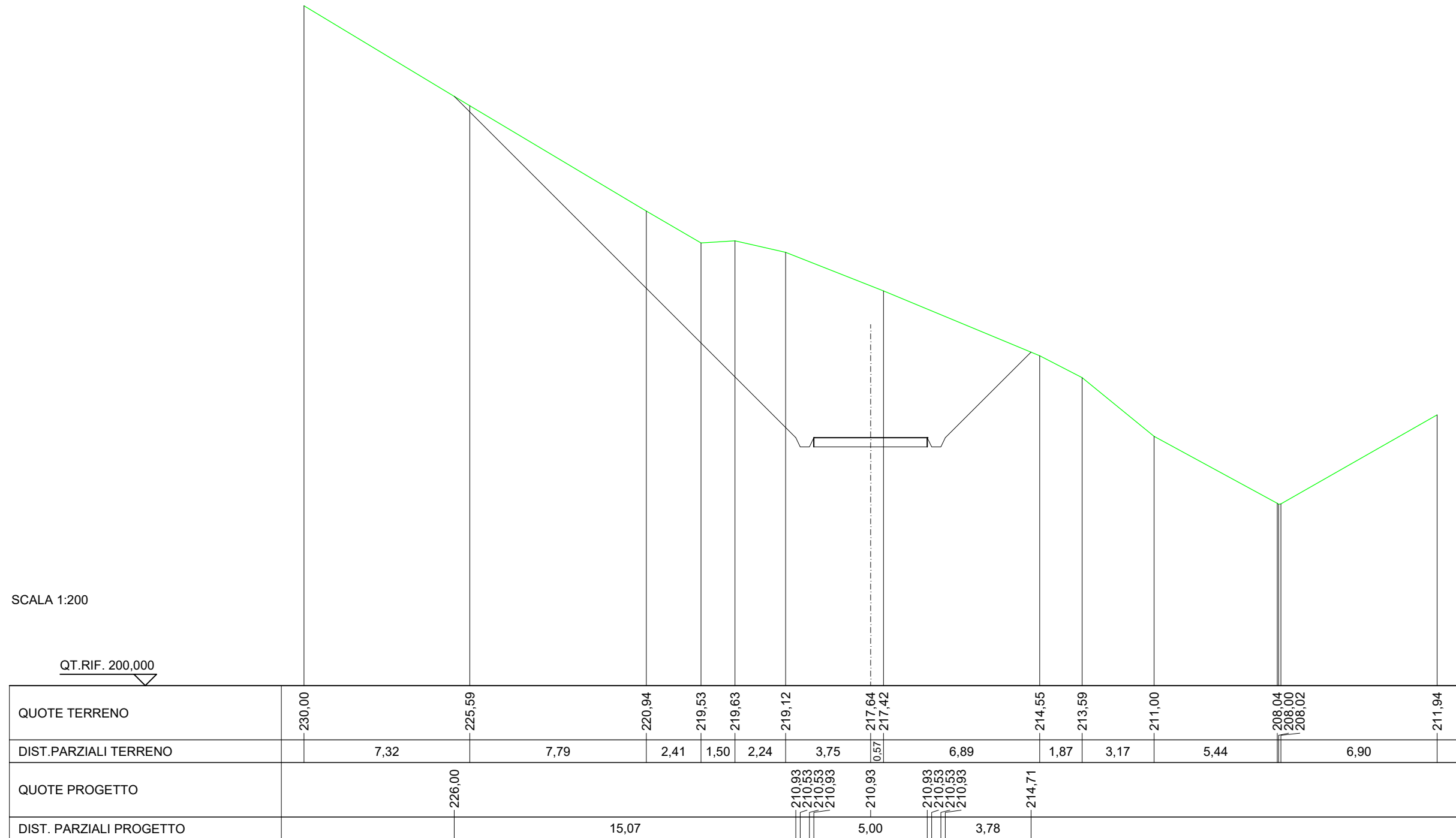

SCAVI E BONIFICHE	
FOSSO	6,324 m <sup>2</sup>
SOVRASTRUTTURA STRADALE	
CASSONETTO	5,000 m
MANUFATTI	
SCAVO PER PIATTAFORMA	20,719 m <sup>2</sup>
SCAVO PER PARETI TRINCEA	26,913 m <sup>2</sup>
SOVRASTRUTTURA FERROVIARIA	
AREA DI SCAVO	19,338 m

SEZIONE N.: 30  
 QT. PROGETTO: 214,540  
 DIST.PROG.: 725,000  
 DIST.PREC.: 25,000  
 DIST.SUCC.: 25,000

SCALA 1:200

QT.RIF. 200,000

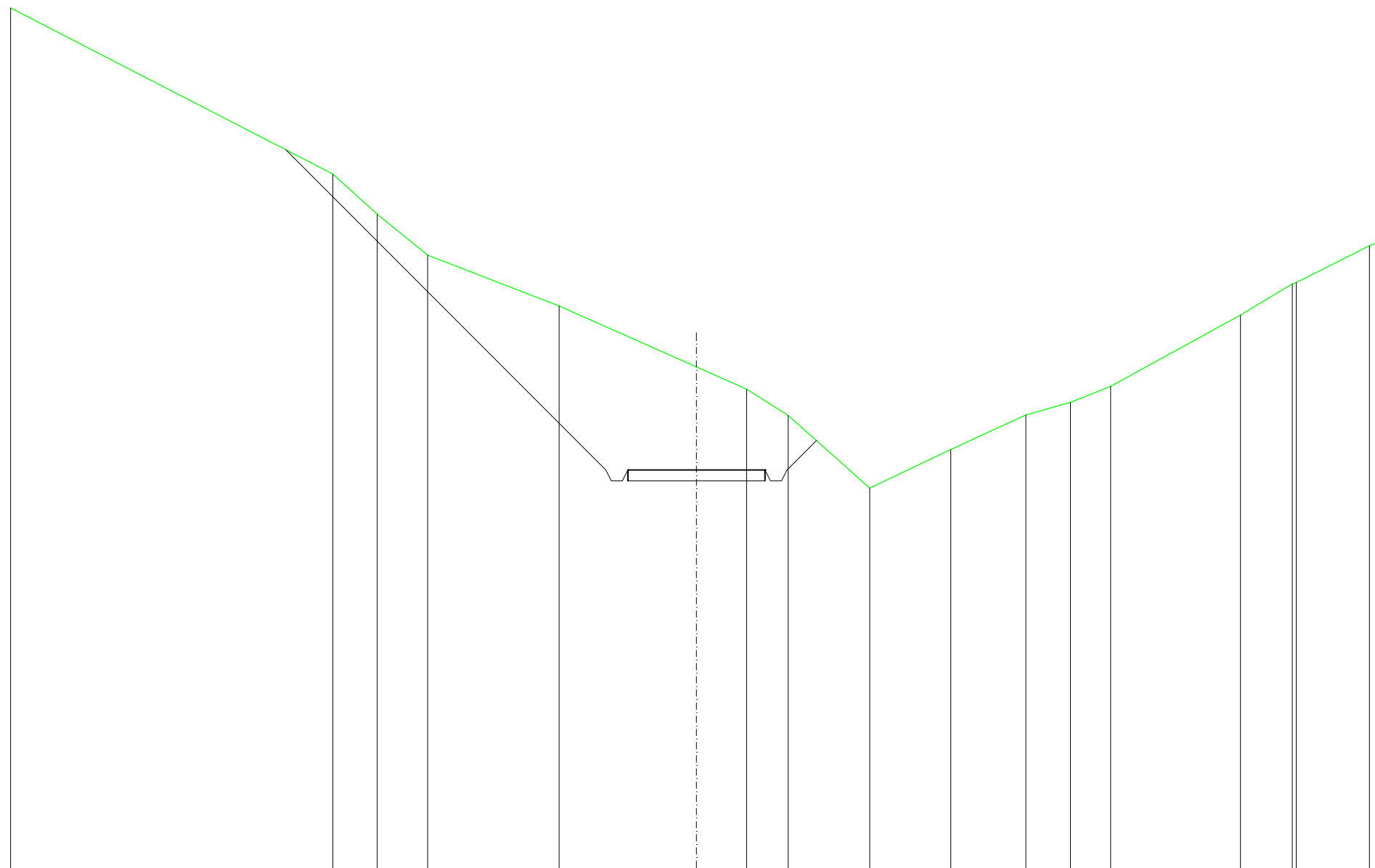

QUOTE TERRENO	231,38			225,32	223,86	222,37		220,51		218,29	217,48	216,53	213,88	215,28	216,54	217,00	217,59		220,19	221,32	221,37	222,71	222,91
DIST.PARZIALI TERRENO		11,75		1,62	1,84		4,79		5,01	1,83	1,52	2,97	2,96	2,73	1,63	1,47		4,73	1,89		2,67		
QUOTE PROGETTO			226,21						214,54	214,14	214,14	214,54	214,14	214,14	214,54	215,61							
DIST. PARZIALI PROGETTO						11,67				5,00					1,07								

SCAVI E BONIFICHE	
FOSSO	4,187 m <sup>2</sup>
SOVRASTRUTTURA STRADALE	
CASSONETTO	5,000 m
MANUFATTI	
SCAVO PER PIATTAFORMA	12,249 m <sup>2</sup>
SCAVO PER PARETI TRINCEA	8,274 m <sup>2</sup>
SOVRASTRUTTURA FERROVIARIA	
AREA DI SCAVO	15,651 m

SEZIONE N.: 31  
 QT. PROGETTO: 218,144  
 DIST.PROG.: 750,000  
 DIST.PREC.: 25,000  
 DIST.SUCC.: 25,000

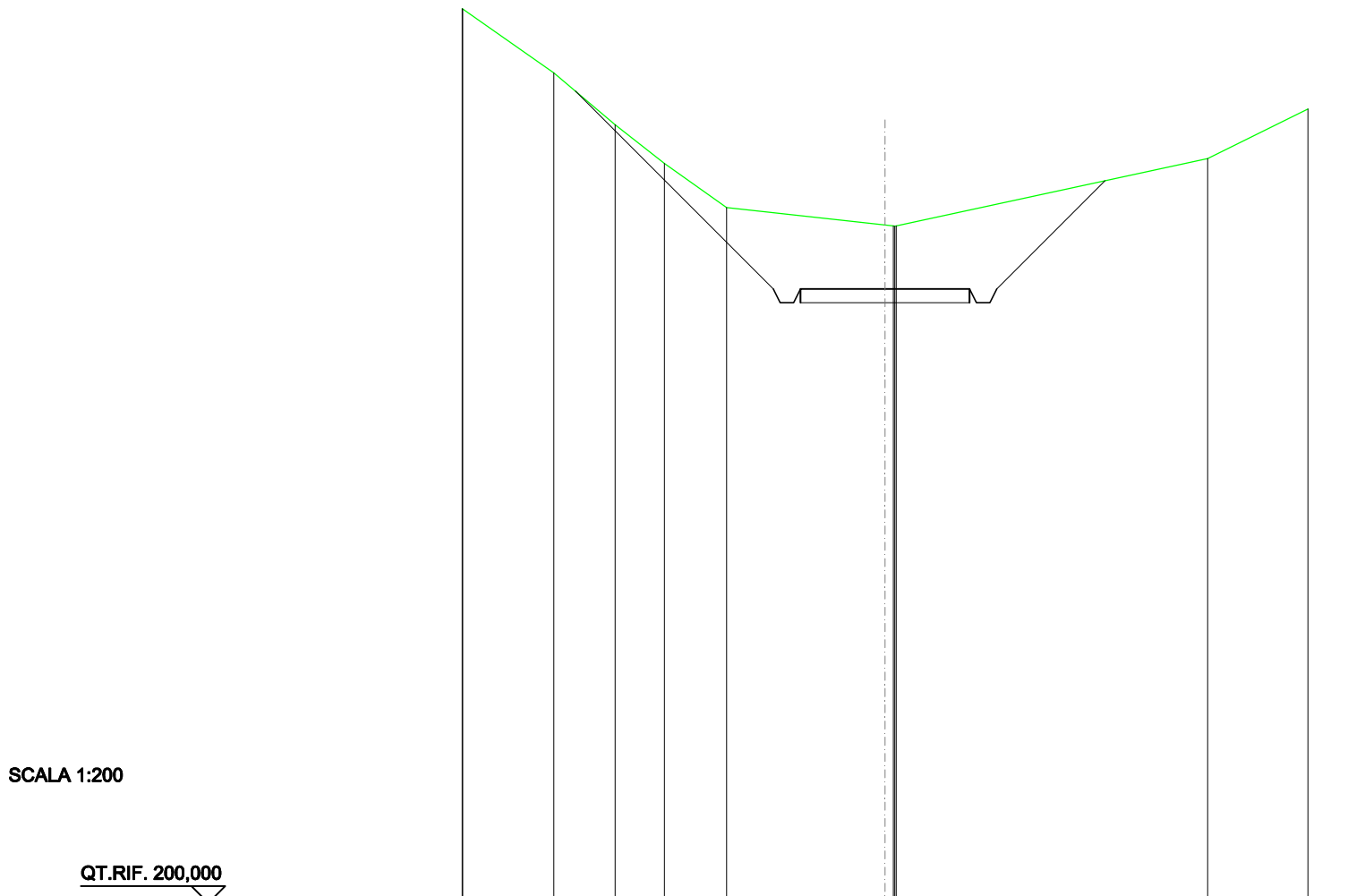

SCALA 1:200

QT.RIF. 200,000

QUOTE TERRENO	226,43 226,42	224,53	223,00	221,86	220,55		220,03 220,01 220,01 220,01		222,00	223,47	
DIST.PARZIALI TERRENO		2,69	1,81	1,46	1,84		4,68		9,21	2,97	
QUOTE PROGETTO			224,00				218,14 217,74 217,74 218,14		218,14	218,14 217,74 217,74 218,14	221,34
DIST. PARZIALI PROGETTO					5,85			5,00		3,20	



<b>SCAVI E BONIFICHE</b>	
FOSSO	5,053 m <sup>2</sup>
<b>SOVRASTRUTTURA STRADALE</b>	
CASSONETTO	5,000 m
<b>MANUFATTI</b>	
SCAVO PER PIATTAFORMA	16,291 m <sup>2</sup>
SCAVO PER PARETI TRINCEA	8,666 m <sup>2</sup>
<b>SOVRASTRUTTURA FERROVIARIA</b>	
AREA DI SCAVO	12,599 m

SEZIONE N.: 32  
 QT. PROGETTO: 221,749  
 DIST.PROG.: 775,000  
 DIST.PREC.: 25,000  
 DIST.SUCC.: 25,000

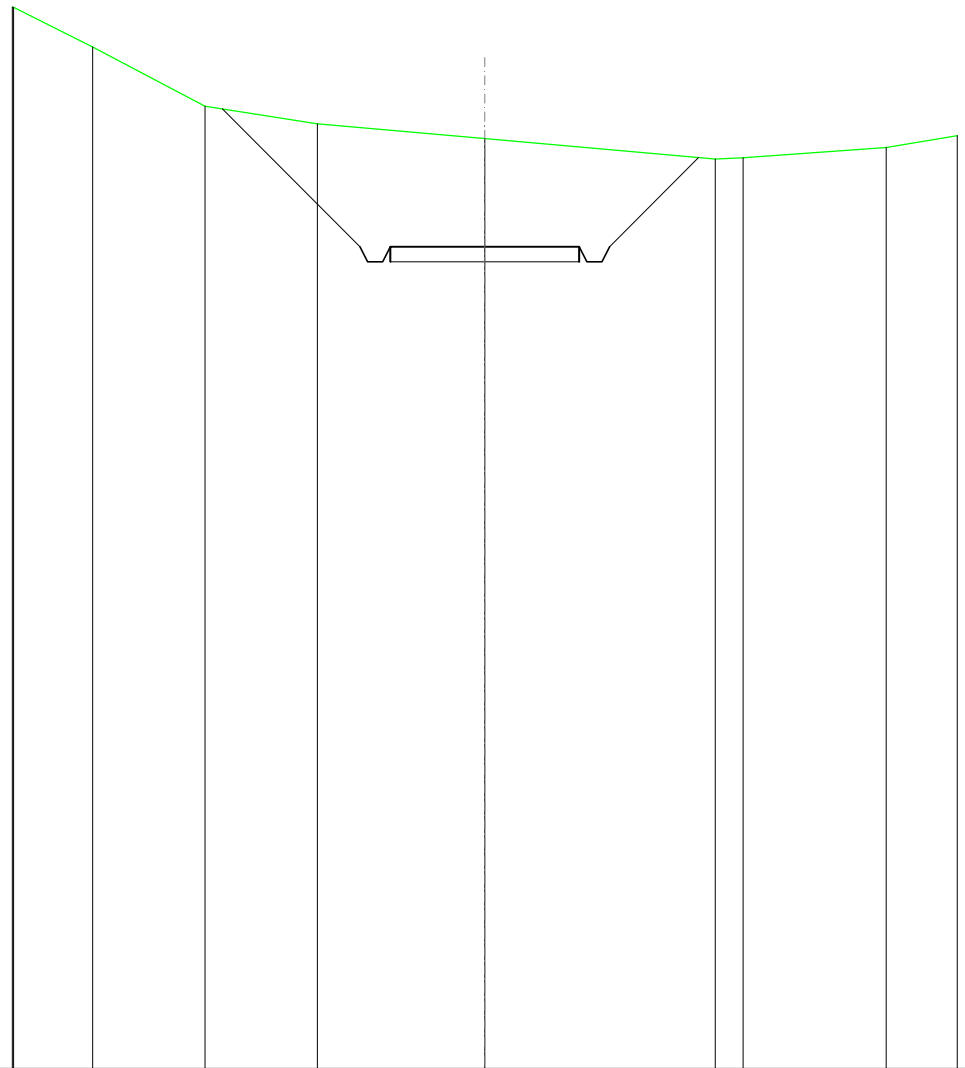

SCALA 1:200

QT.RIF. 200,000

QUOTE TERRENO	228,09 228,08	227,03	225,46	225,00	224,61	224,07 224,10	224,37	224,68
DIST.PARZIALI TERRENO	2,09	2,97	2,97	4,43	6,09	0,74	3,79	1,88
QUOTE PROGETTO			225,39	221,75 221,35 221,75	221,75	221,75 221,35 221,75	224,11	
DIST. PARZIALI PROGETTO			3,64	5,00	2,36			

SCAVI E BONIFICHE	
FOSSO	4,968 m <sup>2</sup>
SOVRASTRUTTURA STRADALE	
CASSONETTO	5,000 m
MANUFATTI	
SCAVO PER PIATTAFORMA	15,920 m <sup>2</sup>
SCAVO PER PARETI TRINCEA	8,210 m <sup>2</sup>
SOVRASTRUTTURA FERROVIARIA	
AREA DI SCAVO	12,427 m

SEZIONE N.: 33  
 QT. PROGETTO: 225,002  
 DIST.PROG.: 800,000  
 DIST.PREC.: 25,000  
 DIST.SUCC.: 25,000

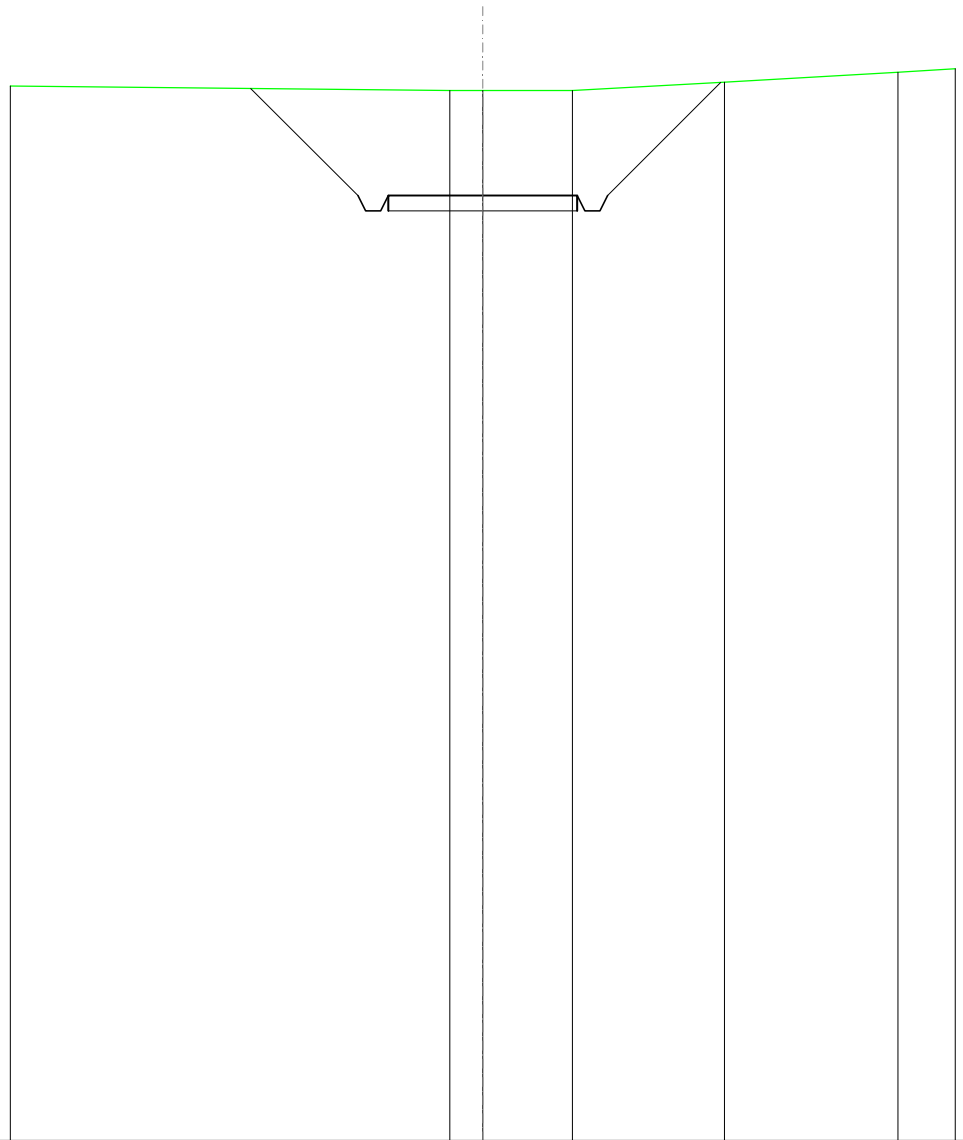

SCALA 1:200

QT.RIF. 200,000

QUOTE TERRENO	227,90				227,78	227,78	227,78	228,00		228,26	228,36
DIST.PARZIALI TERRENO		11,63			0,87	2,37	4,02	4,59	1,52		
QUOTE PROGETTO		227,84	225,00	224,60	225,00	225,00	224,60	225,00	227,99		
DIST. PARZIALI PROGETTO		2,83			5,00		2,99				

<b>SCAVI E BONIFICHE</b>	
FOSSO	2,994 m <sup>2</sup>
<b>SOVRASTRUTTURA STRADALE</b>	
CASSONETTO	5,000 m
<b>MANUFATTI</b>	
SCAVO PER PIATTAFORMA	9,934 m <sup>2</sup>
SCAVO PER PARETI TRINCEA	2,960 m <sup>2</sup>
<b>SOVRASTRUTTURA FERROVIARIA</b>	
AREA DI SCAVO	9,911 m

SEZIONE N.: 34  
 QT. PROGETTO: 227,027  
 DIST.PROG.: 825,000  
 DIST.PREC.: 25,000  
 DIST.SUCC.: 25,000

SCALA 1:200

QT.RIF. 210,000

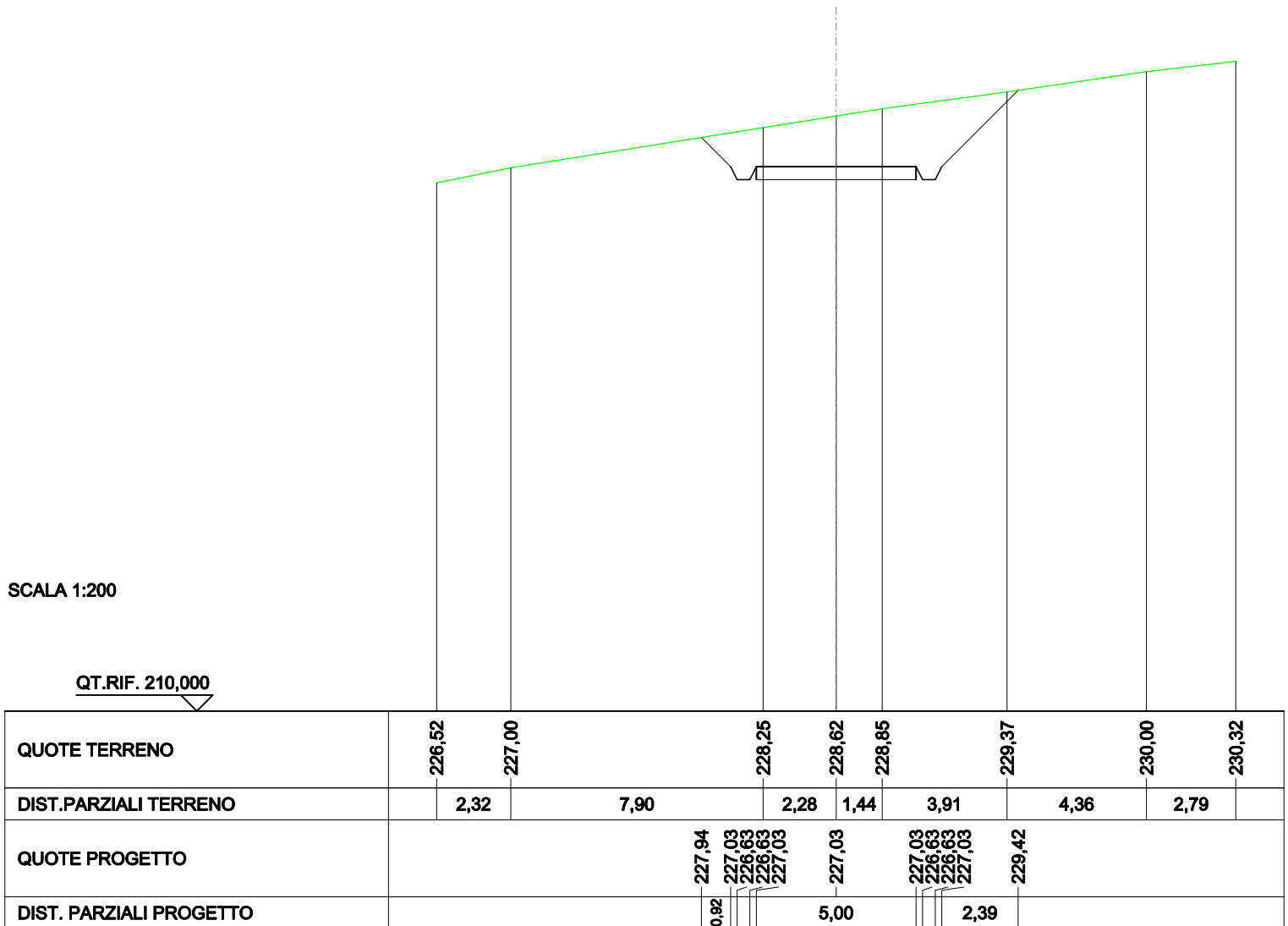

<b>RILEVATI</b>	
RILEVATO	6,202 m <sup>2</sup>
<b>SOVRASTRUTTURA STRADALE</b>	
CASSONETTO	5,000 m
<b>MANUFATTI</b>	
RILEVATO PER SCARPATE	7,723 m <sup>2</sup>

SEZIONE N.: 35  
 QT. PROGETTO: 227,821  
 DIST.PROG.: 850,000  
 DIST.PREC.: 25,000  
 DIST.SUCC.: 25,000

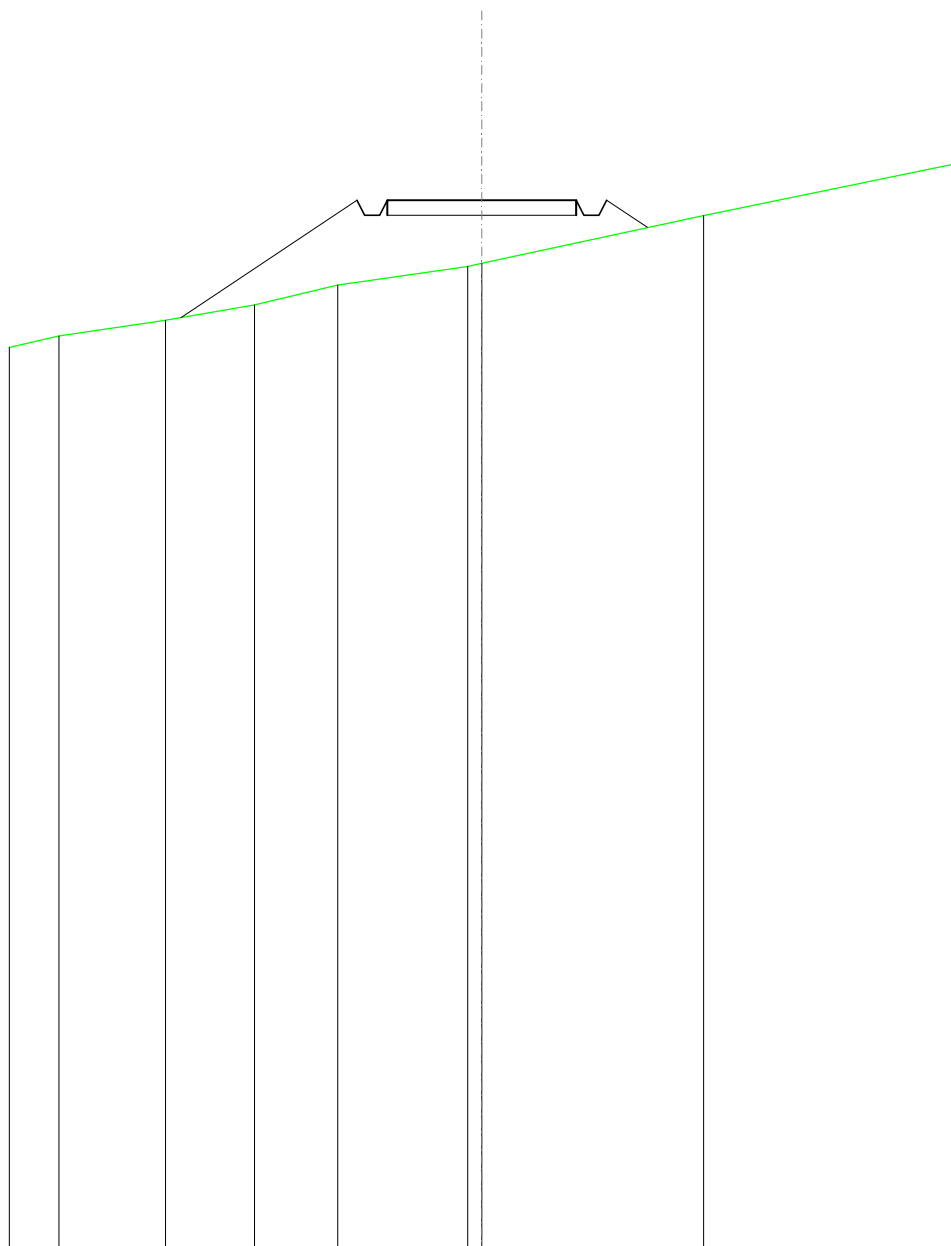

SCALA 1:200

QT.RIF. 200,000

QUOTE TERRENO	223,93	224,23	224,64	225,05	225,57	226,07	226,15	227,41	228,78		
DIST.PARZIALI TERRENO	1,32	2,82	2,35	2,20	3,43		5,86	6,64			
QUOTE PROGETTO			224,71		227,82	227,42	227,82	227,82	227,82	227,82	227,09
DIST. PARZIALI PROGETTO				4,66		5,00		1,09			

<b>RILEVATI</b>	
RILEVATO	12,563 m <sup>2</sup>
<b>SOVRASTRUTTURA STRADALE</b>	
CASSONETTO	5,000 m
<b>MANUFATTI</b>	
RILEVATO PER SCARPATE	21,181 m <sup>2</sup>

SEZIONE N.: 36  
 QT. PROGETTO: 228,222  
 DIST.PROG.: 875,000  
 DIST.PREC.: 25,000  
 DIST.SUCC.: 25,000

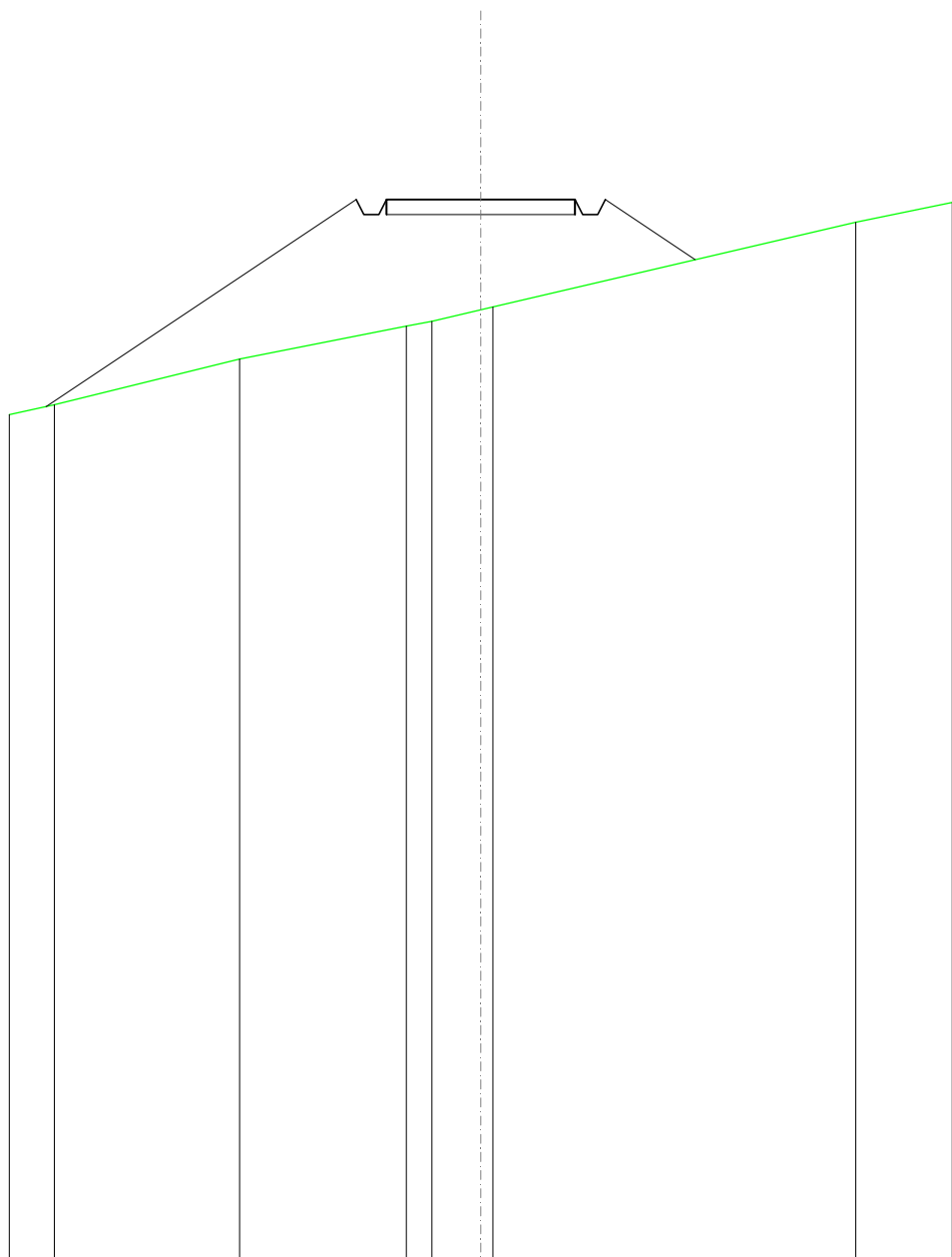

SCALA 1:200

QT.RIF. 200,000

QUOTE TERRENO	222,52	222,79	224,00	224,87	225,00	225,31	225,38	227,63	228,14
DIST.PARZIALI TERRENO	1,20	4,91	4,42	0,68	1,29	9,62	2,56		
QUOTE PROGETTO	222,74	228,22	227,82	228,22	228,22	228,22	228,22	226,63	
DIST. PARZIALI PROGETTO	8,22	5,00	2,38						

<b>SCAVI E BONIFICHE</b>	
FOSSO	0,676 m <sup>2</sup>
<b>RILEVATI</b>	
RILEVATO	0,145 m <sup>2</sup>
<b>SOVRASTRUTTURA STRADALE</b>	
CASSONETTO	5,000 m
<b>MANUFATTI</b>	
SCAVO PER PIATTAFORMA	1,650 m <sup>2</sup>
SCAVO PER PARETI TRINCEA	0,258 m <sup>2</sup>
RILEVATO PER SCARPATE	1,132 m <sup>2</sup>
<b>SOVRASTRUTTURA FERROVIARIA</b>	
AREA DI SCAVO	5,470 m

SEZIONE N.: 37  
 QT. PROGETTO: 228,624  
 DIST.PROG.: 900,000  
 DIST.PREC.: 25,000  
 DIST.SUCC.: 25,000

SCALA 1:200

QT.RIF. 210,000

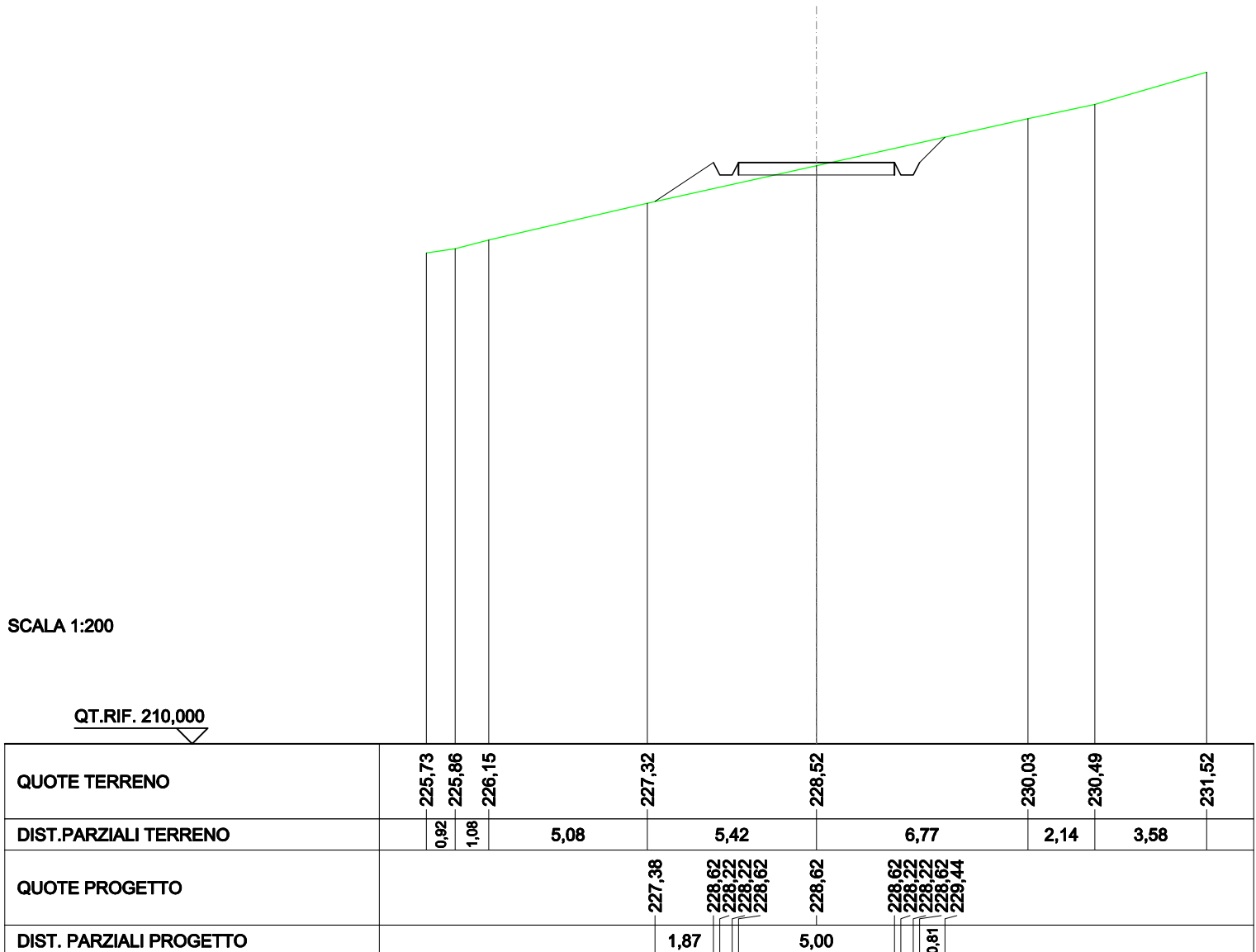

SCAVI E BONIFICHE	
FOSSO	4,035 m <sup>2</sup>
SOVRASTRUTTURA STRADALE	
CASSONETTO	5,000 m
MANUFATTI	
SCAVO PER PIATTAFORMA	13,298 m <sup>2</sup>
SCAVO PER PARETI TRINCEA	4,779 m <sup>2</sup>
SOVRASTRUTTURA FERROVIARIA	
AREA DI SCAVO	10,843 m

SEZIONE N.: 38  
 QT. PROGETTO: 229,025  
 DIST.PROG.: 925,000  
 DIST.PREC.: 25,000  
 DIST.SUCC.: 25,000

SCALA 1:200

QT.RIF. 210,000

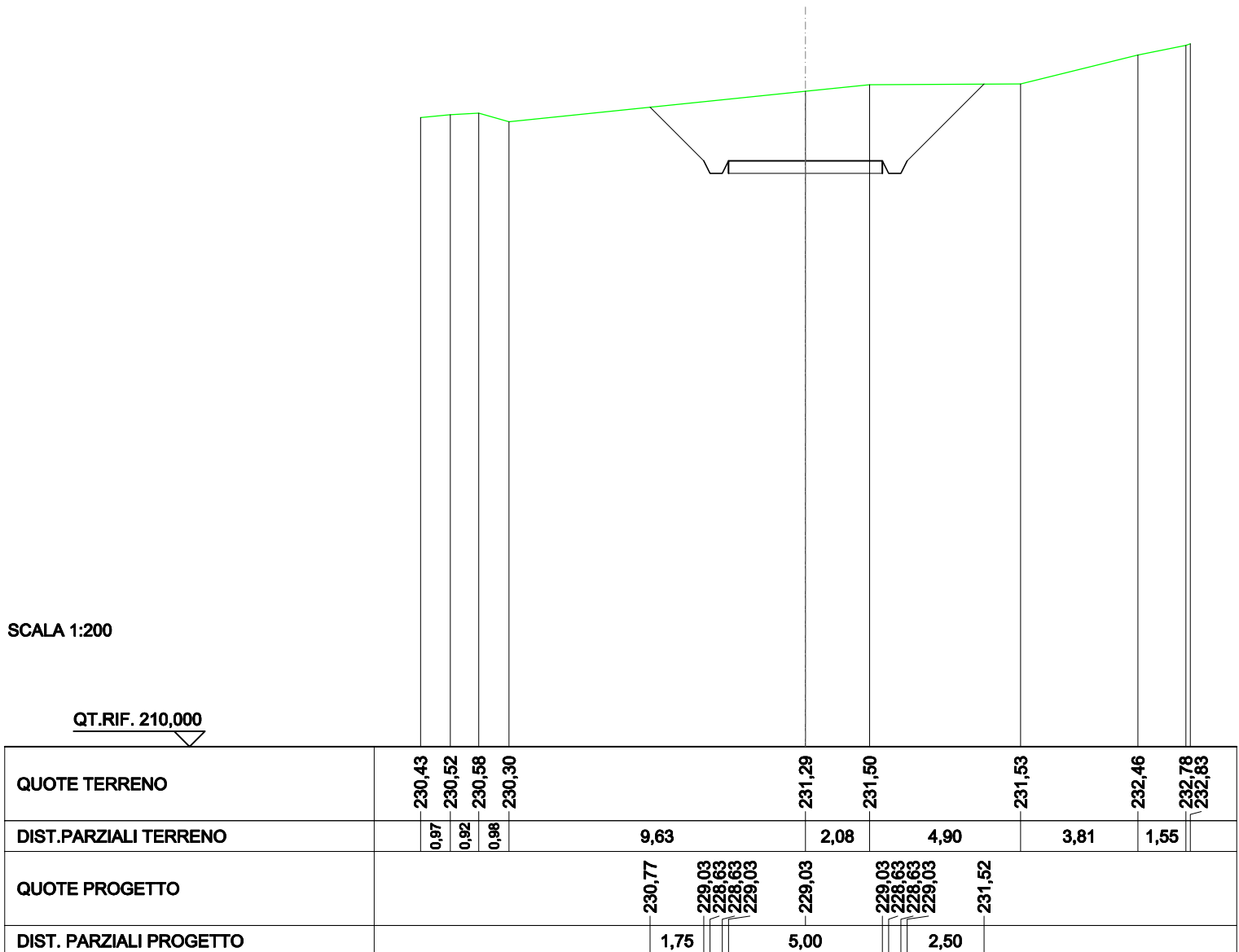

<b>SCAVI E BONIFICHE</b>	
FOSSO	0,064 m <sup>2</sup>
RILEVATI	
RILEVATO	1,221 m <sup>2</sup>
<b>SOVRASTRUTTURA STRADALE</b>	
CASSONETTO	5,000 m
<b>MANUFATTI</b>	
SCAVO PER PIATTAFORMA	0,025 m <sup>2</sup>
RILEVATO PER SCARPATE	1,659 m <sup>2</sup>
<b>SOVRASTRUTTURA FERROVIARIA</b>	
AREA DI SCAVO	1,168 m

SEZIONE N.: 39  
 QT. PROGETTO: 229,822  
 DIST.PROG.: 950,000  
 DIST.PREC.: 25,000  
 DIST.SUCC.: 25,000

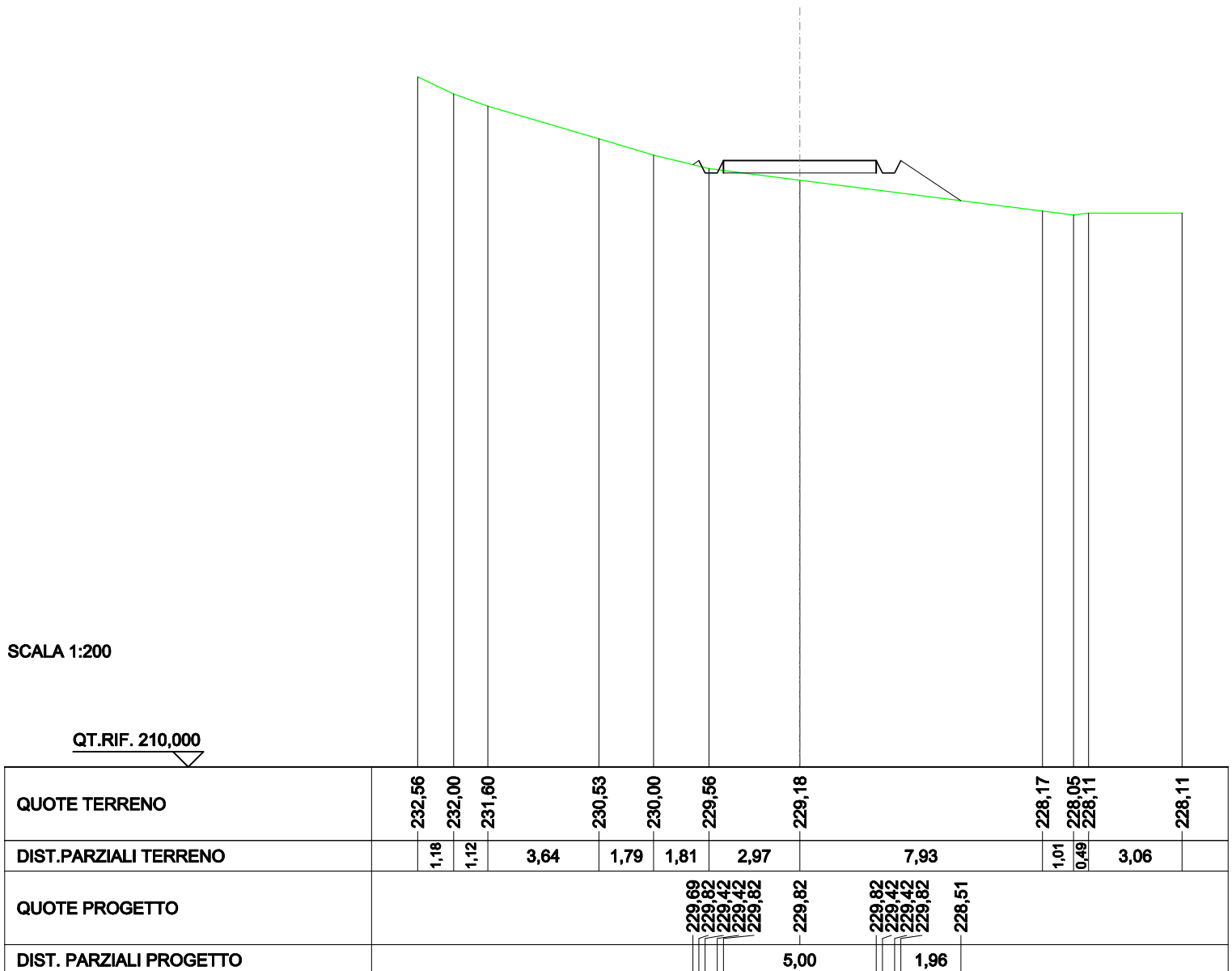



<b>RILEVATI</b>	
RILEVATO	19,091 m <sup>2</sup>
<b>SOVRASTRUTTURA STRADALE</b>	
CASSONETTO	5,000 m
<b>MANUFATTI</b>	
RILEVATO PER SCARPATE	33,289 m <sup>2</sup>

SEZIONE N.: 40  
 QT. PROGETTO: 231,850  
 DIST.PROG.: 975,000  
 DIST.PREC.: 25,000  
 DIST.SUCC.: 25,000

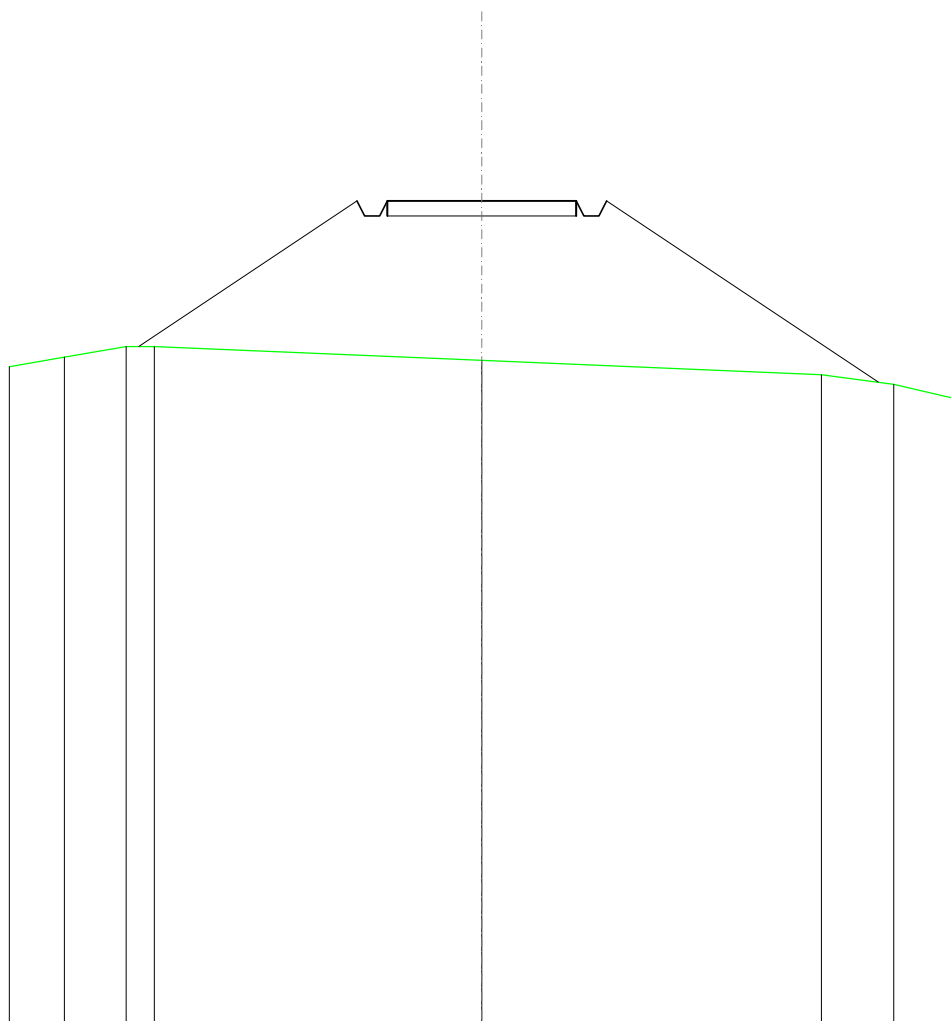

SCALA 1:200

QT.RIF. 210,000

QUOTE TERRENO	227,46	227,72	228,00	228,00		227,63		227,25	227,00	226,62
DIST.PARZIALI TERRENO	1,46	1,63	0,75		8,66		8,98		1,91	1,60
QUOTE PROGETTO			228,00			231,85		231,85		227,05
DIST. PARZIALI PROGETTO					5,77		5,00		7,19	

<b>RILEVATI</b>	
RILEVATO	34,416 m <sup>2</sup>
<b>SOVRASTRUTTURA STRADALE</b>	
CASSONETTO	8,696 m
<b>MANUFATTI</b>	
RILEVATO PER SCARPATE	37,276 m <sup>2</sup>

SEZIONE N.: 41  
 QT. PROGETTO: 234,823  
 DIST.PROG.: 1000,000  
 DIST.PREC.: 25,000  
 DIST.SUCC.: 25,000

SCALA 1:200

QT.RIF. 210,000

QUOTE TERRENO	231,60				230,31 230,27			229,11	228,84
DIST.PARZIALI TERRENO			12,06				11,05		1,45
QUOTE PROGETTO	231,54	234,82	234,42	234,42	234,82	234,82	234,82	234,42	234,42
DIST. PARZIALI PROGETTO		4,93			8,70			8,88	

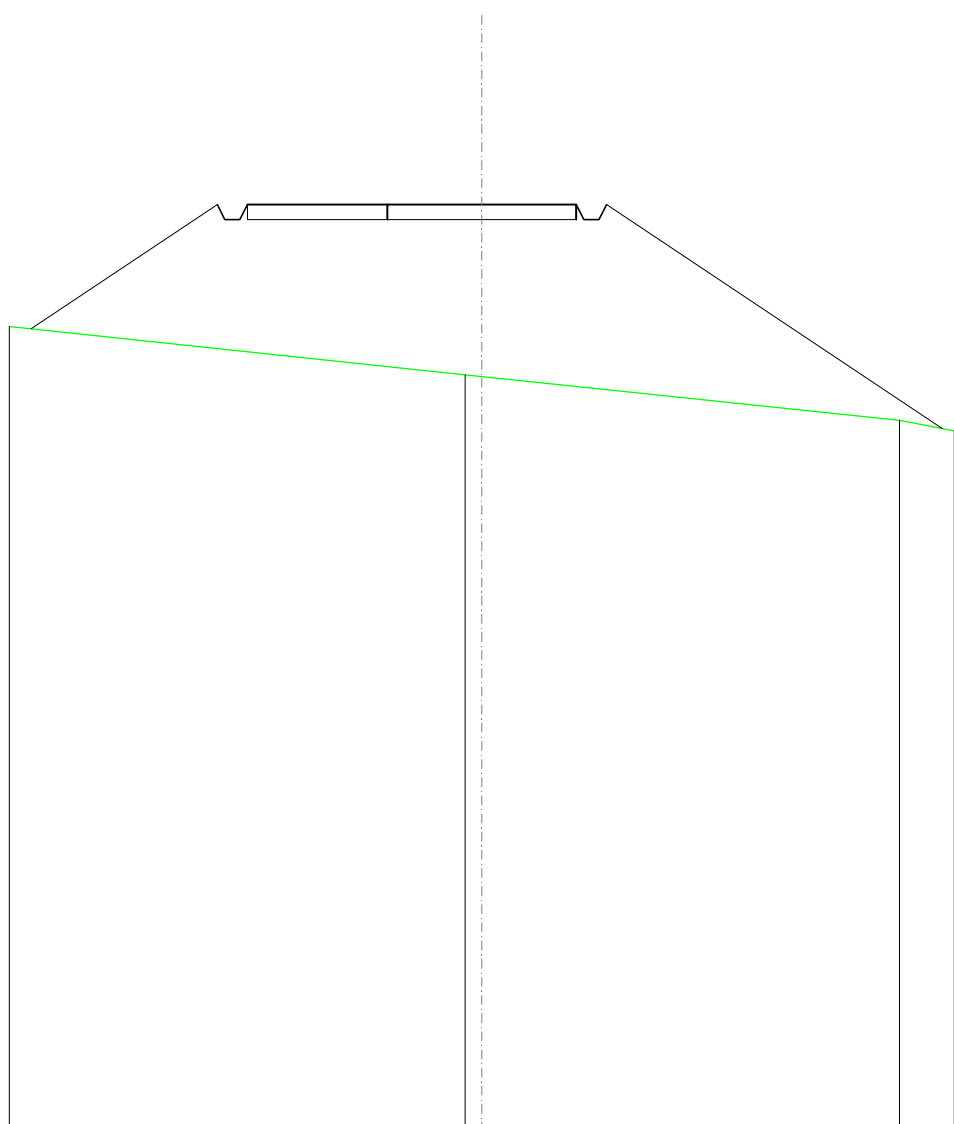

<b>RILEVATI</b>	
RILEVATO	12,253 m <sup>2</sup>
<b>SOVRASTRUTTURA STRADALE</b>	
CASSONETTO	5,000 m
<b>MANUFATTI</b>	
RILEVATO PER SCARPATE	20,249 m <sup>2</sup>

SEZIONE N.: 42  
 QT. PROGETTO: 237,848  
 DIST.PROG.: 1025,000  
 DIST.PREC.: 25,000  
 DIST.SUCC.: 25,000

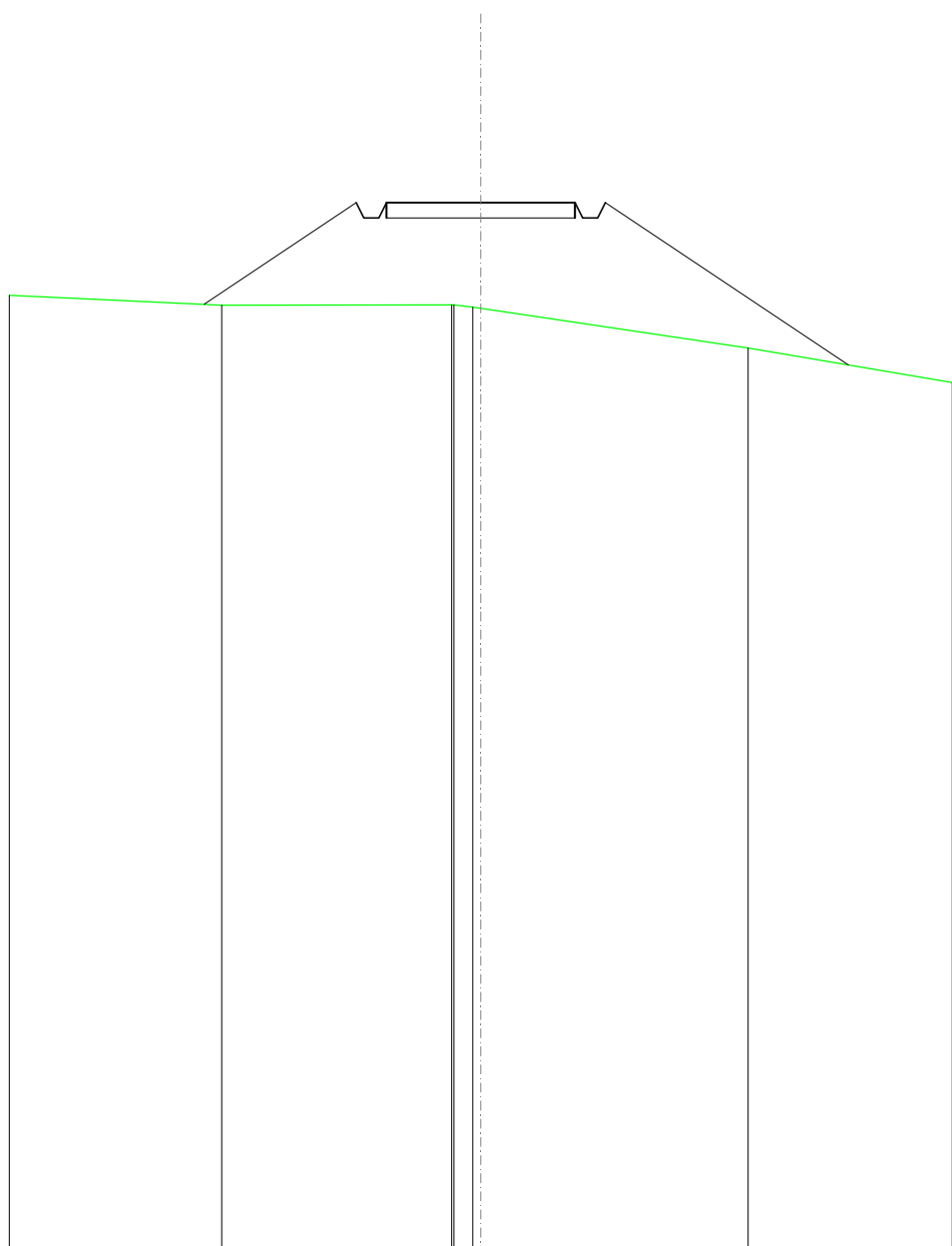

SCALA 1:200

QT.RIF. 210,000

QUOTE TERRENO	235,40	235,14	235,14	235,14	235,08	235,05	234,00	233,08
DIST.PARZIALI TERRENO		5,63	6,10	0,50	7,08	5,42		
QUOTE PROGETTO		235,16	237,85	237,45	237,85	237,45	233,55	
DIST. PARZIALI PROGETTO			4,03	5,00		6,45		

















SCAVI E BONIFICHE	
FOSSO	2,770 m <sup>2</sup>
MANUFATTI	
SCAVO PER PARETI TRINCEA	2,262 m <sup>2</sup>
SOVRASTRUTTURA FERROVIARIA	
AREA DI SCAVO	4,265 m

SEZIONE N.: 50  
QT. PROGETTO: 243,000

SCALA 1:200

QT. RIF. 220,000

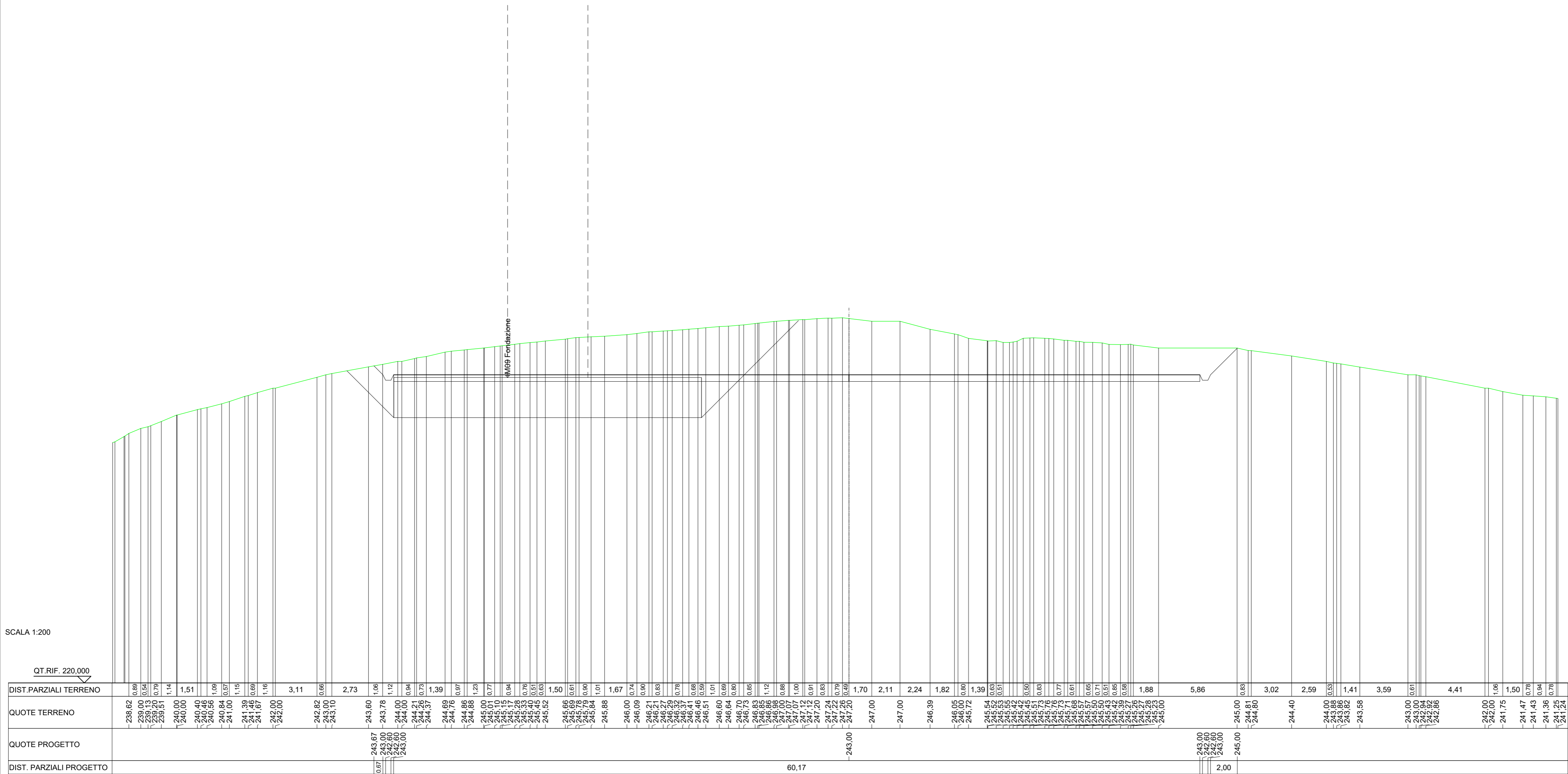

DIST. PARZIALI TERRENO	0,88 0,54 0,78 1,14 1,51 0,89 1,15 1,16 3,11 0,66 2,73 1,06 1,12 0,94 0,73 1,39 0,97 1,23 0,77 0,94 0,76 0,51 0,63 1,50 0,61 0,90 1,01 1,67 0,74 0,90 0,83 0,78 0,68 0,58 1,01 0,80 0,85 1,12 0,88 1,00 0,91 0,83 0,78 0,48 1,70 2,11 2,24 1,82 0,80 1,39 0,63 0,51 0,55 0,42 0,50 0,83 0,76 0,77 0,61 0,65 0,71 0,91 0,86 0,59 1,88 5,86 0,63 3,02 2,59 0,53 1,41 3,59 0,61 4,41 0,06 1,50 0,78 0,94 0,78
QUOTE TERRENO	-238,62 -239,00 -239,13 -239,51 -240,00 -240,48 -240,56 -240,84 -241,00 -241,39 -241,46 -241,67 -242,00 -242,00 -242,82 -243,10 -243,60 -243,78 -244,00 -244,21 -244,25 -244,37 -244,68 -244,76 -244,88 -244,88 -245,00 -245,01 -245,10 -245,17 -245,28 -245,33 -245,45 -245,52 -245,66 -245,66 -245,78 -245,79 -245,84 -245,84 -245,88 -246,00 -246,09 -246,21 -246,21 -246,27 -246,29 -246,37 -246,41 -246,46 -246,51 -246,51 -246,60 -246,64 -246,70 -246,73 -246,82 -246,86 -246,98 -247,00 -247,07 -247,12 -247,12 -247,20 -247,22 -247,26 -247,26 -247,20 -247,00 -247,00 -246,39 -246,05 -246,00 -245,72 -245,54 -245,52 -245,55 -245,42 -245,42 -245,51 -245,73 -245,76 -245,76 -245,71 -245,68 -245,57 -245,50 -245,50 -245,43 -245,43 -245,42 -245,27 -245,26 -245,27 -245,23 -245,00 -245,00 -244,81 -244,80 -244,40 -244,00 -243,88 -243,86 -243,82 -243,58 -243,00 -243,00 -242,94 -242,86 -242,00 -242,00 -241,75 -241,47 -241,43 -241,36 -241,25
QUOTE PROGETTO	-243,67 -243,60 -243,60 -243,60
DIST. PARZIALI PROGETTO	0,67 60,17 2,00

