

Regione
Calabria



Comune di
Mesoraca



Committente:

ESC WIND S.R.L.
Piazza Europa, 14
87100 Cosenza - Italy
P.IVA: 03884610787

Documento:

PROGETTO DEFINITIVO

Titolo del Progetto:

PARCO EOLICO "MESORACA"

Elaborato:

Sezioni trasversali Asse 05_AD

PROGETTO	DISCIPLINA	AMBITO	TIPO ELABORATO	PROGRESSIVO	SCALA
E-MES	P	VB	SZ	18	1:200

NOME FILE:

E-MES-P-VB-SZ-18_ Sezioni trasversali Asse 05_AD

Progettazione:



Ing. Saverio Pagliuso

Ing. Mario Francesco Perri

Ing. Giorgio Salatino

Rev:	Prima Emissione	Descrizione Revisione	Redatto	Controllato	Approvato
00	FEBBRAIO 2024	PRIMA EMISSIONE	GEMSA PRO	GEMSA PRO	ESC WIND S.R.L.

SCAVI E BONIFICHE	
FOSSO	0,313 m ²
RILEVATI	
RILEVATO	4,750 m ²
SOVRASTRUTTURA STRADALE	
CASSONETTO	12,100 m
MANUFATTI	
SCAVO PER PIATTAFORMA	0,272 m ²
SCAVO PER PARETI TRINCEA	0,044 m ²
RILEVATO PER SCARPATE	3,846 m ²
SOVRASTRUTTURA FERROVIARIA	
AREA DI SCAVO	2,371 m

SEZIONE N.: 2
 QT. PROGETTO: 190,436
 DIST.PROG.: 25,000
 DIST.PREC.: 25,000
 DIST.SUCC.: 25,000

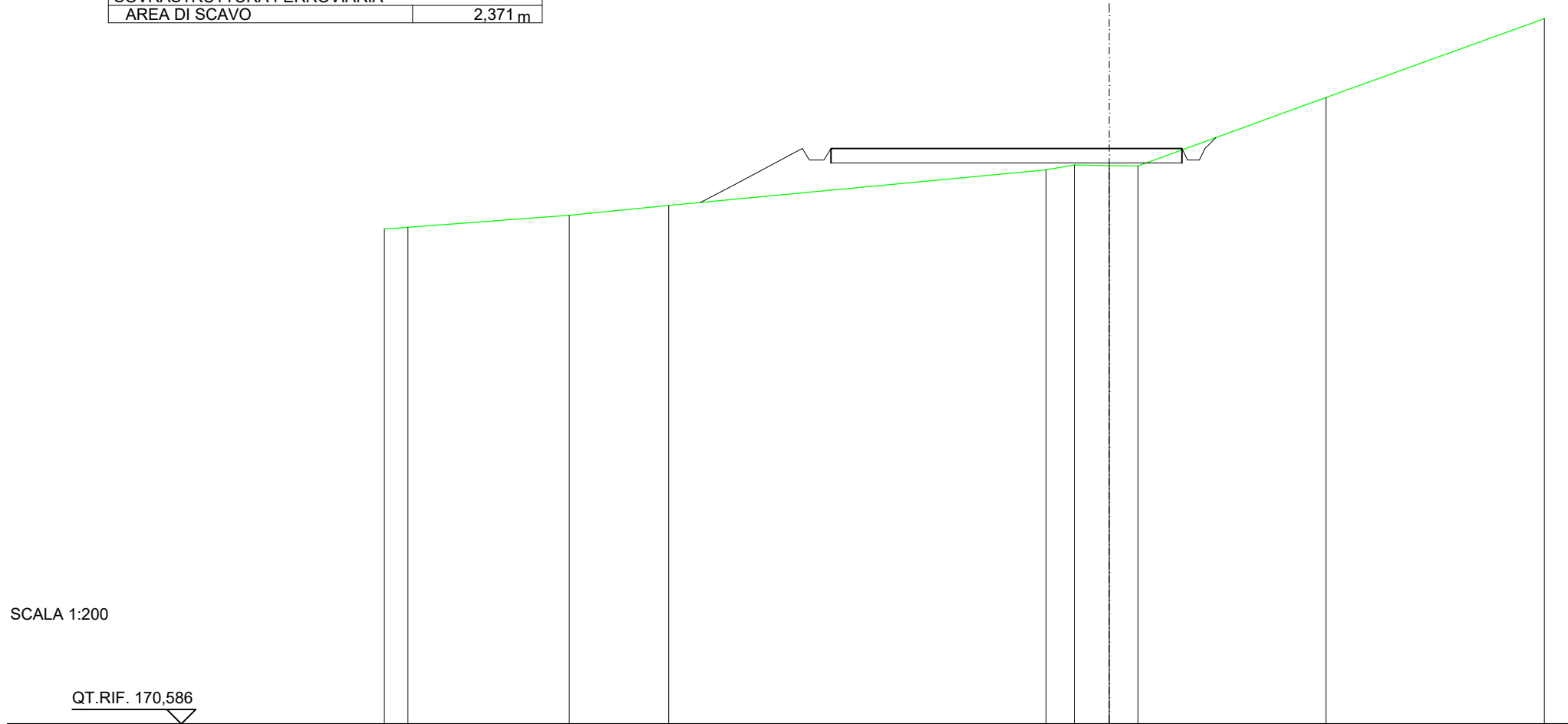

QUOTE TERRENO	187,66	187,72		188,13	188,47			189,69	189,86	189,84	189,83		192,19		194,92				
DIST.PARZIALI TERRENO	0,81		5,56		3,42		13,02		0,97	1,21	0,99		6,49		7,53				
QUOTE PROGETTO										188,57	188,69	189,18	189,70	190,26	190,44	190,04	190,04	190,44	190,81
DIST. PARZIALI PROGETTO										0,94	0,99	1,04	0,49		12,10				

RILEVATI	
RILEVATO	3,668 m ²
SOVRASTRUTTURA STRADALE	
CASSONETTO	5,000 m
MANUFATTI	
RILEVATO PER SCARPATE	5,041 m ²

SEZIONE N.: 3
 QT. PROGETTO: 190,443
 DIST.PROG.: 50,000
 DIST.PREC.: 25,000
 DIST.SUCC.: 25,000

SCALA 1:200

QT.RIF. 167,513

QUOTE TERRENO	186,42	186,81	187,57	187,96	189,05	189,08	189,10	189,15	189,57	191,36	193,61	
DIST.PARZIALI TERRENO	3,43	3,58	1,65	4,79	1,19	0,77	0,90	6,27	7,07			
QUOTE PROGETTO			187,71		190,44	190,04	190,04	190,44	190,44	190,04	190,04	190,16
DIST. PARZIALI PROGETTO			4,10		5,00							

RILEVATI	
RILEVATO	3,182 m ²
SOVRASTRUTTURA STRADALE	
CASSONETTO	5,000 m
MANUFATTI	
RILEVATO PER SCARPATE	4,624 m ²

SEZIONE N.: 4
 QT. PROGETTO: 191,203
 DIST.PROG.: 75,000
 DIST.PREC.: 25,000
 DIST.SUCC.: 25,000

SCALA 1:200

QT.RIF. 168,107

QUOTE TERRENO	187,19	187,45		189,74	190,13	190,14	190,17	190,19		192,24	192,36	194,03
DIST.PARZIALI TERRENO	1,36		11,42	1,85	0,96	0,98		7,53			5,12	
QUOTE PROGETTO			188,81	191,20	190,80	190,80	191,20	191,20	190,80	190,80	191,20	190,75
DIST. PARZIALI PROGETTO			3,59			5,00			0,68			

RILEVATI	
RILEVATO	2,072 m ²
SOVRASTRUTTURA STRADALE	
CASSONETTO	5,000 m
MANUFATTI	
RILEVATO PER SCARPATE	3,998 m ²

SEZIONE N.: 5
 QT. PROGETTO: 193,214
 DIST.PROG.: 100,000
 DIST.PREC.: 25,000
 DIST.SUCC.: 25,000

SCALA 1:200

QT.RIF. 170,121

QUOTE TERRENO	189,28	189,91 189,94 189,95	192,39 192,47	192,50 192,52 192,54	195,75 195,97
DIST.PARZIALI TERRENO	3,57	11,20	1,81	0,55	11,46
QUOTE PROGETTO		190,93	193,21	193,21 192,81 192,81 193,21	192,88
DIST. PARZIALI PROGETTO		3,43	5,00	0,57	

SCAVI E BONIFICHE	
FOSSO	0,243m ²
RILEVATI	
RILEVATO	0,180m ²
SOVRASTRUTTURA STRADALE	
CASSONETTO	5,000m
MANUFATTI	
SCAVO PER PIATTAFORMA	0,292m ²
SCAVO PER PARETI TRINCEA	0,008m ²
RILEVATO PER SCARPATE	0,956m ²
SOVRASTRUTTURA FERROVIARIA	
AREA DI SCAVO	3,310m

SEZIONE N.: 6
 QT. PROGETTO: 196,392
 DIST.PROG.: 125,000
 DIST.PREC.: 25,000
 DIST.SUCC.: 25,000

SCALA 1:200

QT.RIF. 176,264

QUOTE TERRENO	194,10				195,87	195,85	195,86	195,89	195,92	196,18		198,22		199,83
DIST.PARZIALI TERRENO		13,89			0,74	0,74	1,20	0,89		7,73		5,18		
QUOTE PROGETTO				195,40	196,39	195,99	195,99	196,39	195,99	196,39	196,54			
DIST. PARZIALI PROGETTO				1,48			5,00							

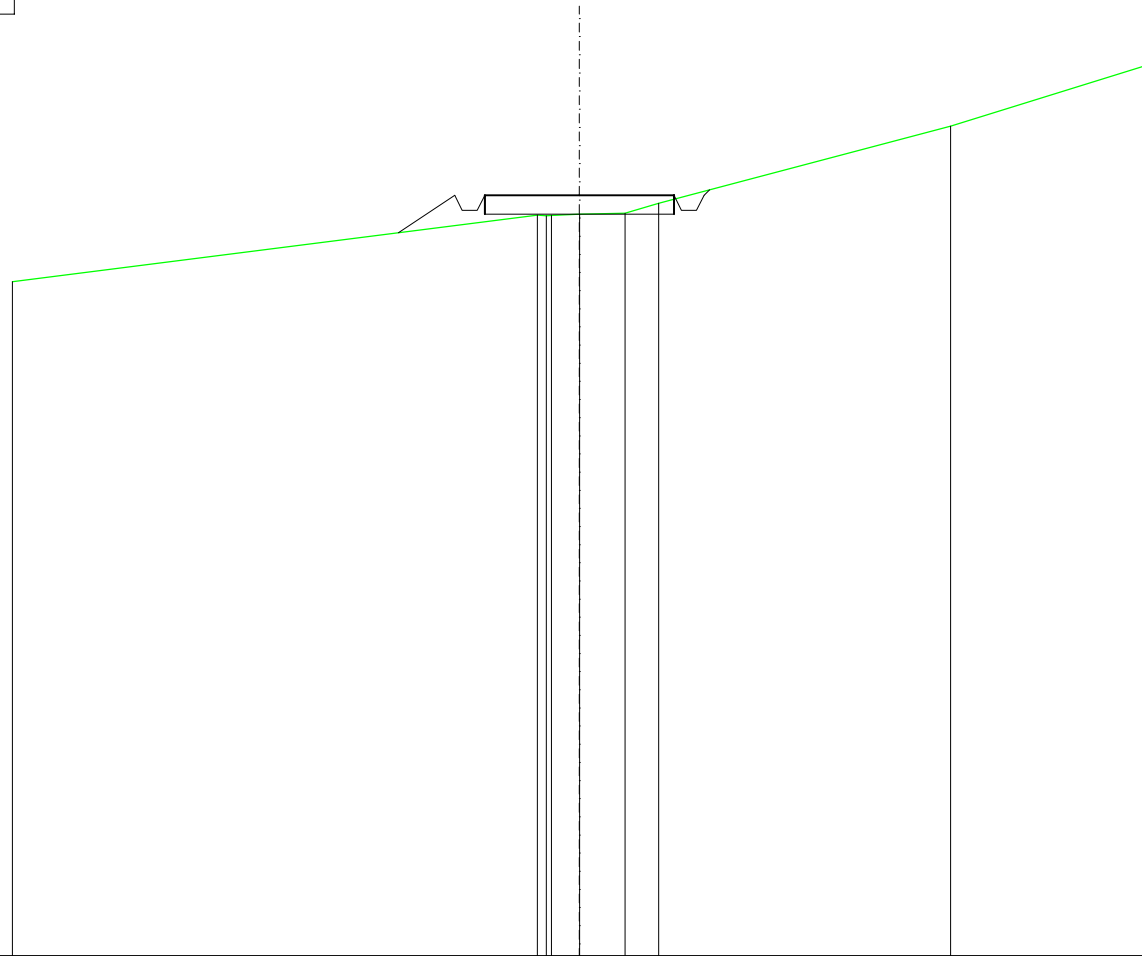

SCAVI E BONIFICHE	
FOSSO	1,199 m ²
SOVRASTRUTTURA STRADALE	
CASSONETTO	5,000 m
MANUFATTI	
SCAVO PER PIATTAFORMA	1,643 m ²
SCAVO PER PARETI TRINCEA	1,001 m ²
RILEVATO PER SCARPATE	0,002 m ²
SOVRASTRUTTURA FERROVIARIA	
AREA DI SCAVO	8,450 m

SEZIONE N.: 7
 QT. PROGETTO: 199,825
 DIST.PROG.: 150,000
 DIST.PREC.: 25,000
 DIST.SUCC.: 25,000

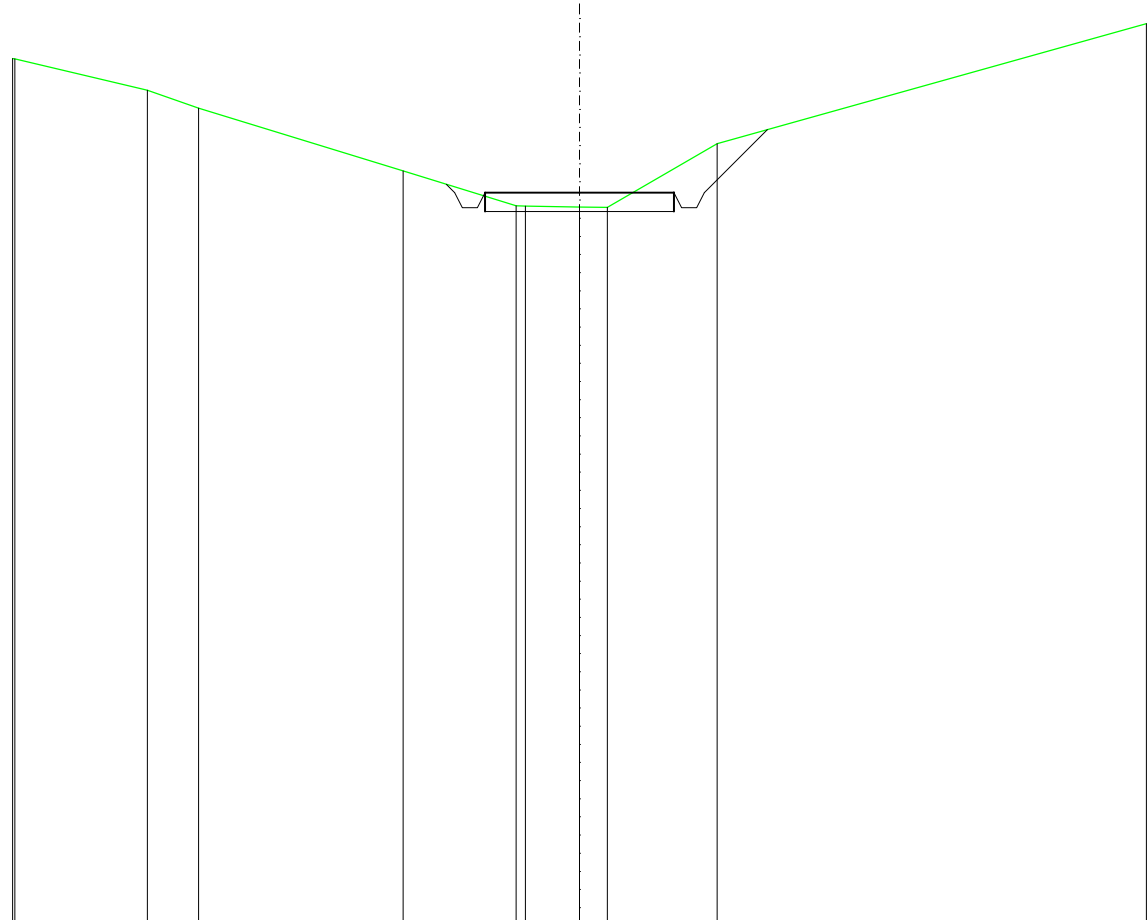

SCALA 1:200

QT.RIF. 180,512

QUOTE TERRENO	203,38 203,37	202,53	202,06		200,40	199,48 199,47	199,45 199,43	201,12		204,30
DIST.PARZIALI TERRENO		3,50	1,36	5,41		2,99	1,43 0,73	2,91		11,36
QUOTE PROGETTO						200,05 199,82 199,42 199,42 199,82	199,82	199,82 199,42 199,42 199,82		201,49
DIST. PARZIALI PROGETTO							5,00	1,67		

SCAVI E BONIFICHE	
FOSSO	1,186 m ²
RILEVATI	
RILEVATO	1,695 m ²
SOVRASTRUTTURA STRADALE	
CASSONETTO	11,644 m
MANUFATTI	
SCAVO PER PIATTAFORMA	5,852 m ²
SCAVO PER PARETI TRINCEA	0,938 m ²
RILEVATO PER SCARPATE	1,725 m ²
SOVRASTRUTTURA FERROVIARIA	
AREA DI SCAVO	9,530 m

SEZIONE N.: 9
 QT. PROGETTO: 204,864
 DIST.PROG.: 200,000
 DIST.PREC.: 25,000
 DIST.SUCC.: 25,000

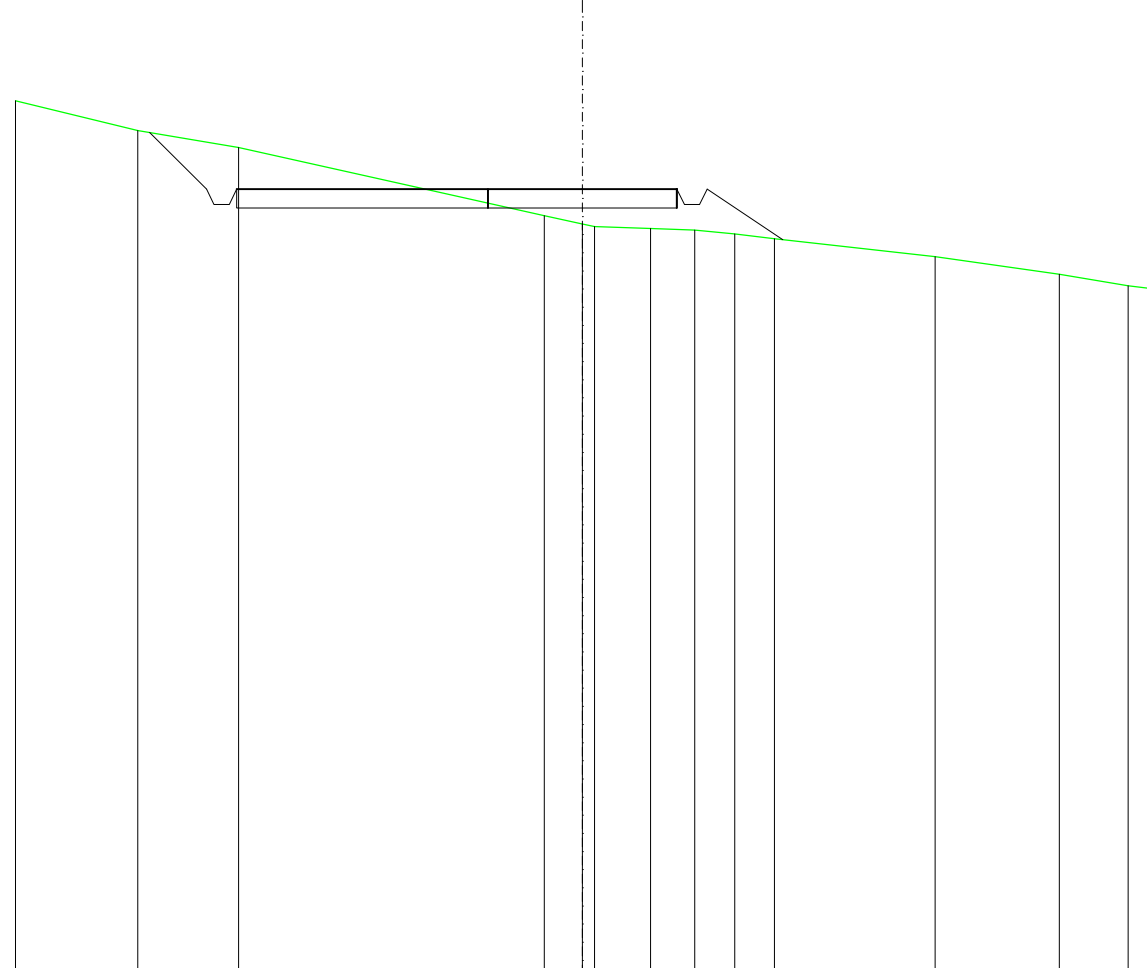

SCALA 1:200

QT.RIF. 184,021

QUOTE TERRENO	207,20	206,42	205,97		204,16	203,95	203,88	203,82	203,79	203,68	203,55		203,08	202,62	202,31	202,24
DIST.PARZIALI TERRENO		3,24	2,67	8,08		1,01	1,48	1,17	1,06	1,05	4,25		3,29	1,82	0,56	
QUOTE PROGETTO		206,37	204,86	204,46	204,86	204,86	204,86	204,86	204,46	204,46	204,86	203,53				
DIST. PARZIALI PROGETTO			1,50		11,64					2,00						

SCAVI E BONIFICHE	
FOSSO	0,314 m ²
RILEVATI	
RILEVATO	0,077 m ²
SOVRASTRUTTURA STRADALE	
CASSONETTO	5,000 m
MANUFATTI	
SCAVO PER PIATTAFORMA	0,623 m ²
SCAVO PER PARETI TRINCEA	0,020 m ²
RILEVATO PER SCARPATE	0,667 m ²
SOVRASTRUTTURA FERROVIARIA	
AREA DI SCAVO	3,468 m

SEZIONE N.: 10
 QT. PROGETTO: 207,019
 DIST.PROG.: 225,000
 DIST.PREC.: 25,000
 DIST.SUCC.: 25,000

SCALA 1:200

QT.RIF. 186,104

QUOTE TERRENO	209,14	208,99	208,57	207,30	206,51	206,50	206,48	206,49	204,62	204,61	204,48	204,47
DIST.PARZIALI TERRENO	0,99	2,58	7,62	3,81	1,34	1,09	11,59	0,60				
QUOTE PROGETTO				207,24	207,02	206,62	206,62	207,02	206,62	206,62	207,02	206,15
DIST. PARZIALI PROGETTO					5,00				1,31			

SCAVI E BONIFICHE	
FOSSO	0,467 m ²
SOVRASTRUTTURA STRADALE	
CASSONETTO	5,000 m
MANUFATTI	
SCAVO PER PIATTAFORMA	1,702 m ²
SCAVO PER PARETI TRINCEA	0,074 m ²
RILEVATO PER SCARPATE	0,327 m ²
SOVRASTRUTTURA FERROVIARIA	
AREA DI SCAVO	6,474 m

SEZIONE N.: 11
 QT. PROGETTO: 209,173
 DIST.PROG.: 250,000
 DIST.PREC.: 25,000
 DIST.SUCC.: 25,000

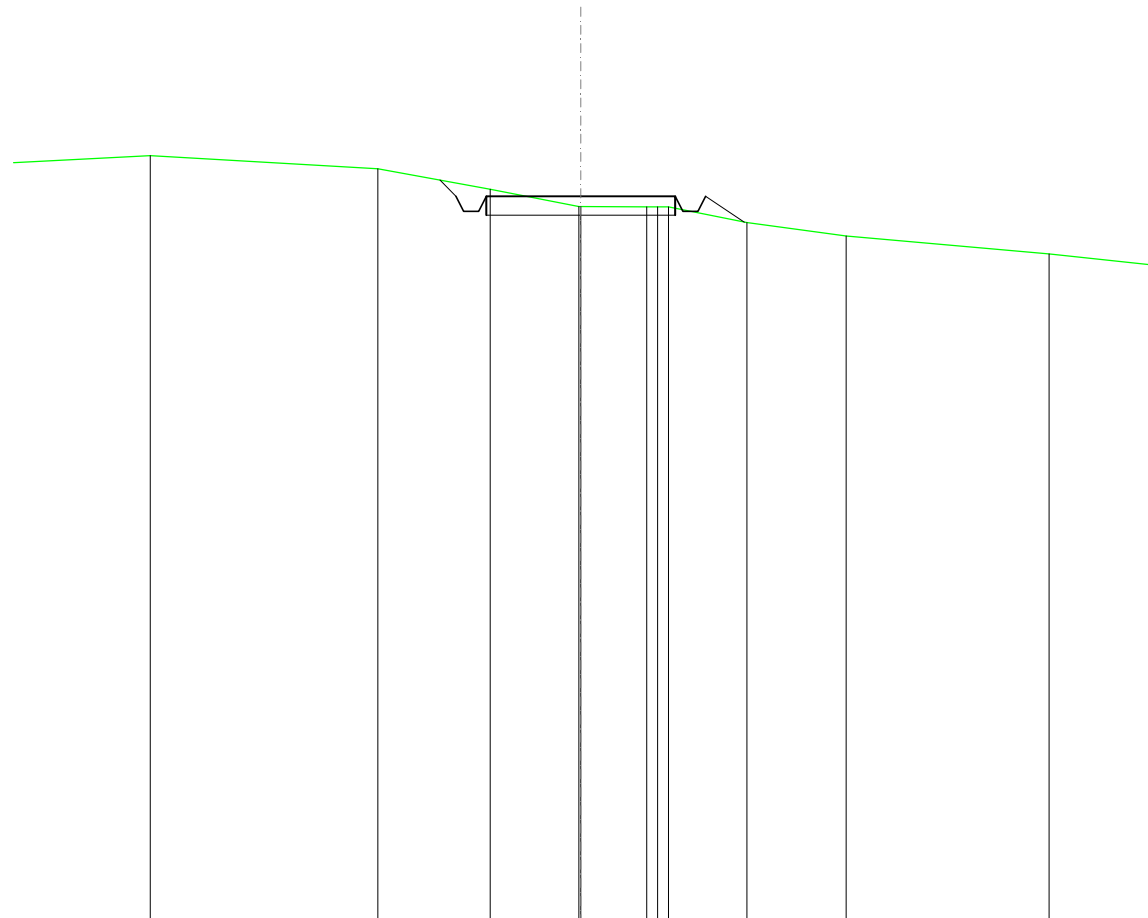

SCALA 1:200

QT.RIF. 190,000

QUOTE TERRENO	210,25	209,90	209,36	208,90	208,90	208,89	208,89	208,90	208,48	208,12
DIST.PARZIALI TERRENO	6,02	2,97	2,35	1,74	2,07	2,63				
QUOTE PROGETTO			209,60	209,17	208,77	208,77	209,17	208,77	208,17	208,49
DIST. PARZIALI PROGETTO				5,00				1,03		

SCAVI E BONIFICHE	
FOSSO	0,625 m ²
SOVRASTRUTTURA STRADALE	
CASSONETTO	7,086 m
MANUFATTI	
SCAVO PER PIATTAFORMA	3,857 m ²
SCAVO PER PARETI TRINCEA	0,101 m ²
RILEVATO PER SCARPATE	0,087 m ²
SOVRASTRUTTURA FERROVIARIA	
AREA DI SCAVO	8,961 m

SEZIONE N.: 12
 QT. PROGETTO: 211,328
 DIST.PROG.: 275,000
 DIST.PREC.: 25,000
 DIST.SUCC.: 25,000

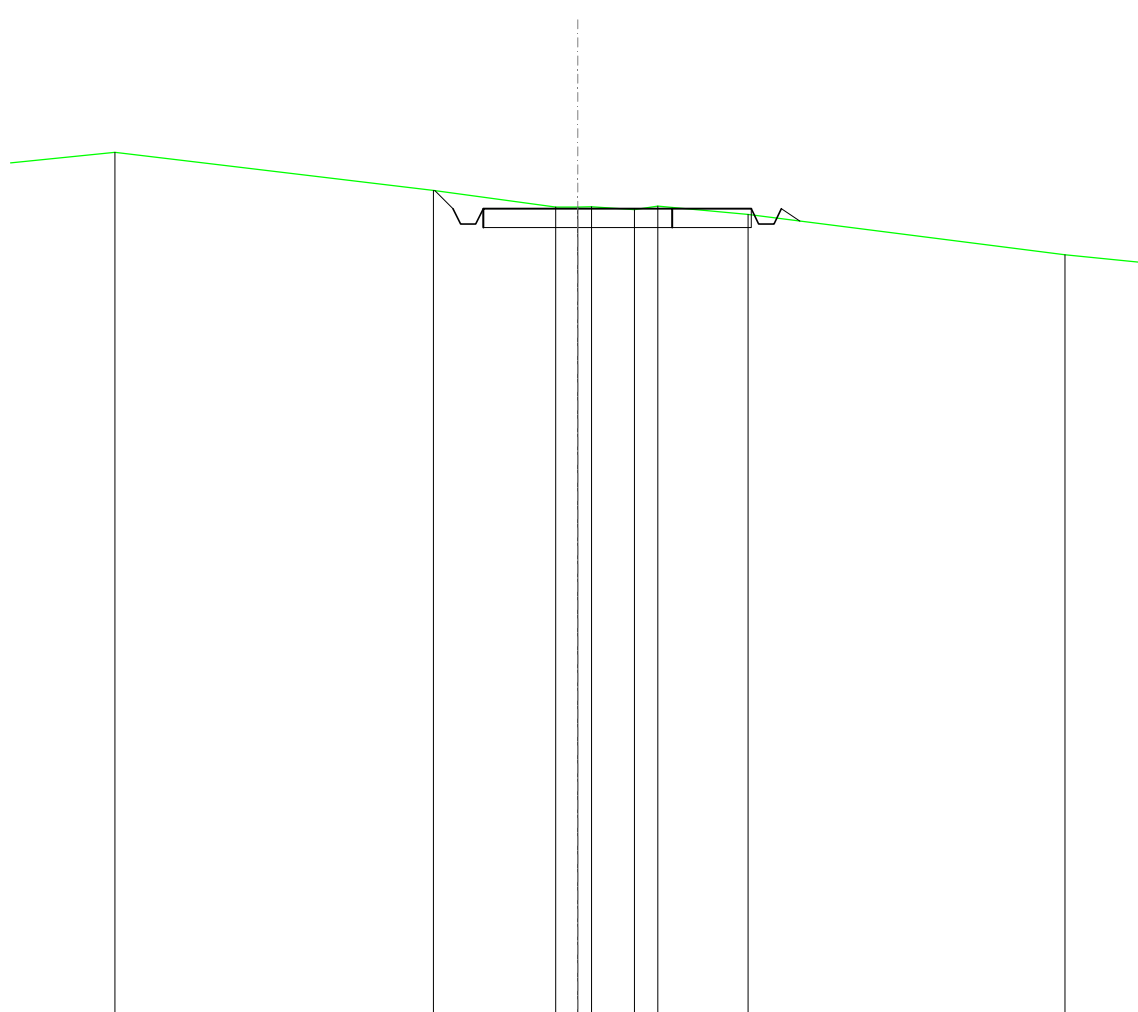

SCALA 1:200

QT.RIF. 190,000

QUOTE TERRENO	211,82	211,38	211,38	211,30	211,40	211,18
DIST.PARZIALI TERRENO	3,24	0,58	1,14	0,62	2,39	
QUOTE PROGETTO	211,81	211,33	211,33	211,33	211,33	211,33
DIST. PARZIALI PROGETTO	0,48			7,09		0,49

SCAVI E BONIFICHE	
FOSSO	0,493 m ²
SOVRASTRUTTURA STRADALE	
CASSONETTO	7,694 m
MANUFATTI	
SCAVO PER PIATTAFORMA	4,573 m ²
SCAVO PER PARETI TRINCEA	0,091 m ²
RILEVATO PER SCARPATE	0,330 m ²
SOVRASTRUTTURA FERROVIARIA	
AREA DI SCAVO	9,009 m

SEZIONE N.: 13
 QT. PROGETTO: 213,159
 DIST.PROG.: 300,000
 DIST.PREC.: 25,000
 DIST.SUCC.: 25,000

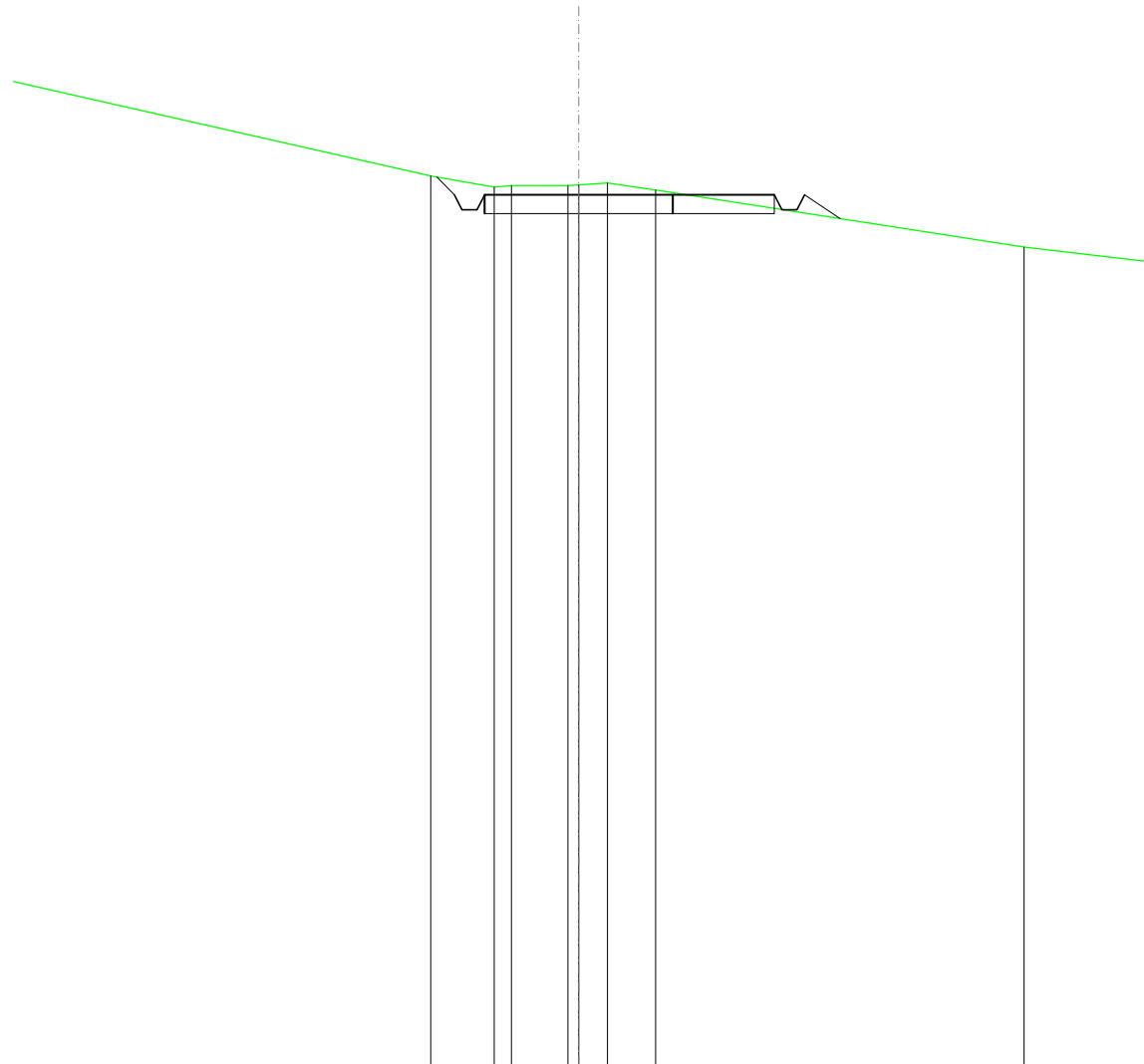

SCALA 1:200

QT.RIF. 190,000

QUOTE TERRENO	213,66	213,36	213,41	213,41	213,43	213,47	213,28	211,77
DIST.PARZIALI TERRENO	1,68	1,50	0,76	1,27	9,78			
QUOTE PROGETTO	213,63	213,16	212,76	213,16	212,76	213,16	212,53	
DIST. PARZIALI PROGETTO				7,69	0,95			

SCAVI E BONIFICHE	
FOSSO	0,749 m ²
SOVRASTRUTTURA STRADALE	
CASSONETTO	5,729 m
MANUFATTI	
SCAVO PER PIATTAFORMA	2,864 m ²
SCAVO PER PARETI TRINCEA	0,293 m ²
RILEVATO PER SCARPATE	0,490 m ²
SOVRASTRUTTURA FERROVIARIA	
AREA DI SCAVO	7,365 m

SEZIONE N.: 14
 QT. PROGETTO: 214,892
 DIST.PROG.: 325,000
 DIST.PREC.: 25,000
 DIST.SUCC.: 25,000

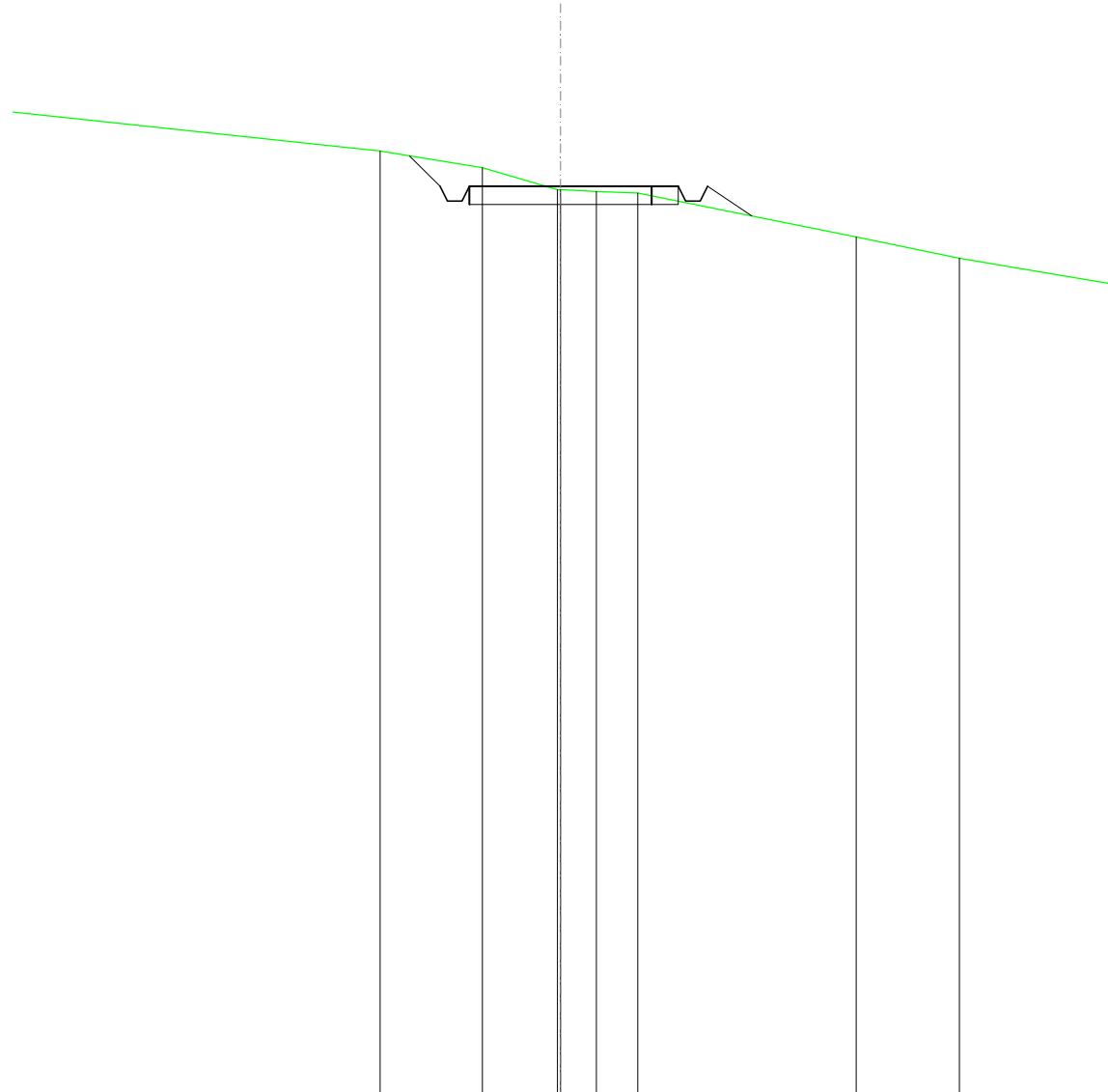

SCALA 1:200

QT.RIF. 190,000

QUOTE TERRENO		215,86		215,41		214,80	214,80	214,75		214,71		213,51		212,92
DIST.PARZIALI TERRENO			2,80		2,06		0,98		1,14		5,99		2,83	
QUOTE PROGETTO		215,73	214,89	214,49	214,49	214,89	214,89	214,89	214,89	214,49	214,89	214,08		
DIST. PARZIALI PROGETTO		0,84				5,73					1,21			

SCAVI E BONIFICHE	
FOSSO	0,612 m ²
RILEVATI	
RILEVATO	0,010 m ²
SOVRASTRUTTURA STRADALE	
CASSONETTO	5,000 m
MANUFATTI	
SCAVO PER PIATTAFORMA	1,228 m ²
SCAVO PER PARETI TRINCEA	0,271 m ²
RILEVATO PER SCARPATE	1,177 m ²
SOVRASTRUTTURA FERROVIARIA	
AREA DI SCAVO	6,449 m

SEZIONE N.: 15
 QT. PROGETTO: 216,626
 DIST.PROG.: 350,000
 DIST.PREC.: 25,000
 DIST.SUCC.: 25,000

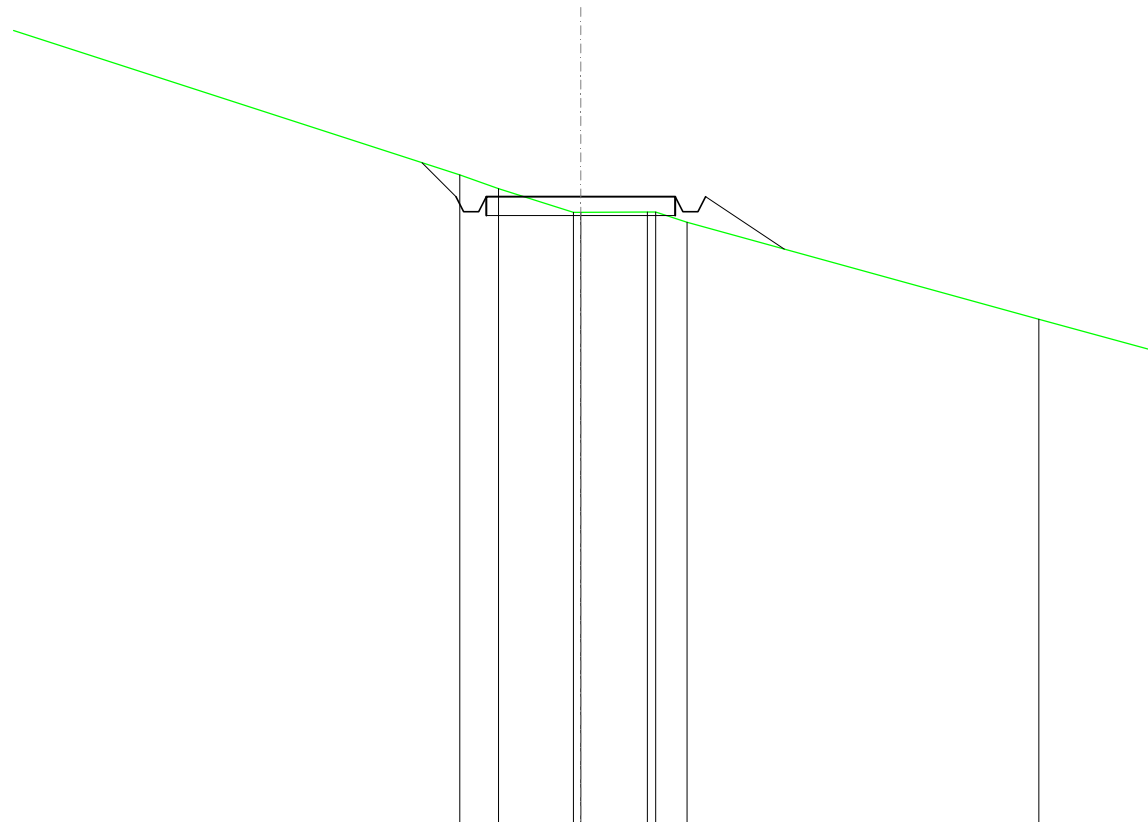

SCALA 1:200

QT.RIF. 200,000

QUOTE TERRENO			217,20	216,83	216,21	216,21	216,22	215,94	
DIST.PARZIALI TERRENO			1,02	1,98	1,76	0,84			
QUOTE PROGETTO		217,52	216,63	216,23	216,63	216,63	216,23	216,63	215,23
DIST. PARZIALI PROGETTO		0,90			5,00			2,09	

SCAVI E BONIFICHE	
FOSSO	0,481 m ²
RILEVATI	
RILEVATO	0,036 m ²
SOVRASTRUTTURA STRADALE	
CASSONETTO	5,000 m
MANUFATTI	
SCAVO PER PIATTAFORMA	1,140 m ²
SCAVO PER PARETI TRINCEA	0,146 m ²
RILEVATO PER SCARPATE	1,507 m ²
SOVRASTRUTTURA FERROVIARIA	
AREA DI SCAVO	5,968 m

SEZIONE N.: 16
 QT. PROGETTO: 218,360
 DIST.PROG.: 375,000
 DIST.PREC.: 25,000
 DIST.SUCC.: 25,000

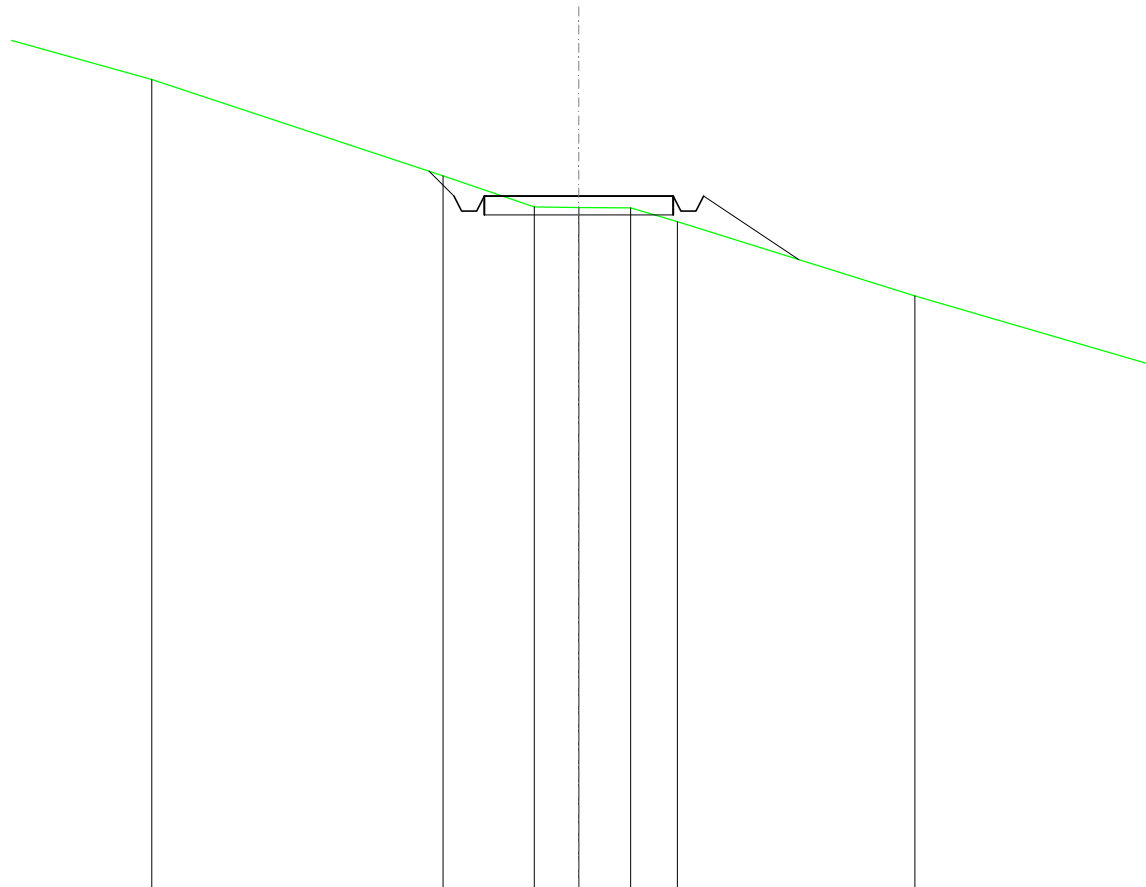

SCALA 1:200

QT.RIF. 200,000

QUOTE TERRENO	221,44	218,90	218,07	218,06	218,05	217,68	215,71
DIST.PARZIALI TERRENO	7,71	2,41	1,18	1,38	1,23	6,28	
QUOTE PROGETTO		219,02 218,36 217,96 218,36	218,36	218,36	217,96 218,36	216,67	
DIST. PARZIALI PROGETTO		0,66	5,00		2,53		

SCAVI E BONIFICHE	
FOSSO	0,289 m ²
RILEVATI	
RILEVATO	0,043 m ²
SOVRASTRUTTURA STRADALE	
CASSONETTO	5,000 m
MANUFATTI	
SCAVO PER PIATTAFORMA	0,567 m ²
SCAVO PER PARETI TRINCEA	0,022 m ²
RILEVATO PER SCARPATE	1,048 m ²
SOVRASTRUTTURA FERROVIARIA	
AREA DI SCAVO	5,388 m

SEZIONE N.: 17
 QT. PROGETTO: 220,093
 DIST.PROG.: 400,000
 DIST.PREC.: 25,000
 DIST.SUCC.: 25,000

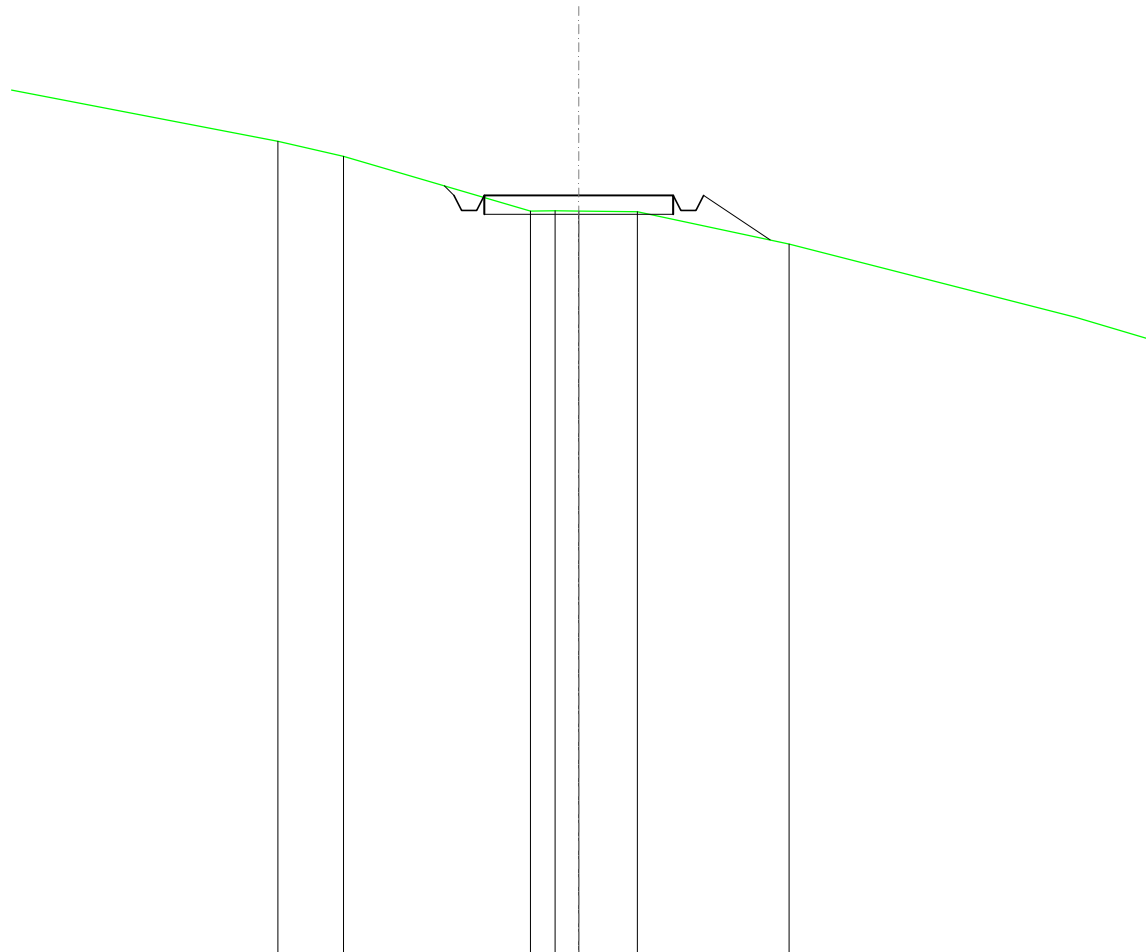

SCALA 1:200

QT.RIF. 200,000

QUOTE TERRENO	221,52	221,13	219,68	219,69	219,68	219,66	218,81
DIST.PARZIALI TERRENO	1,74	4,94	0,65	0,63	1,55	4,01	
QUOTE PROGETTO			220,35	220,09	219,69	220,09	218,91
DIST. PARZIALI PROGETTO					5,00	1,77	

SCAVI E BONIFICHE	
FOSSO	0,795 m ²
RILEVATI	
RILEVATO	0,004 m ²
SOVRASTRUTTURA STRADALE	
CASSONETTO	5,000 m
MANUFATTI	
SCAVO PER PIATTAFORMA	1,775 m ²
SCAVO PER PARETI TRINCEA	0,541 m ²
RILEVATO PER SCARPATE	1,498 m ²
SOVRASTRUTTURA FERROVIARIA	
AREA DI SCAVO	6,948 m

SEZIONE N.: 18
 QT. PROGETTO: 221,839
 DIST.PROG.: 425,000
 DIST.PREC.: 25,000
 DIST.SUCC.: 25,000

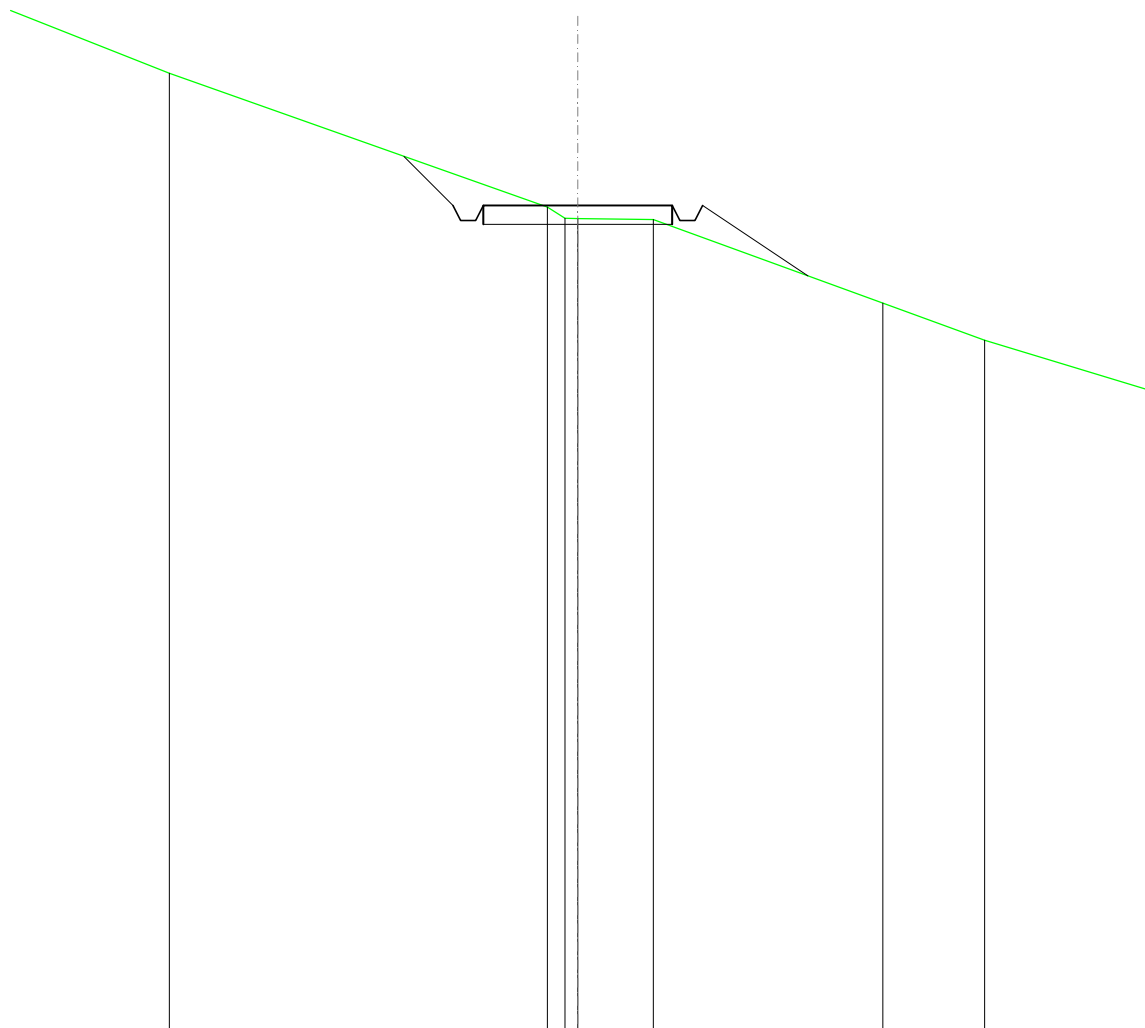

SCALA 1:200

QT.RIF. 200,000

QUOTE TERRENO		225,33				221,79	221,50	221,49	221,47		219,26	218,27	
DIST.PARZIALI TERRENO			9,99					2,00		6,07		2,68	
QUOTE PROGETTO				223,13	221,84	221,44	221,44	221,84	221,84	221,44	221,44	221,84	219,98
DIST. PARZIALI PROGETTO				1,29				5,00				2,79	

SCAVI E BONIFICHE	
FOSSO	1,081 m ²
RILEVATI	0,054 m ²
SOVRASTRUTTURA STRADALE	
CASSONETTO	5,000 m
MANUFATTI	
SCAVO PER PIATTAFORMA	1,765 m ²
SCAVO PER PARETI TRINCEA	2,141 m ²
RILEVATO PER SCARPATE	2,087 m ²
SOVRASTRUTTURA FERROVIARIA	
AREA DI SCAVO	8,531 m

SEZIONE N.: 19
 QT. PROGETTO: 224,374
 DIST.PROG.: 450,000
 DIST.PREC.: 25,000
 DIST.SUCC.: 25,000

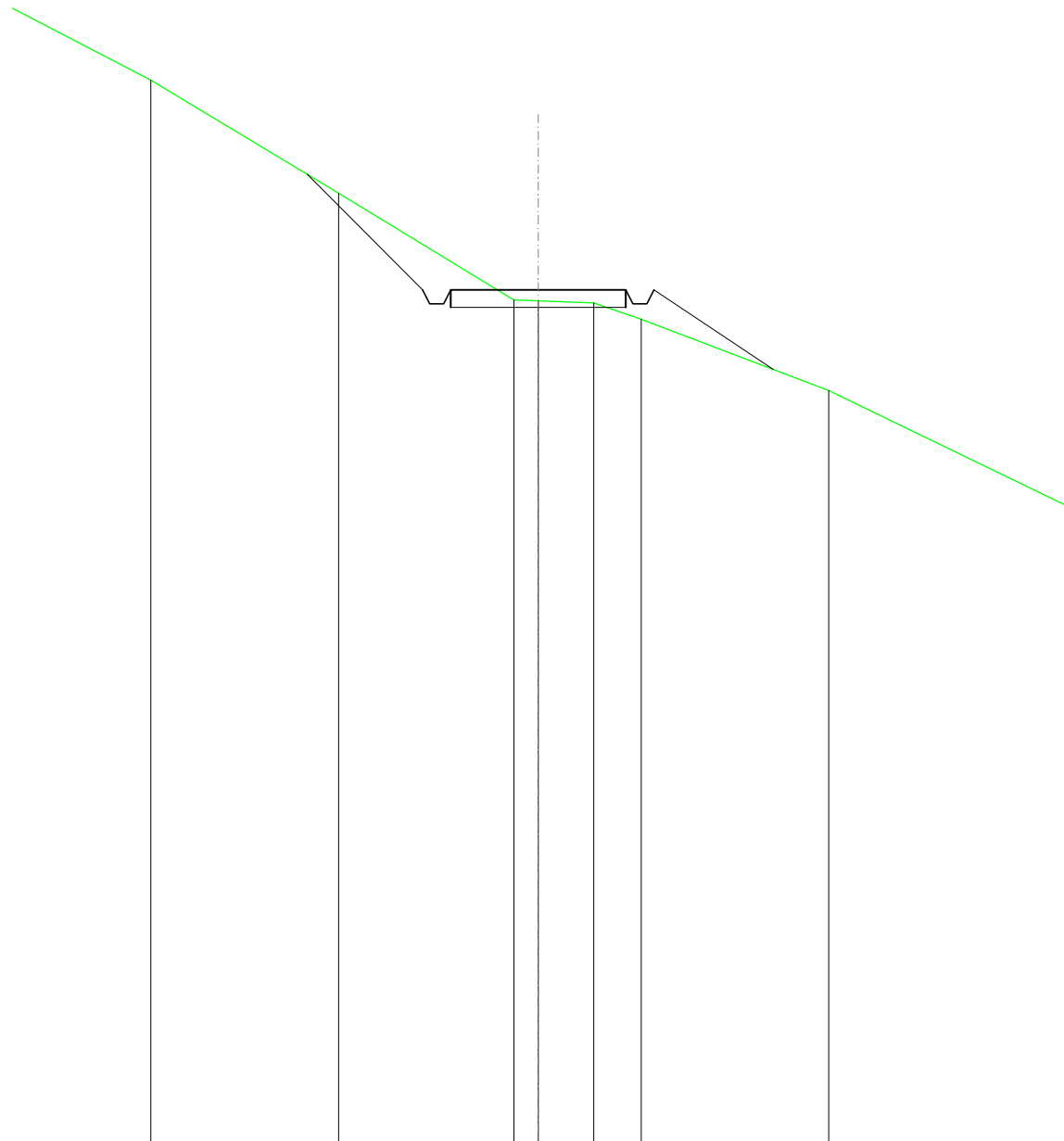

SCALA 1:200

QT.RIF. 200,000

QUOTE TERRENO	230,36	227,13	224,08	224,06	223,99	223,53	221,50
DIST.PARZIALI TERRENO	5,37	5,00	0,70	1,58	1,36	5,35	
QUOTE PROGETTO		227,67	224,37	224,37	224,37	223,97	222,10
DIST. PARZIALI PROGETTO		3,29	3,29	5,00	3,41	3,41	

SCAVI E BONIFICHE	
FOSSO	1,442 m ²
SOVRASTRUTTURA STRADALE	
CASSONETTO	5,000 m
MANUFATTI	
SCAVO PER PIATTAFORMA	3,157 m ²
SCAVO PER PARETI TRINCEA	2,833 m ²
RILEVATO PER SCARPATE	0,269 m ²
SOVRASTRUTTURA FERROVIARIA	
AREA DI SCAVO	9,914 m

SEZIONE N.: 20
 QT. PROGETTO: 227,511
 DIST.PROG.: 475,000
 DIST.PREC.: 25,000
 DIST.SUCC.: 25,000

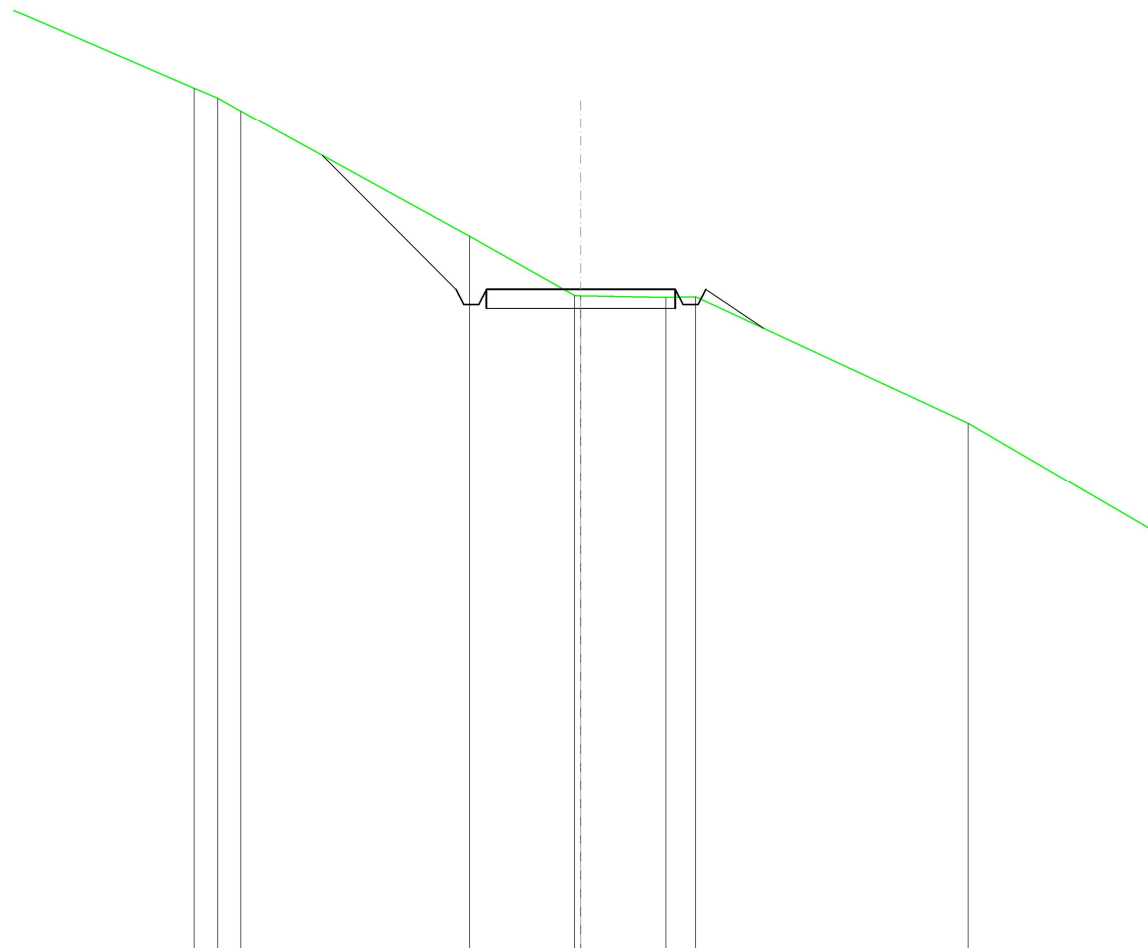

SCALA 1:200

QT.RIF. 210,000

QUOTE TERRENO		232,84	232,57	232,23		228,91	227,35	227,35	227,30	227,32		223,98
DIST.PARZIALI TERRENO		0,63	0,61		6,05		2,76		2,25	0,79		7,21
QUOTE PROGETTO					231,05		227,51	227,11	227,11	227,51		226,49
DIST. PARZIALI PROGETTO						3,54			5,00		1,53	

SCAVI E BONIFICHE	
FOSSO	1,332 m ²
RILEVATI	
RILEVATO	0,009 m ²
SOVRASTRUTTURA STRADALE	
CASSONETTO	5,000 m
MANUFATTI	
SCAVO PER PIATTAFORMA	2,477 m ²
SCAVO PER PARETI TRINCEA	3,456 m ²
RILEVATO PER SCARPATE	3,092 m ²
SOVRASTRUTTURA FERROVIARIA	
AREA DI SCAVO	9,737 m

SEZIONE N.: 21
 QT. PROGETTO: 229,777
 DIST.PROG.: 500,000
 DIST.PREC.: 25,000
 DIST.SUCC.: 25,000

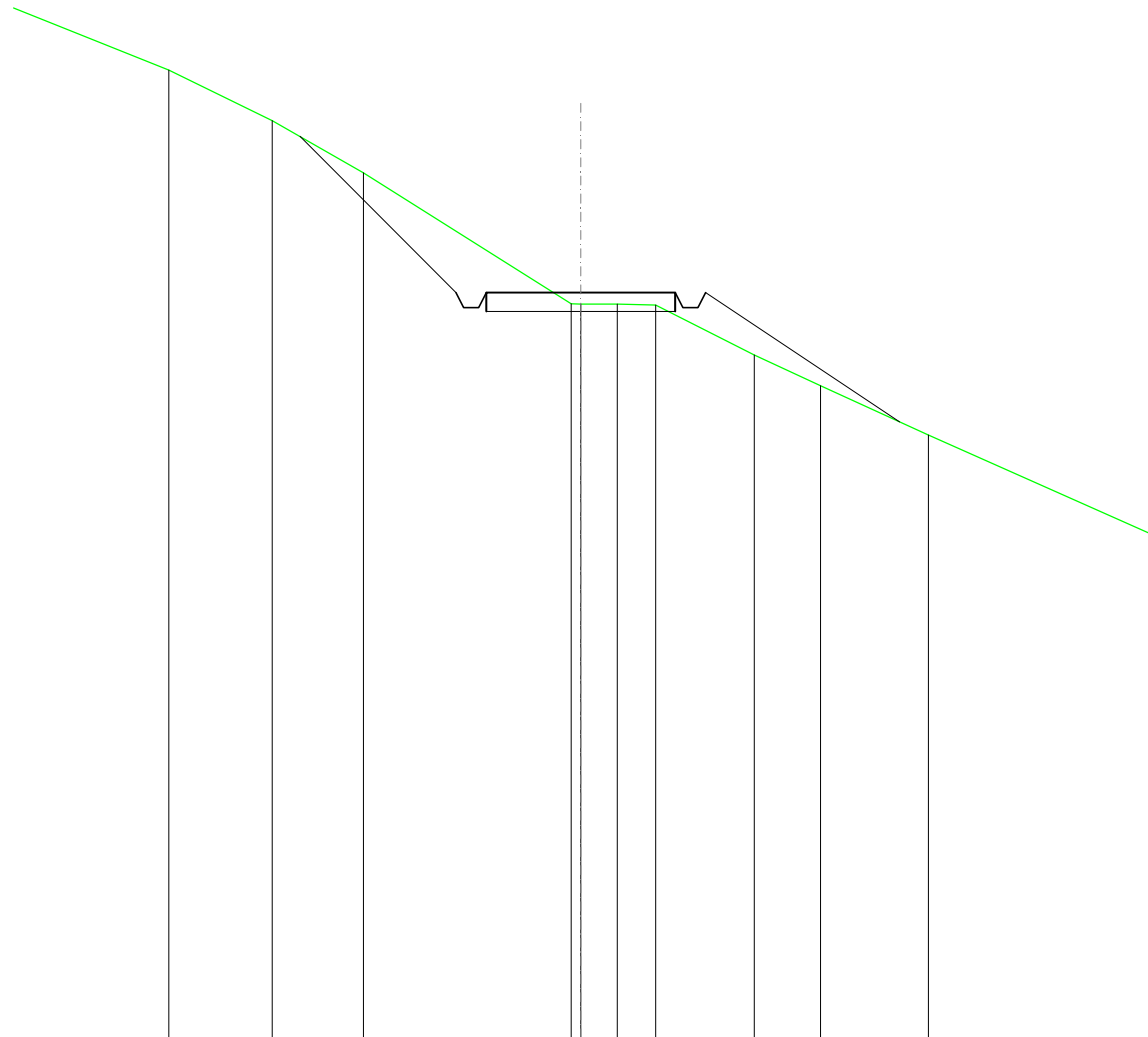

SCALA 1:200

QT.RIF. 210,000

QUOTE TERRENO	235,66	234,32	232,94		229,47	229,47	229,47	229,44	228,13	227,31	226,01
DIST.PARZIALI TERRENO	2,74	2,41	5,49		0,97	1,01	2,61	1,76	2,85		
QUOTE PROGETTO		233,90	229,78	229,38	229,78	229,38	229,78	229,38	226,35		
DIST. PARZIALI PROGETTO			4,13		5,00			5,13			

SCAVI E BONIFICHE	
FOSSO	0,724 m ²
RILEVATI	
RILEVATO	0,064 m ²
SOVRASTRUTTURA STRADALE	
CASSONETTO	5,000 m
MANUFATTI	
SCAVO PER PIATTAFORMA	1,487 m ²
SCAVO PER PARETI TRINCEA	0,597 m ²
RILEVATO PER SCARPATE	2,227 m ²
SOVRASTRUTTURA FERROVIARIA	
AREA DI SCAVO	6,723 m

SEZIONE N.: 22
 QT. PROGETTO: 231,671
 DIST.PROG.: 525,000
 DIST.PREC.: 25,000
 DIST.SUCC.: 25,000

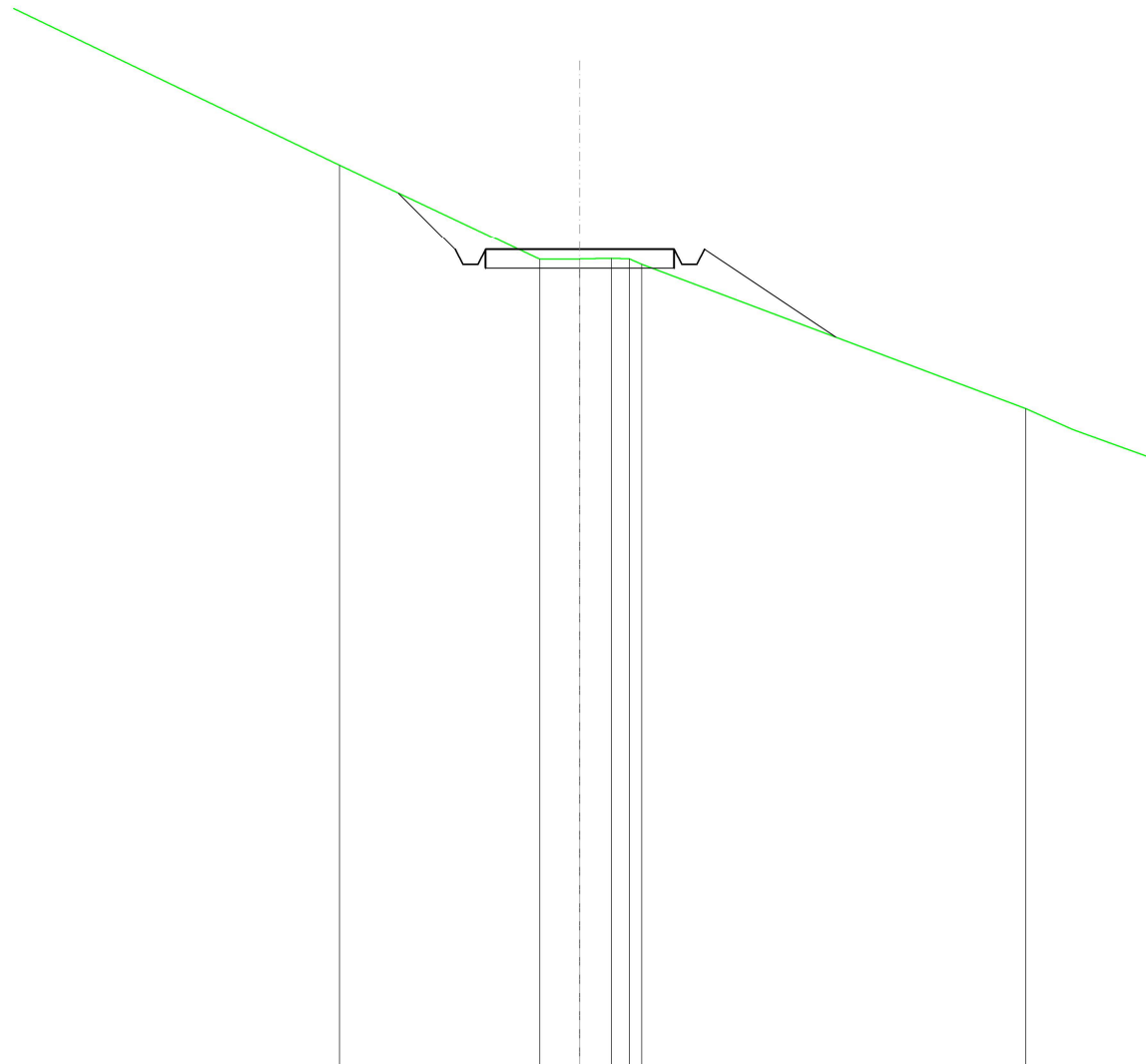

SCALA 1:200

QT.RIF. 210,000

QUOTE TERRENO	233,91	231,41	231,42	231,43	231,41	231,27	227,46
DIST.PARZIALI TERRENO		5,30	1,06	0,84			10,17
QUOTE PROGETTO		233,18	231,67	231,27	231,27	231,67	229,35
DIST. PARZIALI PROGETTO		1,51			5,00		3,48

SCAVI E BONIFICHE	
FOSSO	1,123 m ²
SOVRASTRUTTURA STRADALE	
CASSONETTO	5,000 m
MANUFATTI	
SCAVO PER PIATTAFORMA	3,373 m ²
SCAVO PER PARETI TRINCEA	1,269 m ²
RILEVATO PER SCARPATE	0,437 m ²
SOVRASTRUTTURA FERROVIARIA	
AREA DI SCAVO	8,301 m

SEZIONE N.: 23
 QT. PROGETTO: 233,565
 DIST.PROG.: 550,000
 DIST.PREC.: 25,000
 DIST.SUCC.: 25,000

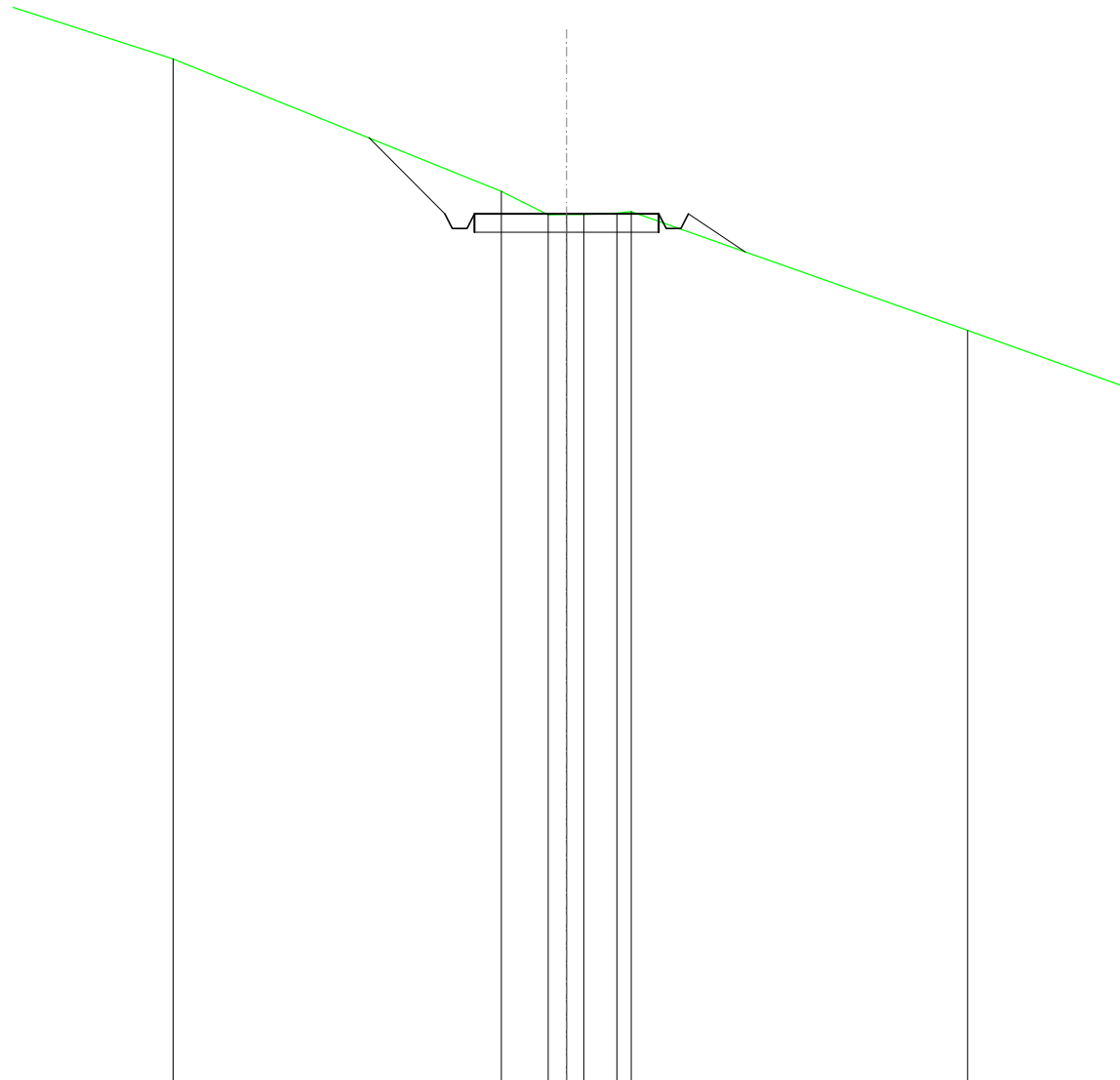

SCALA 1:200

QT.RIF. 210,000

QUOTE TERRENO	237,77			234,18	233,54	233,55	233,55	233,58	233,63		230,40
DIST.PARZIALI TERRENO		8,89		1,27	0,50	0,90				9,12	
QUOTE PROGETTO			235,63	233,56	233,16	233,16	233,56	233,56	233,16	233,56	232,53
DIST. PARZIALI PROGETTO			2,06				5,00			1,54	

SCAVI E BONIFICHE	
FOSSO	0,482 m ²
SOVRASTRUTTURA STRADALE	
CASSONETTO	5,000 m
MANUFATTI	
SCAVO PER PIATTAFORMA	1,770 m ²
SCAVO PER PARETI TRINCEA	0,110 m ²
RILEVATO PER SCARPATE	1,043 m ²
SOVRASTRUTTURA FERROVIARIA	
AREA DI SCAVO	6,345 m

SEZIONE N.: 24
 QT. PROGETTO: 235,178
 DIST.PROG.: 575,000
 DIST.PREC.: 25,000
 DIST.SUCC.: 25,000

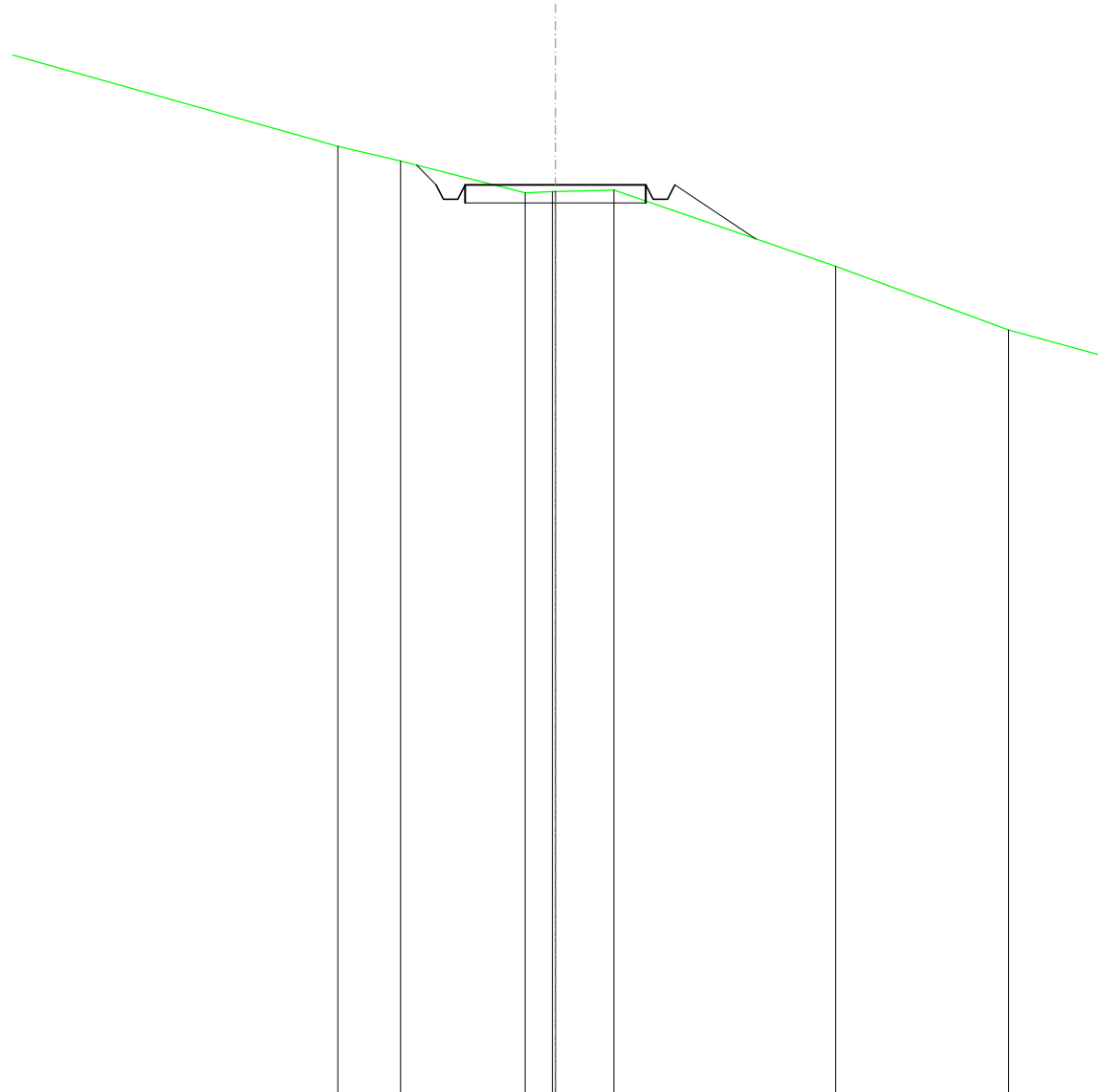

SCALA 1:200

QT.RIF. 210,000

QUOTE TERRENO	236,25	235,84	234,95	234,98	234,99	235,03	232,92
DIST.PARZIALI TERRENO	1,73	3,45	0,75	1,62	6,13		
QUOTE PROGETTO		235,72 235,18 234,78 234,78 235,18	235,18	235,18	234,78 234,78 235,18	233,68	
DIST. PARZIALI PROGETTO		0,54	5,00	2,25			

SCAVI E BONIFICHE	
FOSSO	0,341 m ²
RILEVATI	
RILEVATO	0,097 m ²
SOVRASTRUTTURA STRADALE	
CASSONETTO	5,000 m
MANUFATTI	
SCAVO PER PIATTAFORMA	0,751 m ²
SCAVO PER PARETI TRINCEA	0,027 m ²
RILEVATO PER SCARPATE	1,076 m ²
SOVRASTRUTTURA FERROVIARIA	
AREA DI SCAVO	3,802 m

SEZIONE N.: 25
 QT. PROGETTO: 236,494
 DIST.PROG.: 600,000
 DIST.PREC.: 25,000
 DIST.SUCC.: 25,000

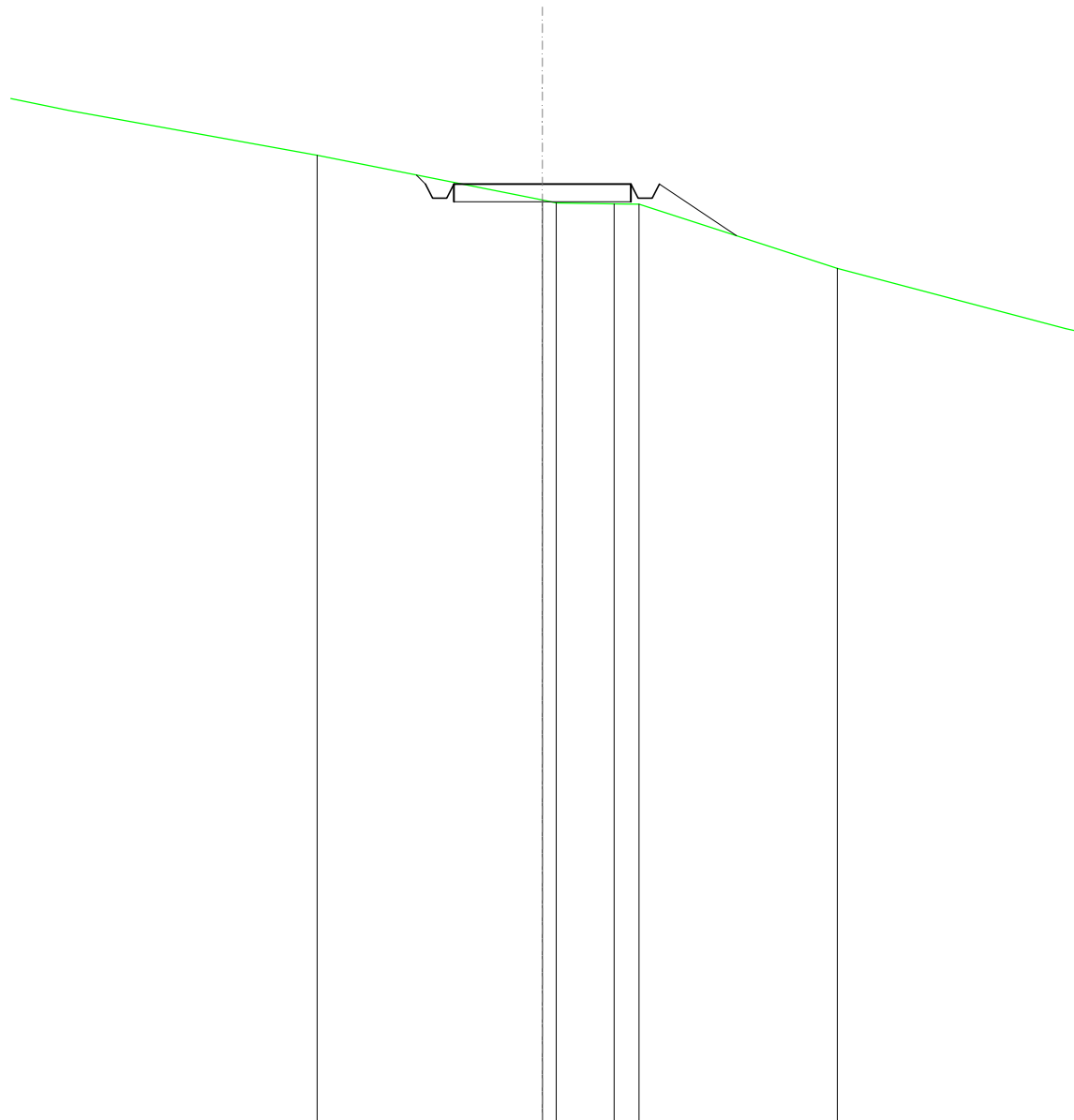

SCALA 1:200

QT.RIF. 210,000

QUOTE TERRENO		237,31		236,04	235,96	235,94	235,93		234,12
DIST.PARZIALI TERRENO			6,36		1,83	0,71		5,60	
QUOTE PROGETTO			236,75	236,49	236,09	236,49	236,09	236,49	235,04
DIST. PARZIALI PROGETTO				5,00			2,18		

RILEVATI	
RILEVATO	3,551 m ²
SOVRASTRUTTURA STRADALE	
CASSONETTO	5,000 m
MANUFATTI	
RILEVATO PER SCARPATE	5,170 m ²

SEZIONE N.: 26
 QT. PROGETTO: 238,979
 DIST.PROG.: 625,000
 DIST.PREC.: 25,000
 DIST.SUCC.: 25,000

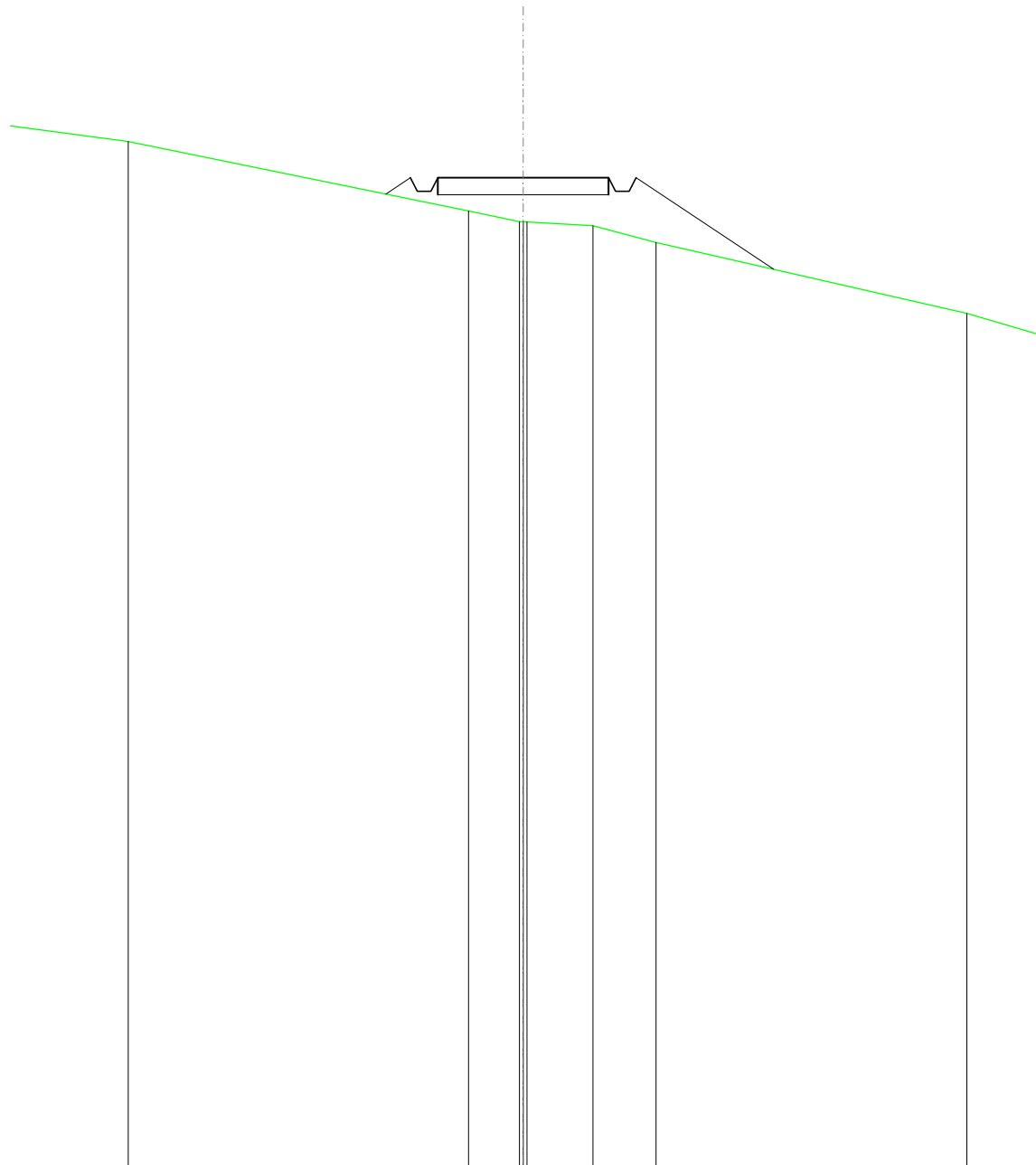

SCALA 1:200

QT.RIF. 210,000

QUOTE TERRENO	240,03			238,00	237,69	237,69	237,68	237,57	237,08	
DIST.PARZIALI TERRENO		9,96		1,49	1,92	1,85				
QUOTE PROGETTO				238,50	238,98	238,98	238,98	238,98	238,58	236,30
DIST. PARZIALI PROGETTO				0,72	5,00				4,02	

RILEVATI	
RILEVATO	8,140 m ²
SOVRASTRUTTURA STRADALE	
CASSONETTO	5,000 m
MANUFATTI	
RILEVATO PER SCARPATE	7,356 m ²

SEZIONE N.: 27
 QT. PROGETTO: 242,266
 DIST.PROG.: 650,000
 DIST.PREC.: 25,000
 DIST.SUCC.: 25,000

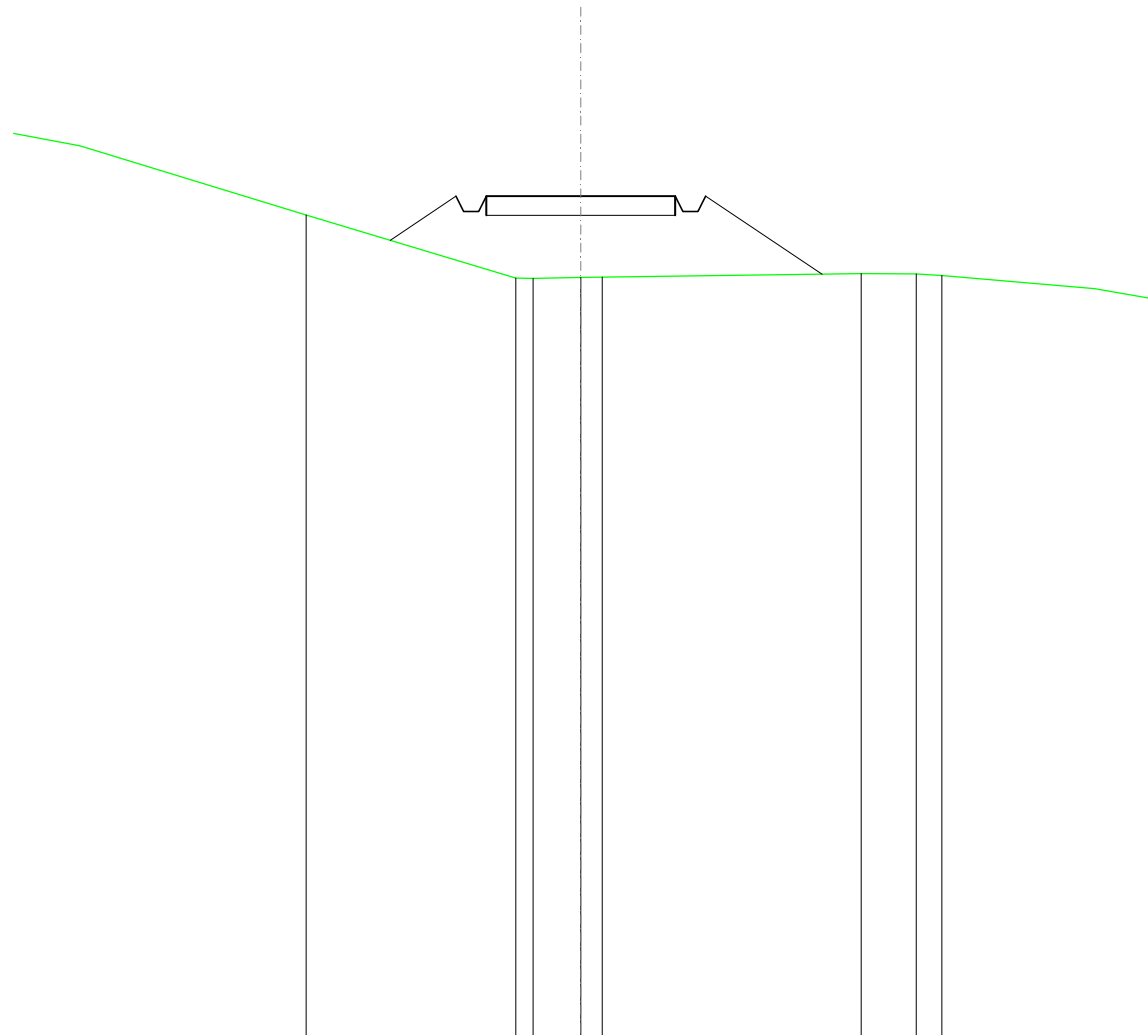

SCALA 1:200

QT.RIF. 220,000

QUOTE TERRENO	241,77	240,11	240,09	240,12	240,13	240,22	240,21	240,17	
DIST.PARZIALI TERRENO	5,55	1,28	0,57	6,85	1,45	0,88			
QUOTE PROGETTO	241,11	242,27	241,87	241,87	242,27	241,87	241,87	242,27	240,21
DIST. PARZIALI PROGETTO	1,74	5,00	3,09						

SCAVI E BONIFICHE	
FOSSO	0,225 m ²
RILEVATI	
RILEVATO	4,162 m ²
SOVRASTRUTTURA STRADALE	
CASSONETTO	5,000 m
MANUFATTI	
SCAVO PER PIATTAFORMA	0,014 m ²
SCAVO PER PARETI TRINCEA	0,137 m ²
RILEVATO PER SCARPATE	0,471 m ²
SOVRASTRUTTURA FERROVIARIA	
AREA DI SCAVO	1,906 m

SEZIONE N.: 28
 QT. PROGETTO: 244,963
 DIST.PROG.: 675,000
 DIST.PREC.: 25,000
 DIST.SUCC.: 25,000

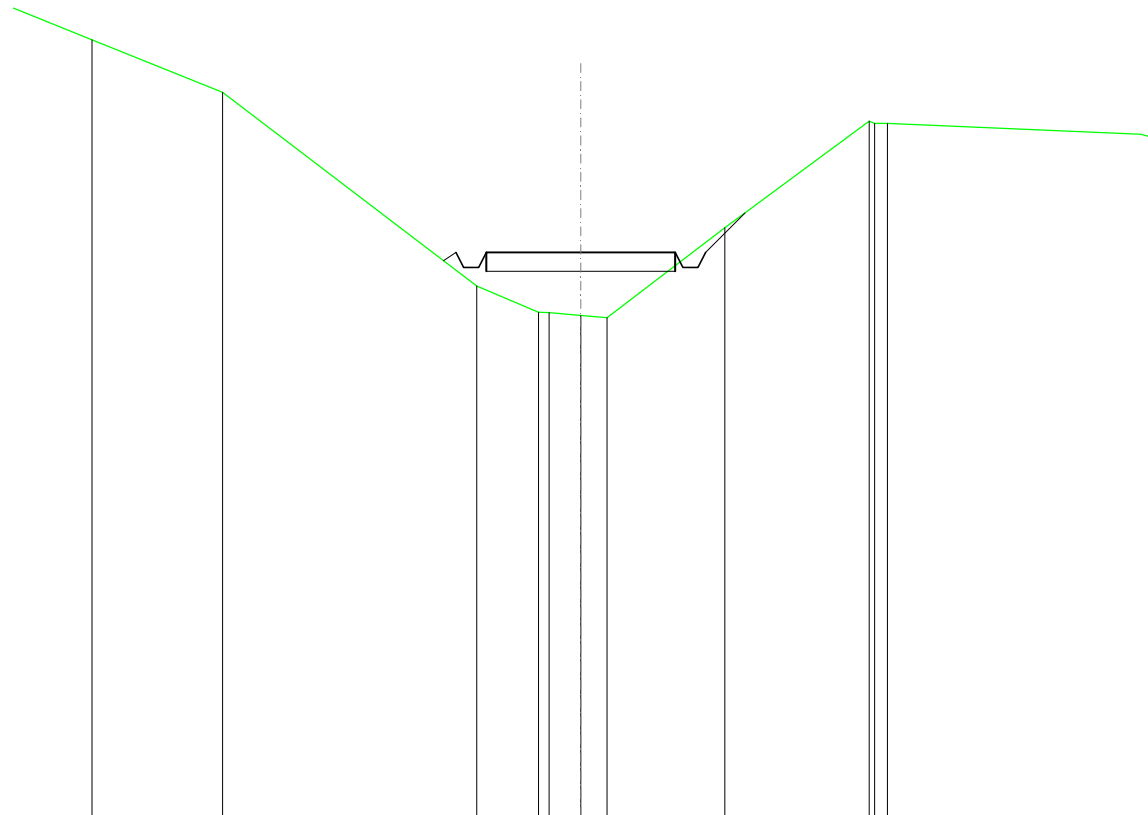

SCALA 1:200

QT.RIF. 230,000

QUOTE TERRENO	249,20		244,08	243,38	243,37	243,30	243,23		245,61		248,44	248,38	248,38
DIST.PARZIALI TERRENO		6,72		1,64	0,84	0,89		3,12		3,81			
QUOTE PROGETTO				244,74	244,96	244,56	244,56	244,96		244,96		244,56	244,56
DIST. PARZIALI PROGETTO								5,00				1,04	246,00

SCAVI E BONIFICHE	
FOSSO	4,035 m ²
SOVRASTRUTTURA STRADALE	
CASSONETTO	5,000 m
MANUFATTI	
SCAVO PER PIATTAFORMA	8,551 m ²
SCAVO PER PARETI TRINCEA	20,101 m ²
SOVRASTRUTTURA FERROVIARIA	
AREA DI SCAVO	16,462 m

SEZIONE N.: 29
 QT. PROGETTO: 246,410
 DIST.PROG.: 700,000
 DIST.PREC.: 25,000
 DIST.SUCC.: 25,000

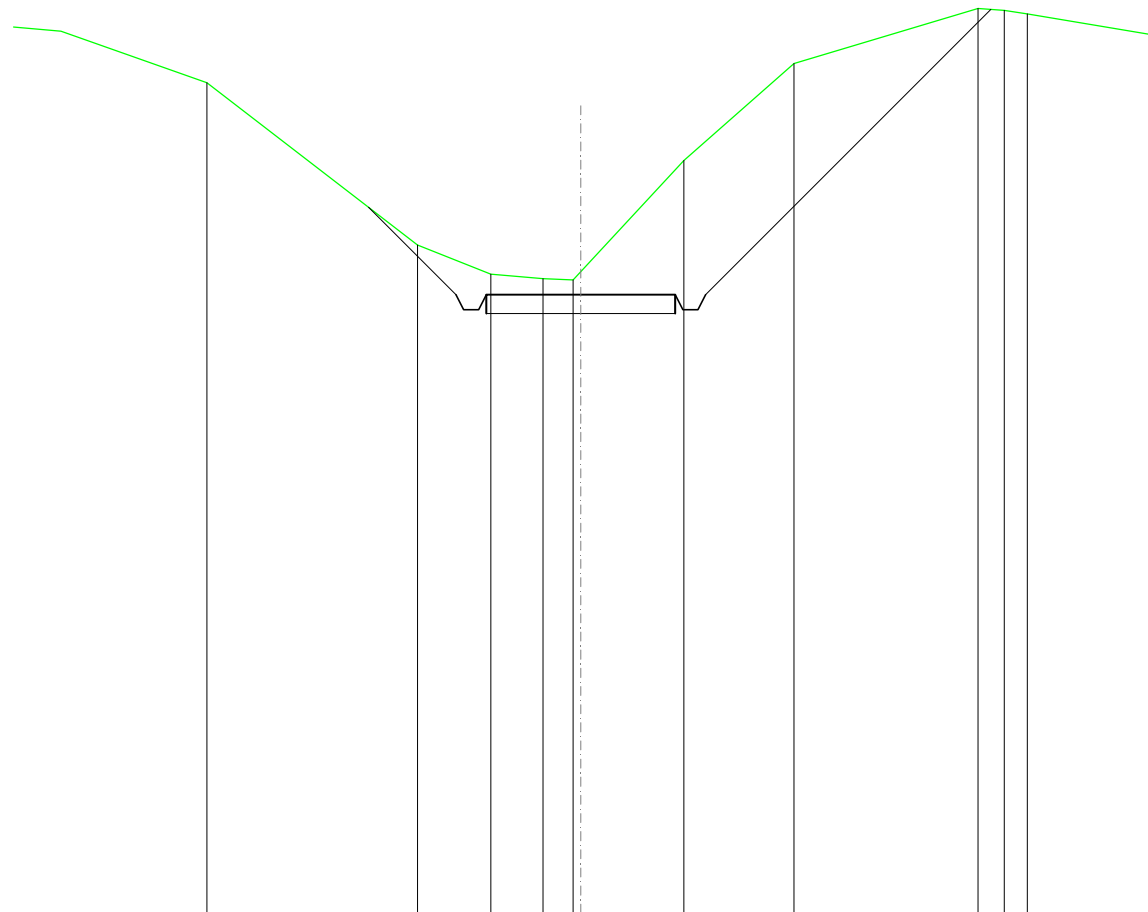

SCALA 1:200

QT.RIF. 230,000

QUOTE TERRENO	252,02		247,73	246,96	246,83	246,80	247,02	249,96	252,52		253,98	253,93	253,83
DIST.PARZIALI TERRENO		5,57	1,94	1,39	0,79		2,73	2,91		4,87	0,70	0,61	
QUOTE PROGETTO			248,72	246,41	246,01	246,01	246,41	246,41	246,01	246,41		253,96	
DIST. PARZIALI PROGETTO			2,31				5,00			7,55			

SCAVI E BONIFICHE	
FOSSO	0,877 m ²
SOVRASTRUTTURA STRADALE	
CASSONETTO	4,994 m
MANUFATTI	
SCAVO PER PIATTAFORMA	5,847 m ²
SCAVO PER PARETI TRINCEA	0,539 m ²
SOVRASTRUTTURA FERROVIARIA	
AREA DI SCAVO	6,994 m

SEZIONE N.: 30
 QT. PROGETTO: 246,606
 DIST.PROG.: 725,000
 DIST.PREC.: 25,000
 DIST.SUCC.: 25,000

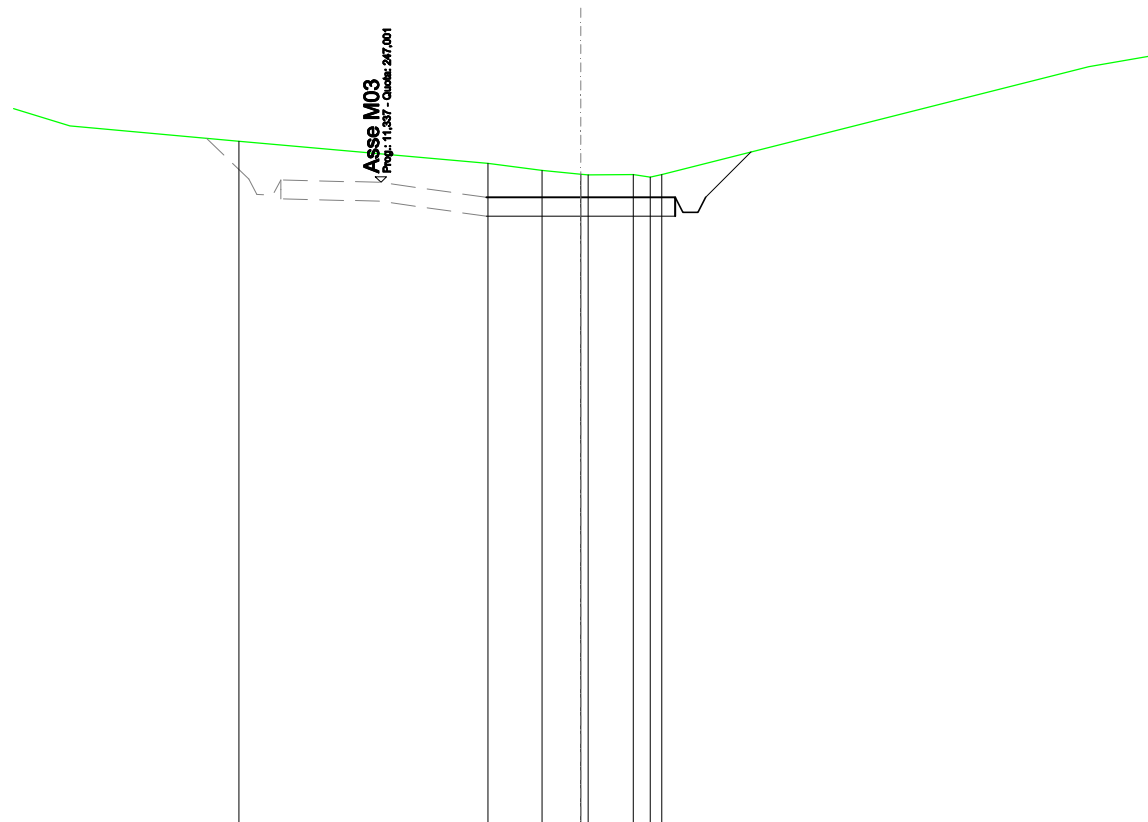

SCALA 1:200

QT.RIF. 230,000

QUOTE TERRENO	248,09	247,51	247,32	247,22	247,20	247,21	247,14	247,21
DIST.PARZIALI TERRENO	6,59	1,43	1,03	1,19				
QUOTE PROGETTO		246,61	246,61	246,61	246,61	246,61	246,61	247,81
DIST. PARZIALI PROGETTO						1,20		

SCAVI E BONIFICHE	
FOSSO	0,722 m ²
RILEVATI	
RILEVATO	0,007 m ²
SOVRASTRUTTURA STRADALE	
CASSONETTO	5,000 m
MANUFATTI	
SCAVO PER PIATTAFORMA	1,888 m ²
SCAVO PER PARETI TRINCEA	0,258 m ²
RILEVATO PER SCARPATE	0,870 m ²
SOVRASTRUTTURA FERROVIARIA	
AREA DI SCAVO	6,333 m

SEZIONE N.: 32
 QT. PROGETTO: 243,322
 DIST.PROG.: 775,000
 DIST.PREC.: 25,000
 DIST.SUCC.: 25,000

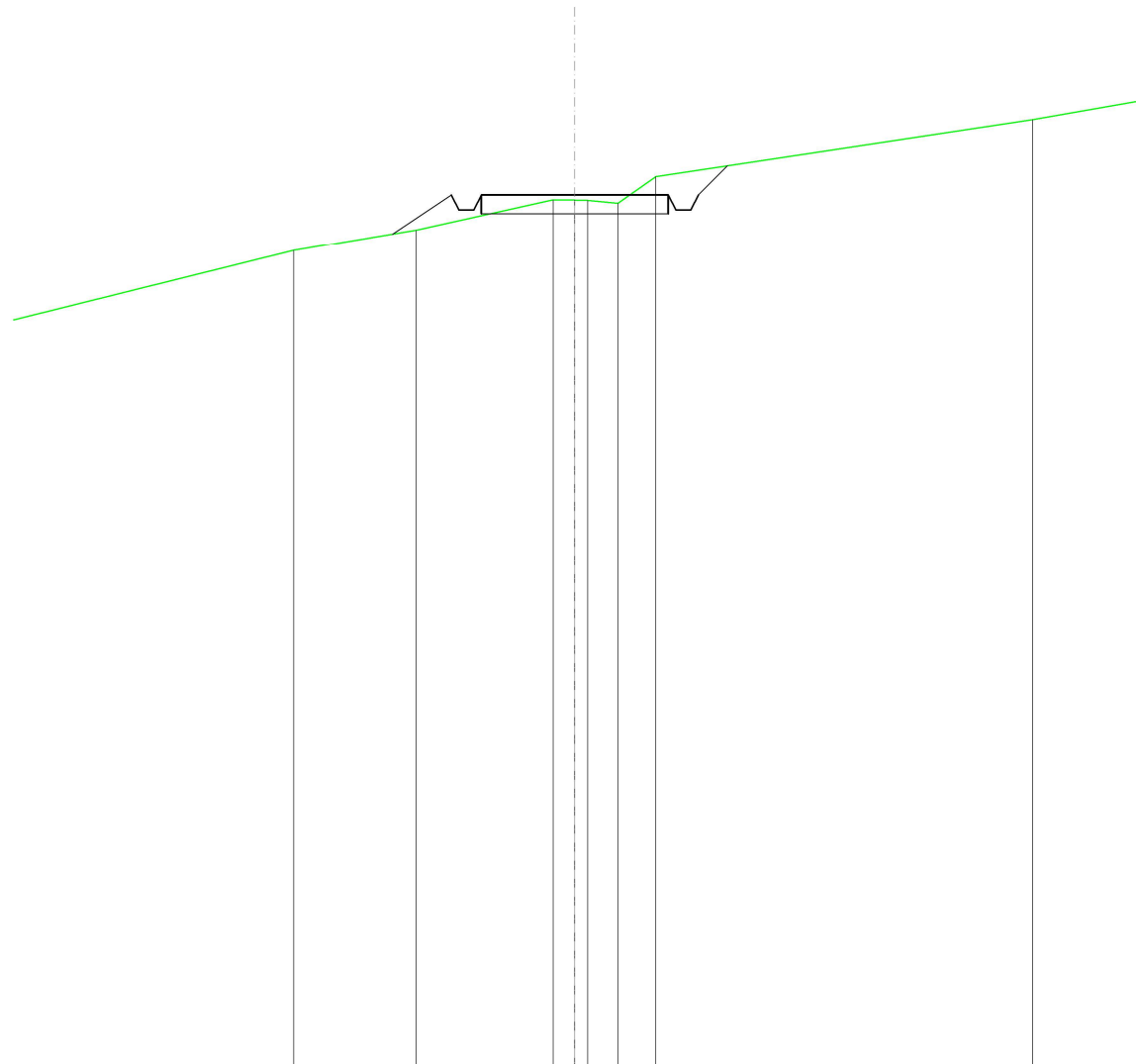

SCALA 1:200

QT.RIF. 220,000

QUOTE TERRENO	241,83	242,38	243,20	243,18	243,17	243,10	243,81
DIST.PARZIALI TERRENO		3,26	3,66	0,58	0,81	1,02	
QUOTE PROGETTO		242,27	243,32	242,92	242,92	243,32	243,32
DIST. PARZIALI PROGETTO			1,58			5,00	0,78
							244,10

SCAVI E BONIFICHE	
FOSSO	0,171 m ²
RILEVATI	
RILEVATO	2,480 m ²
SOVRASTRUTTURA STRADALE	
CASSONETTO	5,000 m
MANUFATTI	
SCAVO PER PIATTAFORMA	0,060 m ²
SCAVO PER PARETI TRINCEA	0,003 m ²
RILEVATO PER SCARPATE	4,414 m ²
SOVRASTRUTTURA FERROVIARIA	
AREA DI SCAVO	1,330 m

SEZIONE N.: 33
 QT. PROGETTO: 241,603
 DIST.PROG.: 800,000
 DIST.PREC.: 25,000
 DIST.SUCC.: 25,000

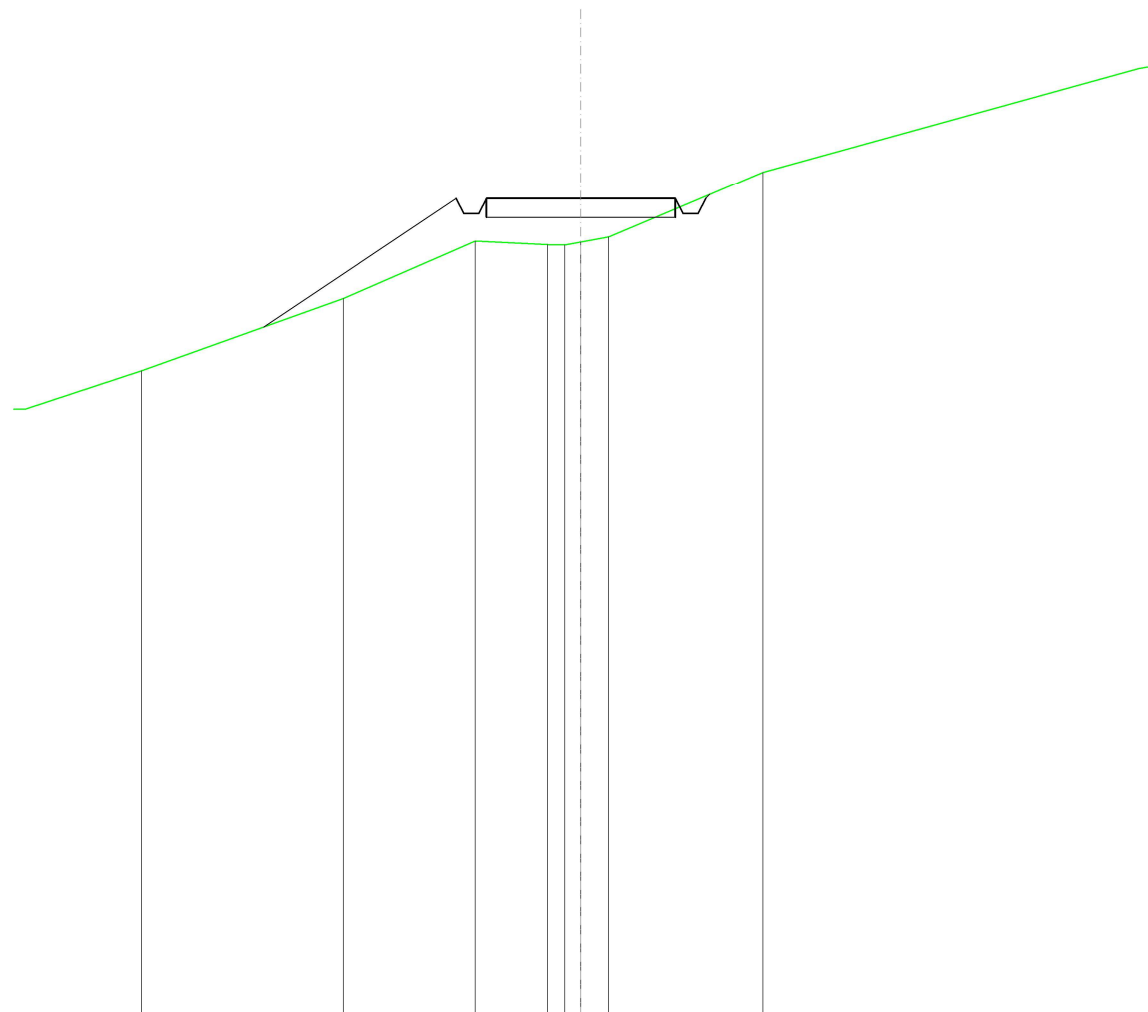

SCALA 1:200

QT.RIF. 220,000

QUOTE TERRENO	237,06	238,96	240,48	240,38	240,37	240,45	240,59	242,31
DIST.PARZIALI TERRENO	5,33	3,49	1,91	0,74			4,08	
QUOTE PROGETTO	238,21	241,60	241,20	241,20	241,60	241,60	241,60	241,71
DIST. PARZIALI PROGETTO	5,09				5,00			

RILEVATI	
RILEVATO	8,916 m ²
SOVRASTRUTTURA STRADALE	
CASSONETTO	5,000 m
MANUFATTI	
RILEVATO PER SCARPATE	9,442 m ²

SEZIONE N.: 34
 QT. PROGETTO: 241,134
 DIST.PROG.: 825,000
 DIST.PREC.: 25,000
 DIST.SUCC.: 25,000

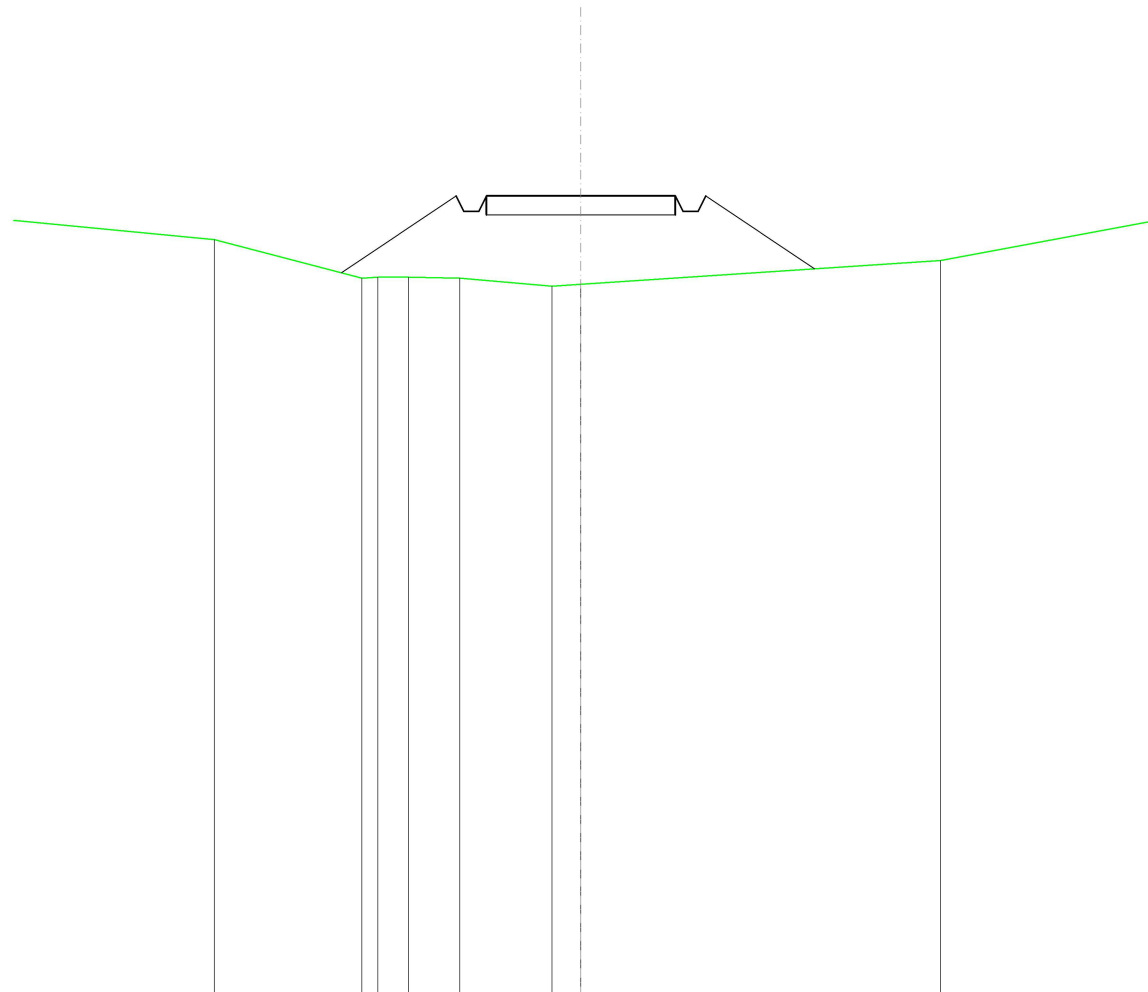

SCALA 1:200

QT.RIF. 220,000

QUOTE TERRENO	239,99	238,97	238,99	239,00	238,97	238,75	238,80	239,43
DIST.PARZIALI TERRENO	3,90	0,81	1,36	2,44	0,76	9,52		
QUOTE PROGETTO	239,11	241,13	240,73	240,73	241,13	241,13	241,13	239,21
DIST. PARZIALI PROGETTO		3,03			5,00		2,88	

RILEVATI	
RILEVATO	8,696 m ²
SOVRASTRUTTURA STRADALE	
CASSONETTO	5,000 m
MANUFATTI	
RILEVATO PER SCARPATE	14,077 m ²

SEZIONE N.: 35
 QT. PROGETTO: 241,914
 DIST.PROG.: 850,000
 DIST.PREC.: 25,000
 DIST.SUCC.: 25,000

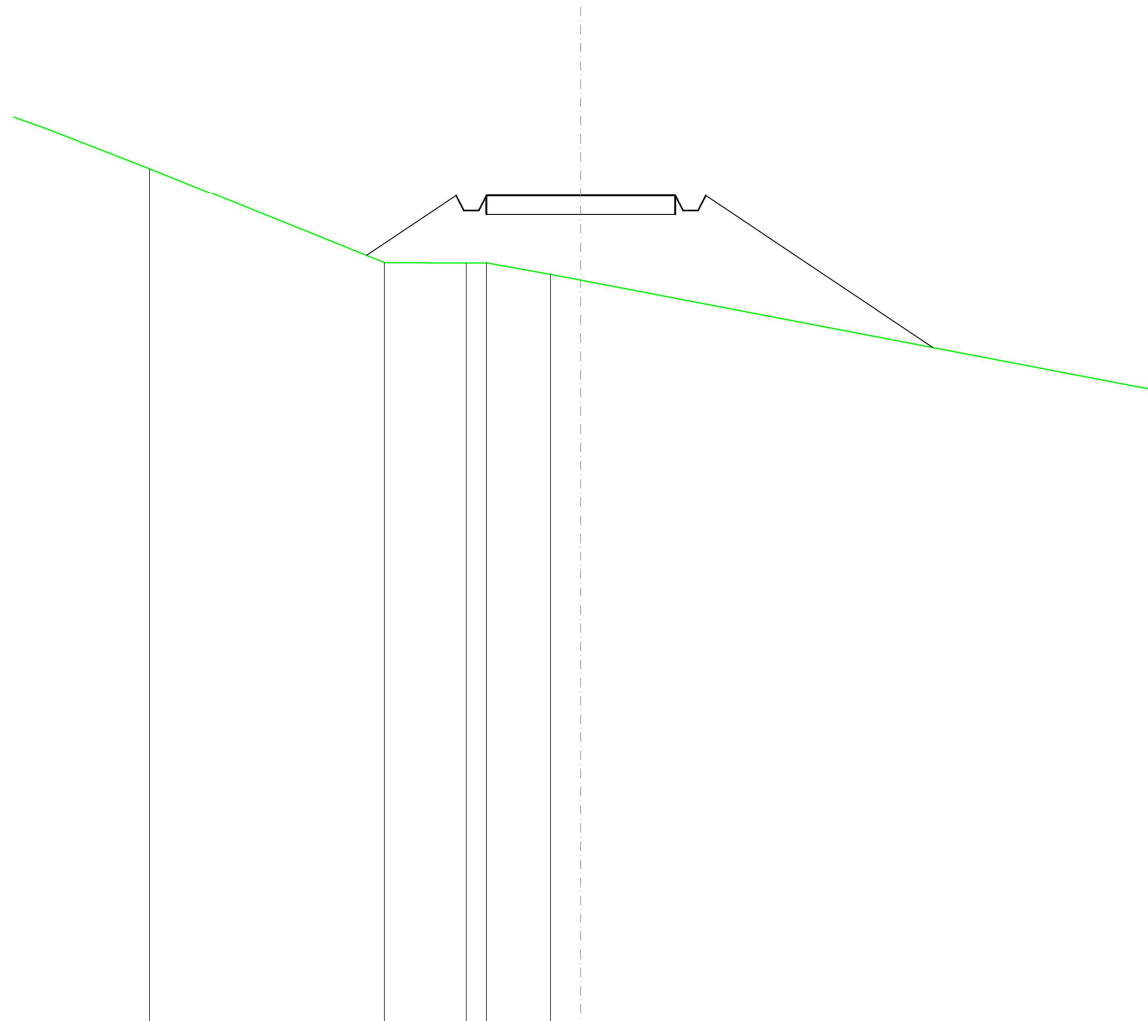

SCALA 1:200

QT.RIF. 220,000

QUOTE TERRENO	242,65	240,15	240,13	240,14	239,83	239,68	
DIST.PARZIALI TERRENO	6,22	2,16	0,54	1,70	0,80		
QUOTE PROGETTO		240,34	241,91	241,51	241,51	241,91	237,90
DIST. PARZIALI PROGETTO		2,37			5,00		6,01

SCAVI E BONIFICHE	
FOSSO	0,715 m ²
RILEVATI	
RILEVATO	0,160 m ²
SOVRASTRUTTURA STRADALE	
CASSONETTO	5,000 m
MANUFATTI	
SCAVO PER PIATTAFORMA	1,925 m ²
SCAVO PER PARETI TRINCEA	0,326 m ²
RILEVATO PER SCARPATE	0,885 m ²
SOVRASTRUTTURA FERROVIARIA	
AREA DI SCAVO	5,616 m

SEZIONE N.: 36
 QT. PROGETTO: 243,945
 DIST.PROG.: 875,000
 DIST.PREC.: 25,000
 DIST.SUCC.: 25,000

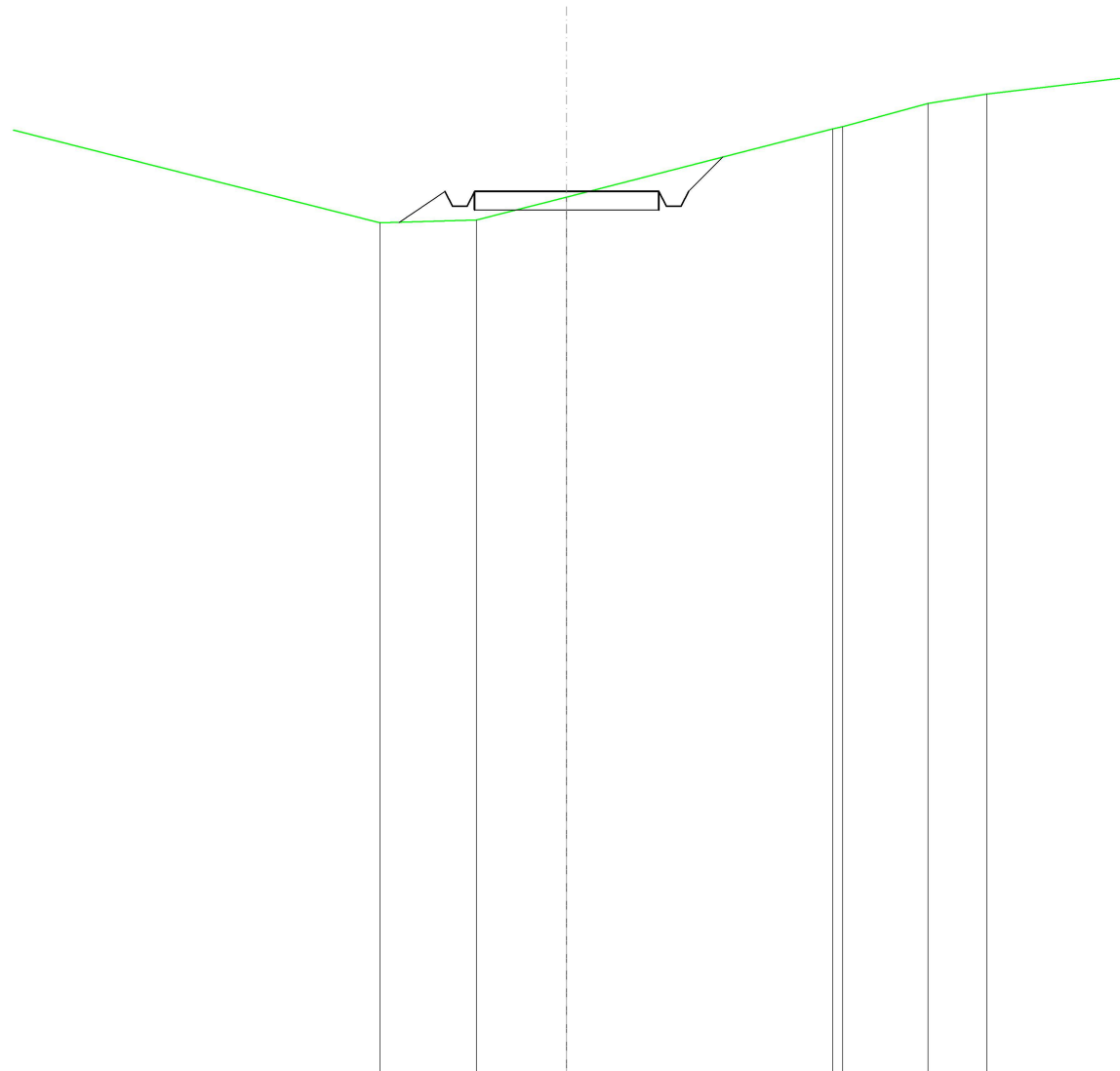

SCALA 1:200

QT.RIF. 220,000

QUOTE TERRENO	243,10	243,17	243,80	245,64	245,70	246,32	246,58
DIST.PARZIALI TERRENO	2,62	2,45	7,22	2,31	1,59		
QUOTE PROGETTO	243,11	243,95	243,95	243,95	243,95	243,95	244,88
DIST. PARZIALI PROGETTO	1,25		5,00	0,94			

SCAVI E BONIFICHE	
FOSSO	0,581 m ²
SOVRASTRUTTURA STRADALE	
CASSONETTO	5,000 m
MANUFATTI	
SCAVO PER PIATTAFORMA	2,235 m ²
SCAVO PER PARETI TRINCEA	0,144 m ²
RILEVATO PER SCARPATE	0,216 m ²
SOVRASTRUTTURA FERROVIARIA	
AREA DI SCAVO	6,387 m

SEZIONE N.: 37
 QT. PROGETTO: 247,192
 DIST.PROG.: 900,000
 DIST.PREC.: 25,000
 DIST.SUCC.: 25,000

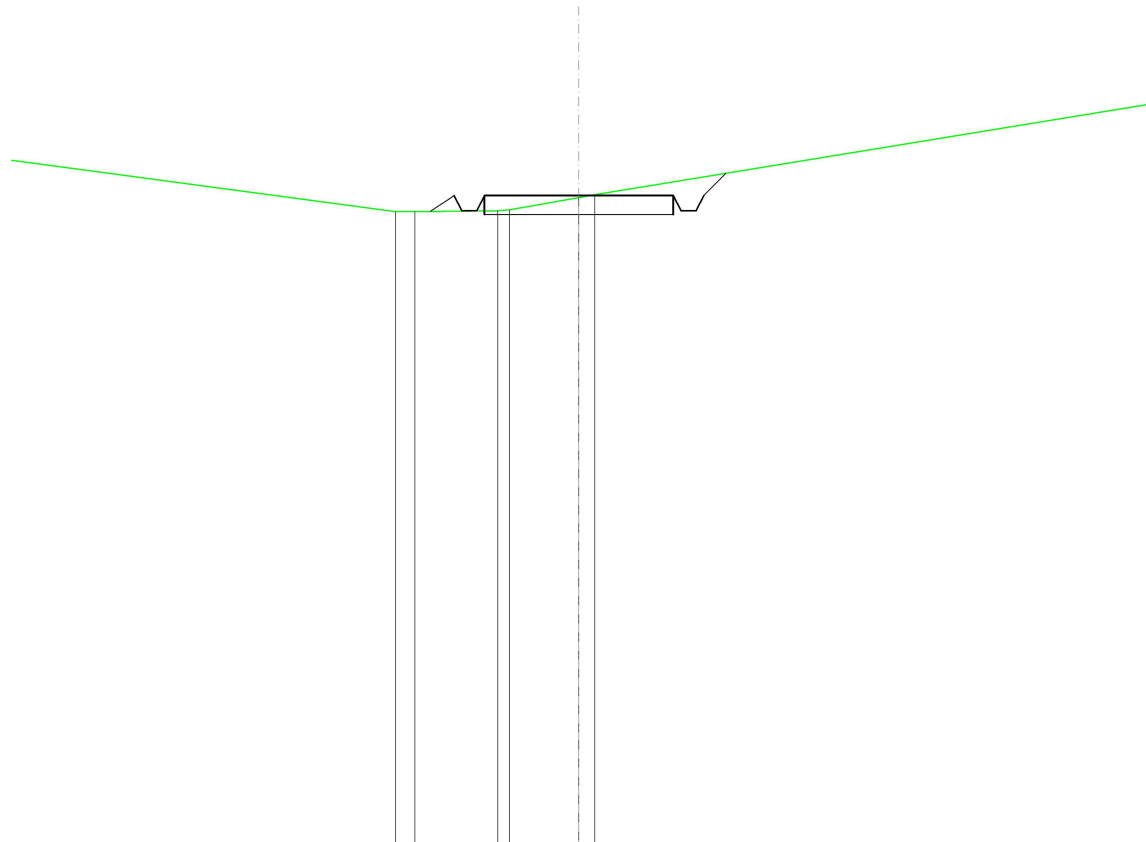

SCALA 1:200

QT.RIF. 230,000

QUOTE TERRENO		246,77	246,77	246,79	246,81	247,14	247,21	
DIST.PARZIALI TERRENO		0,50	2,20	1,83				
QUOTE PROGETTO		246,77	247,19	246,79	247,19	247,19	247,19	247,78
DIST. PARZIALI PROGETTO		0,63			5,00		0,59	

SCAVI E BONIFICHE	
FOSSO	0,674 m ²
SOVRASTRUTTURA STRADALE	
CASSONETTO	5,000 m
MANUFATTI	
SCAVO PER PIATTAFORMA	2,942 m ²
SCAVO PER PARETI TRINCEA	0,027 m ²
SOVRASTRUTTURA FERROVIARIA	
AREA DI SCAVO	6,903 m

SEZIONE N.: 38
 QT. PROGETTO: 250,805
 DIST.PROG.: 925,000
 DIST.PREC.: 25,000
 DIST.SUCC.: 25,000

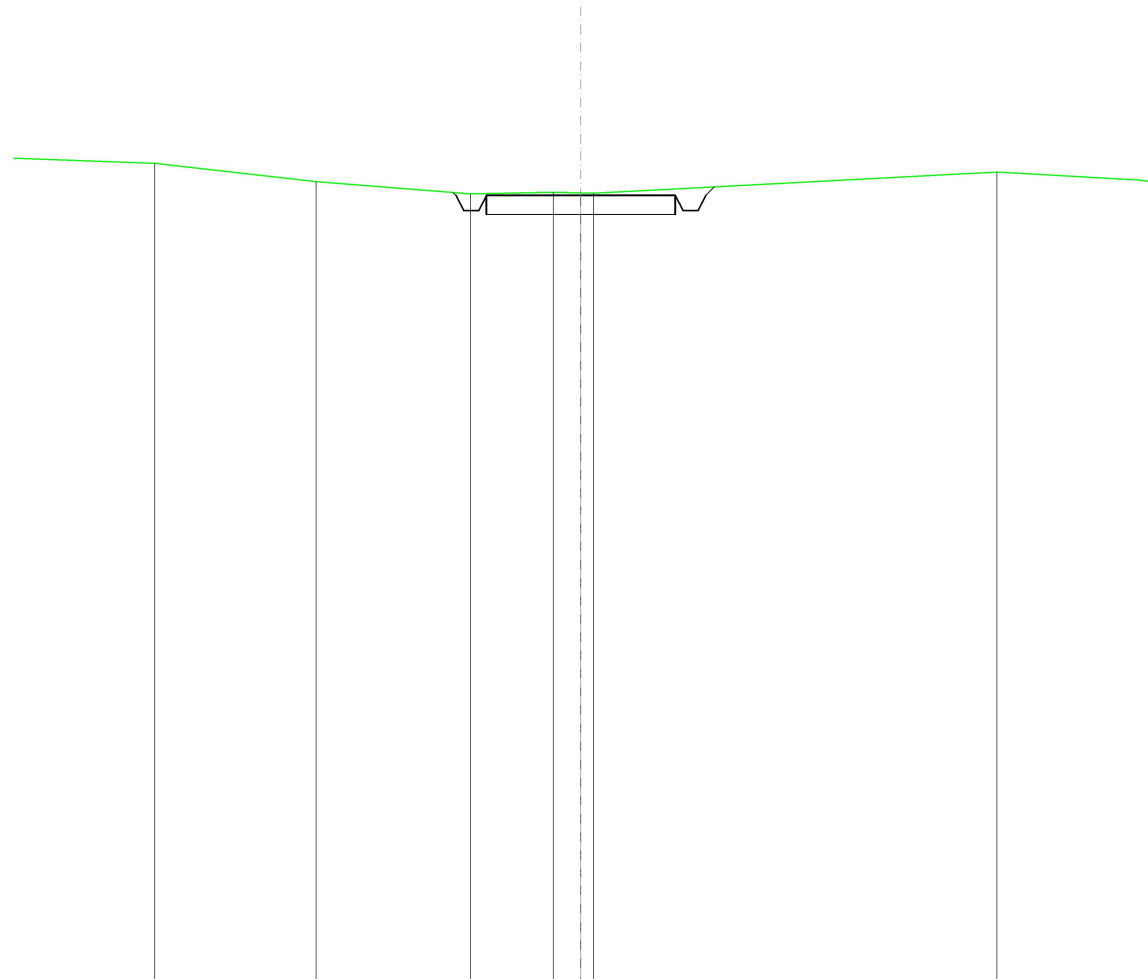

SCALA 1:200

QT.RIF. 230,000

QUOTE TERRENO	251,66	251,17	250,85	250,89	250,87	250,86	251,43
DIST.PARZIALI TERRENO	4,26	4,08	2,19	0,73	10,67		
QUOTE PROGETTO			250,88	250,81	250,41	250,81	251,03
DIST. PARZIALI PROGETTO			5,00				

SCAVI E BONIFICHE	
FOSSO	1,959 m ²
SOVRASTRUTTURA STRADALE	
CASSONETTO	5,000 m
MANUFATTI	
SCAVO PER PIATTAFORMA	7,587 m ²
SCAVO PER PARETI TRINCEA	0,737 m ²
SOVRASTRUTTURA FERROVIARIA	
AREA DI SCAVO	8,249 m

SEZIONE N.: 39
 QT. PROGETTO: 253,955
 DIST.PROG.: 950,000
 DIST.PREC.: 25,000
 DIST.SUCC.: 25,000

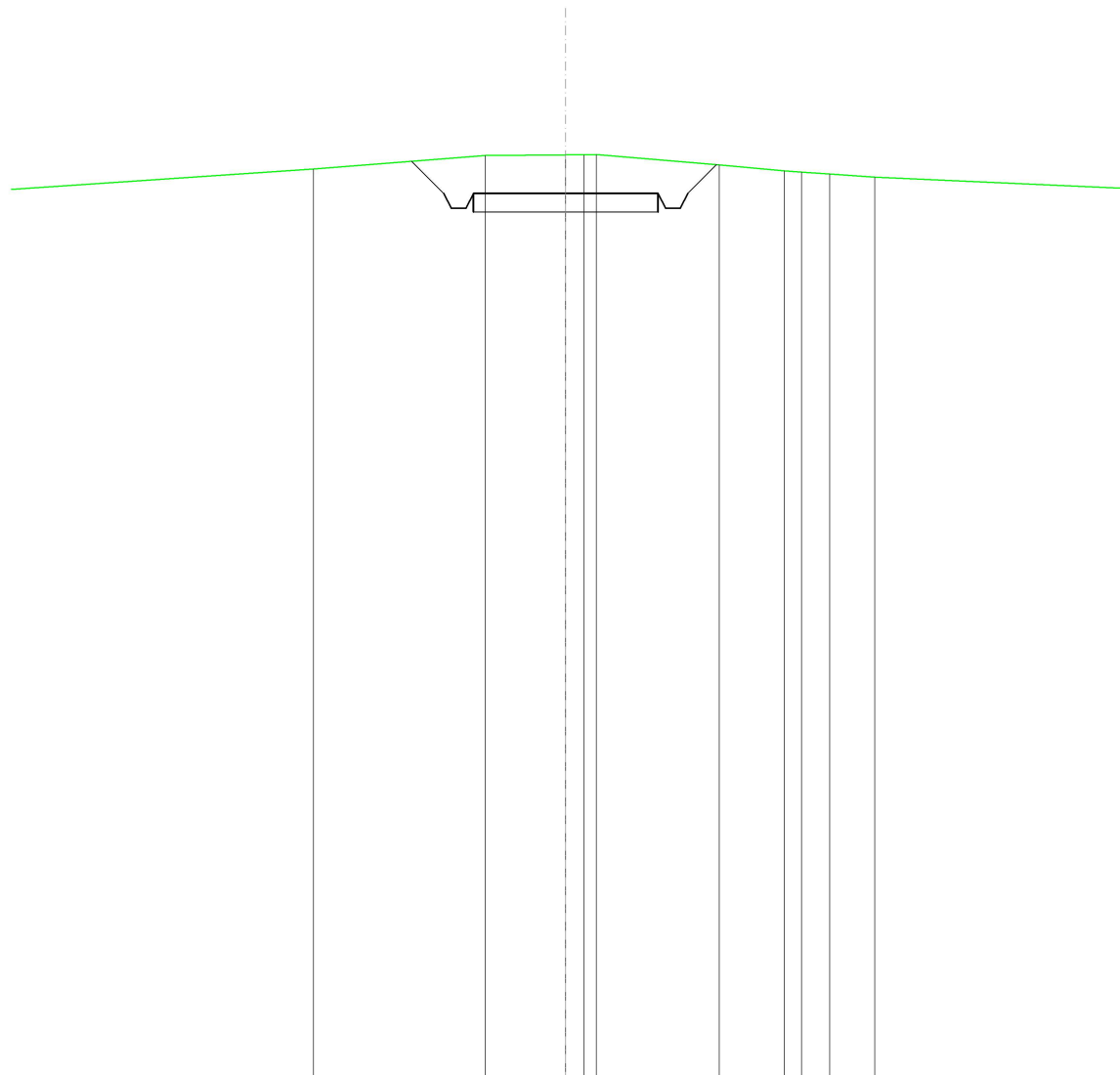

SCALA 1:200

QT.RIF. 230,000

QUOTE TERRENO	254,62	254,98	255,00	255,00	255,01	254,73	254,56	254,53	254,48	254,40
DIST.PARZIALI TERRENO		4,65	2,17	0,50		3,33	1,76	0,76	1,22	
QUOTE PROGETTO		254,83	253,95	253,55	253,55	253,95	253,55	253,95	253,55	254,73
DIST. PARZIALI PROGETTO		0,87			5,00			0,78		

SCAVI E BONIFICHE	
FOSSO	4,112 m ²
SOVRASTRUTTURA STRADALE	
CASSONETTO	5,000 m
MANUFATTI	
SCAVO PER PIATTAFORMA	14,120 m ²
SCAVO PER PARETI TRINCEA	5,577 m ²
SOVRASTRUTTURA FERROVIARIA	
AREA DI SCAVO	11,300 m

SEZIONE N.: 40
 QT. PROGETTO: 255,866
 DIST.PROG.: 975,000
 DIST.PREC.: 25,000
 DIST.SUCC.: 25,000

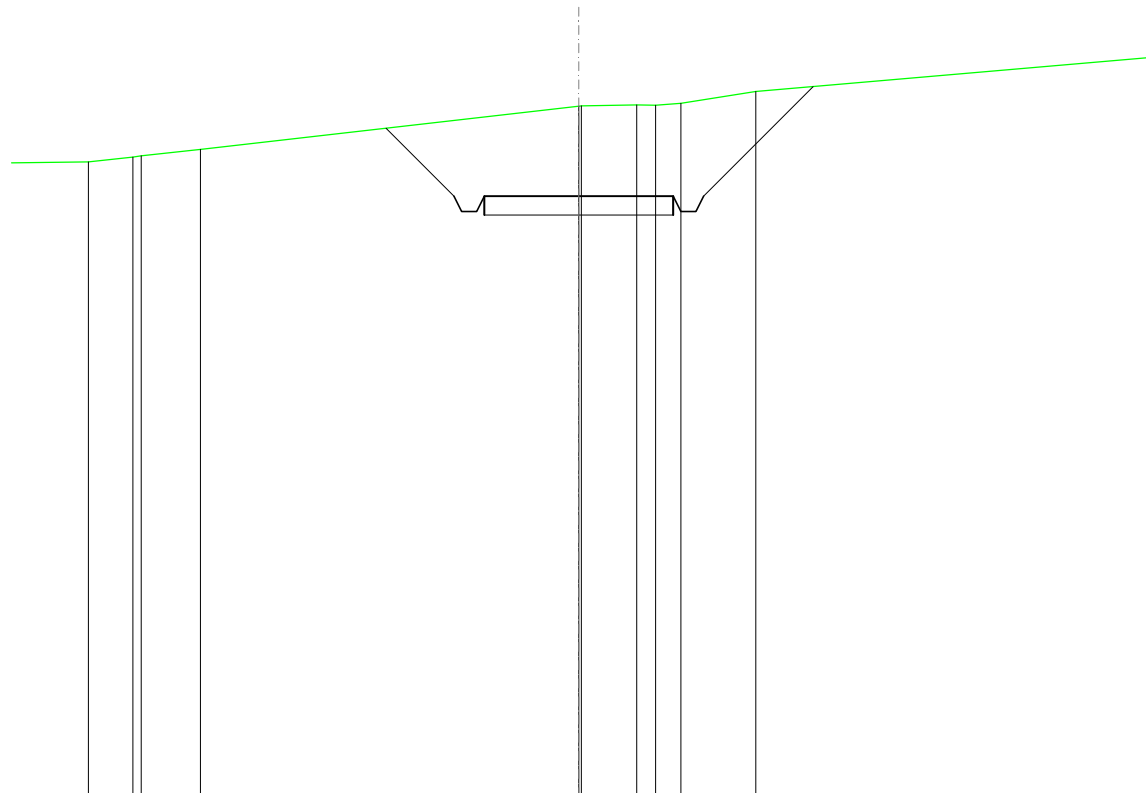

SCALA 1:200

QT.RIF. 240,000

QUOTE TERRENO	256,90	256,93	257,11		258,25	258,25	258,29	258,27	258,32	258,63
DIST.PARZIALI TERRENO	1,56		10,01		1,47	0,49	0,87	1,99		
QUOTE PROGETTO			257,67	255,87	255,87	255,87	255,87	255,47	255,47	255,87
DIST. PARZIALI PROGETTO			1,80		5,00			2,90		

SCAVI E BONIFICHE	
FOSSO	3,460 m ²
SOVRASTRUTTURA STRADALE	
CASSONETTO	5,000 m
MANUFATTI	
SCAVO PER PIATTAFORMA	21,728 m ²
SCAVO PER PARETI TRINCEA	10,214 m ²
SOVRASTRUTTURA FERROVIARIA	
AREA DI SCAVO	10,779 m

SEZIONE N.: 41
 QT. PROGETTO: 256,528
 DIST.PROG.: 1000,000
 DIST.PREC.: 25,000
 DIST.SUCC.: 25,000

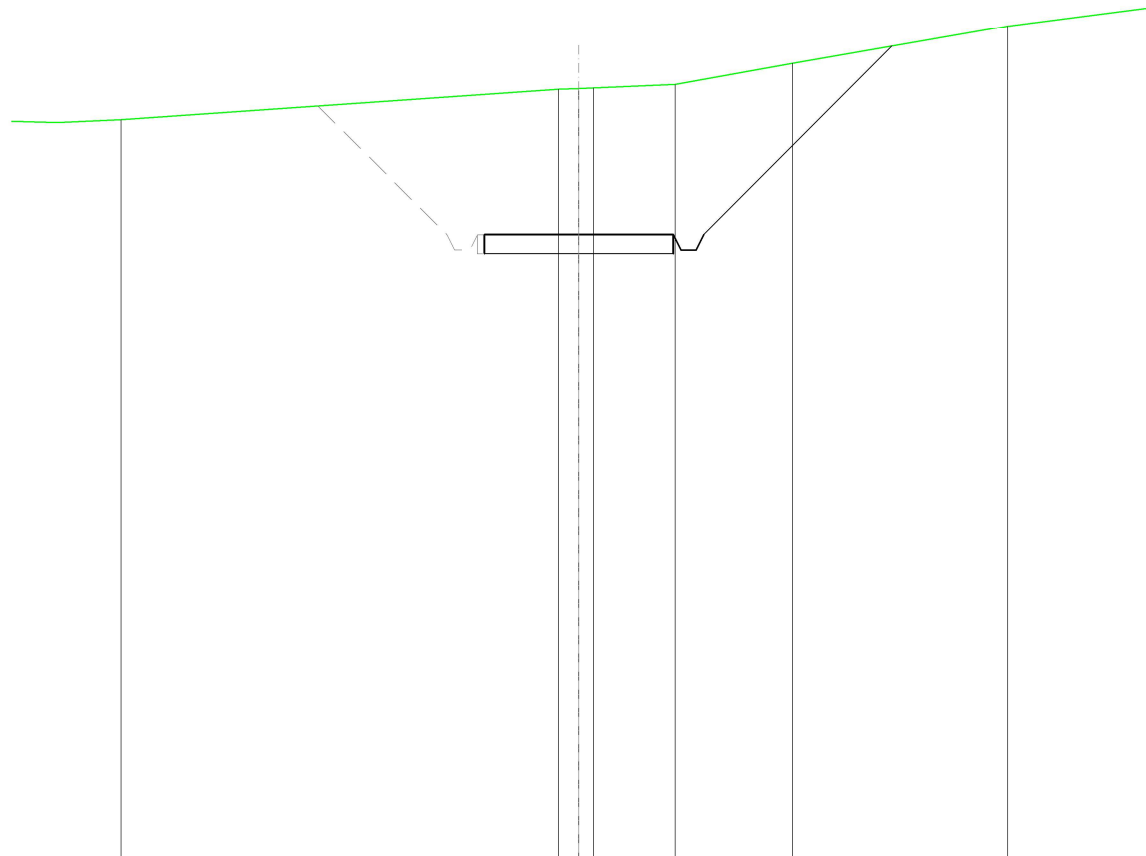

SCALA 1:200

QT.RIF. 240,000

QUOTE TERRENO			260,36	260,38	260,40	260,49	261,05	262,04
DIST.PARZIALI TERRENO			0,54	2,17	3,10	5,69		
QUOTE PROGETTO		-256,53	-256,53	256,53	256,13	256,53	261,51	
DIST. PARZIALI PROGETTO						4,98		

SCAVI E BONIFICHE	
FOSSO	4,644 m ²
SOVRASTRUTTURA STRADALE	
CASSONETTO	5,000 m
MANUFATTI	
SCAVO PER PIATTAFORMA	29,635 m ²
SCAVO PER PARETI TRINCEA	15,782 m ²
SOVRASTRUTTURA FERROVIARIA	
AREA DI SCAVO	11,551 m

SEZIONE N.: 42
 QT. PROGETTO: 255,939
 DIST.PROG.: 1025,000
 DIST.PREC.: 25,000
 DIST.SUCC.: 25,000

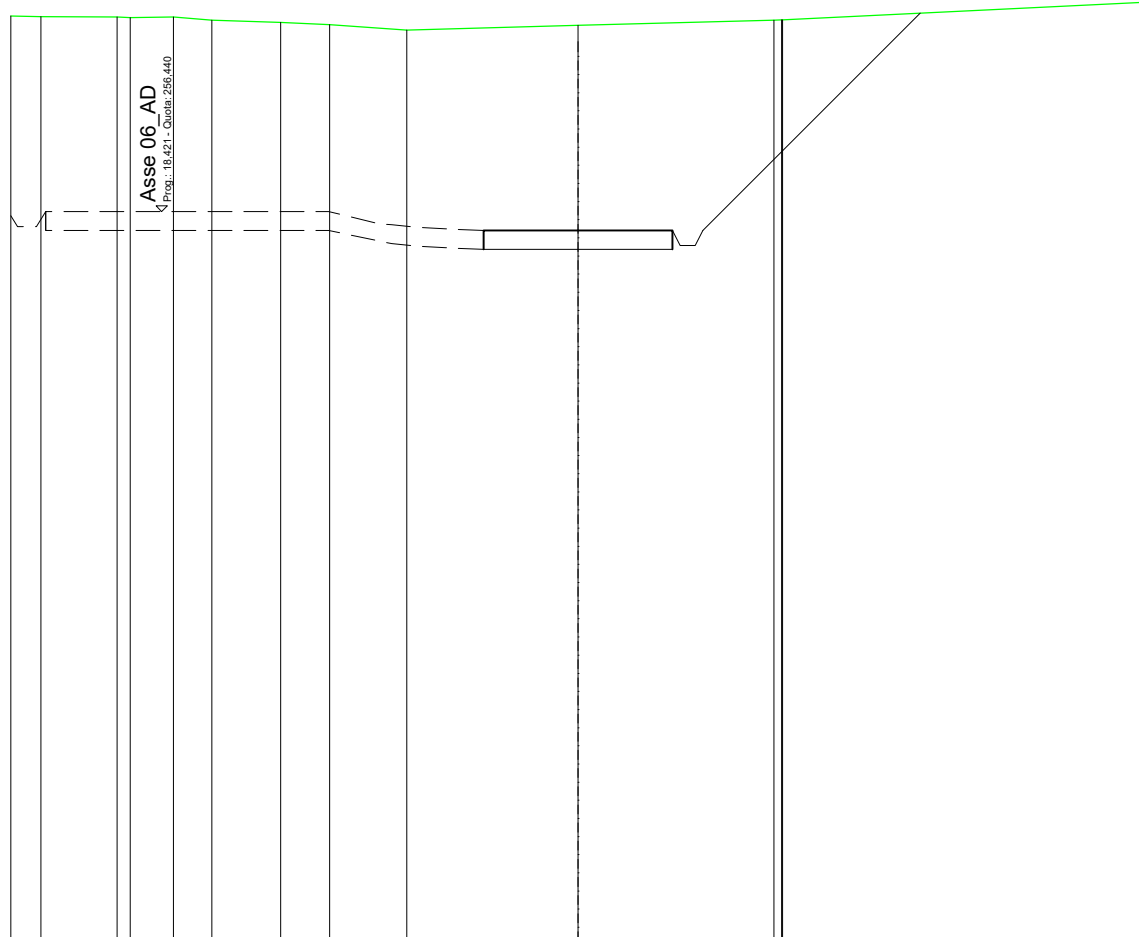

SCALA 1:200

QUOTE TERRENO	261,61	261,60	261,59	261,57	261,59	261,50	261,44	261,39	261,24	261,37	261,51	261,51	261,51	261,98	
DIST.PARZIALI TERRENO	0,79	2,02	1,14	1,02	1,82	1,30	2,04	4,53	5,18	9,58					
QUOTE PROGETTO									-255,94	-255,94	255,94	255,54	255,54	255,94	261,69
DIST. PARZIALI PROGETTO											5,75				

SCAVI E BONIFICHE	
FOSSO	5,481 m ²
SOVRASTRUTTURA STRADALE	
CASSONETTO	5,000 m
MANUFATTI	
SCAVO PER PIATTAFORMA	18,199 m ²
SCAVO PER PARETI TRINCEA	10,552 m ²
SOVRASTRUTTURA FERROVIARIA	
AREA DI SCAVO	13,196 m

SEZIONE N.: 43
 QT. PROGETTO: 254,101
 DIST.PROG.: 1050,000
 DIST.PREC.: 25,000
 DIST.SUCC.: 25,000

SCALA 1:200

QT.RIF. 234,811

QUOTE TERRENO	-259,22			257,55	257,44	257,44	257,24		256,25		256,03	
DIST.PARZIALI TERRENO		11,62		0,84	0,49	2,05		10,41		4,59		
QUOTE PROGETTO		258,12		254,10	253,70	253,70	254,10	254,10	254,10	253,70	254,10	256,68
DIST. PARZIALI PROGETTO			4,02			5,00			2,58			

SCAVI E BONIFICHE	
FOSSO	1,905 m ²
SOVRASTRUTTURA STRADALE	
CASSONETTO	5,000 m
MANUFATTI	
SCAVO PER PIATTAFORMA	6,952 m ²
SCAVO PER PARETI TRINCEA	1,172 m ²
SOVRASTRUTTURA FERROVIARIA	
AREA DI SCAVO	8,562 m

SEZIONE N.: 44
 QT. PROGETTO: 251,016
 DIST.PROG.: 1075,000
 DIST.PREC.: 25,000
 DIST.SUCC.: 25,000

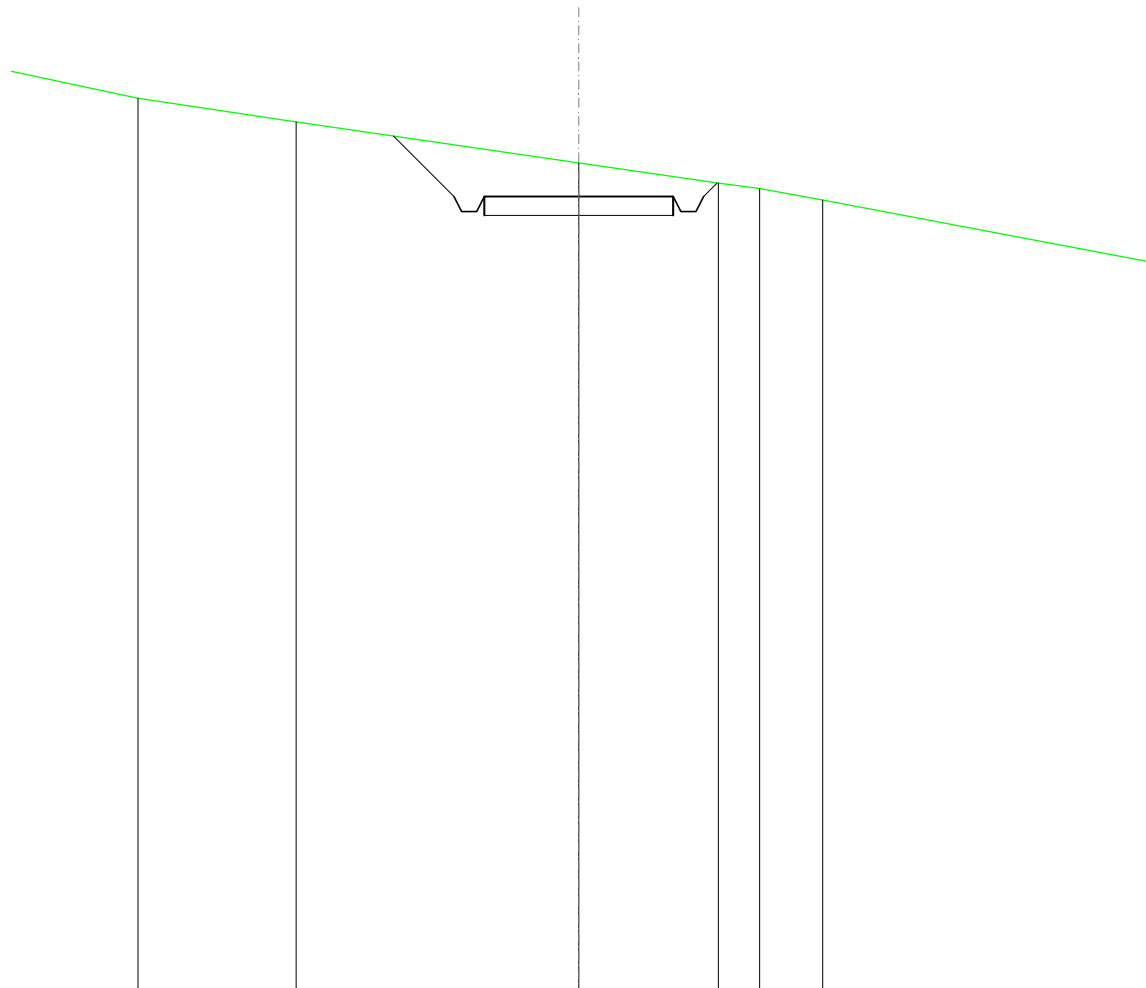

SCALA 1:200

QT.RIF. 230,000

QUOTE TERRENO	253,61	252,99		251,91		251,37	251,23	250,92
DIST.PARZIALI TERRENO		4,18		7,48		3,69	1,10	1,66
QUOTE PROGETTO				252,62	251,02	250,62	250,62	251,02
DIST. PARZIALI PROGETTO				1,60	5,00			

SCAVI E BONIFICHE	
FOSSO	0,452 m ²
RILEVATI	
RILEVATO	0,318 m ²
SOVRASTRUTTURA STRADALE	
CASSONETTO	5,000 m
MANUFATTI	
SCAVO PER PIATTAFORMA	1,067 m ²
SCAVO PER PARETI TRINCEA	0,086 m ²
SOVRASTRUTTURA FERROVIARIA	
AREA DI SCAVO	4,509 m

SEZIONE N.: 45
 QT. PROGETTO: 247,401
 DIST.PROG.: 1100,000
 DIST.PREC.: 25,000
 DIST.SUCC.: 32,103

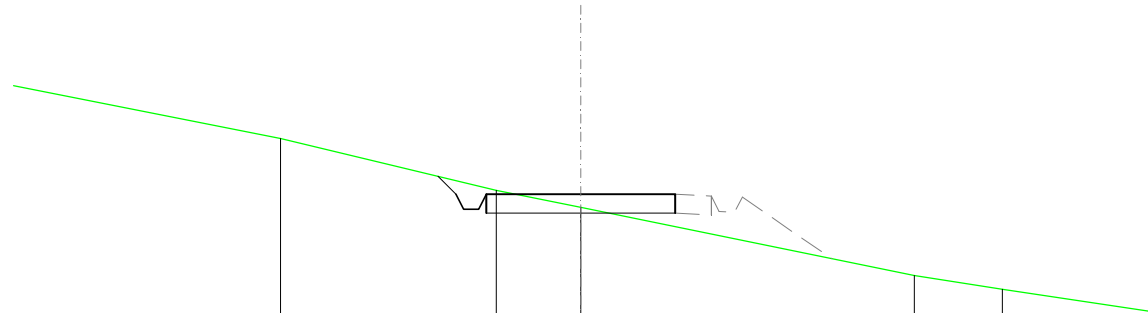

SCALA 1:200

QT.RIF. 230,000

QUOTE TERRENO	248,88	247,51	247,05	245,25	244,89		
DIST.PARZIALI TERRENO		5,70	2,23	8,82	2,33		
QUOTE PROGETTO		247,88	247,40	247,00	247,00	247,40	247,40
DIST. PARZIALI PROGETTO							

SCAVI E BONIFICHE	
FOSSO	0,769 m ²
SOVRASTRUTTURA STRADALE	
CASSONETTO	5,000 m
MANUFATTI	
SCAVO PER PIATTAFORMA	2,575 m ²
SCAVO PER PARETI TRINCEA	0,346 m ²
RILEVATO PER SCARPATE	0,560 m ²
SOVRASTRUTTURA FERROVIARIA	
AREA DI SCAVO	6,693 m

SEZIONE N.: 46
 QT. PROGETTO: 242,934
 DIST.PROG.: 1132,103
 DIST.PREC.: 32,103

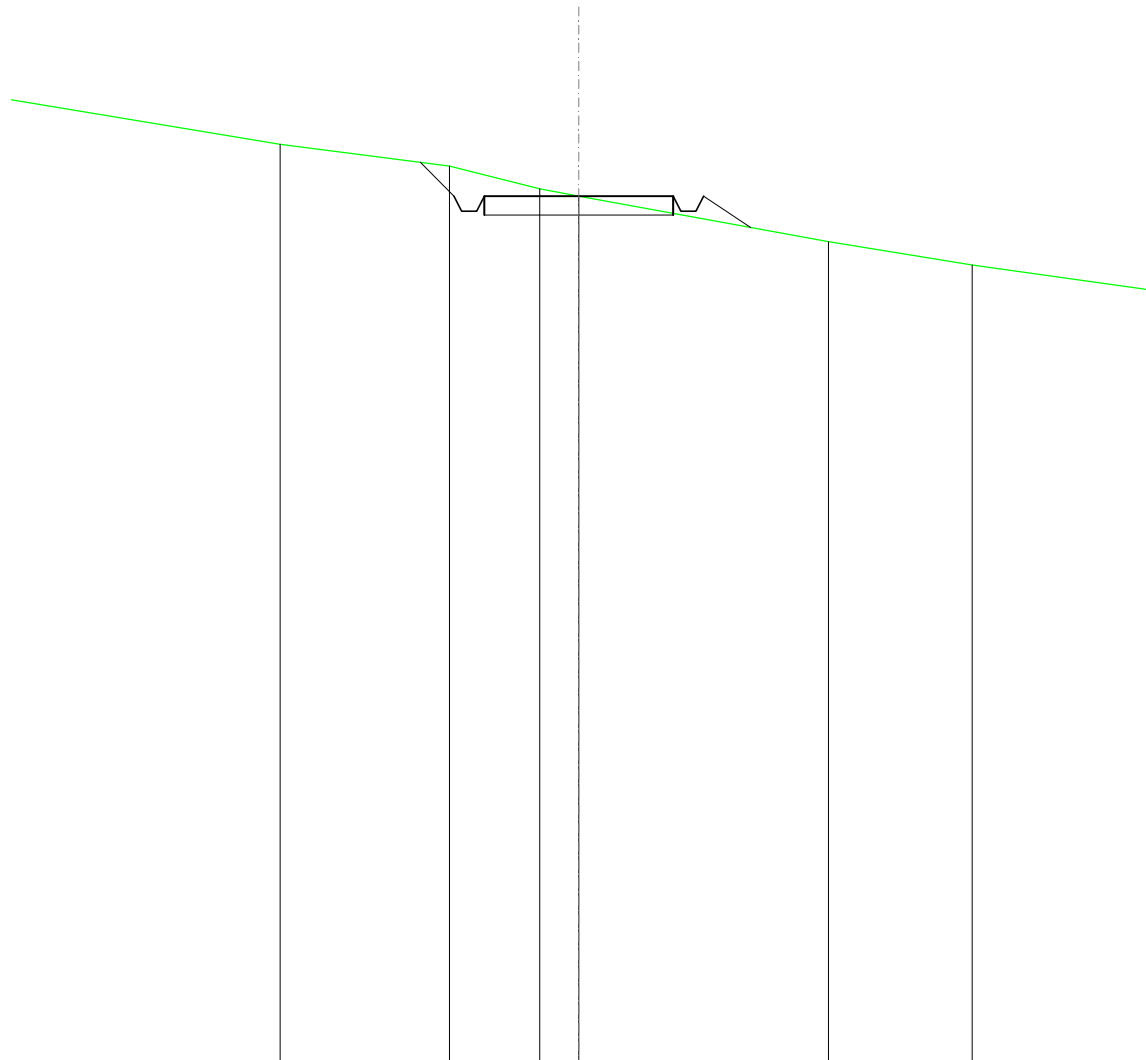

SCALA 1:200

QT.RIF. 220,000

QUOTE TERRENO	244,31	243,73	243,12	242,93	241,73	241,11
DIST.PARZIALI TERRENO	4,48	2,39	1,03	6,61	3,80	
QUOTE PROGETTO		243,83	242,93	242,53	242,93	242,10
DIST. PARZIALI PROGETTO		0,88	0,88	5,00	1,25	