

Regione
Sicilia



Comune di
Sambuca di Sicilia



Comune di
Contessa Entellina



Comune di
Santa Margherita di Belice



Committente:



Eni Plenitude Technical Services S.r.l.
Via Dismano, 1280
47522 Cesena (FC) - Italy
Tel. centralino + 39 0547 317199
eniplenitude.com

Documento:

PROGETTO DEFINITIVO

Titolo del Progetto:

PARCO EOLICO "SAMBUCA"

Elaborato:

Sezioni trasversali Asse S15

PROGETTO	DISCIPLINA	AMBITO	TIPO ELABORATO	PROGRESSIVO	SCALA
W-SAM	P	VB	SZ	15	1:200

NOME FILE:

W-SAM-P-VB-SZ-15_Sezioni trasversali Asse S15

Progettazione:



Ing. Saverio Pagliuso

Ing. Mario Francesco Perri

Ing. Giorgio Salatino

Rev:	Data Revisione	Descrizione Revisione	Redatto	Controllato	Approvato
00	SETTEMBRE 2023	PRIMA EMISSIONE	GEMSA	GEMSA	ENI PLENITUDE

RILEVATI	
RILEVATO	1,633 m ²
SOVRASTRUTTURA STRADALE	
CASSONETTO	2,500 m
MANUFATTI	
RILEVATO PER SCARPATE	3,163 m ²

SEZIONE N.: 1
 QT. PROGETTO: 395,786
 DIST.PROG.: 0,000
 DIST.SUCC.: 25,000

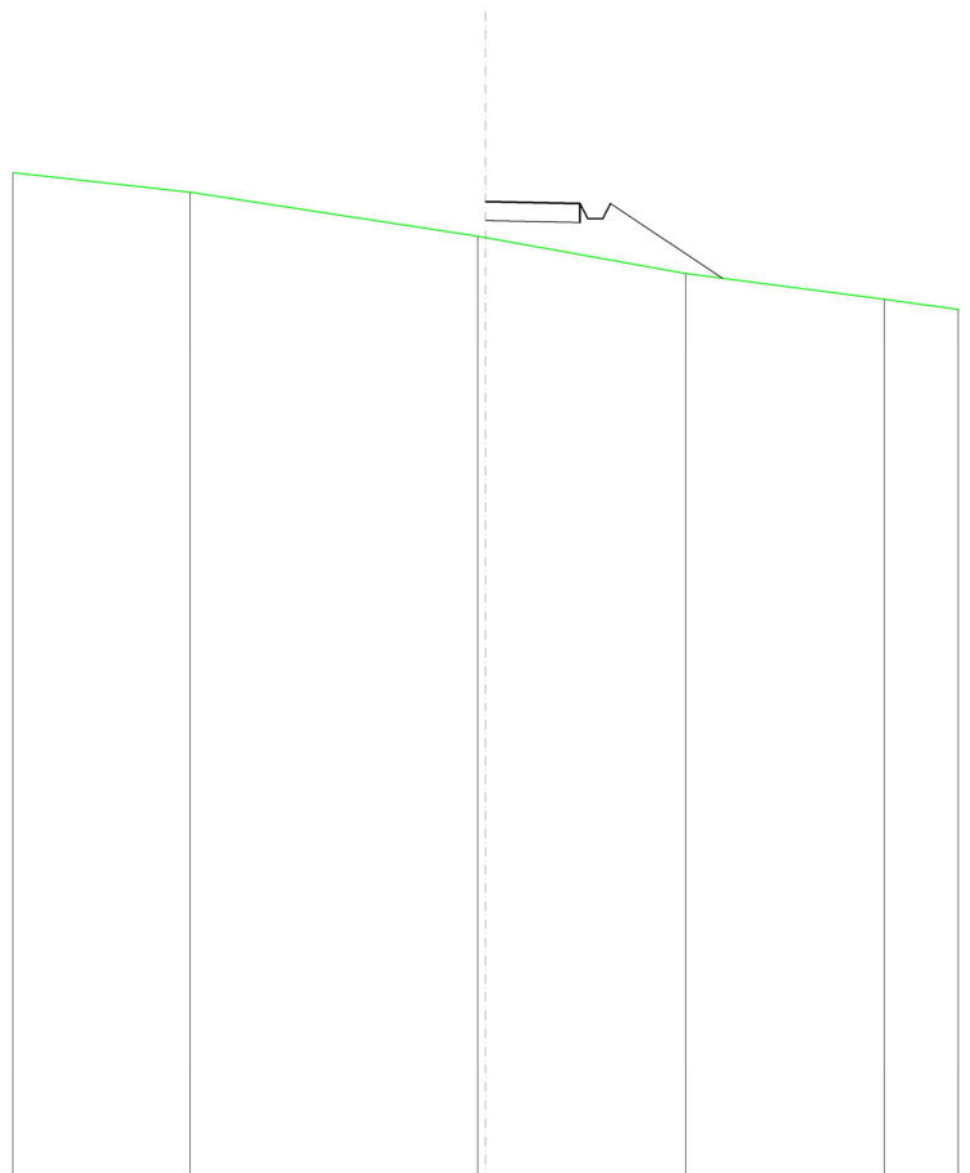

SCALA 1:200

QT.RIF. 370,000

QUOTE TERRENO	396,03	394,87 394,83	393,88	393,21
DIST.PARZIALI TERRENO		7,61	5,29	5,25
QUOTE PROGETTO		395,79	395,74 395,34 395,34 395,74	393,76
DIST. PARZIALI PROGETTO			2,96	

RILEVATI	
RILEVATO	8,552 m ²
SOVRASTRUTTURA STRADALE	
CASSONETTO	5,000 m
MANUFATTI	
RILEVATO PER SCARPATE	11,373 m ²

SEZIONE N.: 2
 QT. PROGETTO: 398,271
 DIST.PROG.: 25,000
 DIST.PREC.: 25,000
 DIST.SUCC.: 25,000

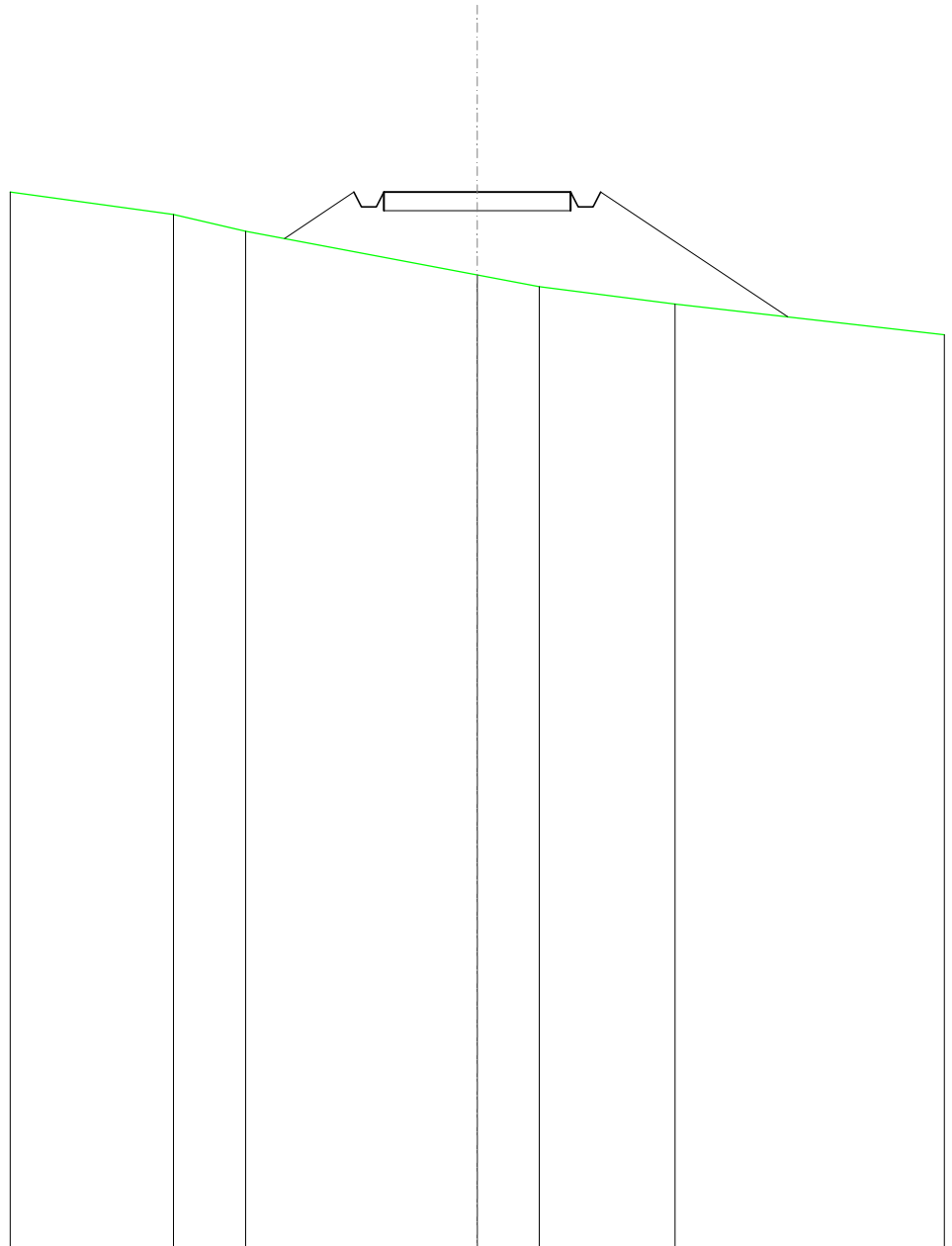

SCALA 1:200

QT.RIF. 370,000

QUOTE TERRENO	397,67	397,23		396,06	395,74	395,28	
DIST.PARZIALI TERRENO	1,93	6,20		1,66	3,63		
QUOTE PROGETTO		397,03	398,27	397,87	397,87	398,27	394,94
DIST. PARZIALI PROGETTO		1,86	5,00	5,00	5,00		

RILEVATI	
RILEVATO	8,011 m ²
SOVRASTRUTTURA STRADALE	
CASSONETTO	5,000 m
MANUFATTI	
RILEVATO PER SCARPATE	11,233 m ²

SEZIONE N.: 3
 QT. PROGETTO: 399,507
 DIST.PROG.: 50,000
 DIST.PREC.: 25,000
 DIST.SUCC.: 25,000

SCALA 1:200

QT.RIF. 380,000

QUOTE TERRENO	398,59	397,40	396,74	396,53	
DIST.PARZIALI TERRENO	6,24	3,50	1,54		
QUOTE PROGETTO	398,36	399,51	399,51	399,51	396,05
DIST. PARZIALI PROGETTO	1,72	5,00	5,18		

RILEVATI	
RILEVATO	7,241 m ²
SOVRASTRUTTURA STRADALE	
CASSONETTO	5,000 m
MANUFATTI	
RILEVATO PER SCARPATE	9,530 m ²

SEZIONE N.: 4
 QT. PROGETTO: 399,492
 DIST.PROG.: 75,000
 DIST.PREC.: 25,000
 DIST.SUCC.: 25,000

SCALA 1:200

QT.RIF. 380,000

QUOTE TERRENO	399,21	397,99	397,55	396,38
DIST.PARZIALI TERRENO	6,41	3,15	8,04	
QUOTE PROGETTO		398,35 399,49 399,09 399,09 399,49	399,49	398,49 399,09 399,09 399,49
DIST. PARZIALI PROGETTO		1,72	5,00	4,64

RILEVATI	
RILEVATO	6,039 m ²
SOVRASTRUTTURA STRADALE	
CASSONETTO	5,000 m
MANUFATTI	
RILEVATO PER SCARPATE	7,159 m ²

SEZIONE N.: 5
 QT. PROGETTO: 398,227
 DIST.PROG.: 100,000
 DIST.PREC.: 25,000
 DIST.SUCC.: 25,000

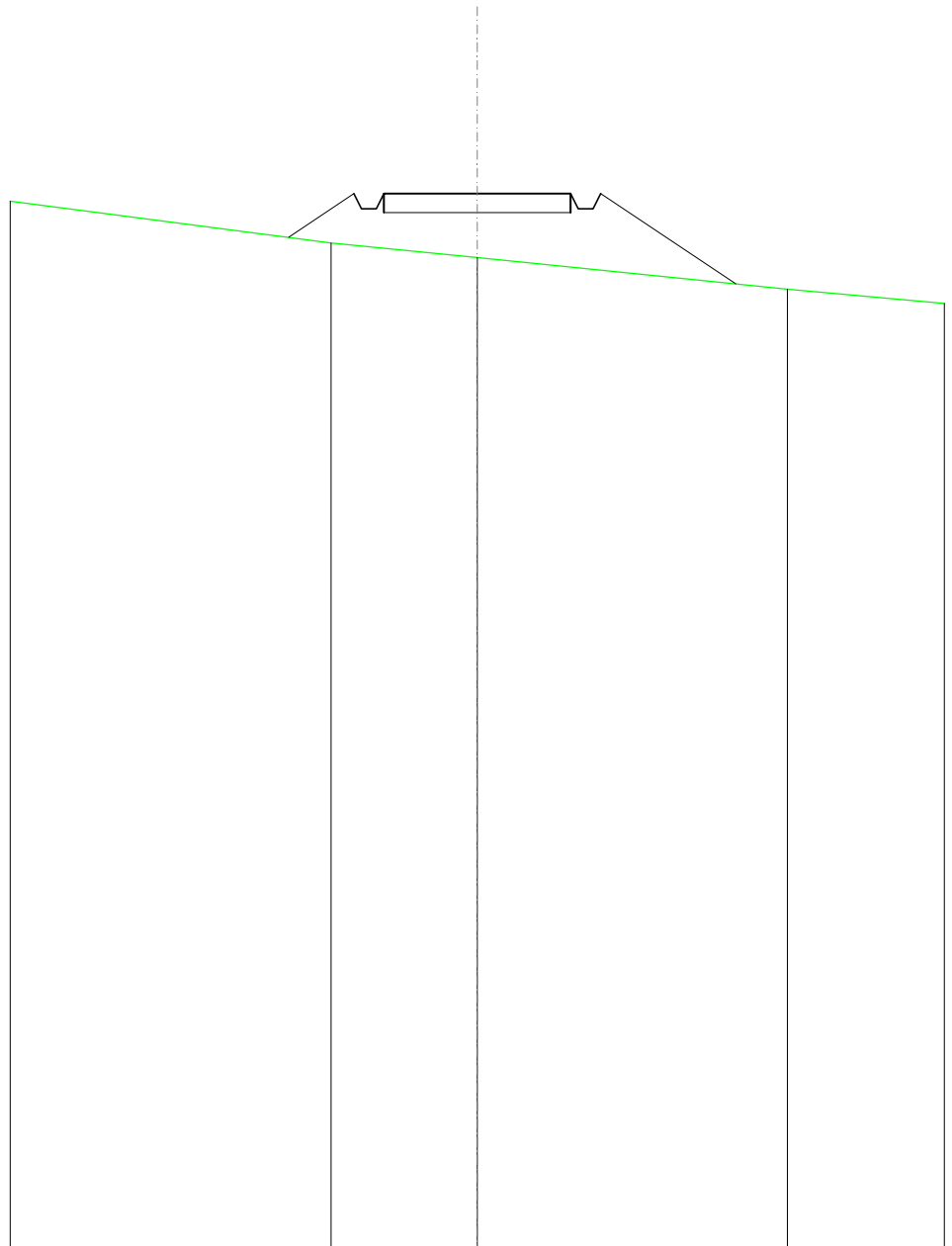

SCALA 1:200

QT.RIF. 370,000

QUOTE TERRENO		396,91		396,52		395,67	
DIST.PARZIALI TERRENO			3,91		8,30		
QUOTE PROGETTO		397,06	398,23 397,83 397,83 398,23	398,23	398,23 397,83 397,83 398,23	395,82	
DIST. PARZIALI PROGETTO		1,75		5,00		3,62	

RILEVATI	
RILEVATO	5,908 m ²
SOVRASTRUTTURA STRADALE	
CASSONETTO	5,000 m
MANUFATTI	
RILEVATO PER SCARPATE	6,646 m ²

SEZIONE N.: 6
 QT. PROGETTO: 395,834
 DIST.PROG.: 125,000
 DIST.PREC.: 25,000
 DIST.SUCC.: 25,000

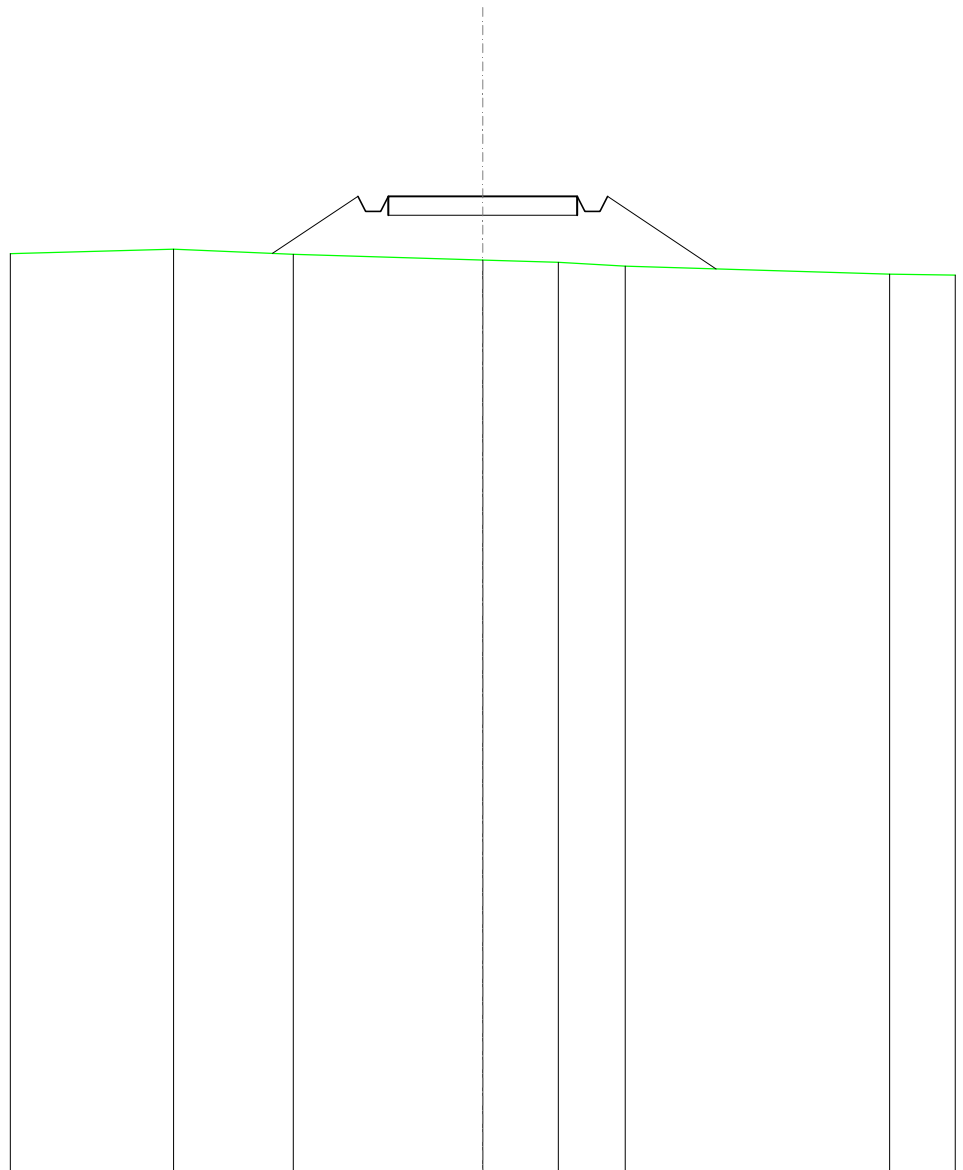

SCALA 1:200

QT.RIF. 370,000

QUOTE TERRENO		394,43	394,31		394,15	394,09	393,99		393,77
DIST.PARZIALI TERRENO			3,17	5,01	2,00	1,76		7,00	
QUOTE PROGETTO			394,33	395,83	395,43	395,43	395,83	393,92	
DIST. PARZIALI PROGETTO				2,26	5,00		2,88		

RILEVATI	
RILEVATO	7,641 m ²
SOVRASTRUTTURA STRADALE	
CASSONETTO	5,000 m
MANUFATTI	
RILEVATO PER SCARPATE	8,980 m ²

SEZIONE N.: 7
 QT. PROGETTO: 393,247
 DIST.PROG.: 150,000
 DIST.PREC.: 25,000
 DIST.SUCC.: 25,000

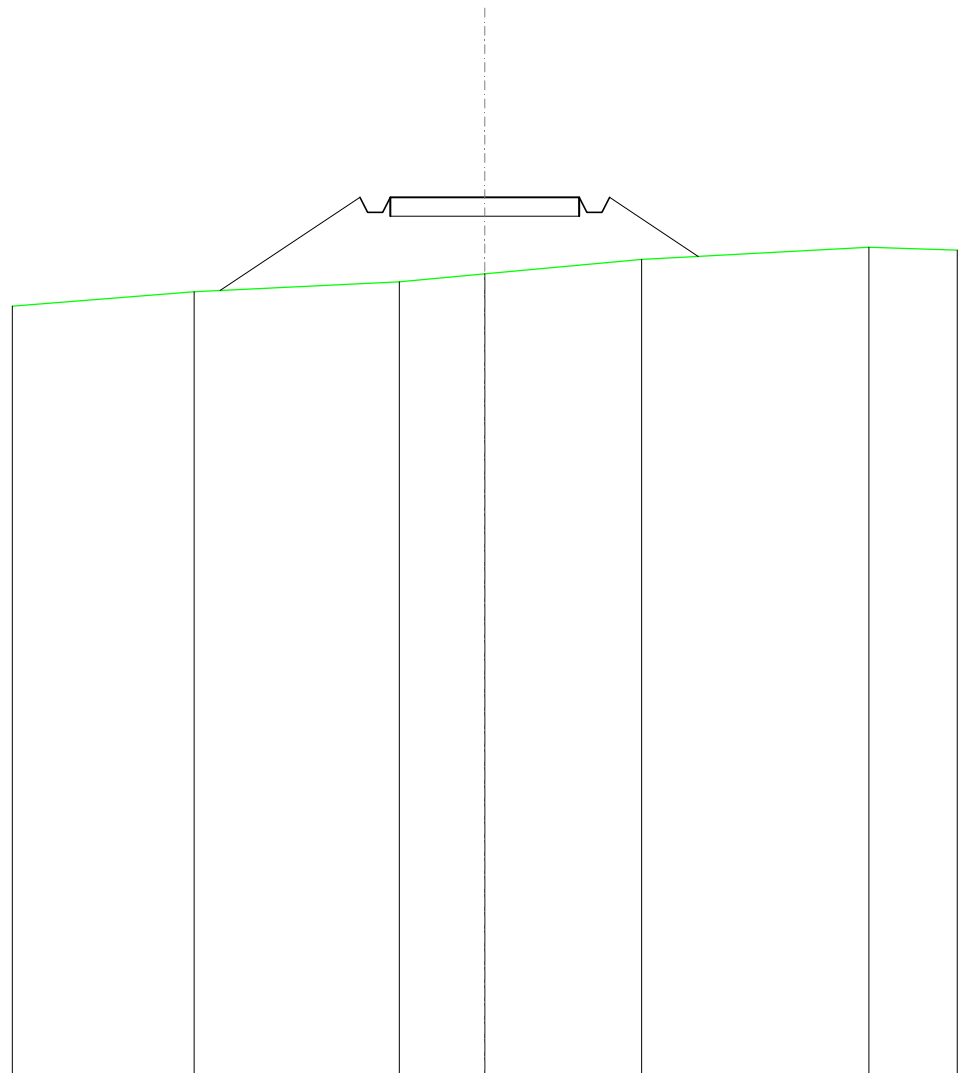

SCALA 1:200

QT.RIF. 370,000

QUOTE TERRENO	390,74	391,01	391,22	391,60	391,92
DIST.PARZIALI TERRENO		5,43	2,26	4,15	6,01
QUOTE PROGETTO	390,78	393,25 392,85 392,85 393,25	393,25	393,25 392,85 392,85 393,25	391,68
DIST. PARZIALI PROGETTO		3,70	5,00	2,35	

RILEVATI	
RILEVATO	7,814 m ²
SOVRASTRUTTURA STRADALE	
CASSONETTO	5,000 m
MANUFATTI	
RILEVATO PER SCARPATE	9,681 m ²

SEZIONE N.: 8
 QT. PROGETTO: 390,660
 DIST.PROG.: 175,000
 DIST.PREC.: 25,000
 DIST.SUCC.: 25,000

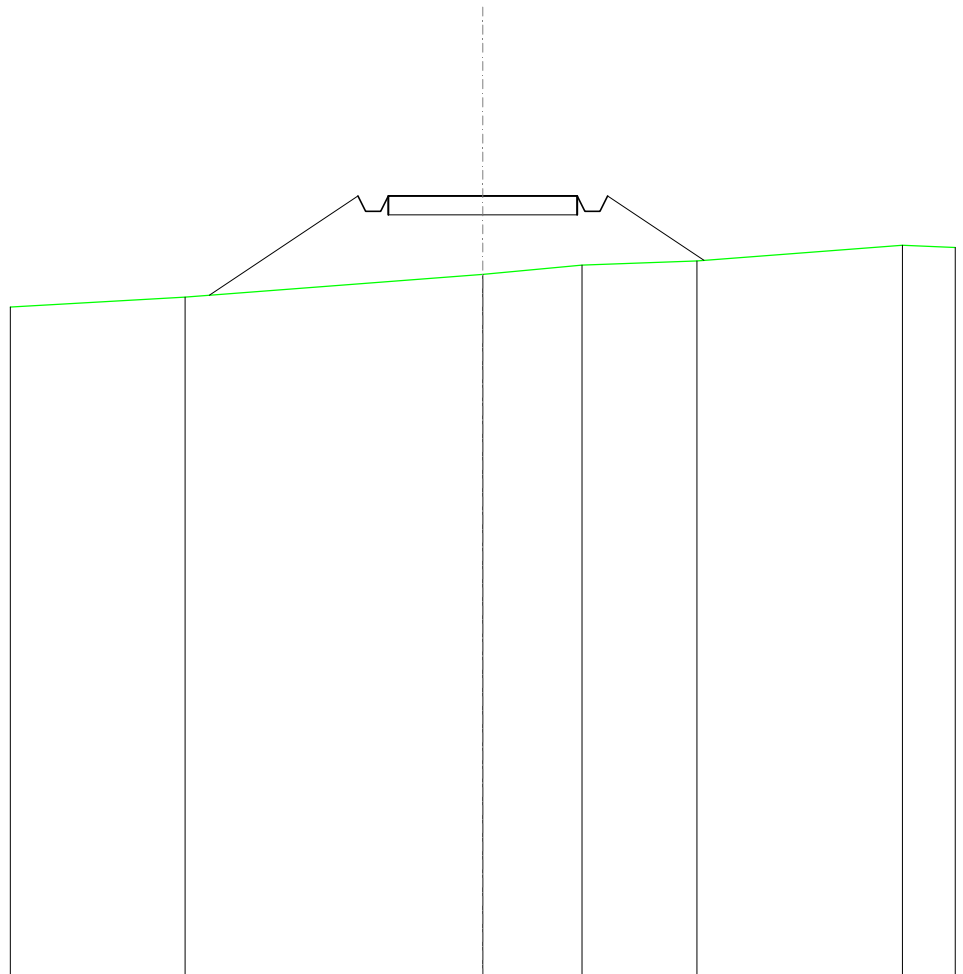

SCALA 1:200

QT.RIF. 370,000

QUOTE TERRENO	387,99			388,58	388,83	388,95	389,36
DIST.PARZIALI TERRENO		7,87		2,62	3,04		5,44
QUOTE PROGETTO	388,04	390,66	390,26	390,66	390,66	390,26	390,66
DIST. PARZIALI PROGETTO		3,93		5,00		2,55	

RILEVATI	
RILEVATO	7,772 m ²
SOVRASTRUTTURA STRADALE	
CASSONETTO	5,000 m
MANUFATTI	
RILEVATO PER SCARPATE	9,279 m ²

SEZIONE N.: 9
 QT. PROGETTO: 388,072
 DIST.PROG.: 200,000
 DIST.PREC.: 25,000
 DIST.SUCC.: 25,000

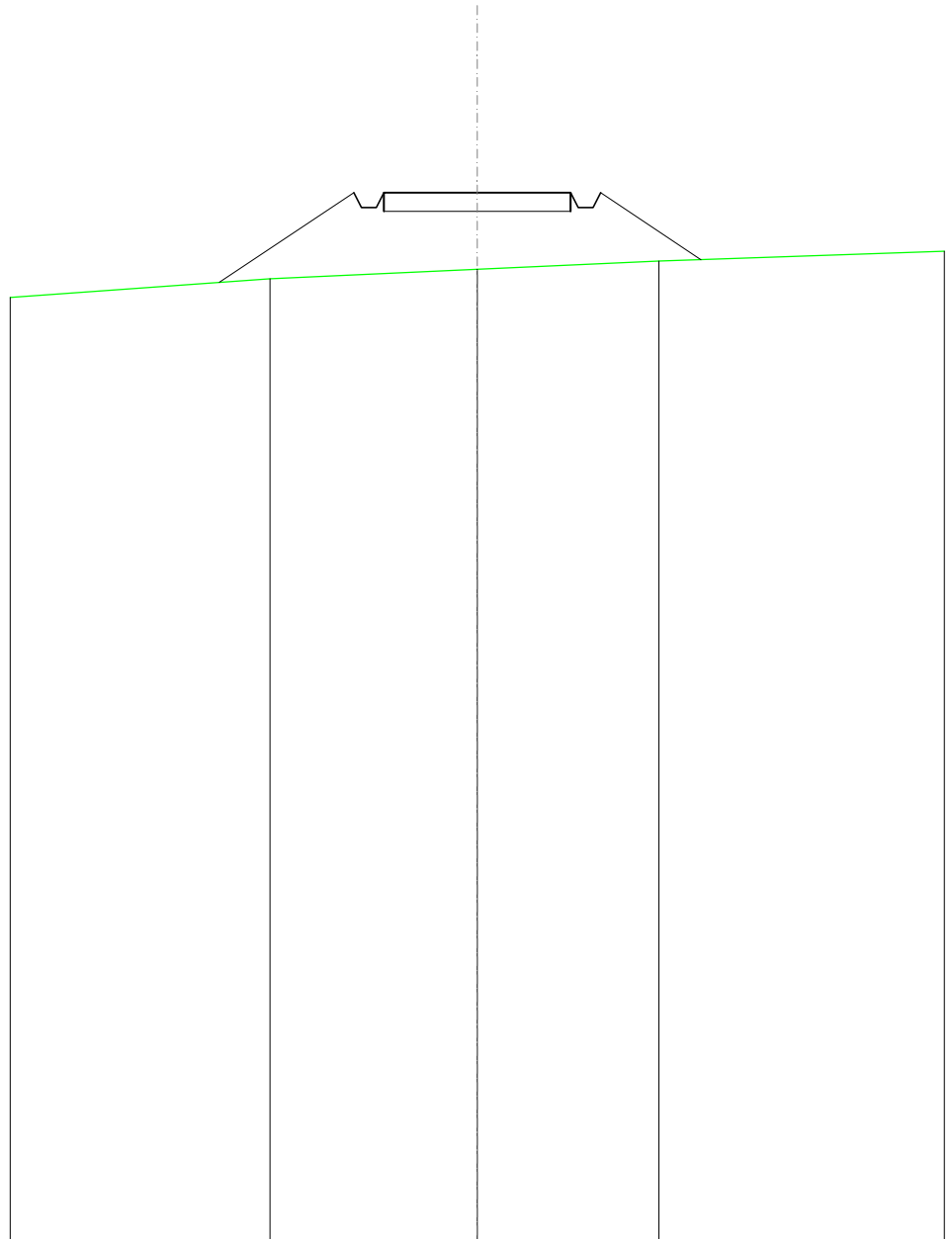

SCALA 1:200

QT.RIF. 360,000

QUOTE TERRENO		385,77		386,02		386,24	
DIST.PARZIALI TERRENO			5,55		4,86		
QUOTE PROGETTO		385,67	388,07 387,67 387,67 388,07	388,07	388,07 387,67 387,67 388,07	386,28	
DIST. PARZIALI PROGETTO		3,60		5,00		2,69	

RILEVATI	
RILEVATO	5,191 m ²
SOVRASTRUTTURA STRADALE	
CASSONETTO	5,000 m
MANUFATTI	
RILEVATO PER SCARPATE	5,667 m ²

SEZIONE N.: 10
 QT. PROGETTO: 385,485
 DIST.PROG.: 225,000
 DIST.PREC.: 25,000
 DIST.SUCC.: 25,000

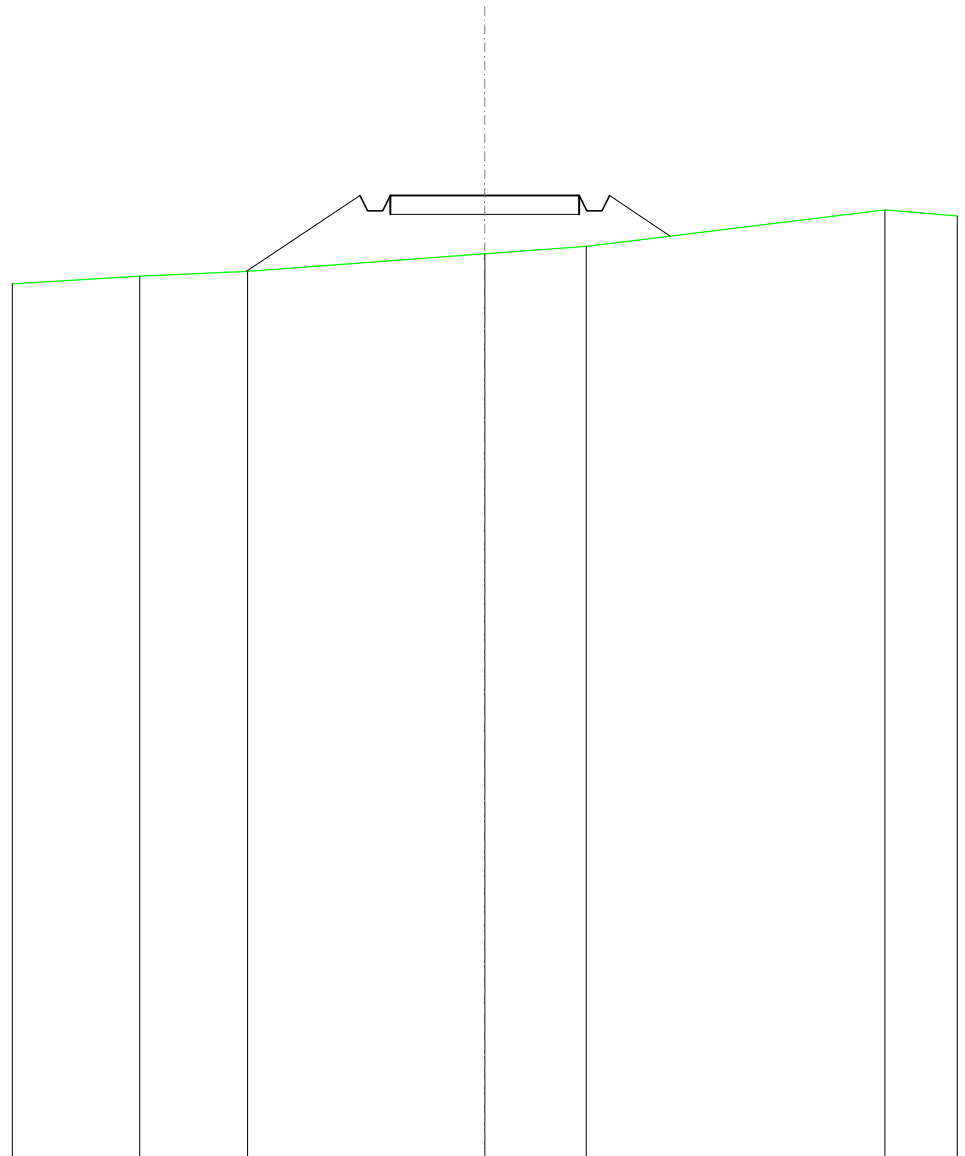

SCALA 1:200

QT.RIF. 360,000

QUOTE TERRENO	383,35	383,48		383,95	384,15	385,10
DIST.PARZIALI TERRENO		2,85	6,27	2,68	7,90	
QUOTE PROGETTO		383,48	385,48 385,08 385,08 385,48	385,48	385,48 385,08 385,48	384,41
DIST. PARZIALI PROGETTO			3,01	5,00	1,60	

RILEVATI	
RILEVATO	1,003 m ²
SOVRASTRUTTURA STRADALE	
CASSONETTO	5,000 m
MANUFATTI	
RILEVATO PER SCARPATE	1,360 m ²

SEZIONE N.: 11
 QT. PROGETTO: 383,157
 DIST.PROG.: 250,000
 DIST.PREC.: 25,000
 DIST.SUCC.: 25,000

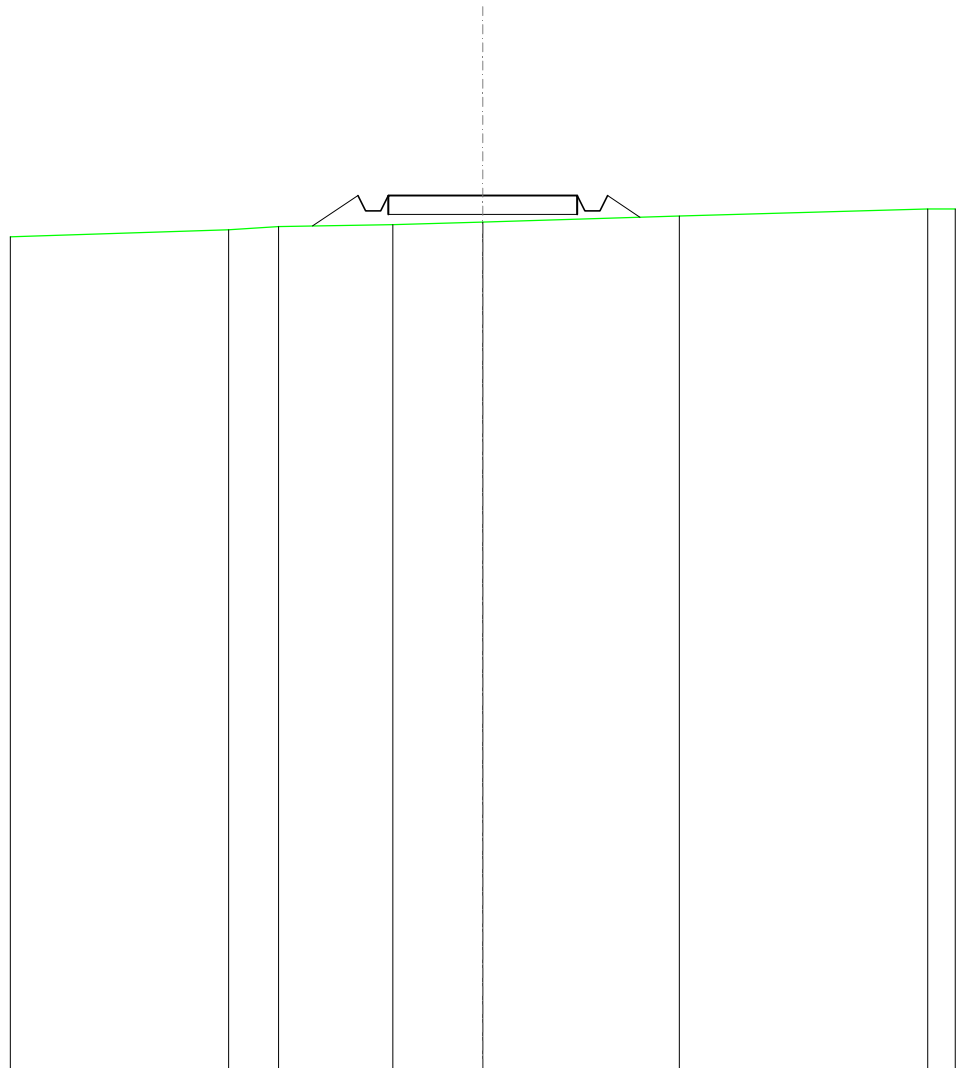

SCALA 1:200

QT.RIF. 360,000

QUOTE TERRENO	382,26	382,34	382,39	382,45	382,62	382,80	
DIST.PARZIALI TERRENO	1,32	3,03	2,38	5,20	6,57		
QUOTE PROGETTO		382,35	383,16	382,76	382,76	383,16	382,59
DIST. PARZIALI PROGETTO		1,20		5,00		0,88	

RILEVATI	
RILEVATO	3,284 m ²
SOVRASTRUTTURA STRADALE	
CASSONETTO	5,000 m
MANUFATTI	
RILEVATO PER SCARPATE	3,688 m ²

SEZIONE N.: 13
 QT. PROGETTO: 381,459
 DIST.PROG.: 300,000
 DIST.PREC.: 25,000
 DIST.SUCC.: 25,000

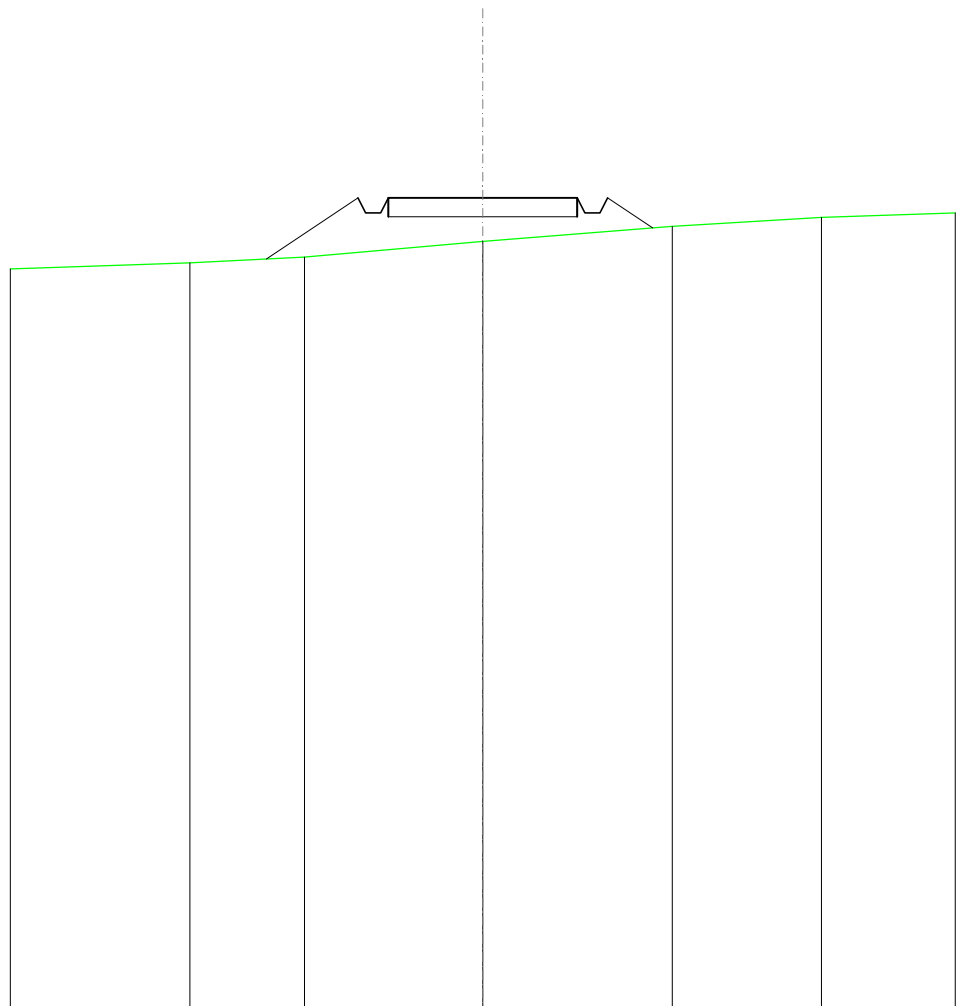

SCALA 1:200

QT.RIF. 360,000

QUOTE TERRENO	379,74	379,89	380,31	380,70	380,94
DIST.PARZIALI TERRENO	3,03	4,72	5,01	3,94	
QUOTE PROGETTO	379,84	381,46 381,06 381,06 381,46	381,46	381,46 381,06 381,46 380,66	
DIST. PARZIALI PROGETTO		2,43	5,00	1,19	

RILEVATI	
RILEVATO	2,970 m ²
SOVRASTRUTTURA STRADALE	
CASSONETTO	5,000 m
MANUFATTI	
RILEVATO PER SCARPATE	3,504 m ²

SEZIONE N.: 14
 QT. PROGETTO: 380,916
 DIST.PROG.: 325,000
 DIST.PREC.: 25,000
 DIST.SUCC.: 25,000

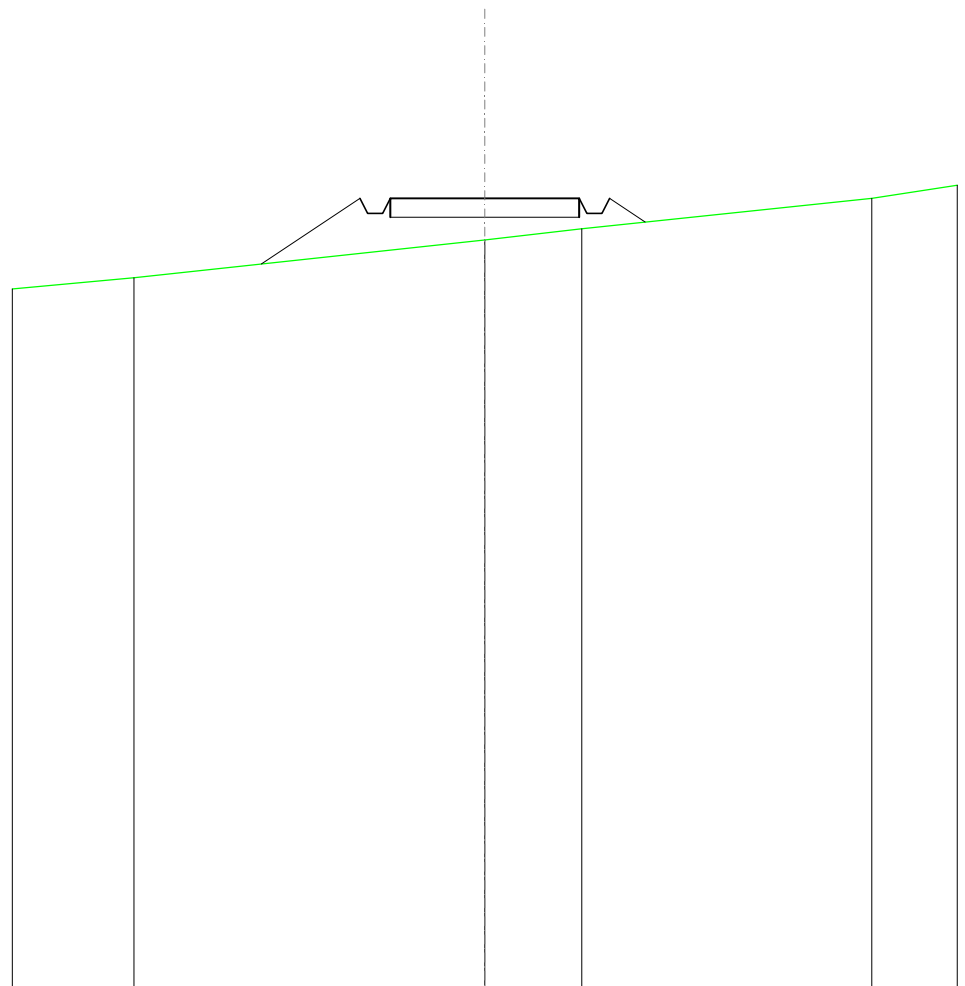

SCALA 1:200

QT.RIF. 360,000

QUOTE TERRENO	378,81			379,82	380,11		380,92
DIST.PARZIALI TERRENO		9,28		2,57		7,67	
QUOTE PROGETTO		379,18	380,92	380,52	380,52	380,92	380,29
DIST. PARZIALI PROGETTO		2,61		5,00		0,94	

SCAVI E BONIFICHE	
FOSSO	0,796 m ²
SOVRASTRUTTURA STRADALE	
CASSONETTO	5,000 m
MANUFATTI	
SCAVO PER PIATTAFORMA	2,775 m ²
SCAVO PER PARETI TRINCEA	0,334 m ²
RILEVATO PER SCARPATE	0,742 m ²
AREA DI SCAVO	6,672 m

SEZIONE N.: 15
 QT. PROGETTO: 380,374
 DIST.PROG.: 350,000
 DIST.PREC.: 25,000
 DIST.SUCC.: 25,000

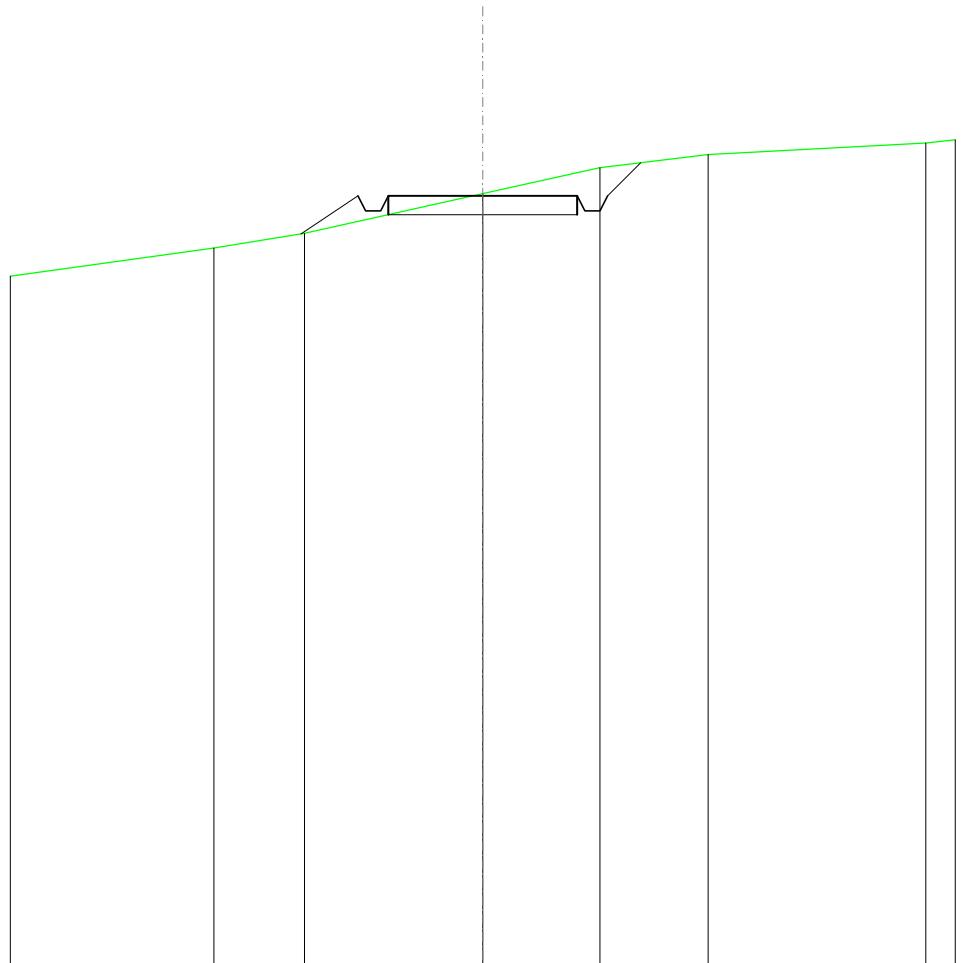

SCALA 1:200

QT.RIF. 360,000

QUOTE TERRENO		378,99	379,38		380,43	381,11	381,46		381,77	
DIST.PARZIALI TERRENO			2,39	4,72		3,10	2,87		5,75	
QUOTE PROGETTO			379,37	380,37	379,97	379,97	380,37	379,97	380,37	381,25
DIST. PARZIALI PROGETTO				1,51		5,00		0,87		

SCAVI E BONIFICHE	
FOSSO	1,466 m ²
SOVRASTRUTTURA STRADALE	
CASSONETTO	5,000 m
MANUFATTI	
SCAVO PER PIATTAFORMA	5,629 m ²
SCAVO PER PARETI TRINCEA	0,737 m ²
AREA DI SCAVO	8,002 m

SEZIONE N.: 16
 QT. PROGETTO: 379,831
 DIST.PROG.: 375,000
 DIST.PREC.: 25,000
 DIST.SUCC.: 25,000

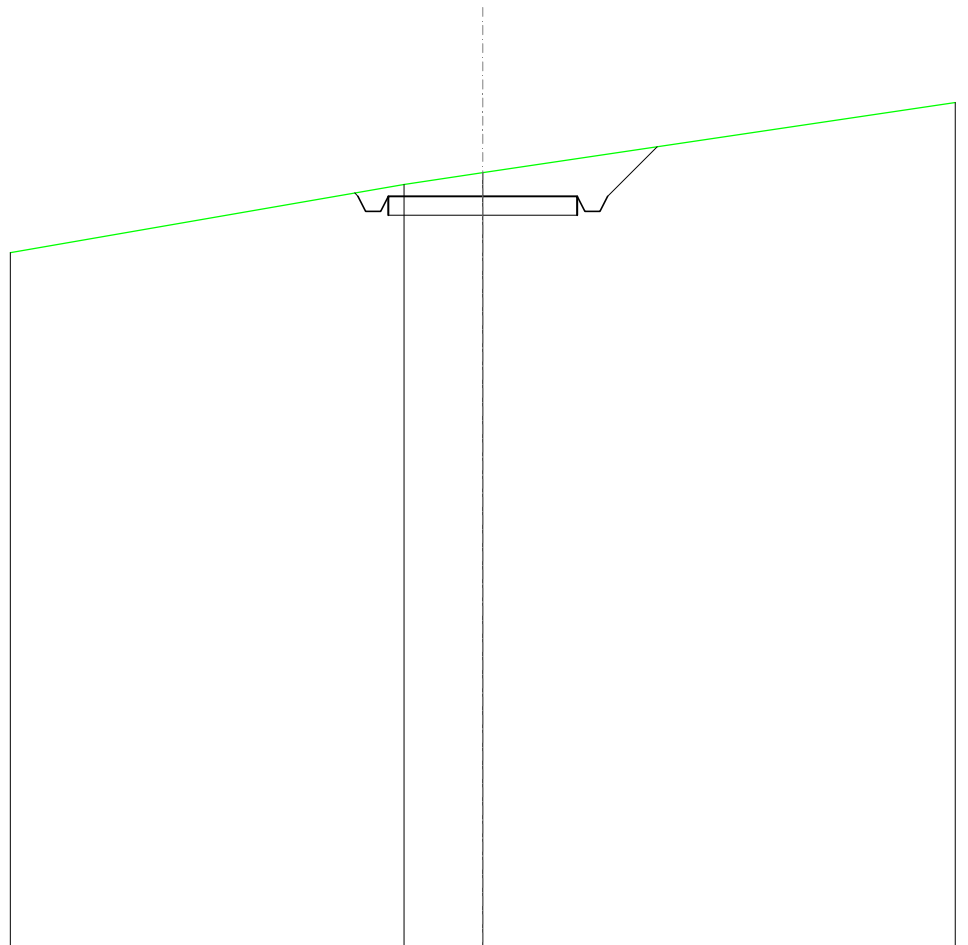

SCALA 1:200

QT.RIF. 360,000

QUOTE TERRENO		380,15	380,46
DIST.PARZIALI TERRENO		2,09	
QUOTE PROGETTO		379,92 379,83 379,43 379,83	379,83 379,83 379,43 379,83 381,14
DIST. PARZIALI PROGETTO		5,00	1,31

SCAVI E BONIFICHE	
FOSSO	0,563 m ²
SOVRASTRUTTURA STRADALE	
CASSONETTO	5,000 m
MANUFATTI	
SCAVO PER PIATTAFORMA	2,154 m ²
SCAVO PER PARETI TRINCEA	0,131 m ²
RILEVATO PER SCARPATE	0,557 m ²
AREA DI SCAVO	6,360 m

SEZIONE N.: 17
 QT. PROGETTO: 378,642
 DIST.PROG.: 400,000
 DIST.PREC.: 25,000
 DIST.SUCC.: 25,000

SCALA 1:200

QT.RIF. 360,000

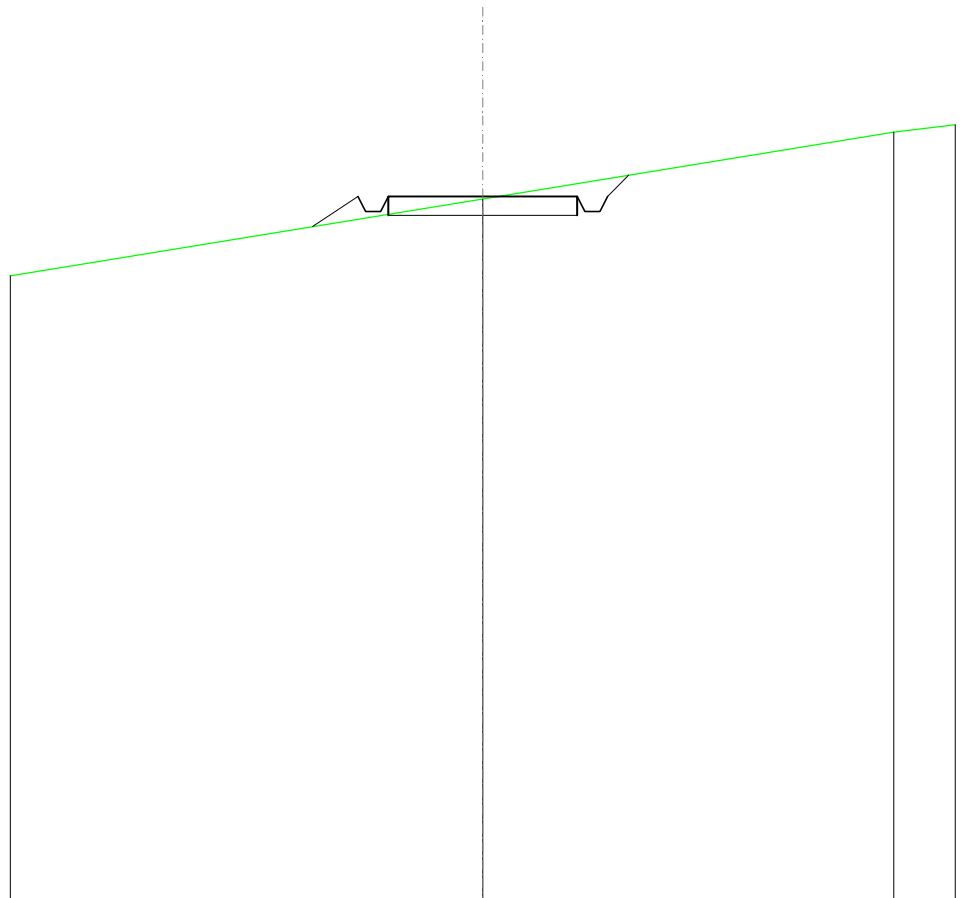

QUOTE TERRENO			378,57			380,34
DIST.PARZIALI TERRENO					10,87	
QUOTE PROGETTO		377,84	378,64	378,64	378,64	379,20
DIST. PARZIALI PROGETTO		1,20		5,00		0,56

SCAVI E BONIFICHE	
FOSSO	0,545 m ²
SOVRASTRUTTURA STRADALE	
CASSONETTO	5,000 m
MANUFATTI	
SCAVO PER PIATTAFORMA	2,284 m ²
SCAVO PER PARETI TRINCEA	0,104 m ²
RILEVATO PER SCARPATE	0,509 m ²
AREA DI SCAVO	6,285 m

SEZIONE N.: 18
 QT. PROGETTO: 377,009
 DIST.PROG.: 425,000
 DIST.PREC.: 25,000
 DIST.SUCC.: 25,000

SCALA 1:200

QT.RIF. 360,000

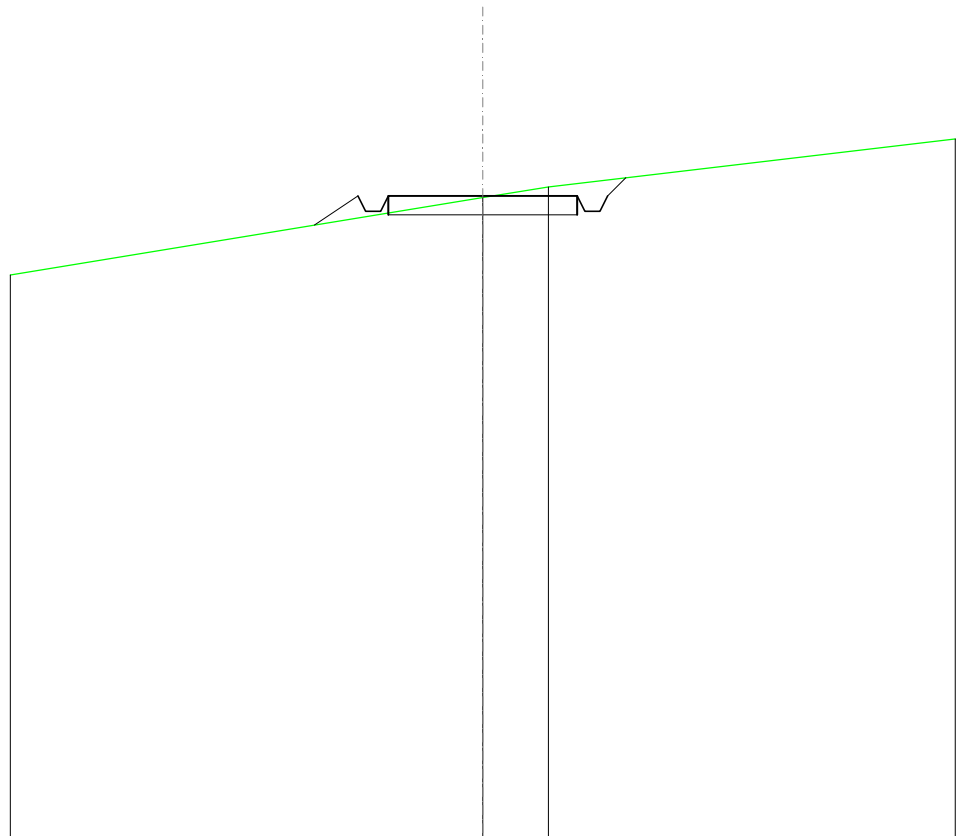

QUOTE TERRENO			376,97	377,25
DIST.PARZIALI TERRENO			1,73	
QUOTE PROGETTO	376,24	377,01	376,61	377,01
DIST. PARZIALI PROGETTO	1,16		5,00	0,48

SCAVI E BONIFICHE	
FOSSO	0,326 m ²
RILEVATI	
RILEVATO	0,009 m ²
SOVRASTRUTTURA STRADALE	
CASSONETTO	5,000 m
MANUFATTI	
SCAVO PER PIATTAFORMA	1,287 m ²
SCAVO PER PARETI TRINCEA	0,014 m ²
RILEVATO PER SCARPATE	0,618 m ²
AREA DI SCAVO	5,585 m

SEZIONE N.: 19
 QT. PROGETTO: 375,376
 DIST.PROG.: 450,000
 DIST.PREC.: 25,000
 DIST.SUCC.: 25,000

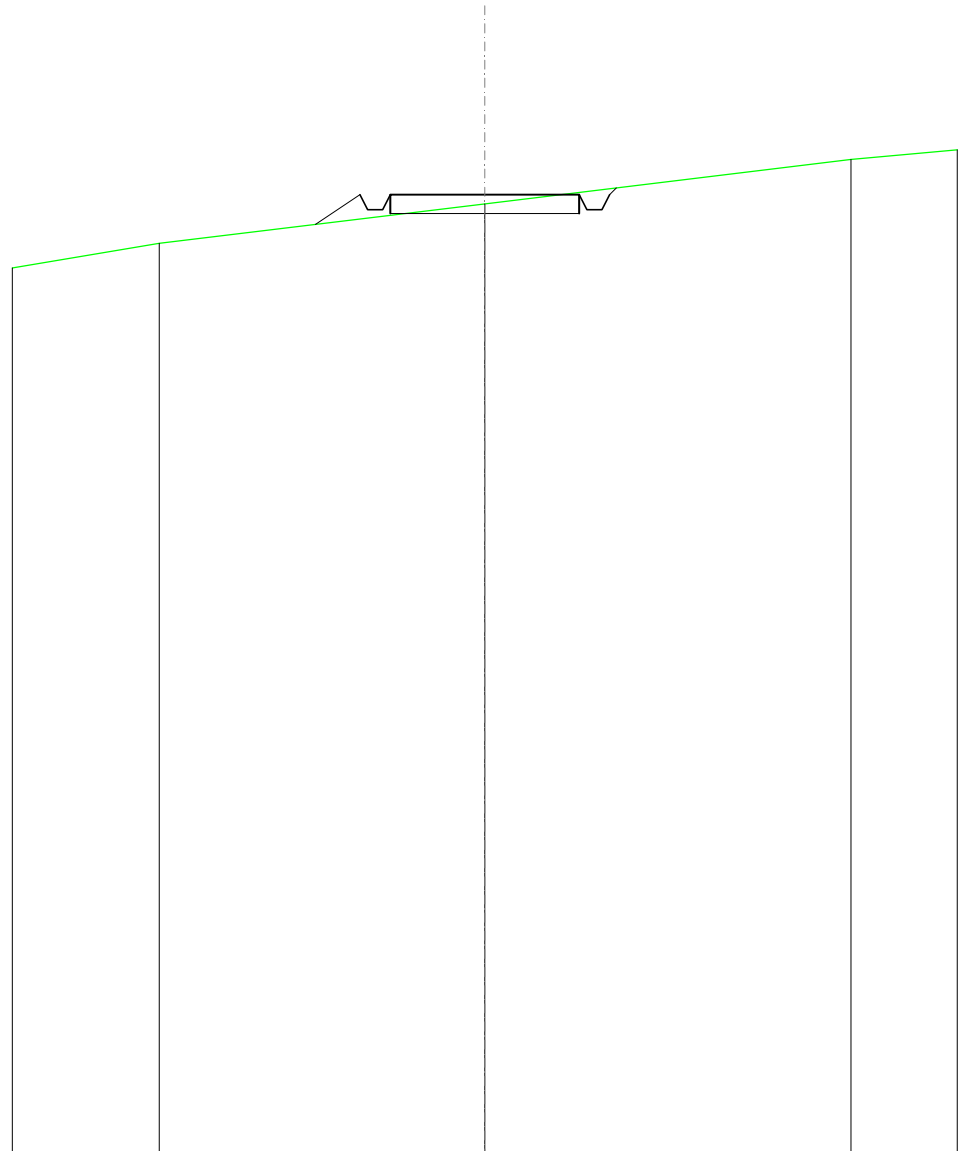

SCALA 1:200

QT.RIF. 350,000

QUOTE TERRENO	374,09		375,13		376,31		
DIST.PARZIALI TERRENO		8,61		9,68			
QUOTE PROGETTO		374,59	375,38	374,98	374,98	375,38	375,38
DIST. PARZIALI PROGETTO		1,18		5,00			

SCAVI E BONIFICHE	
FOSSO	0,246 m ²
RILEVATI	
RILEVATO	0,111 m ²
SOVRASTRUTTURA STRADALE	
CASSONETTO	5,000 m
MANUFATTI	
SCAVO PER PIATTAFORMA	0,839 m ²
SCAVO PER PARETI TRINCEA	0,002 m ²
RILEVATO PER SCARPATE	0,875 m ²
AREA DI SCAVO	4,512 m

SEZIONE N.: 20
 QT. PROGETTO: 373,721
 DIST.PROG.: 475,000
 DIST.PREC.: 25,000
 DIST.SUCC.: 25,000

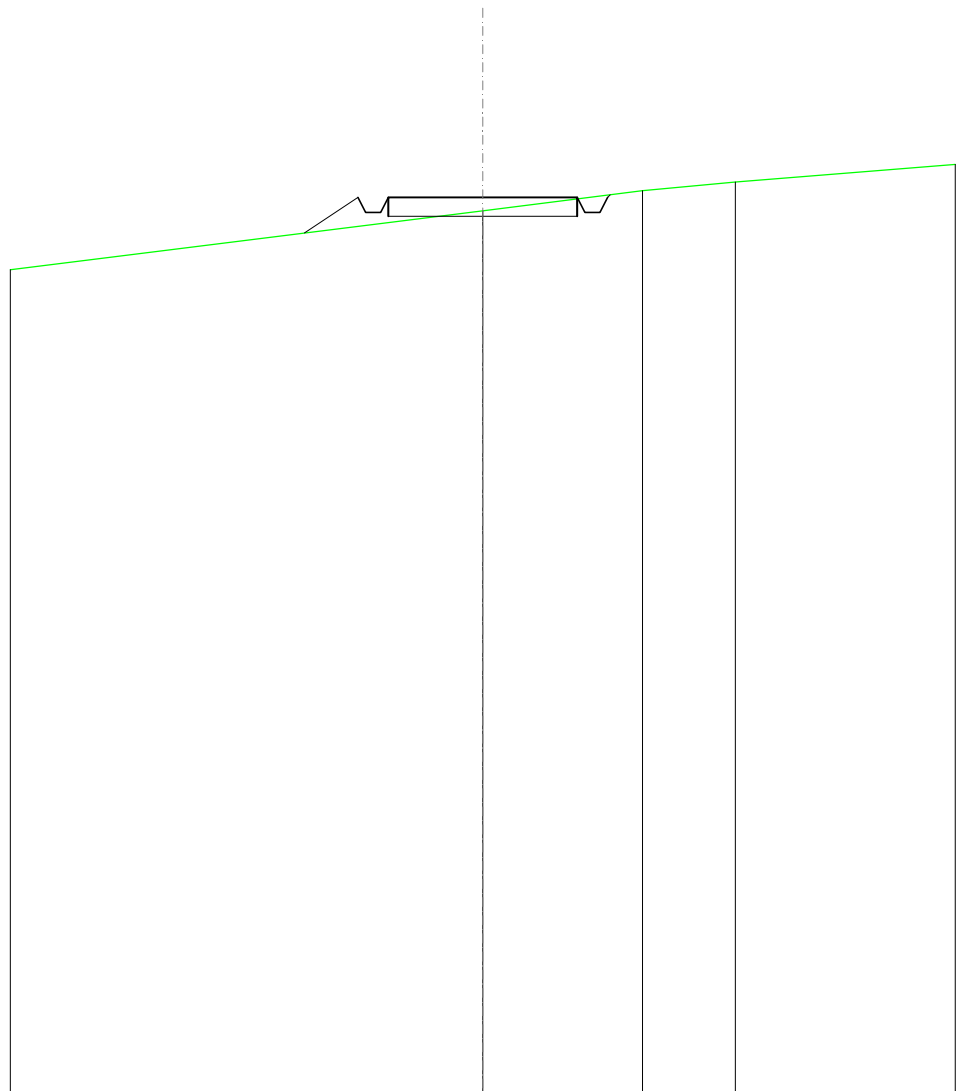

SCALA 1:200

QT.RIF. 350,000

QUOTE TERRENO				373,37		373,89		374,12
DIST.PARZIALI TERRENO					4,22		2,46	
QUOTE PROGETTO		372,78	373,72	373,72		373,72	373,79	
DIST. PARZIALI PROGETTO		1,41		5,00				

SCAVI E BONIFICHE	
FOSSO	0,978 m ²
SOVRASTRUTTURA STRADALE	
CASSONETTO	5,000 m
MANUFATTI	
SCAVO PER PIATTAFORMA	4,103 m ²
SCAVO PER PARETI TRINCEA	0,197 m ²
AREA DI SCAVO	7,260 m

SEZIONE N.: 21
 QT. PROGETTO: 371,330
 DIST.PROG.: 500,000
 DIST.PREC.: 25,000
 DIST.SUCC.: 25,000

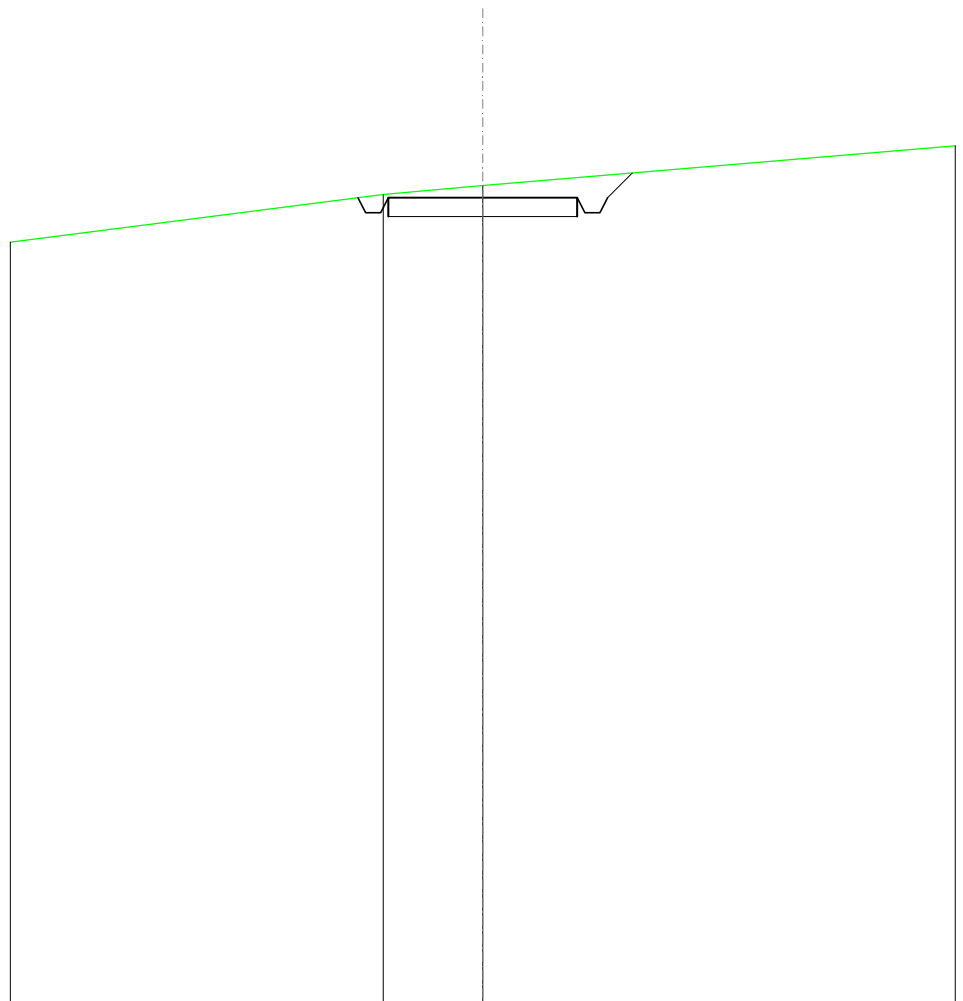

SCALA 1:200

QT.RIF. 350,000

QUOTE TERRENO	371,42	371,65
DIST.PARZIALI TERRENO	2,63	
QUOTE PROGETTO	371,33 371,33 370,93 370,93 371,33	371,33 371,33 370,93 370,93 371,33 371,99
DIST. PARZIALI PROGETTO	5,00	0,66

SCAVI E BONIFICHE	
FOSSO	1,896 m ²
SOVRASTRUTTURA STRADALE	
CASSONETTO	5,000 m
MANUFATTI	
SCAVO PER PIATTAFORMA	7,108 m ²
SCAVO PER PARETI TRINCEA	1,111 m ²
AREA DI SCAVO	8,417 m

SEZIONE N.: 22
 QT. PROGETTO: 368,722
 DIST.PROG.: 525,000
 DIST.PREC.: 25,000
 DIST.SUCC.: 25,000

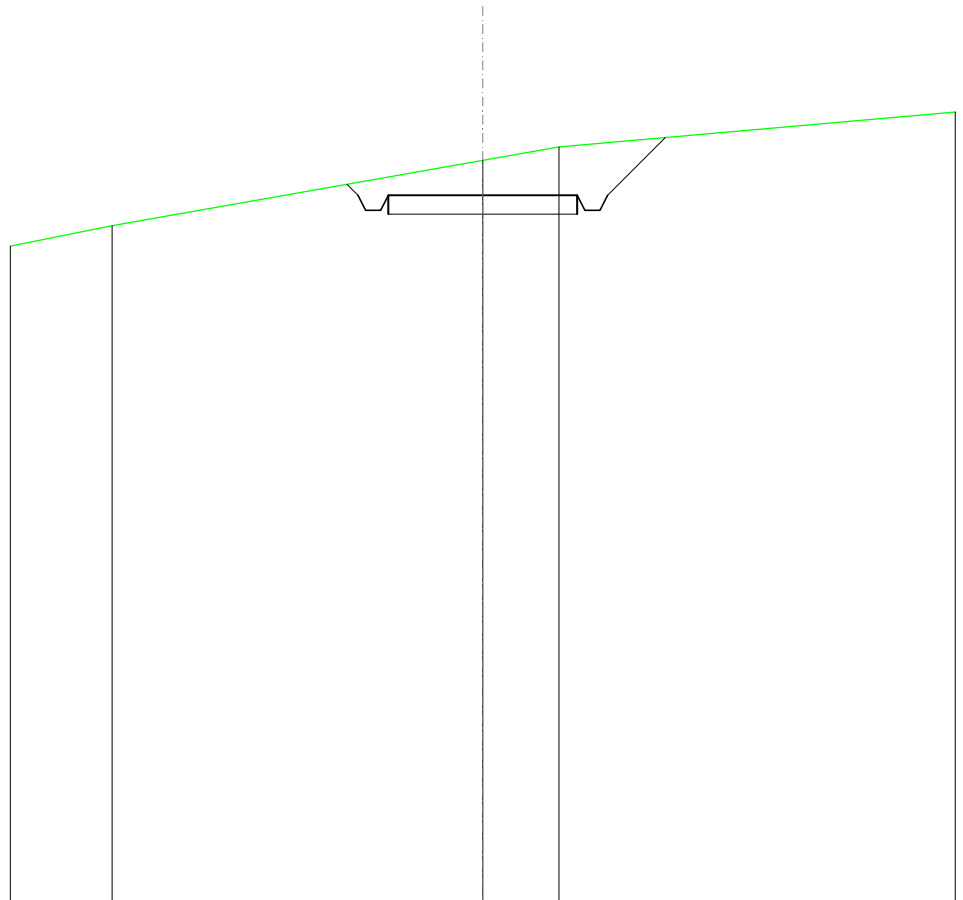

SCALA 1:200

QT.RIF. 350,000

QUOTE TERRENO	367,92	369,65	370,00
DIST.PARZIALI TERRENO	9,81	2,02	
QUOTE PROGETTO	368,01 368,72 368,32 368,72	368,72	368,72 368,32 368,72 370,25
DIST. PARZIALI PROGETTO		5,00	1,52

SCAVI E BONIFICHE	
FOSSO	0,705 m ²
SOVRASTRUTTURA STRADALE	
CASSONETTO	5,000 m
MANUFATTI	
SCAVO PER PIATTAFORMA	2,799 m ²
SCAVO PER PARETI TRINCEA	0,260 m ²
RILEVATO PER SCARPATE	0,421 m ²
AREA DI SCAVO	6,596 m

SEZIONE N.: 23
 QT. PROGETTO: 366,114
 DIST.PROG.: 550,000
 DIST.PREC.: 25,000
 DIST.SUCC.: 25,000

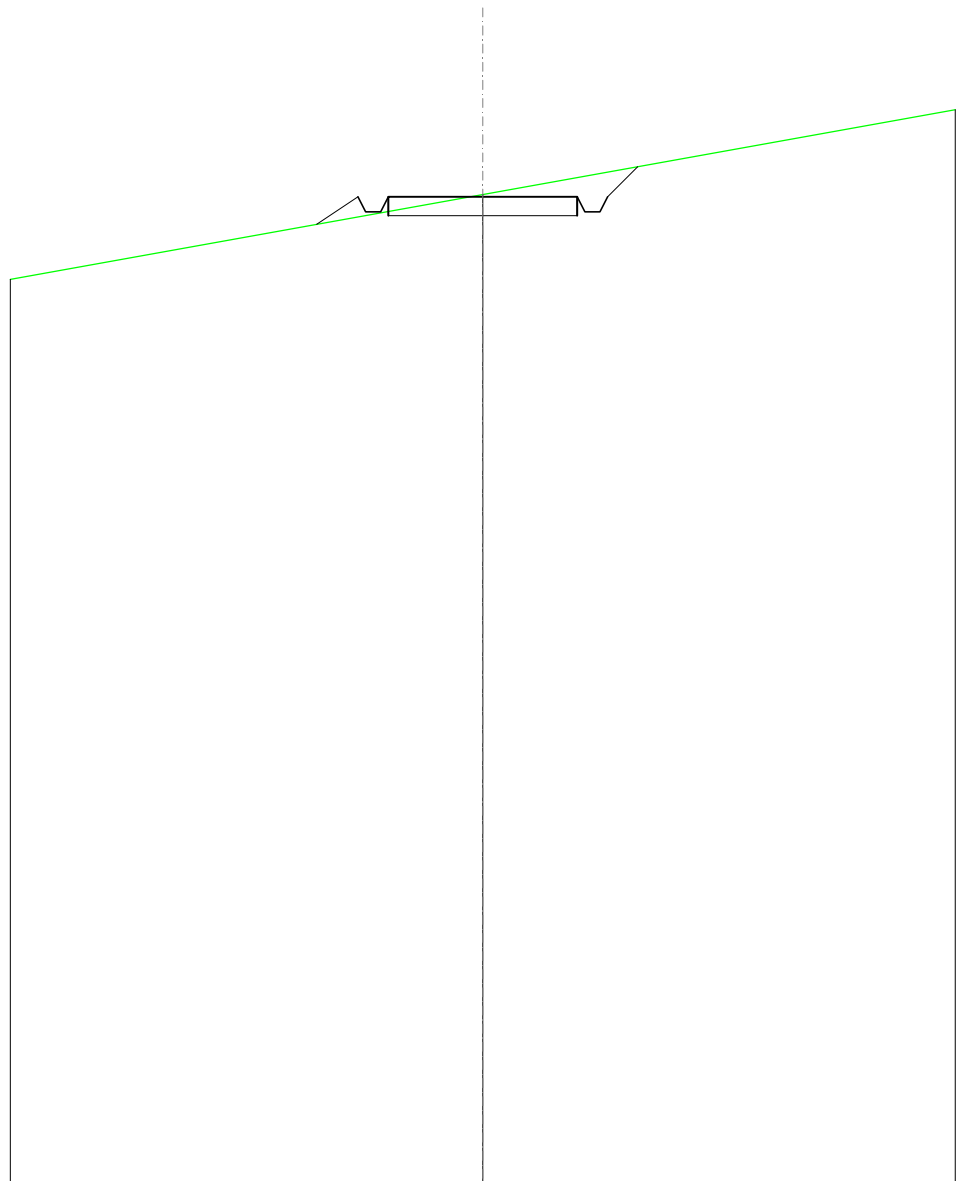

SCALA 1:200

QT.RIF. 340,000

QUOTE TERRENO			366,17		
DIST.PARZIALI TERRENO					
QUOTE PROGETTO	365,38	366,11	366,11	366,11	366,91
DIST. PARZIALI PROGETTO	1,09		5,00	0,80	

SCAVI E BONIFICHE	
FOSSO	0,648 m ²
RILEVATI	
RILEVATO	0,007 m ²
SOVRASTRUTTURA STRADALE	
CASSONETTO	5,000 m
MANUFATTI	
SCAVO PER PIATTAFORMA	2,203 m ²
SCAVO PER PARETI TRINCEA	0,216 m ²
RILEVATO PER SCARPATE	0,803 m ²
AREA DI SCAVO	6,263 m

SEZIONE N.: 24
 QT. PROGETTO: 363,506
 DIST.PROG.: 575,000
 DIST.PREC.: 25,000
 DIST.SUCC.: 25,000

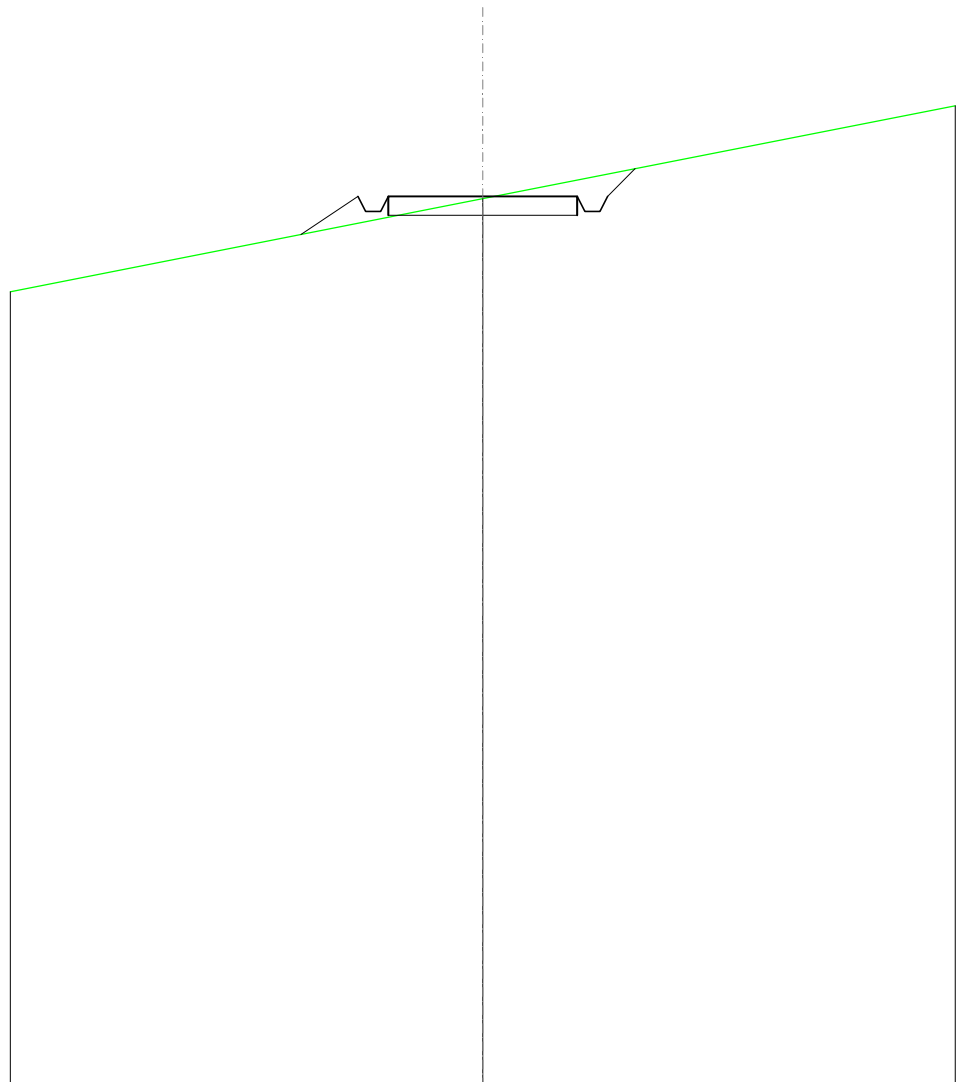

SCALA 1:200

QT.RIF. 340,000

QUOTE TERRENO			363,44		
DIST.PARZIALI TERRENO					
QUOTE PROGETTO	362,50	363,51	363,11	363,51	363,11
DIST. PARZIALI PROGETTO	1,51		5,00		0,78

SCAVI E BONIFICHE	
FOSSO	0,821 m ²
SOVRASTRUTTURA STRADALE	
CASSONETTO	5,000 m
MANUFATTI	
SCAVO PER PIATTAFORMA	3,269 m ²
SCAVO PER PARETI TRINCEA	0,402 m ²
RILEVATO PER SCARPATE	0,357 m ²
AREA DI SCAVO	6,924 m

SEZIONE N.: 25
 QT. PROGETTO: 360,898
 DIST.PROG.: 600,000
 DIST.PREC.: 25,000
 DIST.SUCC.: 25,000

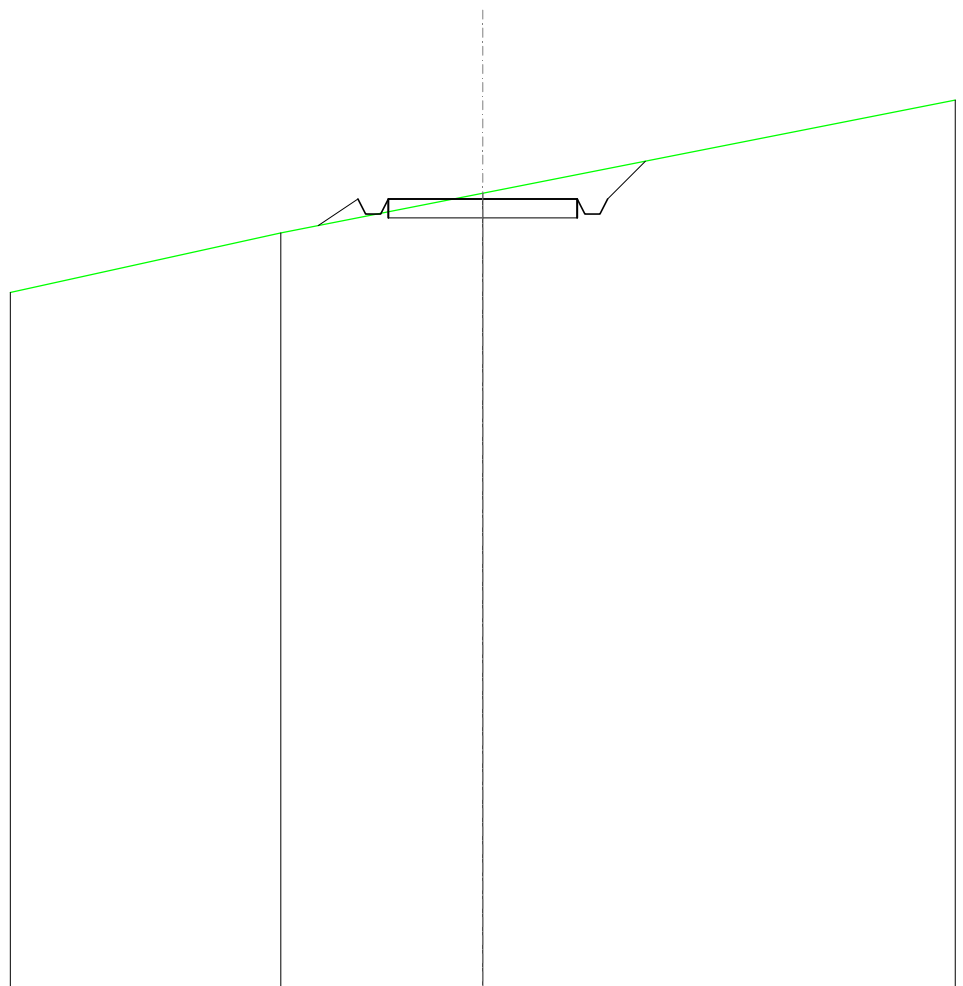

SCALA 1:200

QT.RIF. 340,000

QUOTE TERRENO	360,00	361,05
DIST.PARZIALI TERRENO	5,34	
QUOTE PROGETTO	360,19 360,90 360,50 360,90	360,90 360,90 360,50 361,90
DIST. PARZIALI PROGETTO	1,08 1,00	5,00 1,00

SCAVI E BONIFICHE	
FOSSO	0,924 m ²
SOVRASTRUTTURA STRADALE	
CASSONETTO	5,000 m
MANUFATTI	
SCAVO PER PIATTAFORMA	3,586 m ²
SCAVO PER PARETI TRINCEA	0,566 m ²
RILEVATO PER SCARPATE	0,382 m ²
AREA DI SCAVO	7,135 m

SEZIONE N.: 26
 QT. PROGETTO: 358,290
 DIST.PROG.: 625,000
 DIST.PREC.: 25,000
 DIST.SUCC.: 25,000

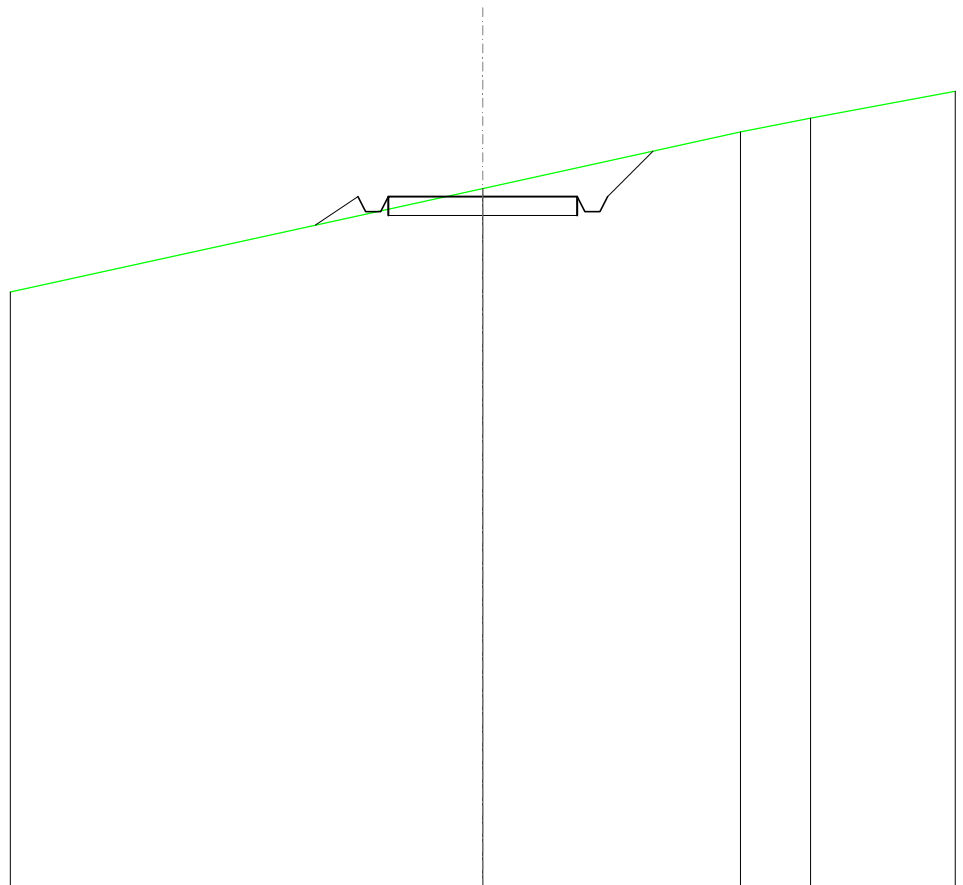

SCALA 1:200

QT.RIF. 340,000

QUOTE TERRENO				358,51		360,00	360,36
DIST.PARZIALI TERRENO					6,81	1,85	
QUOTE PROGETTO		357,54	358,29	357,89	357,89	358,29	358,49
DIST. PARZIALI PROGETTO		1,13		5,00		1,20	

SCAVI E BONIFICHE	
FOSSO	0,632 m ²
RILEVATI	
RILEVATO	0,082 m ²
SOVRASTRUTTURA STRADALE	
CASSONETTO	5,000 m
MANUFATTI	
SCAVO PER PIATTAFORMA	1,866 m ²
SCAVO PER PARETI TRINCEA	0,214 m ²
RILEVATO PER SCARPATE	1,214 m ²
AREA DI SCAVO	5,672 m

SEZIONE N.: 27
 QT. PROGETTO: 355,682
 DIST.PROG.: 650,000
 DIST.PREC.: 25,000
 DIST.SUCC.: 25,000

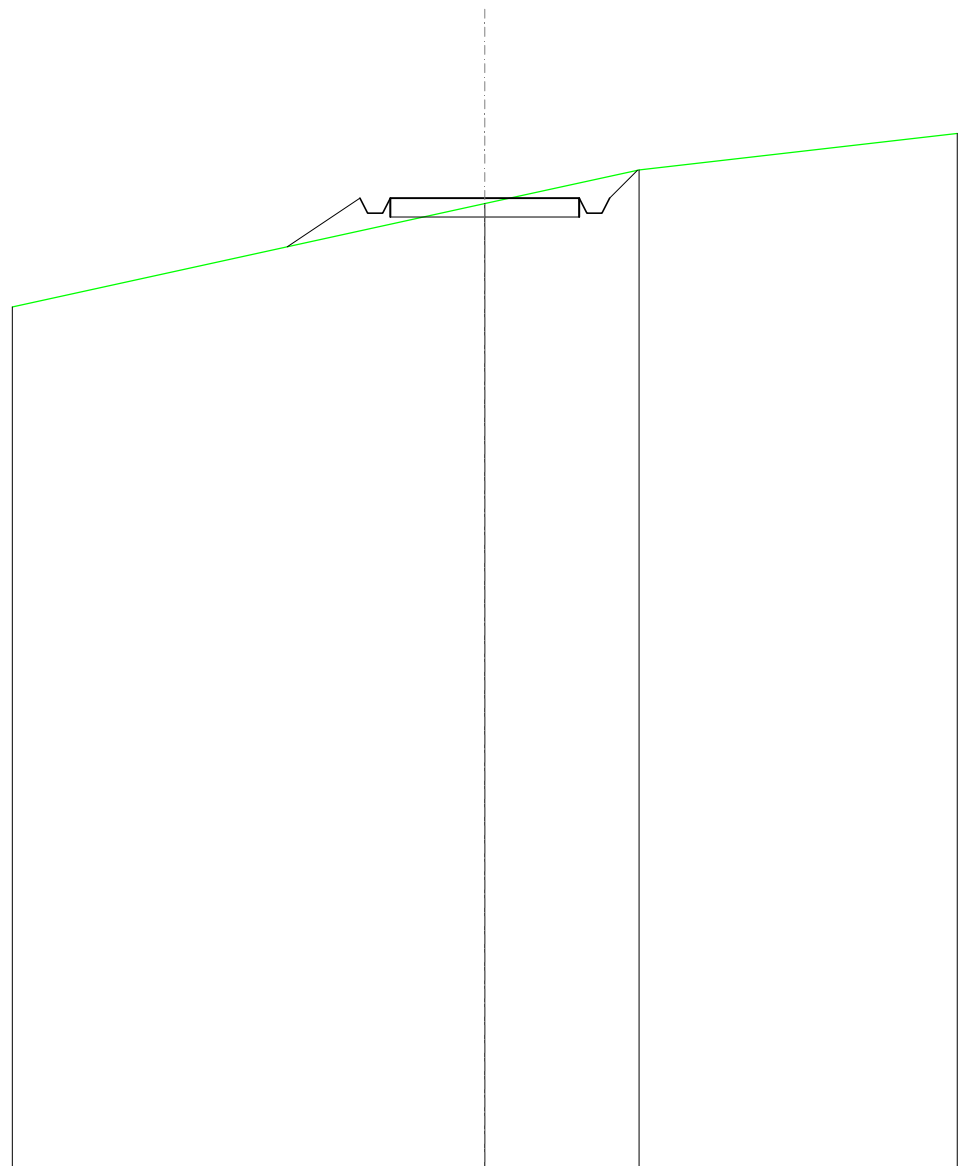

SCALA 1:200

QT.RIF. 330,000

QUOTE TERRENO				355,54		356,43	
DIST.PARZIALI TERRENO					4,08		
QUOTE PROGETTO	354,40	355,68	355,28	355,68	355,68	355,28	355,68
DIST. PARZIALI PROGETTO	1,93			5,00		0,74	

SCAVI E BONIFICHE	
FOSSO	0,057 m ²
RILEVATI	
RILEVATO	0,875 m ²
SOVRASTRUTTURA STRADALE	
CASSONETTO	5,000 m
MANUFATTI	
SCAVO PER PIATTAFORMA	0,137 m ²
RILEVATO PER SCARPATE	2,578 m ²
AREA DI SCAVO	2,070 m

SEZIONE N.: 28
 QT. PROGETTO: 353,074
 DIST.PROG.: 675,000
 DIST.PREC.: 25,000
 DIST.SUCC.: 25,000

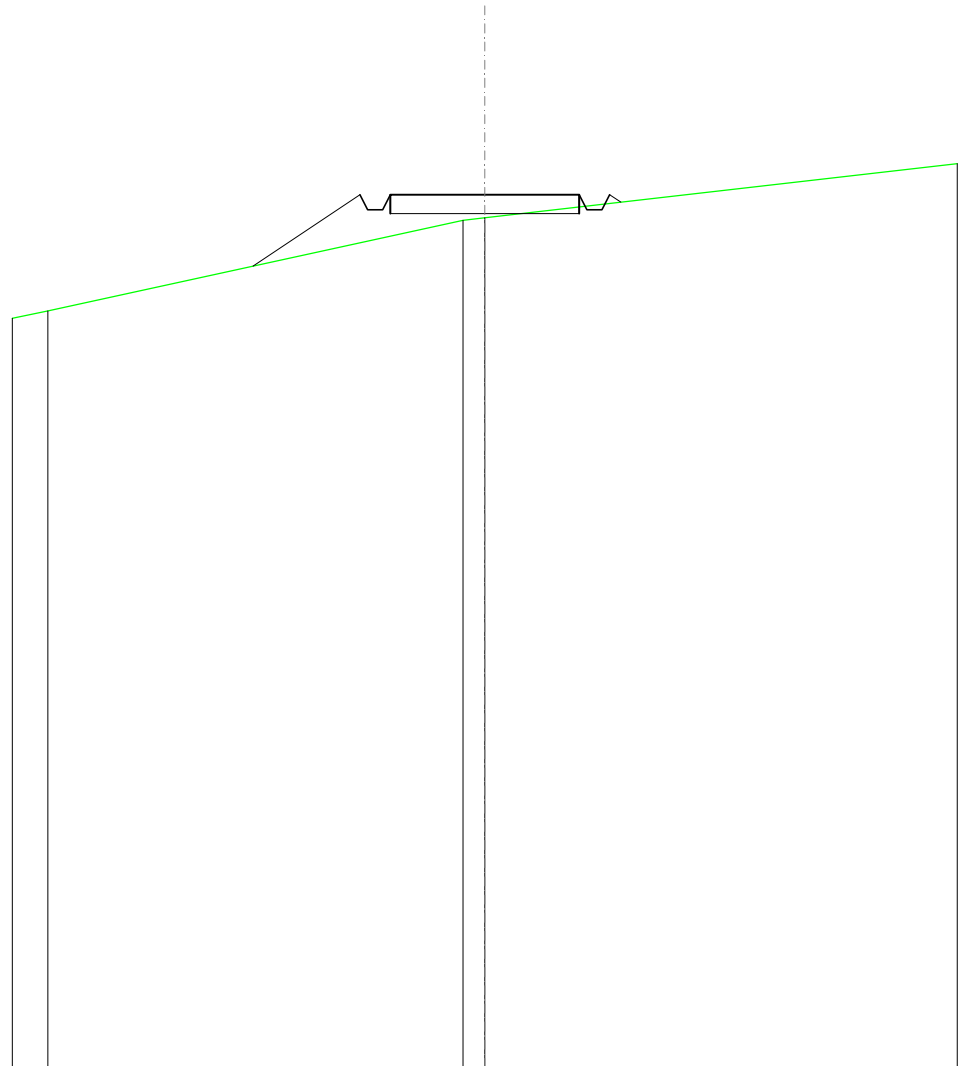

SCALA 1:200

QT.RIF. 330,000

QUOTE TERRENO	350,00				352,40	352,46
DIST.PARZIALI TERRENO		10,98			0,98	
QUOTE PROGETTO		351,18	353,07	352,67	353,07	353,07
DIST. PARZIALI PROGETTO		2,83			5,00	

SCAVI E BONIFICHE	
FOSSO	0,060 m ²
RILEVATI	
RILEVATO	1,236 m ²
SOVRASTRUTTURA STRADALE	
CASSONETTO	5,000 m
MANUFATTI	
SCAVO PER PIATTAFORMA	0,116 m ²
RILEVATO PER SCARPATE	2,558 m ²
AREA DI SCAVO	1,802 m

SEZIONE N.: 29
 QT. PROGETTO: 350,466
 DIST.PROG.: 700,000
 DIST.PREC.: 25,000
 DIST.SUCC.: 25,000

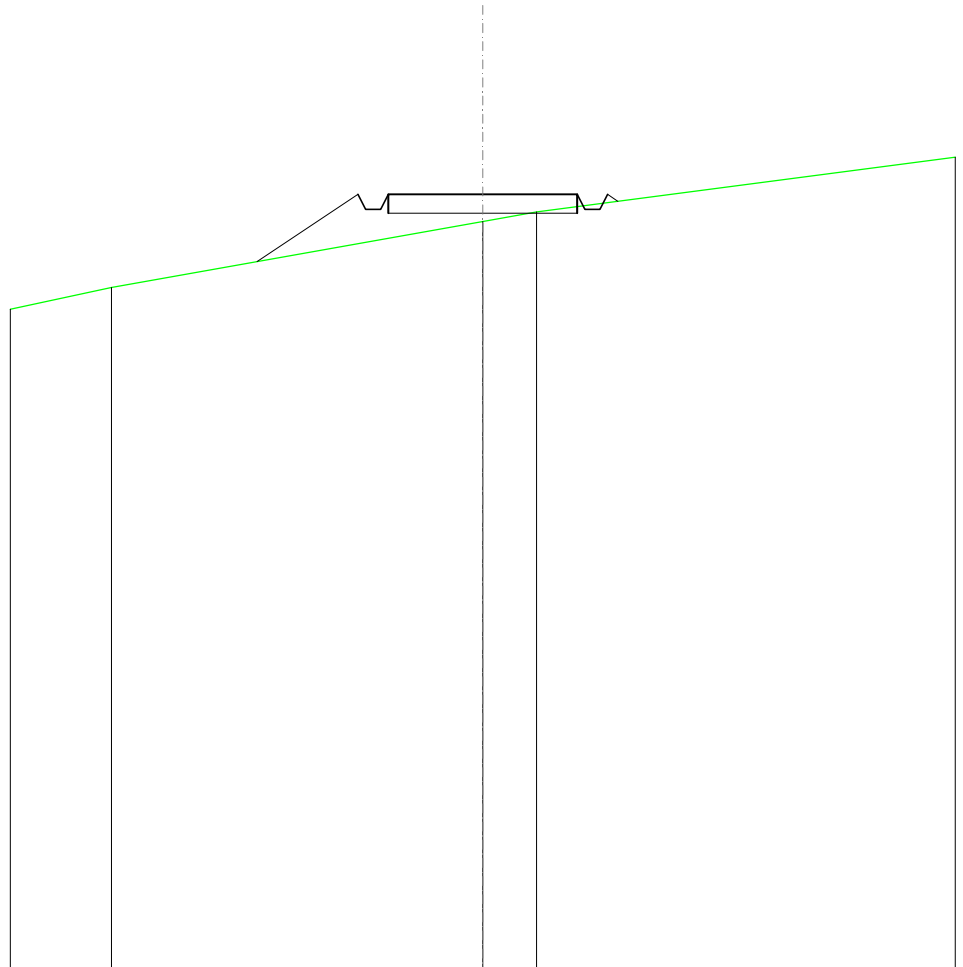

SCALA 1:200

QT.RIF. 330,000

QUOTE TERRENO	348,00			349,75	350,00
DIST.PARZIALI TERRENO		9,82		1,42	
QUOTE PROGETTO		348,69	350,47 350,07 350,07 350,47	350,47	350,47 350,07 350,07 350,47 350,28
DIST. PARZIALI PROGETTO		2,67		5,00	

SCAVI E BONIFICHE	
FOSSO	0,328 m ²
RILEVATI	
RILEVATO	0,345 m ²
SOVRASTRUTTURA STRADALE	
CASSONETTO	5,000 m
MANUFATTI	
SCAVO PER PIATTAFORMA	0,816 m ²
SCAVO PER PARETI TRINCEA	0,020 m ²
RILEVATO PER SCARPATE	1,505 m ²
AREA DI SCAVO	4,050 m

SEZIONE N.: 30
 QT. PROGETTO: 347,858
 DIST.PROG.: 725,000
 DIST.PREC.: 25,000
 DIST.SUCC.: 25,000

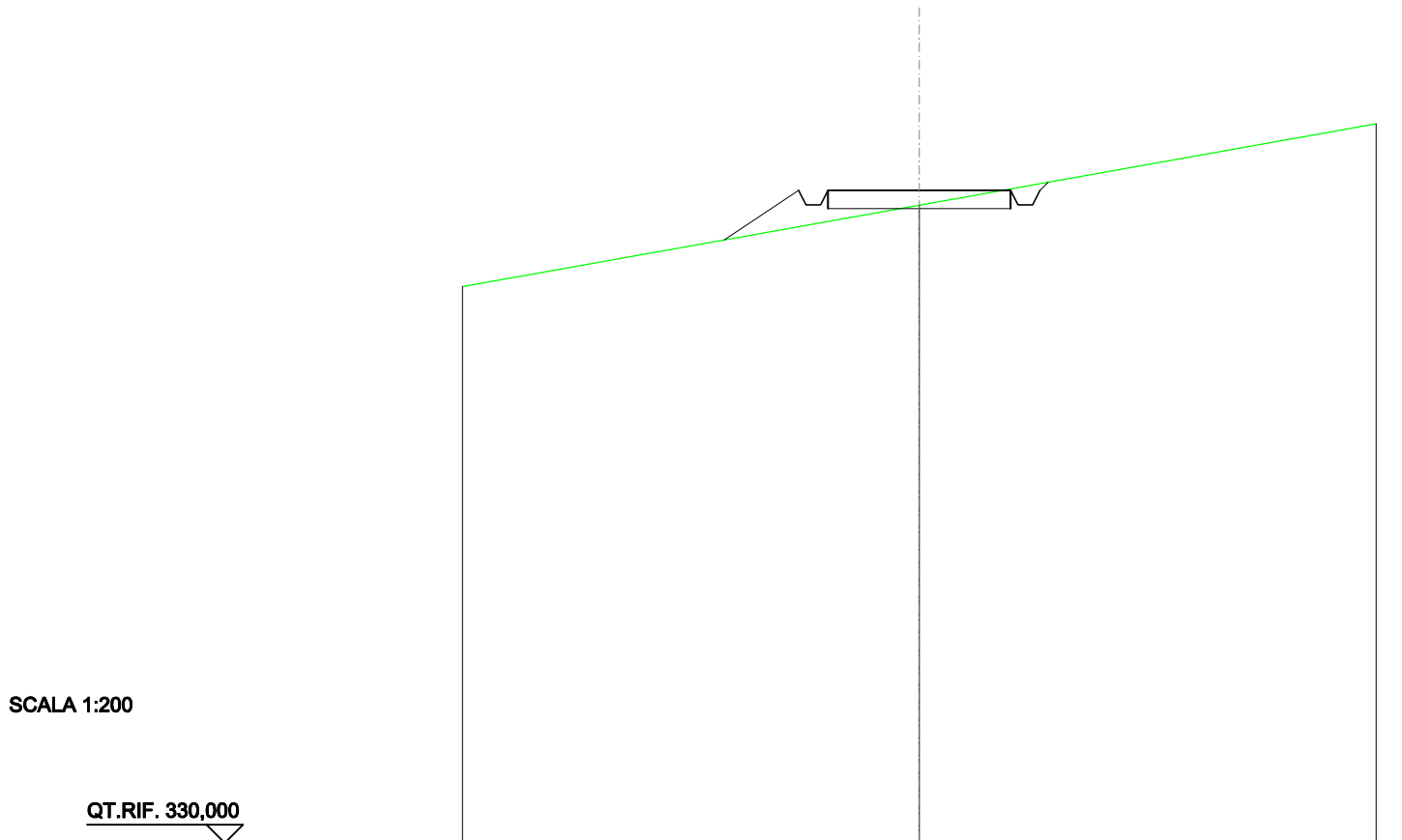

SCALA 1:200

QT.RIF. 330,000

QUOTE TERRENO									347,45
DIST.PARZIALI TERRENO									
QUOTE PROGETTO		346,50	347,86	347,46	347,86	347,86	347,46	347,86	348,08
DIST. PARZIALI PROGETTO		2,03			5,00				

SCAVI E BONIFICHE	
FOSSO	0,368 m ²
RILEVATI	
RILEVATO	0,259 m ²
SOVRASTRUTTURA STRADALE	
CASSONETTO	5,000 m
MANUFATTI	
SCAVO PER PIATTAFORMA	0,970 m ²
SCAVO PER PARETI TRINCEA	0,033 m ²
RILEVATO PER SCARPATE	1,377 m ²
AREA DI SCAVO	4,379 m

SEZIONE N.: 31
 QT. PROGETTO: 345,250
 DIST.PROG.: 750,000
 DIST.PREC.: 25,000
 DIST.SUCC.: 25,000

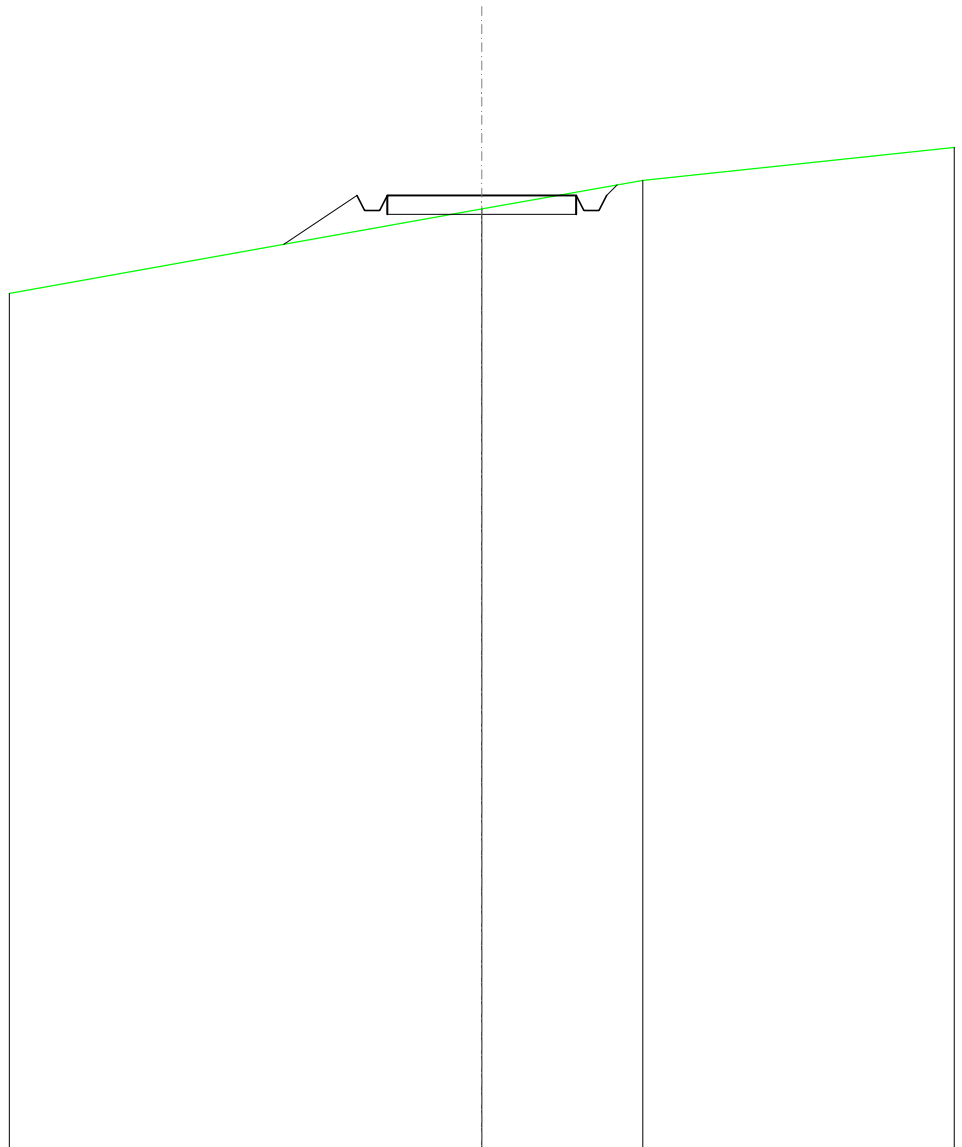

SCALA 1:200

QT.RIF. 320,000

QUOTE TERRENO				344,89		345,65	
DIST.PARZIALI TERRENO					4,26		
QUOTE PROGETTO		343,96	345,25	344,85	344,85	345,25	345,53
DIST. PARZIALI PROGETTO		1,94		5,00			

SCAVI E BONIFICHE	
FOSSO	0,029 m ²
RILEVATI	
RILEVATO	1,172 m ²
SOVRASTRUTTURA STRADALE	
CASSONETTO	5,000 m
MANUFATTI	
SCAVO PER PIATTAFORMA	0,047 m ²
RILEVATO PER SCARPATE	2,045 m ²
AREA DI SCAVO	1,302 m

SEZIONE N.: 32
 QT. PROGETTO: 342,655
 DIST.PROG.: 775,000
 DIST.PREC.: 25,000
 DIST.SUCC.: 25,000

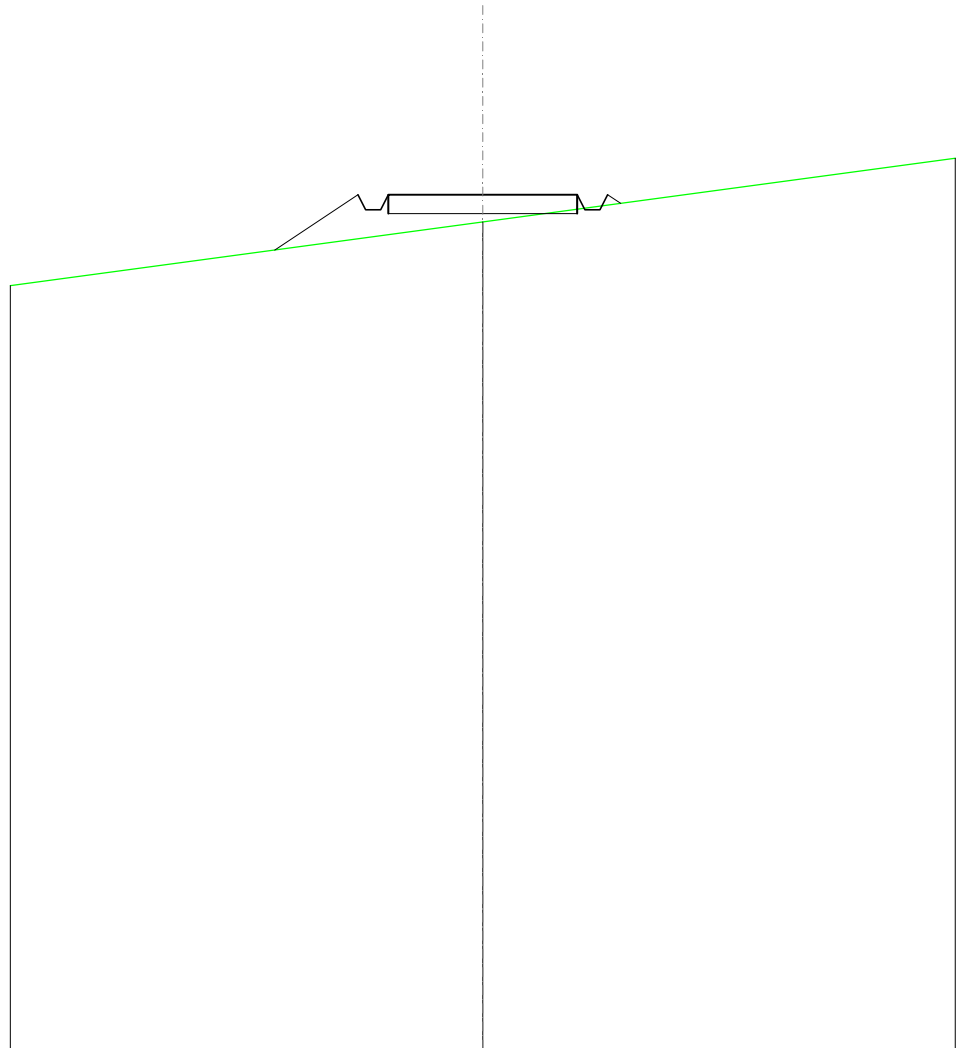

SCALA 1:200

QT.RIF. 320,000

QUOTE TERRENO										341,93
DIST.PARZIALI TERRENO										
QUOTE PROGETTO		341,19	342,65	342,25	342,25	342,65	342,65	342,65	342,25	342,25
DIST. PARZIALI PROGETTO		2,20				5,00				

RILEVATI	
RILEVATO	22,198 m ²
SOVRASTRUTTURA STRADALE	
CASSONETTO	12,154 m
MANUFATTI	
RILEVATO PER SCARPATE	17,898 m ²

SEZIONE N.: 33
 QT. PROGETTO: 340,854
 DIST.PROG.: 800,000
 DIST.PREC.: 25,000
 DIST.SUCC.: 25,000

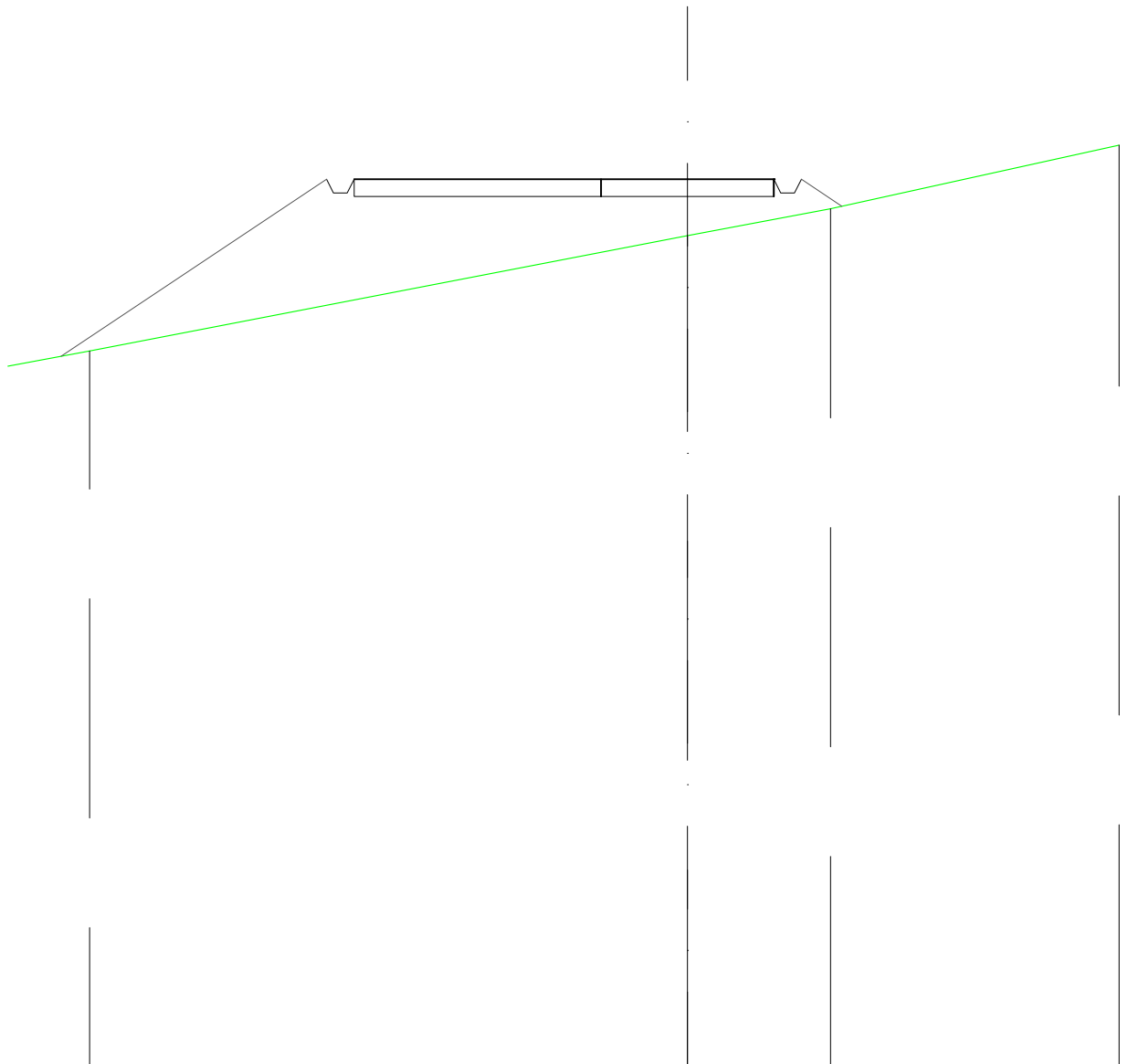

SCALA 1:200

QT.RIF. 315,179

QUOTE TERRENO	335,88				339,22		340,00		341,84
DIST.PARZIALI TERRENO			17,31			4,15		8,35	
QUOTE PROGETTO	335,73		340,85 340,45 340,45 340,85		340,85		340,85 340,45 340,45 340,85 340,07		
DIST. PARZIALI PROGETTO		7,69		12,15			1,17		

SCAVI E BONIFICHE	
FOSSO	0,025 m ²
RILEVATI	
RILEVATO	1,932 m ²
SOVRASTRUTTURA STRADALE	
CASSONETTO	5,000 m
MANUFATTI	
SCAVO PER PIATTAFORMA	0,018 m ²
RILEVATO PER SCARPATE	3,320 m ²
AREA DI SCAVO	0,897 m

SEZIONE N.: 34
 QT. PROGETTO: 340,300
 DIST.PROG.: 825,000
 DIST.PREC.: 25,000
 DIST.SUCC.: 25,000

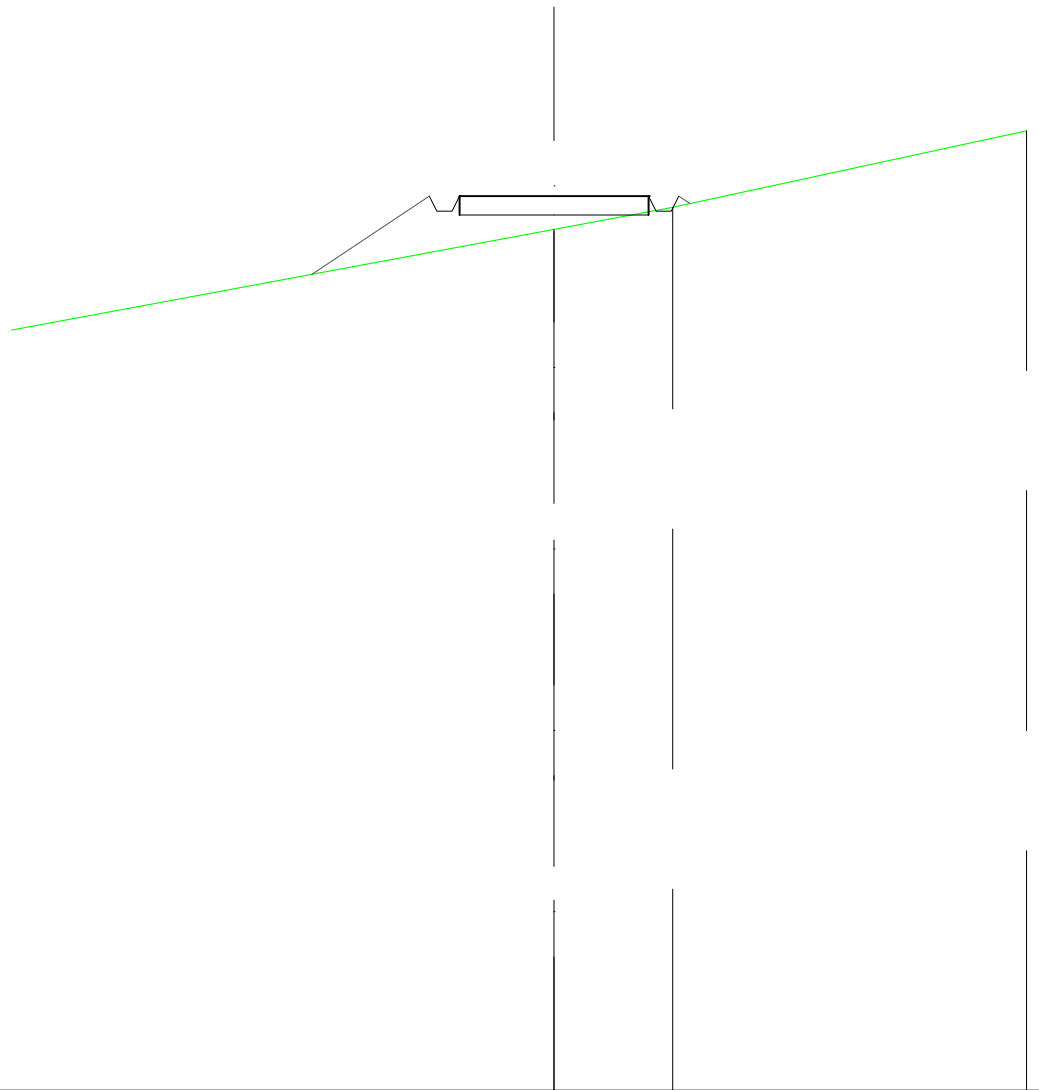

SCALA 1:200

QT.RIF. 316,637

QUOTE TERRENO				339,42		340,00		342,03
DIST.PARZIALI TERRENO					3,14		9,36	
QUOTE PROGETTO		338,23	340,30	339,90	340,30	339,90	340,30	340,10
DIST. PARZIALI PROGETTO		3,11		5,00				

SCAVI E BONIFICHE	
FOSSO	0,270 m ²
RILEVATI	
RILEVATO	10,694 m ²
SOVRASTRUTTURA STRADALE	
CASSONETTO	13,000 m
MANUFATTI	
SCAVO PER PIATTAFORMA	0,655 m ²
SCAVO PER PARETI TRINCEA	0,006 m ²
RILEVATO PER SCARPATE	9,840 m ²
AREA DI SCAVO	3,564 m

SEZIONE N.: 35
 QT. PROGETTO: 340,300
 DIST.PROG.: 850,000
 DIST.PREC.: 25,000
 DIST.SUCC.: 25,000

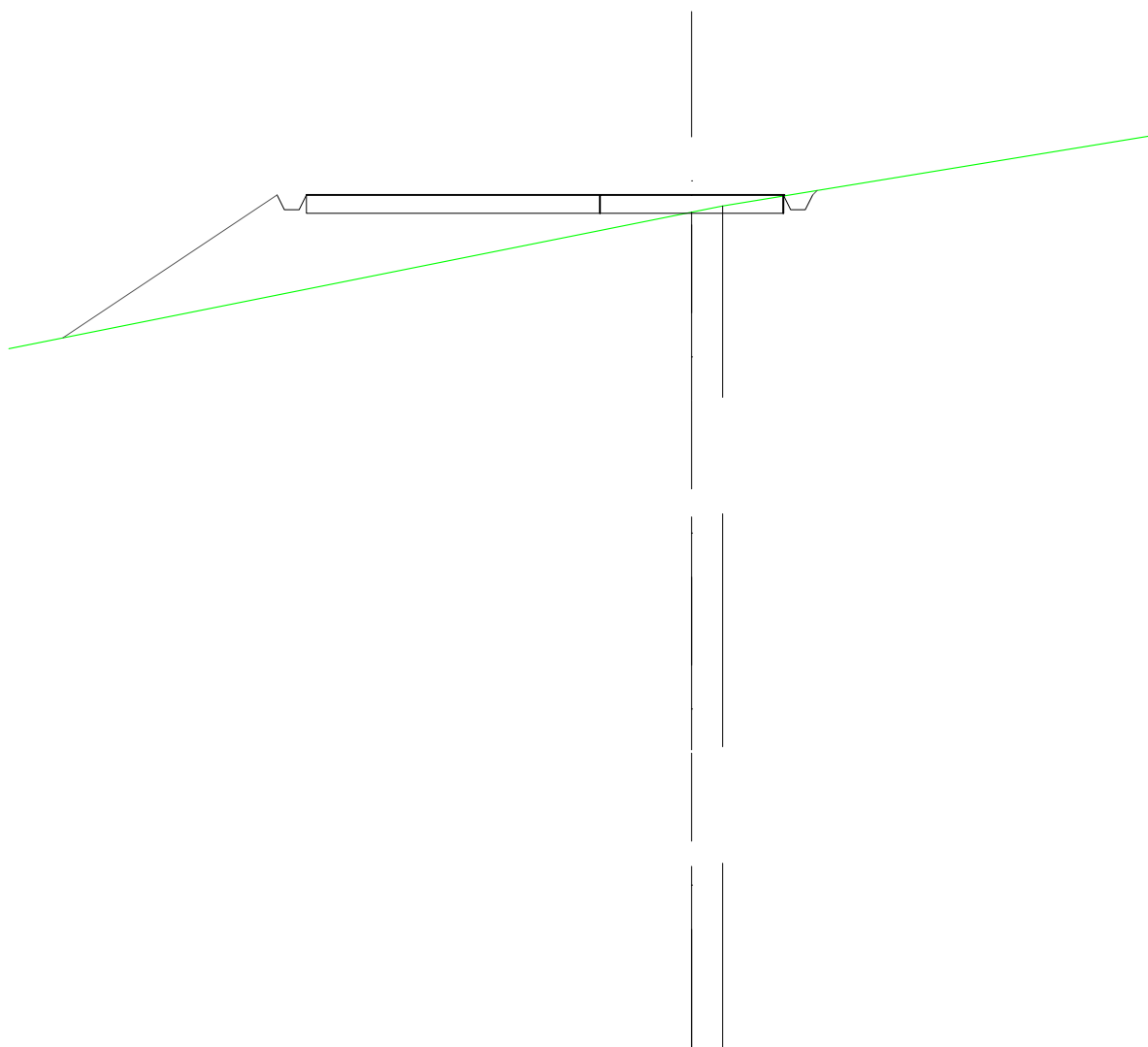

SCALA 1:200

QT.RIF. 316,873

QUOTE TERRENO					339,83	340,00			341,91
DIST.PARZIALI TERRENO		30,00			0,84		11,66		
QUOTE PROGETTO	336,41		340,30	339,90	339,90	340,30		340,30	339,90
DIST. PARZIALI PROGETTO		5,84			13,00				

SCAVI E BONIFICHE	
FOSSO	3,983 m ²
RILEVATI	
RILEVATO	39,013 m ²
SOVRASTRUTTURA STRADALE	
CASSONETTO	51,317 m
MANUFATTI	
SCAVO PER PIATTAFORMA	82,649 m ²
SCAVO PER PARETI TRINCEA	13,345 m ²
RILEVATO PER SCARPATE	24,401 m ²
AREA DI SCAVO	38,340 m

SEZIONE N.: 37
 QT. PROGETTO: 340,300
 DIST.PROG.: 900,000
 DIST.PREC.: 25,000
 DIST.SUCC.: 25,000

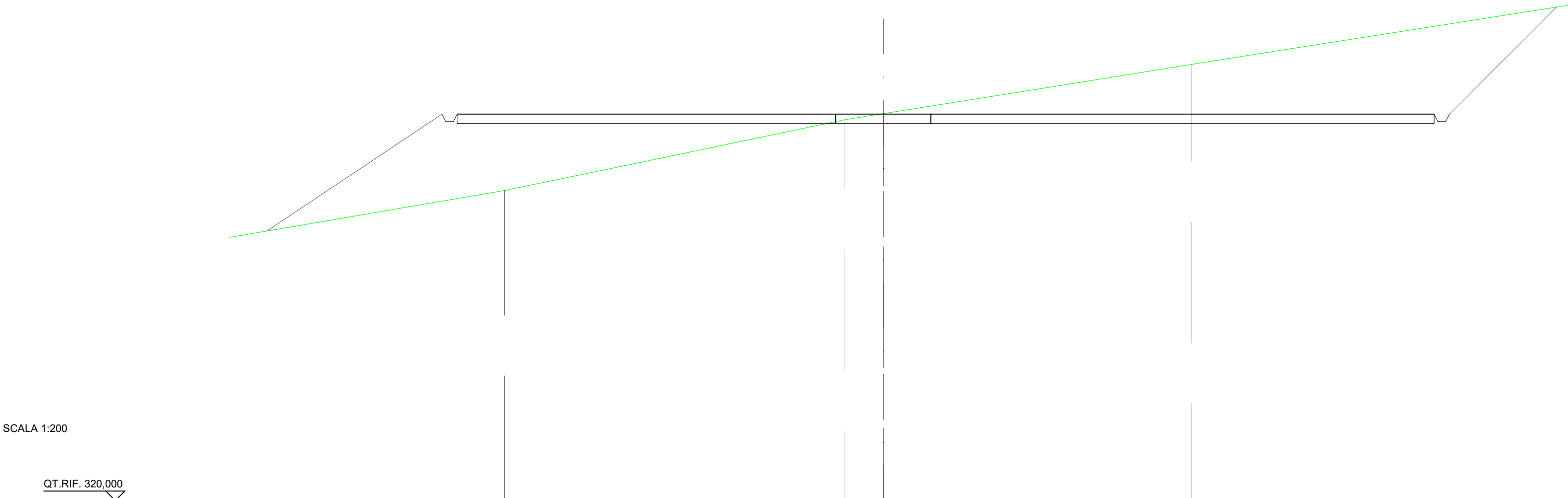

SCALA 1:200

QT.RIF. 320,000

QUOTE TERRENO		336,28		340,00	340,32		342,91			
DIST.PARZIALI TERRENO			17,88		2,01		16,17	33,83		
QUOTE PROGETTO	334,16	340,30	339,90	340,30	340,30	340,30	340,30	339,90	340,30	345,93
DIST. PARZIALI PROGETTO		9,20				51,32			5,63	

SCAVI E BONIFICHE	
FOSSO	3,618 m ²
RILEVATI	
RILEVATO	28,495 m ²
SOVRASTRUTTURA STRADALE	
CASSONETTO	51,317 m
MANUFATTI	
SCAVO PER PIATTAFORMA	76,209 m ²
SCAVO PER PARETI TRINCEA	10,679 m ²
RILEVATO PER SCARPATE	15,888 m ²
AREA DI SCAVO	38,311 m

SEZIONE N.: 38
 QT. PROGETTO: 340,300
 DIST.PROG.: 925,000
 DIST.PREC.: 25,000
 DIST.SUCC.: 34,638

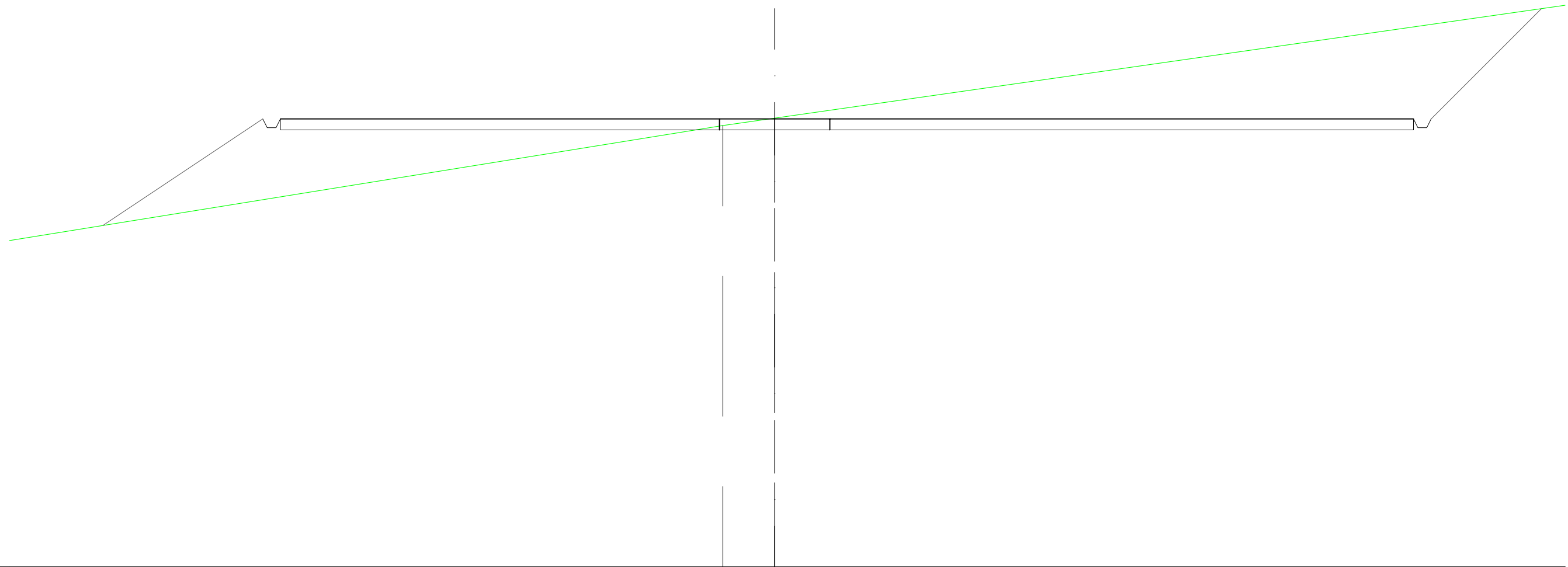

SCALA 1:200

QT.RIF. 320,000

QUOTE TERRENO				340,00	340,33				
DIST.PARZIALI TERRENO		45,97			2,34			50,00	
QUOTE PROGETTO	335,47		340,30 339,90 339,90 340,30	340,30	340,30	340,30		340,30 339,90 339,90 340,30	345,29
DIST. PARZIALI PROGETTO		7,24				51,32			4,99

SCAVI E BONIFICHE	
FOSSO	2,221 m ²
RILEVATI	
RILEVATO	23,553 m ²
SOVRASTRUTTURA STRADALE	
CASSONETTO	51,317 m
MANUFATTI	
SCAVO PER PIATTAFORMA	48,019 m ²
SCAVO PER PARETI TRINCEA	3,363 m ²
RILEVATO PER SCARPATE	8,005 m ²
AREA DI SCAVO	32,206 m

SEZIONE N.: 40
 QT. PROGETTO: 340,300
 DIST.PROG.: 971,136
 DIST.PREC.: 11,497

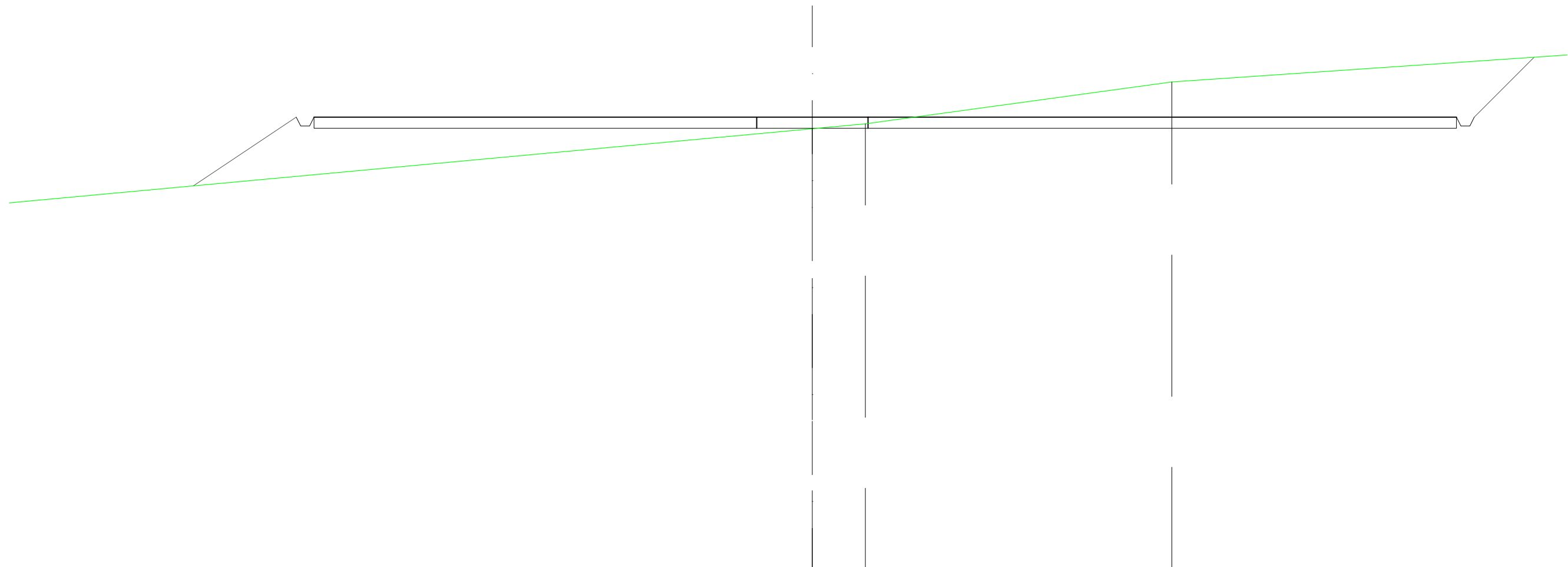

SCALA 1:200

QT.RIF. 320,000

QUOTE TERRENO						339,78	340,00			341,88				
DIST.PARZIALI TERRENO		50,30					2,38	13,77			30,08			
QUOTE PROGETTO	337,21		340,30	339,90	339,90	340,30	340,30			340,30	339,90	339,90	340,30	342,99
DIST. PARZIALI PROGETTO		4,63					51,32				2,69			

MANUFATTI
RILEVATO PER SCARPATE 24,652 m²

SEZIONE N.: 41
QT. PROGETTO: 340,300

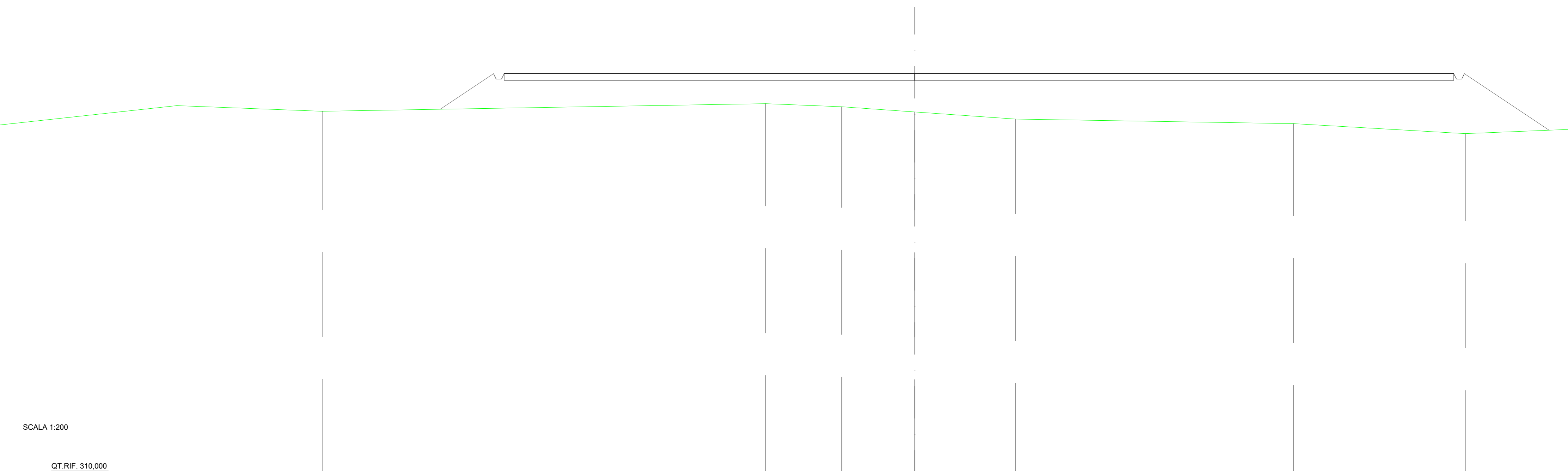

SCALA 1:200

QT. RIF. 310,000

DIST. PARZIALI TERRENO			33,27		5,71	5,48	7,55		20,88		12,87		12,46
QUOTE TERRENO	-337,48			-338,05	-337,82	-337,43		-336,90		-336,55		-335,81	
QUOTE PROGETTO		-337,63	340,30 339,90 339,90 340,30			-340,30	-337,43					340,30 339,90 339,90 340,30	-336,06
DIST. PARZIALI PROGETTO		4,00					71,24					6,36	

SCAVI E BONIFICHE	
FOSSO	3,061 m ²
MANUFATTI	
SCAVO PER PARETI TRINCEA	2,913 m ²
AREA DI SCAVO	4,869 m

SEZIONE N.: 42
 QT. PROGETTO: 340,300
 DIST.PREC.: 35,292
 DIST.SUCC.: 16,024

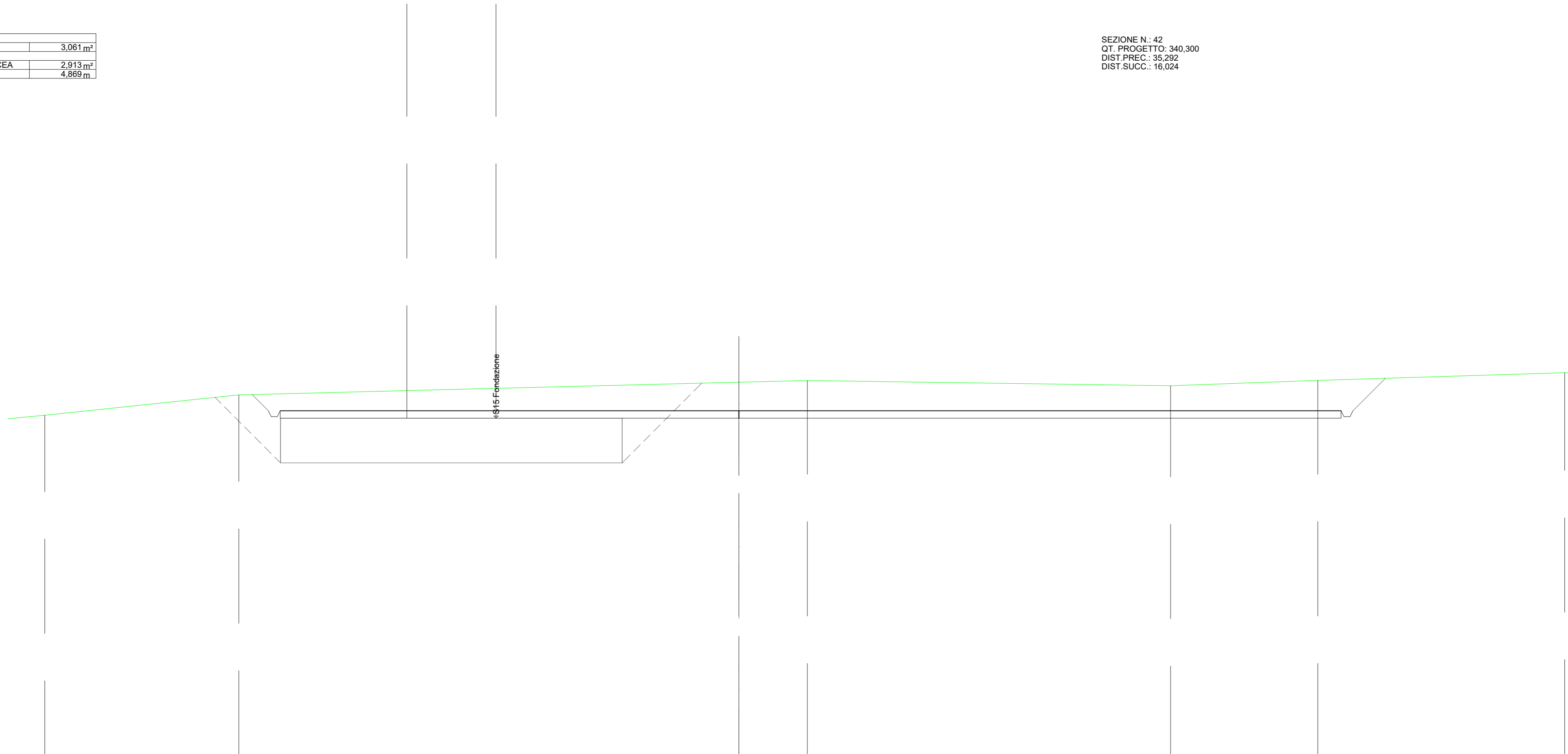

SCALA 1:200

QT.RIF. 317,028

DIST.PARZIALI TERRENO		13,03		33,58		4,60		24,39		9,89		16,58			
QUOTE TERRENO	-340,00		-341,36			-342,22		-342,33			-341,88		-342,34		-342,86
QUOTE PROGETTO			-341,39			-340,30							-340,30		-342,48
DIST. PARZIALI PROGETTO			1,09					71,24					2,18		

SCAVI E BONIFICHE	
FOSSO	6,113 m ²
MANUFATTI	
SCAVO PER PARETI TRINCEA	13,750 m ²
AREA DI SCAVO	8,567 m

SEZIONE N.: 43
 QT. PROGETTO: 340,300
 DIST.PREC.: 16,024

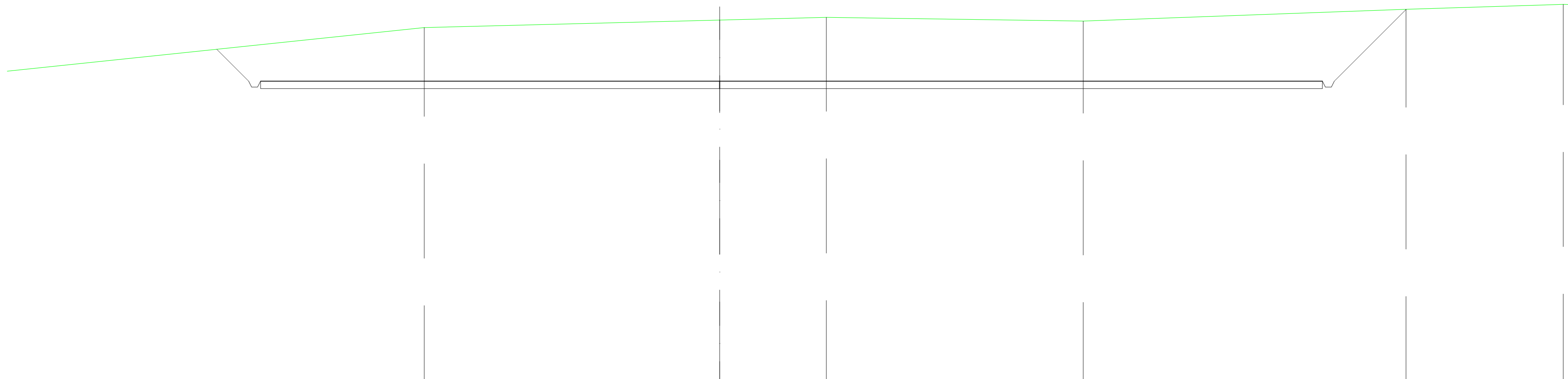

SCALA 1:200

QT.RIF. 319,257

DIST.PARZIALI TERRENO	37,23	19,82	7,16	17,23	21,65	10,55
QUOTE TERRENO	343,90	344,40	344,58	344,33	345,13	345,45
QUOTE PROGETTO	342,44	340,30	340,30	340,30	345,13	345,45
DIST. PARZIALI PROGETTO	2,14	71,24			4,83	