

COMMITTENTE:



DIREZIONE INVESTIMENTI  
DIREZIONE PROGRAMMI INVESTIMENTI  
DIRETTRICE SUD - PROGETTO ADRIATICA

DIREZIONE LAVORI:



APPALTATORE:

Mandataria

Mandanti



PROGETTAZIONE:

MANDATARIA

MANDANTI



PROGETTO ESECUTIVO

LINEA PESCARA - BARI  
RADDOPPIO DELLA TRATTA FERROVIARIA TERMOLI - LESINA  
LOTTI 2 e 3 - RADDOPPIO TERMOLI - RIPALTA

Opere d'arte maggiori - Ponti e Viadotti ferroviari

VI01 da km 2+785,05 a km 2+817,05

Relazione di calcolo Spalla S1

L'Appaltatore

A.A.D'AGOSTINO COSTRUZIONI GENERALI S.r.l.

I progettisti (il Direttore della progettazione)

Ing. Gianguido Babini

Il Direttore Tecnico  
(Ing. Gianguido Babini)

Ing. Massimo Facchini

Data Dicembre 2022

firma

Data Dicembre 2022

firma



COMMESSA	LOTTO	FASE	ENTE	TIPO DOC	OPERA / DISCIPLINA	PROGR	REV	SCALA
L I O B	0 2	E	Z Z	C L	V I 0 1 0 4	0 0 1	B	---

Rev.	Descrizione	Redatto	Data	Verificato	Data	Approvato	Data	Autorizzato/Data
A	Prima emissione	Marino	Dicembre 2022	Martignoni	Dicembre 2022	Rinaldi	Dicembre 2022	 M. Facchini 01/06/23
B	Aggiornamento per RdV	Marino	30/05/23	Martignoni	31/05/23	Rinaldi	01/06/23	

MANDATARIA  CONSORZIO STABILE SOCIETÀ CONSORTILE A R.L.	MANDANTI 	<b>LINEA PESCARA – BARI</b> <b>RADDOPPIO DELLA TRATTA FERROVIARIA TERMOLI-LESINA</b> <b>LOTTO 2 e 3 – RADDOPPIO TERMOLI - RIPALTA</b>									
		<b>VI01 da km 2+785,05 a km 2+817,05:</b> <b>Relazione di calcolo Spalla S1</b>	COMMESSA <b>LI0B</b>	LOTTO <b>02</b>	FASE <b>E</b>	ENTE <b>ZZ</b>	TIPO DOC <b>CL</b>	OPERA 7 DISCIPLINA <b>VI 01 04</b>			PROGR <b>001</b>

## INDICE

<b>1.. PREMESSA .....</b>	<b>3</b>
<b>2.. DESCRIZIONE DELL'OPERA .....</b>	<b>4</b>
2.1 Descrizione della spalla in esame .....	6
<b>3.. DOCUMENTAZIONE DI RIFERIMENTO .....</b>	<b>8</b>
3.1 Normativa di riferimento .....	8
3.2 Normativa tecnica nazionale .....	8
3.3 Manuali ITF .....	9
3.4 Bibliografia e altri riferimenti .....	9
<b>4.. CARATTERISTICHE DEI MATERIALI .....</b>	<b>10</b>
4.1 Calcestruzzo .....	10
4.2 Acciaio .....	11
4.3 Durabilità .....	12
<b>5.. APPROCCIO DI CALCOLO.....</b>	<b>16</b>
5.1 Caratteristiche delle opere.....	16
5.2 Criteri generali di verifica .....	16
5.3 Software di calcolo .....	23
5.4 Validazione programmi di calcolo .....	25
<b>6.. CARATTERIZZAZIONE GEOTECNICA .....</b>	<b>26</b>
6.1 Categoria di sottosuolo.....	26
6.2 Capacità portante dei pali e stratigrafia di progetto.....	26
<b>7.. ANALISI DEI CARICHI .....</b>	<b>27</b>
7.1 Azioni permanenti strutturali ( $G_1$ ).....	27
7.2 Azioni permanenti non strutturali ( $G_2$ ).....	27
7.3 Ritiro del calcestruzzo ( $\epsilon_2$ ) .....	30
7.4 Spinta del terreno ( $G_3$ ).....	31
7.5 Azioni variabili verticali (Q) .....	34
7.6 Azioni Eccezionali (A).....	43
7.7 Azioni variabili orizzontali (Q) .....	48
7.8 Azione del vento ( $Q_6$ ) .....	58
7.9 Azione sismica (e).....	63
7.10 Variazioni termiche ( $Q_7$ ) .....	77
7.11 Attrito ( $Q_8$ ) .....	77
7.12 Scarichi agli appoggi .....	78

MANDATARIA  CONSORZIO STABILE SOCIETÀ CONSORTILE A R.L.	MANDANTI 	<b>LINEA PESCARA – BARI</b> <b>RADDOPPIO DELLA TRATTA FERROVIARIA TERMOLI-LESINA</b> <b>LOTTO 2 e 3 – RADDOPPIO TERMOLI - RIPALTA</b>									
		<b>VI01 da km 2+785,05 a km 2+817,05:</b> <b>Relazione di calcolo Spalla S1</b>	COMMESSA <b>LI0B</b>	LOTTO <b>02</b>	FASE <b>E</b>	ENTE <b>ZZ</b>	TIPO DOC <b>CL</b>	OPERA 7 DISCIPLINA <b>VI 01 04</b>			PROGR <b>001</b>

<b>8..</b>	<b>COMBINAZIONI DI CARICO .....</b>	<b>80</b>
8.1	Combinazioni di carico adottate.....	81
<b>9..</b>	<b>VERIFICHE DEGLI ELEMENTI STRUTTURALI.....</b>	<b>83</b>
9.1	Elementi in cemento armato.....	83
<b>10.</b>	<b>MODELLO DI CALCOLO .....</b>	<b>89</b>
<b>11.</b>	<b>ANALISI SPALLA FISSA S1 .....</b>	<b>90</b>
11.1	Azione impalcati.....	90
11.2	Sollecitazioni elevazione .....	97
11.3	Sollecitazioni in fondazione .....	105
11.4	Sollecitazioni muro paraghiaia.....	114
11.5	Sollecitazioni muro d'ala.....	118
11.6	Verifiche muro frontale .....	126
11.7	Verifiche plinto fondazione .....	139
11.8	Verifiche muro paraghiaia.....	149
11.9	Verifiche muro d'ala.....	155
<b>12.</b>	<b>VERIFICHE LOCALI.....</b>	<b>168</b>
12.1	Baggioli .....	168
12.2	Deformabilita' spalla .....	170
12.3	Ritegni.....	173
<b>13.</b>	<b>RIEPILOGO INCIDENZE C.A. ....</b>	<b>175</b>
<b>14.</b>	<b>APPOGGI E GIUNTI.....</b>	<b>176</b>
14.1	Appoggi.....	176
14.2	Escursione dei giunti .....	176

MANDATARIA 		MANDANTI 		<b>LINEA PESCARA – BARI</b> <b>RADDOPPIO DELLA TRATTA FERROVIARIA TERMOLI-LESINA</b> <b>LOTTO 2 e 3 – RADDOPPIO TERMOLI - RIPALTA</b>								
<b>VI01 da km 2+785,05 a km 2+817,05:</b> <b>Relazione di calcolo Spalla S1</b>		COMMESSA	LOTTO	FASE	ENTE	TIPO DOC	OPERA 7 DISCIPLINA			PROGR	REV	FOGLIO
		<b>LI0B</b>	<b>02</b>	<b>E</b>	<b>ZZ</b>	<b>CL</b>	<b>VI</b>	<b>01</b>	<b>04</b>	<b>001</b>	<b>B</b>	<b>3</b>

## 1. PREMESSA

Il presente documento viene emesso nell'ambito della redazione degli elaborati tecnici di progetto esecutivo del corpo stradale ferroviario, delle opere d'arte e delle opere interferite relative al raddoppio ferroviario della Linea Bari - Pescara nella tratta Termoli - Ripalta, per uno sviluppo complessivo di 24.930,52 km.

L'opera oggetto delle analisi riportate nei paragrafi seguenti rientra fra quelle inserite nella categoria denominata "OPERE PRINCIPALI – PONTI E VIADOTTI".

Quanto riportato di seguito consentirà di verificare che il dimensionamento delle strutture è stato effettuato nel rispetto dei requisiti di resistenza e deformabilità richiesti all'opera.

**VI01 da km 2+785,05 a km 2+817,05:  
Relazione di calcolo Spalla S1**

COMMESSA	LOTTO	FASE	ENTE	TIPO DOC	OPERA 7 DISCIPLINA			PROGR	REV	FOGLIO
<b>LI0B</b>	<b>02</b>	<b>E</b>	<b>ZZ</b>	<b>CL</b>	<b>VI</b>	<b>01</b>	<b>04</b>	<b>001</b>	<b>B</b>	<b>4</b>

## 2. DESCRIZIONE DELL'OPERA

La presente relazione ha per oggetto l'analisi e la verifica della Spalla fissa denominata S01 che sostiene la singola campata di luce 32 m del viadotto ferroviario denominato VI01, previsto tra le progressive chilometriche 2+785,05 a 2+817,05.

Il viadotto, a doppio binario, presenta una campata di luce pari a 32 m a struttura mista acciaio-clc in semplice appoggio. La piattaforma ha una larghezza totale di 13.70 m ed ospita due binari posti ad interasse di 4.0 m.

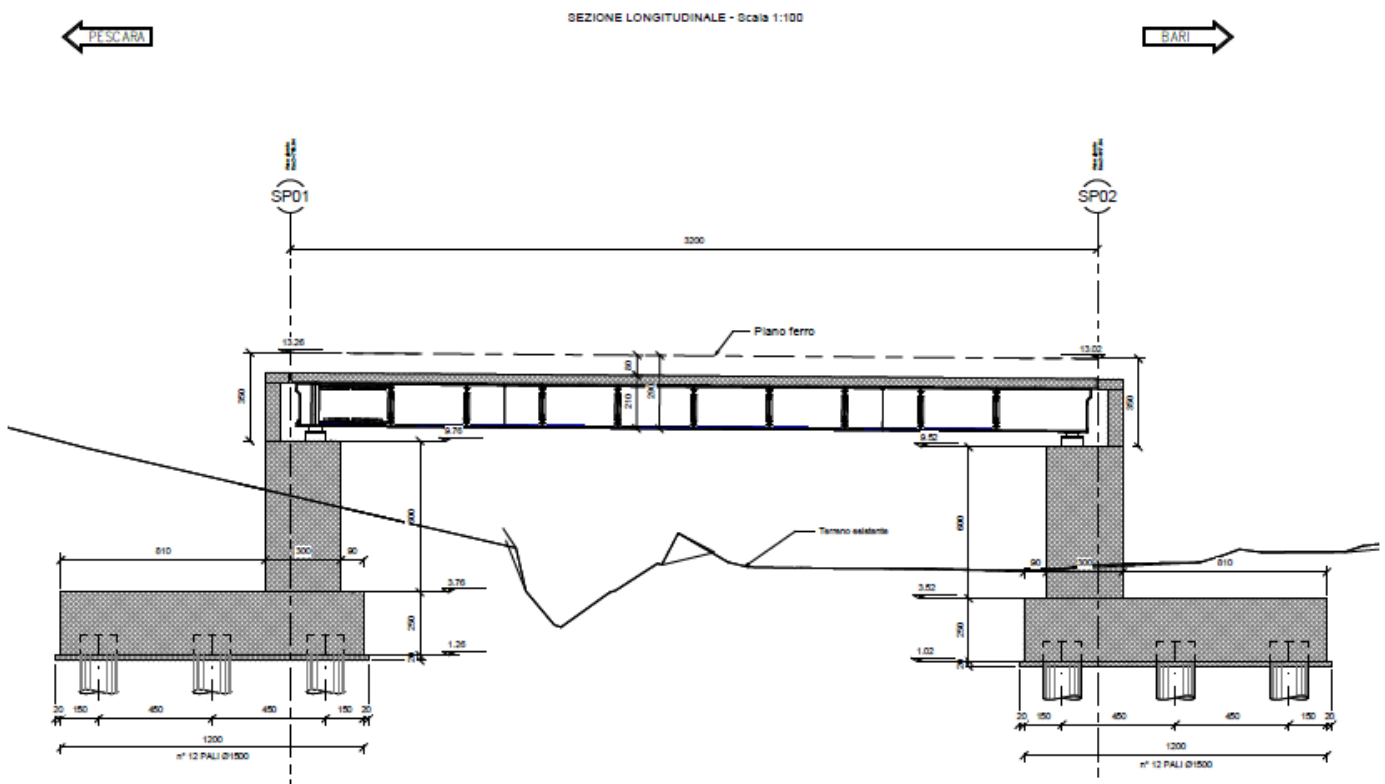

*Figura 1 – Profilo longitudinale VI01*

Gli impalcati in acciaio-clc da 32.0 m sono costituiti da sei travi in acciaio ad interasse di 1.70 m e altezza pari a 1.70m. Al di sopra delle travi viene realizzata una soletta in calcestruzzo gettata in opera avente spessore variabile da un minimo di 0.32 m ad un massimo di 0.42 in asse impalcato compressivo dello spessore delle predalles.

**VI01 da km 2+785,05 a km 2+817,05:  
Relazione di calcolo Spalla S1**

COMMESSA	LOTTO	FASE	ENTE	TIPO DOC	OPERA 7 DISCIPLINA			PROGR	REV	FOGLIO
<b>LI0B</b>	<b>02</b>	<b>E</b>	<b>ZZ</b>	<b>CL</b>	<b>VI</b>	<b>01</b>	<b>04</b>	<b>001</b>	<b>B</b>	<b>5</b>

SEZIONE TIPO IN ASSE APPOGGIO SPALLA - Scala 1:50  
(Campata L=32.00m)



Figura 2 – Sezione trasversale impalcato

Oggetto del presente documento sono quindi le analisi e le verifiche delle spalle, in particolare della spalla S01, relativa all'impalcato in acciaio-clc da 32.0 m.

WBS	SPALLE	H <sub>calcolo</sub>	IMPALCATI							SISMA		FONDAZIONE				
			R <sub>min</sub>	Lato sx	L	App.	Lato dx	L	App.	Zona Sismica	Categoria Sottosuolo	D <sub>pali</sub>	n <sub>pali</sub>	Stratig.	Liquefaz.	Scalzam.
			[m]													
VI01	S01	6	2200	-	-	-	Acciaio-clc	32	Fisso	S1	D	1.5	12	1	NO	-
	S02	6	2200	Acciaio-clc	32	Mobile	-	-	-	S1	D	1.5	12	1	NO	-

Tabella 1 – Sintesi delle spalle VI01

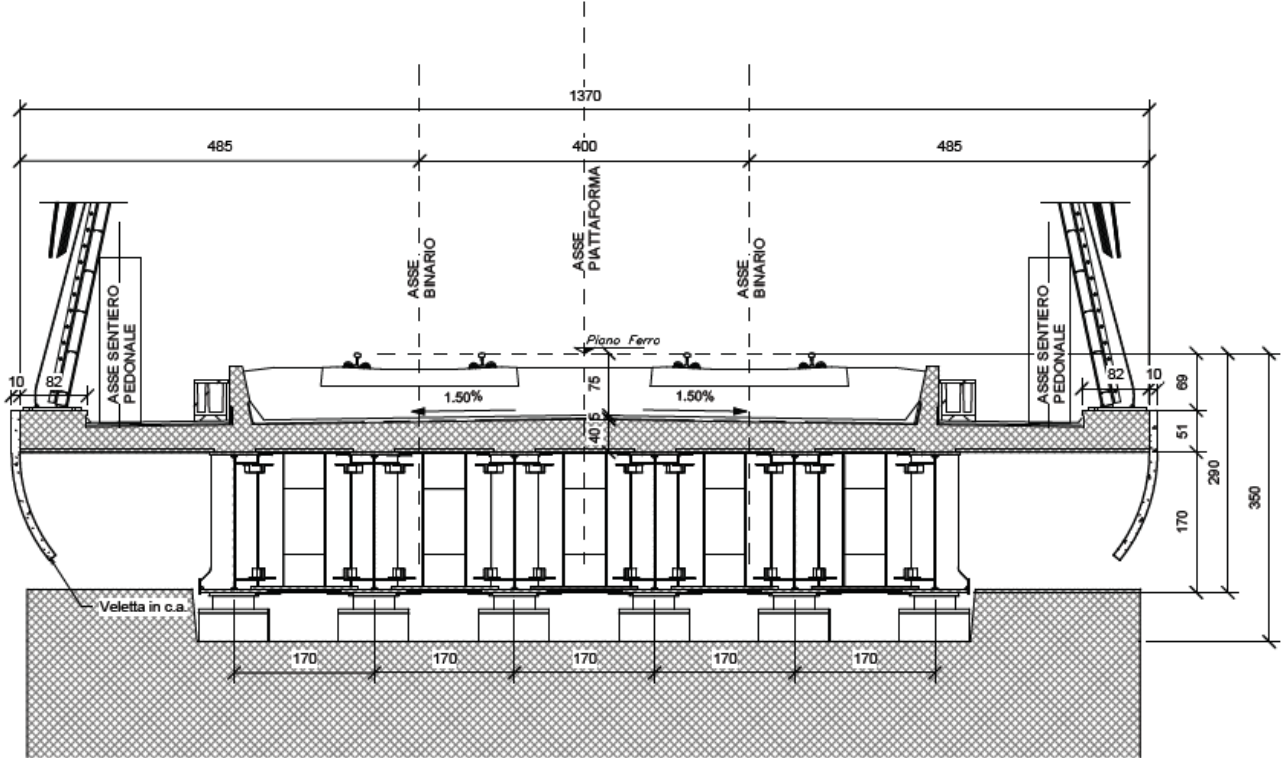
**VI01 da km 2+785,05 a km 2+817,05:  
Relazione di calcolo Spalla S1**

COMMESSA	LOTTO	FASE	ENTE	TIPO DOC	OPERA 7 DISCIPLINA			PROGR	REV	FOGLIO
<b>LI0B</b>	<b>02</b>	<b>E</b>	<b>ZZ</b>	<b>CL</b>	<b>VI</b>	<b>01</b>	<b>04</b>	<b>001</b>	<b>B</b>	<b>6</b>

## 2.1 DESCRIZIONE DELLA SPALLA IN ESAME

Le sottostrutture consistono in due spalle con fondazioni di tipo profondo su pali. La spalla indicata con “S01” è la spalla fissa mentre quella indicata con “S02” è la spalla mobile. Il presente documento contiene le verifiche strutturali e geotecniche della spalla S01.

Di seguito si riportano alcune immagini esplicative delle sottostrutture in esame. Per maggiori dettagli si rimanda agli elaborati grafici di progetto.

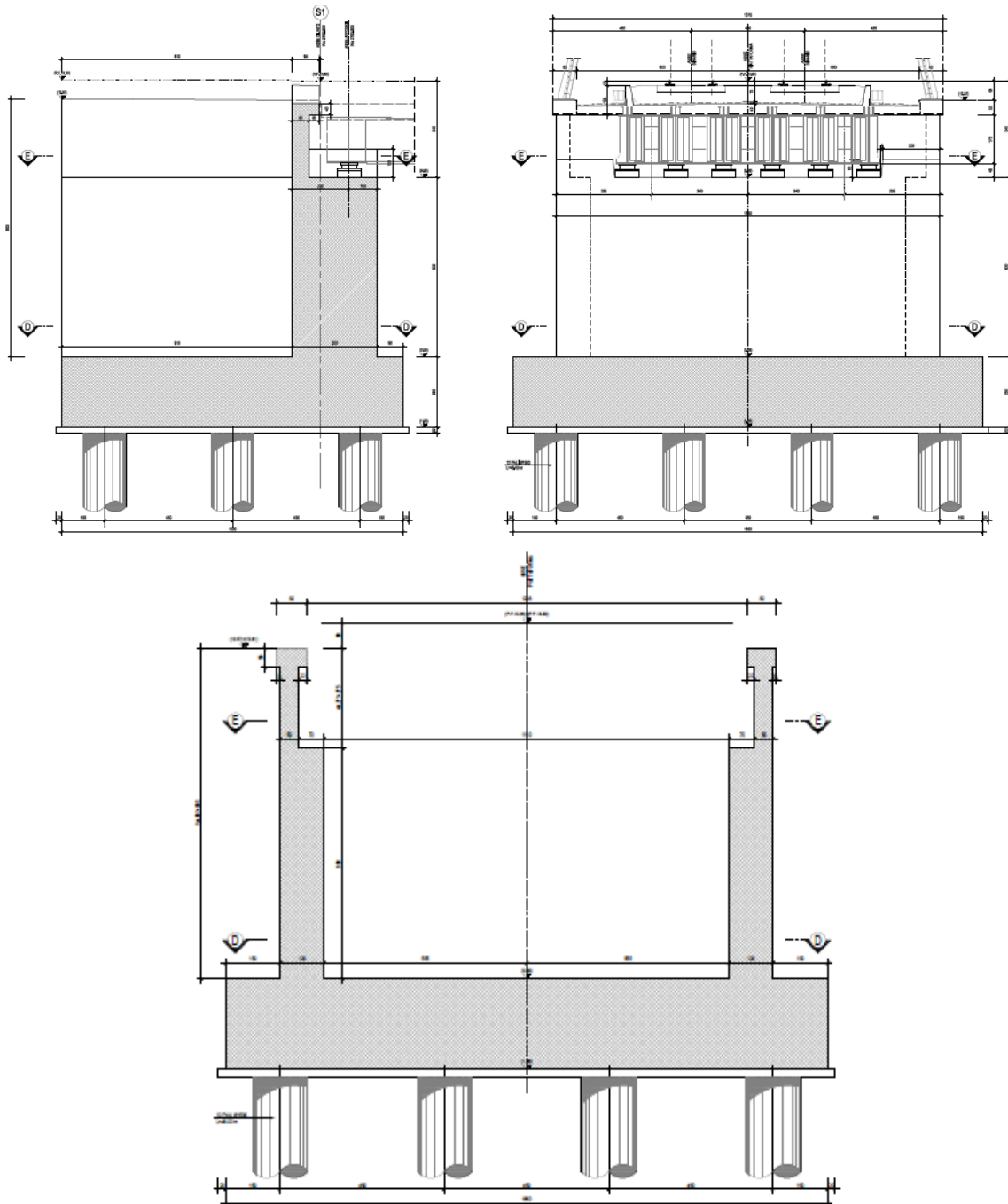

*Figura 3 – Sezioni in direzione longitudinale e trasversale*

**VI01 da km 2+785,05 a km 2+817,05:  
Relazione di calcolo Spalla S1**

COMMESSA	LOTTO	FASE	ENTE	TIPO DOC	OPERA 7 DISCIPLINA			PROGR	REV	FOGLIO
<b>LI0B</b>	<b>02</b>	<b>E</b>	<b>ZZ</b>	<b>CL</b>	<b>VI</b>	<b>01</b>	<b>04</b>	<b>001</b>	<b>B</b>	<b>7</b>

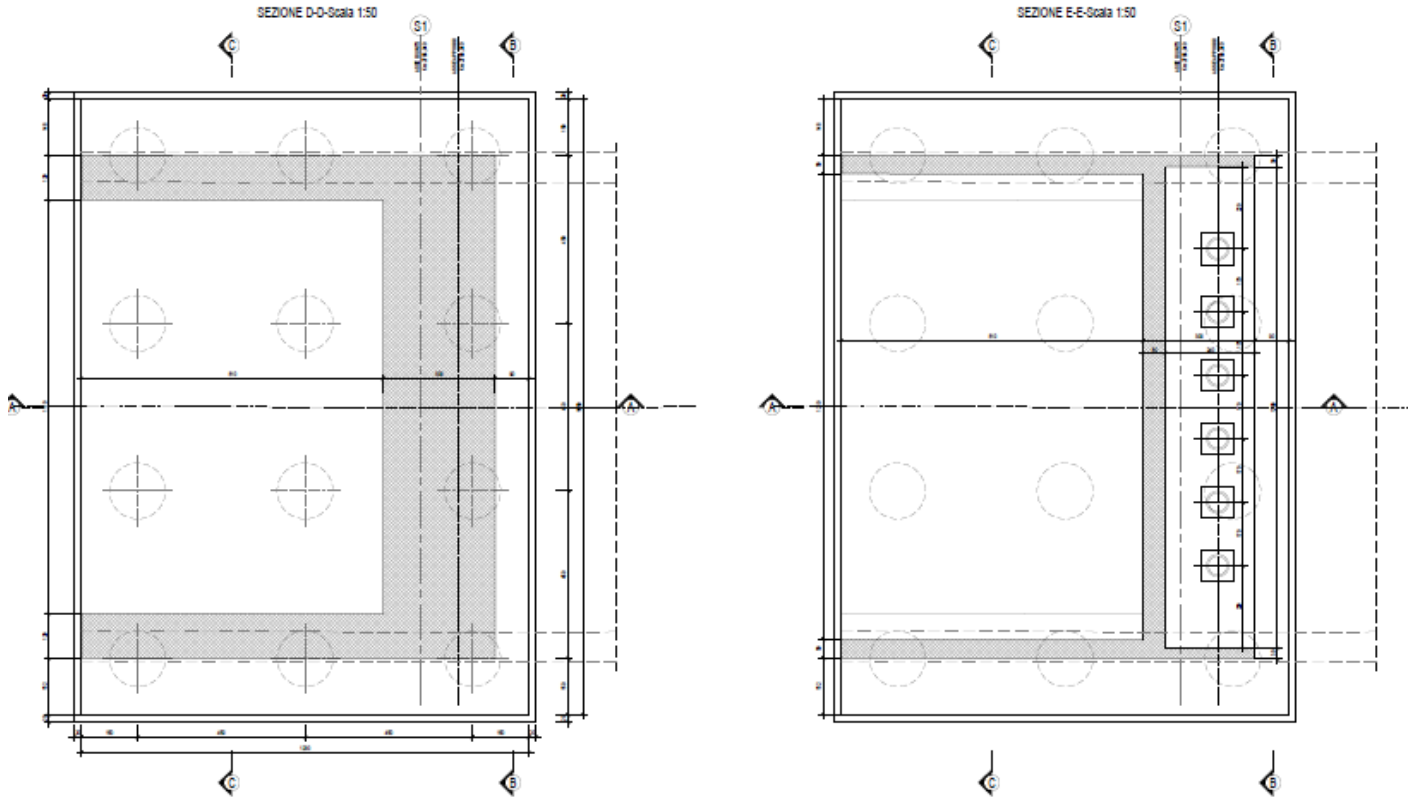

*Figura 4 – Vista in pianta*



MANDATARIA 		MANDANTI 		<b>LINEA PESCARA – BARI</b> <b>RADDOPPIO DELLA TRATTA FERROVIARIA TERMOLI-LESINA</b> <b>LOTTO 2 e 3 – RADDOPPIO TERMOLI - RIPALTA</b>										
<b>VI01 da km 2+785,05 a km 2+817,05:</b> <b>Relazione di calcolo Spalla S1</b>				COMMESSA	LOTTO	FASE	ENTE	TIPO DOC	OPERA 7 DISCIPLINA			PROGR	REV	FOGLIO
				<b>LI0B</b>	<b>02</b>	<b>E</b>	<b>ZZ</b>	<b>CL</b>	<b>VI</b>	<b>01</b>	<b>04</b>	<b>001</b>	<b>B</b>	<b>8</b>

### 3. DOCUMENTAZIONE DI RIFERIMENTO

#### 3.1 NORMATIVA DI RIFERIMENTO

##### 3.1.1 Specifiche tecniche interoperabilità ferroviarie

[1] Regolamento (UE) N.1299/2014 del 18 novembre 2014 della Commissione Europea. Relativo alle specifiche tecniche di interoperabilità per il sottosistema “infrastruttura” del sistema ferroviario dell’Unione Europea.

##### 3.1.2 Materiali

[2] UNI 11104: 2016 – “Calcestruzzo: specificazione, prestazione, produzione e conformità”, Istruzioni complementari per l’applicazione delle EN 206”;

[3] UNI EN 206: 2014 – “Calcestruzzo: Specificazione, prestazione, produzione e conformità”;

##### 3.1.3 Costruzioni in c.a. e acciaio

*Eurocodice 1 - “Azioni sulle strutture”*

[4] UNI EN 1991-1-4:2010 – “Parte 1-4: Azioni in generale - Azioni del vento”;

[5] UNI EN 1991-1-5:2004 – “Parte 1-5: Azioni in generale - Azioni termiche”;

[6] UNI EN 1991-1-7:2014 – “Parte 1-7: Azioni in generale - Azioni eccezionali”;

[7] UNI EN 1991-2:2005 – “Parte 2: Carichi da traffico sui ponti”;

*Eurocodice 2 - “Progettazione delle strutture in calcestruzzo”*

[8] UNI EN 1992-1-1:2015 – “Parte 1-1: Regole generali e regole per gli edifici”;

[9] UNI EN 1992-2:2006 – “Parte 2: Ponti di calcestruzzo - Progettazione e dettagli costruttivi”;

*Eurocodice 3 - “Progettazione delle strutture in acciaio”*

[10] UNI EN 1993-1-1:2014 – “Parte 1-1: Regole generali e regole per gli edifici”;

[11] UNI EN 1993-1-3:2007 – “Parte 1-3: Regole generali - Regole supplementari per l’impiego dei profilati e delle lamiere sottili piegati a freddo”;

#### 3.2 NORMATIVA TECNICA NAZIONALE

[12] Legge 5 Novembre 1971 n°1086 – “Norme per la disciplina delle opere in calcestruzzo cementizio, normale e precompresso ed a struttura metallica”;

[13] Legge 2 Febbraio 1974 n°64 - “Provvedimenti per le costruzioni, con particolari prescrizioni per le zone sismiche”;

[14] D.M. 14/01/2008 – “Norme tecniche per le costruzioni”;

MANDATARIA 		MANDANTI 		<b>LINEA PESCARA – BARI</b> <b>RADDOPPIO DELLA TRATTA FERROVIARIA TERMOLI-LESINA</b> <b>LOTTO 2 e 3 – RADDOPPIO TERMOLI - RIPALTA</b>								
<b>VI01 da km 2+785,05 a km 2+817,05:</b> <b>Relazione di calcolo Spalla S1</b>		COMMESSA	LOTTO	FASE	ENTE	TIPO DOC	OPERA 7 DISCIPLINA			PROGR	REV	FOGLIO
		<b>LI0B</b>	<b>02</b>	<b>E</b>	<b>ZZ</b>	<b>CL</b>	<b>VI</b>	<b>01</b>	<b>04</b>	<b>001</b>	<b>B</b>	9

[15] Circolare LL.PP. n°617 02/02/2009 - "Istruzioni per l'applicazione dell'Aggiornamento delle norme tecniche per le costruzioni di cui al D.M. 14 gennaio 2008".

### 3.3 MANUALI ITF

- [16] RFI DTC SI PS MA IFS 001 E - Manuale di progettazione delle opere Civili;
- [17] RFI DTC SI SP IFS 001 C – Capitolato generale tecnico di Appalto delle opere civili;
- [18] RFI DINIC MA PO 00 001 B - Manuale di progettazione Ponti
- [19] RFI DTC ICI PO SP INF 001 A - Istruzioni per la progettazione e l'esecuzione dei ponti ferroviari del 12/10/2009
- [20] RFI DINIC MA PO 00 001 C - Prescrizioni tecniche per la progettazione esecutiva ponti Vol.1 e vol.2
- [21] RFI DTC INC PO SP IFS 003 A - Specifica per la verifica a fatica dei ponti ferroviari
- [22] RFI DTC INC PO SP IFS 005 A - Specifica per il calcolo, l'esecuzione e il collaudo e la posa in opera dei dispositivi di vincolo e dei coprigiunti negli impalcati ferroviari e cavalcavia.

### 3.4 BIBLIOGRAFIA E ALTRI RIFERIMENTI

- [23] Lancellotta R. [1991] " Geotecnica" – Edizioni Zanichelli.
- [24] Migliacci – F. Mola – "Progetto agli stati limite delle strutture in c.a." - Masson Italia Editori 1985
- [25] C. Cestelli Guidi - "Geotecnica e tecnica delle fondazioni" - Ulrico Hoepli Editore 1987
- [26] R. Lancellotta – "Geotecnica" - Edizioni Zanichelli 1987
- [27] Bowles J.E.: "Foundations Analysis and Design" 4th edition - McGraw-Hill – New York, 1988
- [28] Bustamante M., Gianceselli L. [1982] - "Pile bearing capacity prediction by means of static penetrometer CPT" -.Pr. of the 2th European symposium on penetration testing, Amsterdam.

MANDATARIA  	<b>LINEA PESCARA – BARI</b> <b>RADDOPPIO DELLA TRATTA FERROVIARIA TERMOLI-LESINA</b> <b>LOTTO 2 e 3 – RADDOPPIO TERMOLI - RIPALTA</b>										
	<b>VI01 da km 2+785,05 a km 2+817,05:</b> <b>Relazione di calcolo Spalla S1</b>	COMMESSA	LOTTO	FASE	ENTE	TIPO DOC	OPERA 7 DISCIPLINA			PROGR	REV
	<b>LI0B</b>	<b>02</b>	<b>E</b>	<b>ZZ</b>	<b>CL</b>	<b>VI</b>	<b>01</b>	<b>04</b>	<b>001</b>	<b>B</b>	<b>10</b>

## 4. CARATTERISTICHE DEI MATERIALI

### 4.1 CALCESTRUZZO

#### 4.1.1 Calcestruzzo per magrone sottofondi

Classe minima	C12/15
Classe di esposizione ambientale	XC0

#### 4.1.2 Calcestruzzo pali e plinti di fondazione

Classe minima	C25/30
Classe di esposizione ambientale	XC2
Resistenza caratteristica a compressione cubica a 28 gg	$R_{ck} \geq 30$ MPa
Resistenza caratteristica a compressione cilindrica	$f_{ck} = R_{ck} * 0.83 = 24.90$ MPa
Resistenza media a compressione cilindrica	$f_{cm} = f_{ck} + 8 = 32.90$ MPa
Modulo elastico	$E_c = 22000 * (f_{cm}/10)^{0.3} = 31447$ MPa
Valore medio di resistenza a trazione semplice	$f_{ctm} = 0.3 * (f_{ck})^{2/3} = 2.56$ MPa
Resistenza di calcolo a trazione semplice	$f_{ctk} = 0.7 * f_{ctm} = 1.79$ MPa
<u>Stato limite ultimo</u>	
Coefficiente parziale di sicurezza	$\gamma_C = 1.5$
Coefficiente riduttivo per resistenze di lunga durata	$\alpha_{CC} = 0.85$
Resistenza di calcolo a compressione	$f_{cd} = \alpha_{CC} * f_{ck} / \gamma_C = 14.11$ MPa
Resistenza di calcolo a trazione semplice	$f_{ctd} = f_{ctk} / \gamma_C = 1.19$ MPa
Valore ultimo della deformazione a compressione	$\epsilon_{cu} = 3.5 \%$
<u>Stato limite di esercizio</u>	
Tensione max di compressione – Comb. Rara	$\sigma_c = 0.55 * f_{ck} = 13.70$ MPa
Tensione max di compressione – Comb. Quasi perm.	$\sigma_c = 0.40 * f_{ck} = 9.96$ MPa

#### 4.1.3 Calcestruzzo parti in elevazione pile e spalle

Classe minima	C32/40
Classe di esposizione ambientale	XC4 – XS1
Resistenza caratteristica a compressione cubica a 28 gg	$R_{ck} \geq 40$ MPa
Resistenza caratteristica a compressione cilindrica	$f_{ck} = R_{ck} * 0.83 = 33.20$ MPa
Resistenza media a compressione cilindrica	$f_{cm} = f_{ck} + 8 = 41.20$ MPa
Modulo elastico	$E_c = 22000 * (f_{cm}/10)^{0.3} = 33643$ MPa
Valore medio di resistenza a trazione semplice	$f_{ctm} = 0.3 * (f_{ck})^{2/3} = 3.10$ MPa
Resistenza di calcolo a trazione semplice	$f_{ctk} = 0.7 * f_{ctm} = 2.17$ MPa
<u>Stato limite ultimo</u>	
Coefficiente parziale di sicurezza	$\gamma_C = 1.5$
Coefficiente riduttivo per resistenze di lunga durata	$\alpha_{CC} = 0.85$
Resistenza di calcolo a compressione	$f_{cd} = \alpha_{CC} * f_{ck} / \gamma_C = 18.81$ MPa
Resistenza di calcolo a trazione semplice	$f_{ctd} = f_{ctk} / \gamma_C = 1.45$ MPa
Valore ultimo della deformazione a compressione	$\epsilon_{cu} = 3.5 \%$
<u>Stato limite di esercizio</u>	

MANDATARIA <b>HUB</b> ENGINEERING CONSORZIO STABILE SOCIETÀ CONSORTILE & R.L. MANDANTI <b>HYpro</b> S.P.A.	<b>LINEA PESCARA – BARI</b> <b>RADDOPPIO DELLA TRATTA FERROVIARIA TERMOLI-LESINA</b> <b>LOTTO 2 e 3 – RADDOPPIO TERMOLI - RIPALTA</b>										
	<b>VI01 da km 2+785,05 a km 2+817,05:</b> <b>Relazione di calcolo Spalla S1</b>	COMMESSA	LOTTO	FASE	ENTE	TIPO DOC	OPERA 7 DISCIPLINA			PROGR	REV
	<b>LI0B</b>	<b>02</b>	<b>E</b>	<b>ZZ</b>	<b>CL</b>	<b>VI</b>	<b>01</b>	<b>04</b>	<b>001</b>	<b>B</b>	<b>11</b>

Tensione max di compressione – Comb. Rara  $\sigma_c = 0.55 \cdot f_{ck} = 18.26$  MPa  
Tensione max di compressione – Comb. Quasi perm.  $\sigma_c = 0.40 \cdot f_{ck} = 13.28$  MPa

#### 4.1.4 Calcestruzzo per baggioli e ritegni

Classe minima C32/40  
Classe di esposizione ambientale XC4 – XS1  
Resistenza caratteristica a compressione cubica a 28 gg  $R_{ck} \geq 40$  MPa  
Resistenza caratteristica a compressione cilindrica  $f_{ck} = R_{ck} \cdot 0.83 = 33.20$  MPa  
Resistenza media a compressione cilindrica  $f_{cm} = f_{ck} + 8 = 41.20$  MPa  
Modulo elastico  $E_c = 22000 \cdot (f_{cm}/10)^{0.3} = 33643$  MPa  
Valore medio di resistenza a trazione semplice  $f_{ctm} = 0.3 \cdot (f_{ck})^{2/3} = 3.10$  MPa  
Resistenza di calcolo a trazione semplice  $f_{ctk} = 0.7 \cdot f_{ctm} = 2.17$  MPa  
Stato limite ultimo  
Coefficiente parziale di sicurezza  $\gamma_c = 1.5$   
Coefficiente riduttivo per resistenze di lunga durata  $\alpha_{CC} = 0.85$   
Resistenza di calcolo a compressione  $f_{cd} = \alpha_{CC} \cdot f_{ck} / \gamma_c = 18.81$  MPa  
Resistenza di calcolo a trazione semplice  $f_{ctd} = f_{ctk} / \gamma_c = 1.45$  MPa  
Valore ultimo della deformazione a compressione  $\epsilon_{cu} = 3.5$  ‰  
Stato limite di esercizio  
Tensione max di compressione – Comb. Rara  $\sigma_c = 0.55 \cdot f_{ck} = 18.26$  MPa  
Tensione max di compressione – Comb. Quasi perm.  $\sigma_c = 0.40 \cdot f_{ck} = 13.28$  MPa

## 4.2 ACCIAIO

### 4.2.1 Acciaio d'armatura in barre per calcestruzzo armato

Tensione caratteristica di rottura a trazione  $f_{tk} = \geq 540$  MPa  
Tensione caratteristica di snervamento a trazione  $f_{yk} = \geq 450$  MPa  
Modulo elastico  $E_s = 200000$  MPa  
Stato limite ultimo  
Coefficiente parziale di sicurezza  $\gamma_s = 1.15$   
Resistenza di calcolo  $f_{yd} = f_{yk} / \gamma_s = 391.30$  MPa  
Valore ultimo della deformazione a trazione  $\epsilon_{cu} = 10$  ‰  
Stato limite di esercizio  
Tensione max di trazione  $\sigma_s = 0.75 \cdot f_{yk} = 337.50$  MPa

MANDATARIA 		MANDANTI 		<b>LINEA PESCARA – BARI</b> <b>RADDOPPIO DELLA TRATTA FERROVIARIA TERMOLI-LESINA</b> <b>LOTTO 2 e 3 – RADDOPPIO TERMOLI - RIPALTA</b>										
<b>VI01 da km 2+785,05 a km 2+817,05:</b> <b>Relazione di calcolo Spalla S1</b>				COMMESSA	LOTTO	FASE	ENTE	TIPO DOC	OPERA 7 DISCIPLINA			PROGR	REV	FOGLIO
				<b>LI0B</b>	<b>02</b>	<b>E</b>	<b>ZZ</b>	<b>CL</b>	<b>VI</b>	<b>01</b>	<b>04</b>	<b>001</b>	<b>B</b>	<b>12</b>

### 4.3 DURABILITÀ

#### 4.3.1 Conglomerati cementizi

Le classi di esposizione e le conseguenti limitazioni sulla composizione del calcestruzzo sono state ricavate ai sensi della normativa UNI EN 206: 2016 e UNI 11104: 2016, delle istruzioni contenute nella C.M. n°7 per l'applicazione delle NTC 2008, a cui si rimanda per ulteriori dettagli.

A seconda dell'esposizione ambientale, per opere con  $V_N = 50$  anni la circolare al punto §C4.1.6.1.3 impone il rispetto dei limiti di copriferro riportati nella tabella successiva.

Per classi di resistenza inferiori a  $C_{min}$  i valori sono da aumentare di  $\Delta c_{min} = +5$  mm.

Per produzioni di elementi sottoposte a controllo di qualità che preveda anche la verifica dei copriferri, i valori della tabella possono essere ridotti di  $\Delta c_{min} = -5$  mm.

A tali valori di tabella vanno aggiunte le tolleranze di posa  $\Delta c_{dev}$ .

Nella norma UNI EN 1992-1-1 sono indicati al §4.4.1.3 i metodi per la valutazione rigorosa dei copriferri in base alla tipologia di armature e altre particolari specifiche di dettaglio previste in progetto.

Nelle tabelle seguenti si indicano i copriferri nominali  $c_{nom}$  e i parametri di mix design minimi richiesti dalle normative per ottenere le prestazioni di durabilità minime di progetto.

prospetto 5 Valori limite per la composizione e le proprietà del calcestruzzo

UNI 11104:2016	Classi di esposizione																				
	Nessun rischio di corrosione dell'armatura	Corrosione delle armature indotte dalla carbonatazione				Corrosione delle armature indotte da cloruri						Attacchi da cicli di gelo/disgelo				Ambiente aggressivo per attacco chimico					
		X0	XC1	XC2	XC3	XC4	Acqua di mare			Cloruri provenienti da altre fonti			XF1	XF2	XF3	XF4	XA1	XA2	XA3		
Massimo rapporto a/c	-	0,80			0,50	0,50			0,45			0,55		0,50		0,45	0,55	0,50	0,45		
Minima classe di resistenza	C12/15	C25/30			C30/37	C32/40	C32/40			C35/45			C30/37	C32/40	C35/45	C32/40	C25/30	C30/37	C32/40	C35/45	
Minimo contenuto in cemento (kg/m <sup>3</sup> )	-	300			320	340	340			360			320	340	360	320	340	360	320	340	360
Contenuto minimo in aria (%)														b)	4,0 a)						
Altri requisiti						E' richiesto l'utilizzo di cementi resistenti all'acqua di mare a secondo UNI 9156						E' richiesto l'utilizzo di aggregati conformi alla UNI EN 12620 di adeguata resistenza al gelo/disgelo				In caso di esposizione a terreno o acqua del terreno contenente solfati nei limiti del prospetto 2 della all'acqua di mare adeguata resistenza al UNI EN 206:2014, è richiesto l'impiego di cementi resistenti ai solfati. c)					

a) Quando il calcestruzzo non contiene aria inglobata, le sue prestazioni devono essere verificate rispetto ad un calcestruzzo aerato per il quale è provata la resistenza al gelo/disgelo, da determinarsi secondo UNI CEN/TS 12390-9, UNI CEN/TR 15177 0 UNI 7087 per la relativa classe di esposizione. 11 valore minima di aria inglobata del 4% può ritenersi adeguato per calcestruzzi specificati con b) Dupper >20mm, per Dupper inferiori limite minima andrà opportunamente aumentato (ad esempio 5% per Dupper tra 12 mm e 16 mm).

b) Qualora si ritenga opportuno impiegare calcestruzzo aerato anche in classe di esposizione XF1 si adottano le specifiche di composizione prescritte per le classi XF2 e XF3.

c) Cementi resistenti ai solfati sono definiti dalla UNI EN 197-1 e su base nazionale dalla UNI 9156. La UNI 9156 classifica i cementi resistenti ai solfati in tre classi: moderata, alta e altissima resistenza solfatica. La classe di resistenza solfatica del cemento deve essere prescelta in relazione alla classe di esposizione del calcestruzzo secondo il criterio di corrispondenza della UNI 11417-1.

d) Quando si applica il concetto di valore  $k$  il rapporto massimo a/c e il contenuto minima di cemento sono calcolati in conformità al punto 5.2.2.

Tabella 2 - Prospetto requisiti di mix-design (UNI 11104)

Tabella C4.1.IV - Copriferri minimi in mm

$C_{min}$	$C_o$	ambiente	barre da c.a. elementi a piastra		barre da c.a. altri elementi		cavi da c.a.p. elementi a piastra		cavi da c.a.p. altri elementi	
			$C > C_o$	$C_{min} < C < C_o$	$C > C_o$	$C_{min} < C < C_o$	$C > C_o$	$C_{min} < C < C_o$	$C > C_o$	$C_{min} < C < C_o$
C25/30	C35/45	ordinario	15	20	20	25	25	30	30	35
C30/37	C40/50	aggressivo	25	30	30	35	35	40	40	45
C35/45	C45/55	molto ag.	35	40	40	45	45	50	50	50

La classe di resistenza minima  $C_{min}$  indicata in tabella deve comunque intendersi riferita alla pertinente classe di esposizione di cui alla UNI EN 206:2016 richiamata nella Tabella 4.1.III delle NTC.

Tabella 3 - Copriferri minimi in mm (VN = 50 anni)

MANDATARIA  CONSORZIO STABILE SOCIETÀ CONSORTILE A R.L.	MANDANTI 	<b>LINEA PESCARA – BARI</b> <b>RADDOPPIO DELLA TRATTA FERROVIARIA TERMOLI-LESINA</b> <b>LOTTO 2 e 3 – RADDOPPIO TERMOLI - RIPALTA</b>										
		<b>VI01 da km 2+785,05 a km 2+817,05:</b> <b>Relazione di calcolo Spalla S1</b>	COMMESSA	LOTTO	FASE	ENTE	TIPO DOC	OPERA 7 DISCIPLINA			PROGR	REV
		<b>LI0B</b>	<b>02</b>	<b>E</b>	<b>ZZ</b>	<b>CL</b>	<b>VI</b>	<b>01</b>	<b>04</b>	<b>001</b>	<b>B</b>	<b>13</b>

Tab. 4.1.III – Descrizione delle condizioni ambientali

Condizioni ambientali	Classe di esposizione
Ordinarie	X0, XC1, XC2, XC3, XF1
Aggressive	XC4, XD1, XS1, XA1, XA2, XF2, XF3
Molto aggressive	XD2, XD3, XS2, XS3, XA3, XF4

Tabella 4 - Condizioni ambientali e classi di esposizione

NOME: <b>FONDAZIONI</b>	REQUISITI DURABILITA' CALCESTRUZZI (UNI EN 206, UNI 11104, UNI EN 1992-1-1, NTC2008)	Rev. 00.1
<b>CLASSE DI ESPOSIZIONE</b>		
Corrosione da carbonatazione <b>XC2</b>	Ambiente prevalentemente acquoso o saturo d'acqua, raramente secco. Cls a contatto con acqua per lungo tempo. Cls di strutture di contenimento acqua. Cls di molte fondazioni.	
- Valori raccomandati per il mix-design (UNI EN 206: 2016)		Mix design di progetto:
Rapporto max A/C	XC2 0,60	XC2 0,6
Classe di resistenza minima	C25/30	C25/30
Contenuto minimo di cemento (kg/m³)	300	300
Contenuto minimo di aria (%)	-	-
Aggregati resistenti al gelo/disgelo (EN 12620)	-	-
Cemento resistente ai solfati	-	-
Cemento resistente all'acqua di mare	-	-
<b>COPRIFERRO NOMINALE</b>		
$c_{min} = \max(c_{min,b}; c_{min,dur} + \Delta c_{dur,y} - \Delta c_{dur,st} - \Delta c_{dur,add}; 10 \text{ mm})$	(Formula 4.2 UNI EN 1992-1-1)	
$c_{nom} = c_{min} + \Delta c_{dev}$	(Formula 4.1 UNI EN 1992-1-1)	
- Margine di scostamento $\Delta c_{dev}$ (4.4.1.3 Annesso italiano UNI EN 1992-1-1)		$\Delta c_{dev}$ (mm) <b>10</b>
- Copriferro minimo per messa in opera su superfici irregolari (4.4.1.3 (4) Annesso italiano UNI EN 1992-1-1)		$c_{nom,min}$ (mm)
- Copriferro minimo per aderenza (Prospetto 4.2 UNI EN 1992-1-1)		$c_{min,b}$ (mm) <b>26</b>
Tipo di acciaio <b>Ordinario</b>		
$\varnothing$ (mm) <b>26</b>	diametro barra $\varnothing$ (isolata) o equivalente $\varnothing_n$ (raggruppate, vedi §8.9)	
$D_{upper}$ (mm) <b>25</b>	dimensione max aggregato	
- Copriferro minimo per durabilità (Tabella C4.1.IV NTC 2008)		$c_{min,dur}$ (mm) <b>30</b>
Ambiente Ordinario		
Vita nominale <b>75</b>	valori tabella +5 mm	C <b>C25/30</b> Classe di resistenza utilizzata
Controllo qualità speciale cls <b>NO</b>	valori tabella	$C_0$ C35/45
Elemento a piastra <b>NO</b>		$C_{min}$ C25/30
NTC 2008	Condizioni ambientali Ordinarie	Gruppo di esigenza A
		Copriferro nominale $c_{nom}$ (mm) <b>40</b>

**LINEA PESCARA – BARI**

**RADDOPPIO DELLA TRATTA FERROVIARIA TERMOLI-LESINA  
LOTTO 2 e 3 – RADDOPPIO TERMOLI - RIPALTA**

**VI01 da km 2+785,05 a km 2+817,05:  
Relazione di calcolo Spalla S1**

COMMESSA	LOTTO	FASE	ENTE	TIPO DOC	OPERA 7 DISCIPLINA			PROGR	REV	FOGLIO
LI0B	02	E	ZZ	CL	VI	01	04	001	B	14

NOME: <b>ELEVAZIONI</b>	REQUISITI DURABILITA' CALCESTRUZZI (UNI EN 206, UNI 11104, UNI EN 1992-1-1, NTC2008)				Rev. 00.1
<b>CLASSE DI ESPOSIZIONE</b>					
Corrosione da carbonatazione	<b>XC4</b>	Ambiente ciclicamente secco e acquoso o saturo d'acqua. Cls in esterni con superfici soggette ad alternanze di ambiente secco ed acquoso o saturo d'acqua. Cls ciclicamente esposto all'acqua in condizioni che non ricadono nella classe XC2.			
Corrosione da cloruri marini	<b>XS1</b>	Ambiente di aria che trasporta salsedine marina in assenza di contatto con l'acqua di mare. Cls di strutture in zone costiere.			
- Valori raccomandati per il mix-design (UNI EN 206: 2016)					Mix design di progetto:
		XC4		XS1	XC4+XS1
Rapporto max A/C		0,50		0,50	0,5
Classe di resistenza minima		C32/40		C32/40	C32/40
Contenuto minimo di cemento (kg/m³)		340		340	340
Contenuto minimo di aria (%)		-		-	-
Aggregati resistenti al gelo/disgelo (EN 12620)		-		-	-
Cemento resistente ai solfati		-		-	-
Cemento resistente all'acqua di mare		-		SI	SI
<b>COPRIFERRO NOMINALE</b>					
$c_{min} = \max(c_{min,b}; c_{min,dur} + \Delta c_{dur,\gamma} - \Delta c_{dur,st} - \Delta c_{dur,add}; 10 \text{ mm})$				(Formula 4.2 UNI EN 1992-1-1)	
$c_{nom} = c_{min} + \Delta c_{dev}$				(Formula 4.1 UNI EN 1992-1-1)	
- Margine di scostamento $\Delta c_{dev}$ (4.4.1.3 Annesso italiano UNI EN 1992-1-1)					$\Delta c_{dev}$ (mm) <b>10</b>
- Copriferro minimo per messa in opera su superfici irregolari (4.4.1.3 (4) Annesso italiano UNI EN 1992-1-1)					$c_{nom,min}$ (mm)
- Copriferro minimo per aderenza (Prospetto 4.2 UNI EN 1992-1-1)					$c_{min,b}$ (mm) <b>26</b>
Tipo di acciaio	<b>Ordinario</b>				
$\varnothing$ (mm)	<b>26</b>	diametro barra $\varnothing$ (isolata) o equivalente $\varnothing_n$ (raggruppate, vedi §8.9)			
$D_{upper}$ (mm)	<b>25</b>	dimensione max aggregato			
- Copriferro minimo per durabilità (Tabella C4.1.IV NTC 2008)					$c_{min,dur}$ (mm) <b>40</b>
Ambiente Aggressivo					
Vita nominale	<b>75</b>	valori tabella +5 mm	C	<b>C32/40</b>	Classe di resistenza utilizzata
Controllo qualità speciale cls	<b>NO</b>	valori tabella	$C_0$	C40/50	
Elemento a piastra	<b>NO</b>		$C_{min}$	C30/37	
NTC 2008	Condizioni ambientali Aggressive	Gruppo di esigenza B	Copriferro nominale $c_{nom}$ (mm)		<b>50</b>

**LINEA PESCARA – BARI**

**RADDOPPIO DELLA TRATTA FERROVIARIA TERMOLI-LESINA  
LOTTO 2 e 3 – RADDOPPIO TERMOLI - RIPALTA**

**VI01 da km 2+785,05 a km 2+817,05:  
Relazione di calcolo Spalla S1**

COMMESSA	LOTTO	FASE	ENTE	TIPO DOC	OPERA 7 DISCIPLINA			PROGR	REV	FOGLIO
LI0B	02	E	ZZ	CL	VI	01	04	001	B	15

NOME: <b>BAGGIOLI E RITEGNI</b>	REQUISITI DURABILITA' CALCESTRUZZI (UNI EN 206, UNI 11104, UNI EN 1992-1-1, NTC2008)	Rev. 00.1
<b>CLASSE DI ESPOSIZIONE</b>		
Corrosione da carbonatazione	<b>XC4</b>	Ambiente ciclicamente secco e acquoso o saturo d'acqua. Cls in esterni con superfici soggette ad alternanze di ambiente secco ed acquoso o saturo d'acqua. Cls ciclicamente esposto all'acqua in condizioni che non ricadono nella classe XC2.
Corrosione da cloruri marini	<b>XS1</b>	Ambiente di aria che trasporta salsedine marina in assenza di contatto con l'acqua di mare. Cls di strutture in zone costiere.
- Valori raccomandati per il mix-design (UNI EN 206: 2016)		
	XC4	XS1
Rapporto max A/C	0,50	0,50
Classe di resistenza minima	C32/40	C32/40
Contenuto minimo di cemento (kg/m³)	340	340
Contenuto minimo di aria (%)	-	-
Aggregati resistenti al gelo/disgelo (EN 12620)	-	-
Cemento resistente ai solfati	-	-
Cemento resistente all'acqua di mare	-	SI
		Mix design di progetto: XC4+XS1 0,5 C32/40 340 - - -
<b>COPRIFERRO NOMINALE</b>		
$c_{min} = \max(c_{min,b}; c_{min,dur} + \Delta c_{dur,\gamma} - \Delta c_{dur,st} - \Delta c_{dur,add}; 10 \text{ mm})$		(Formula 4.2 UNI EN 1992-1-1)
$c_{nom} = c_{min} + \Delta c_{dev}$		(Formula 4.1 UNI EN 1992-1-1)
- Margine di scostamento $\Delta c_{dev}$ (4.4.1.3 Annesso italiano UNI EN 1992-1-1)		$\Delta c_{dev}$ (mm) <b>10</b>
- Copriferro minimo per messa in opera su superfici irregolari (4.4.1.3 (4) Annesso italiano UNI EN 1992-1-1)		$c_{nom,min}$ (mm)
- Copriferro minimo per aderenza (Prospetto 4.2 UNI EN 1992-1-1)		$c_{min,b}$ (mm) <b>26</b>
Tipo di acciaio	<b>Ordinario</b>	
$\varnothing$ (mm)	<b>26</b>	diametro barra $\varnothing$ (isolata) o equivalente $\varnothing_n$ (raggruppate, vedi §8.9)
$D_{upper}$ (mm)	<b>25</b>	dimensione max aggregato
- Copriferro minimo per durabilità (Tabella C4.1.IV NTC 2008)		$c_{min,dur}$ (mm) <b>30</b>
Ambiente Aggressivo		
Vita nominale	<b>75</b>	valori tabella +5 mm
Controllo qualità speciale cls	<b>SI</b>	valori tabella -5 mm
Elemento a piastra	<b>SI</b>	
		C <b>C32/40</b> Classe di resistenza utilizzata C <sub>0</sub> C40/50 C <sub>min</sub> C30/37
NTC 2008	Condizioni ambientali Aggressive	Gruppo di esigenza B
		Copriferro nominale $c_{nom}$ (mm) <b>40</b>



MANDATARIA 		MANDANTI 		<b>LINEA PESCARA – BARI</b> <b>RADDOPPIO DELLA TRATTA FERROVIARIA TERMOLI-LESINA</b> <b>LOTTO 2 e 3 – RADDOPPIO TERMOLI - RIPALTA</b>										
<b>VI01 da km 2+785,05 a km 2+817,05:</b> <b>Relazione di calcolo Spalla S1</b>				COMMESSA	LOTTO	FASE	ENTE	TIPO DOC	OPERA 7 DISCIPLINA			PROGR	REV	FOGLIO
				<b>LI0B</b>	<b>02</b>	<b>E</b>	<b>ZZ</b>	<b>CL</b>	<b>VI</b>	<b>01</b>	<b>04</b>	<b>001</b>	<b>B</b>	16

## 5. APPROCCIO DI CALCOLO

### 5.1 CARATTERISTICHE DELLE OPERE

Le opere oggetto della presente relazione sono state progettate e calcolate secondo i metodi della scienza delle costruzioni, adottando per le verifiche il criterio degli stati limite (S.L.).

I criteri generali di sicurezza, le azioni di calcolo e le caratteristiche dei materiali sono stati assunti in conformità con il D.M. 14.01.2008 – “Norme tecniche per le costruzioni” e relativa circolare esplicativa (Circolare 02.02.2009 n. 617/C.S.LL.PP.).

Con riferimento alle NTC, per le opere in oggetto si considerano i seguenti parametri di calcolo:

Vita nominale	$V_N = 75$ anni (§ 2.4.1 “Costruzioni con livelli di prestazioni ordinari”)
Classe d’uso	III (§ 2.4.2, “Costruzioni il cui uso preveda affollamenti significativi. Industrie con attività pericolose per l’ambiente. Reti viarie extraurbane non ricadenti in Classe d’uso IV. Ponti e reti ferroviarie la cui interruzione provochi situazioni di emergenza. Dighe rilevanti per le conseguenze di un loro eventuale collasso.”)
Coefficiente d’uso	$C_U = 1.5$
Periodo di riferimento	$V_R = V_N \cdot C_U = 112.5$ anni

### 5.2 CRITERI GENERALI DI VERIFICA

In accordo con quanto definito nel §2.3 delle NTC 2008, devono essere svolte le verifiche di sicurezza e delle prestazioni attese per Stati Limite Ultimi (SLU) e Stati Limite d’Esercizio (SLE) secondo opportune combinazioni di carico delle azioni.

#### 5.2.1 Combinazioni di carico

Come riportato al §2.5.3 delle NTC 2008, si considerano le seguenti combinazioni delle azioni:

$Y_{G1} \cdot G_1 + Y_{G2} \cdot G_2 + Y_P \cdot P + Y_{Q1} \cdot Q_{k1} + Y_{Q2} \cdot \Psi_{02} \cdot Q_{k2} + Y_{Q3} \cdot \sum_{j=3}^n \Psi_{0j} \cdot Q_{kj}$	Combinazione fondamentale SLU
$G_1 + G_2 + P + Q_{k1} + \Psi_{02} \cdot Q_{k2} + \sum_{j=3}^n \Psi_{0j} \cdot Q_{kj}$	Combinazione caratteristica rara SLE
$G_1 + G_2 + P + \Psi_{11} \cdot Q_{k1} + \sum_{j=2}^n \Psi_{2j} \cdot Q_{kj}$	Combinazione frequente SLE
$G_1 + G_2 + P + \sum_{j=1}^n \Psi_{2j} \cdot Q_{kj}$	Combinazione quasi permanente SLE
$E + G_1 + G_2 + P + \sum_{j=1}^n \Psi_{2j} \cdot Q_{kj}$	Combinazione sismica SLE e SLU
$G_1 + G_2 + P + A_d + \sum_{j=1}^n \Psi_{2j} \cdot Q_{kj}$	Combinazione eccezionale SLU

$G_1$  masse dei pesi propri strutturali

$G_2$  masse dei carichi permanenti non strutturali

$P$  precompressione e pretensione

$Q_{ki}$  masse dei carichi accidentali

$E$  azione sismica

$A_d$  azione eccezionale

$\psi_0, \psi_1, \psi_2$  coefficienti di contemporaneità delle azioni (Tab.. 2.5.I oppure Tab.. 5.1.VI per i ponti stradali e Tab.. 5.2.VII per i ponti ferroviari)

MANDATARIA <b>HUB</b> ENGINEERING <small>CONSORZIO STABILE SOCIETÀ CONSORTILE &amp; S.R.L.</small>		MANDANTI <b>HYpro</b> S.P.A.		<b>LINEA PESCARA – BARI</b> <b>RADDOPPIO DELLA TRATTA FERROVIARIA TERMOLI-LESINA</b> <b>LOTTO 2 e 3 – RADDOPPIO TERMOLI - RIPALTA</b>										
<b>VI01 da km 2+785,05 a km 2+817,05:</b> <b>Relazione di calcolo Spalla S1</b>				COMMESSA	LOTTO	FASE	ENTE	TIPO DOC	OPERA 7 DISCIPLINA			PROGR	REV	FOGLIO
				<b>LI0B</b>	<b>02</b>	<b>E</b>	<b>ZZ</b>	<b>CL</b>	<b>VI</b>	<b>01</b>	<b>04</b>	<b>001</b>	<b>B</b>	17

## 5.2.2 Stati limite ultimi

Per ogni Stato Limite Ultimo (SLU) deve essere rispettata la condizione:

$R_d \geq E_d$	(Eq. 2.2.1)	
$E_d = E(F_d ; X_d ; a_d)$		valore di progetto della domanda, funzione dei valori di progetto delle azioni ( $F_d$ ) e dei valori nominali delle grandezze geometriche della struttura interessate ( $a_d$ )
$R_d = R(F_d ; X_d ; a_d)$		capacità di progetto in termini di resistenza, duttilità e/o spostamento della struttura, funzione delle caratteristiche meccaniche dei materiali che la compongono ( $X_d$ ) e dei valori nominali delle grandezze geometriche interessate ( $a_d$ )
$F_d = \gamma_F \cdot F_k$		azioni di progetto
$X_d = X_k / \gamma_M$		proprietà del materiale di progetto
$a_d$		parametri geometrici di progetto
$\gamma_M$		coefficiente parziale di sicurezza del materiale

Nelle verifiche agli stati limite ultimi si distinguono:

- stato limite di equilibrio come corpo rigido: **EQU**
- stato limite di resistenza della struttura compresi gli elementi di fondazione: **STR**
- stato limite di resistenza del terreno: **GEO**

## 5.2.3 Strutture non geotecniche

Fatte salve le prescrizioni specifiche e con riferimento alle tabelle seguenti, per la progettazione di componenti strutturali che non coinvolgano azioni di tipo geotecnico, i valori dei coefficienti parziali  $\gamma_F$  da assumersi per la determinazione degli effetti delle azioni per le verifiche di equilibrio (SLU EQU) sono quelle della colonna EQU mentre per le verifiche strutturali (SLU STR) sono quelle della colonna A1.

Tab. 5.2.IV - Valutazione dei carichi da traffico

TIPO DI CARICO	Azioni verticali		Azioni orizzontali			Commenti
	Carico verticale (1)	Treno scarico	Frenatura e avviamento	Centrifuga	Serpeggio	
Gruppo 1 (2)	1,0	-	0,5 (0,0)	1,0 (0,0)	1,0 (0,0)	massima azione verticale e laterale
Gruppo 2 (2)	-	1,0	0,0	1,0 (0,0)	1,0 (0,0)	stabilità laterale
Gruppo 3 (2)	1,0 (0,5)	-	1,0	0,5 (0,0)	0,5 (0,0)	massima azione longitudinale
Gruppo 4	0,8 (0,6;0,4)	-	0,8 (0,6;0,4)	0,8 (0,6;0,4)	0,8 (0,6;0,4)	Fessurazione

(1) Includendo tutti i valori (E; a; etc..)

(2) La simultaneità di due o tre valori caratteristici interi (assunzione di diversi coefficienti pari ad 1.0), sebbene improbabile, è stata considerata come semplificazione per i gruppi di carico 1,2 e 3 senza che ciò abbia significative conseguenze progettuali

I valori campiti in grigio rappresentano l'azione dominante.

MANDATARIA 	MANDANTI 	<b>LINEA PESCARA – BARI</b> <b>RADDOPPIO DELLA TRATTA FERROVIARIA TERMOLI-LESINA</b> <b>LOTTO 2 e 3 – RADDOPPIO TERMOLI - RIPALTA</b>										
		<b>VI01 da km 2+785,05 a km 2+817,05:</b> <b>Relazione di calcolo Spalla S1</b>	COMMESSA	LOTTO	FASE	ENTE	TIPO DOC	OPERA 7 DISCIPLINA			PROGR	REV
		<b>LI0B</b>	<b>02</b>	<b>E</b>	<b>ZZ</b>	<b>CL</b>	<b>VI</b>	<b>01</b>	<b>04</b>	<b>001</b>	<b>B</b>	<b>18</b>

Tab. 5.2.V - Coefficienti parziali di sicurezza per le combinazioni di carico agli SLU

Coefficiente			EQU <sup>(1)</sup>	A1	A2
Azioni permanenti	favorevoli	$\gamma_{G1}$	0,90	1,00	1,00
	sfavorevoli		1,10	1,35	1,00
Azioni permanenti non strutturali <sup>(2)</sup>	favorevoli	$\gamma_{G2}$	0,00	0,00	0,00
	sfavorevoli		1,50	1,50	1,30
Ballast <sup>(3)</sup>	favorevoli	$\gamma_B$	0,90	1,00	1,00
	sfavorevoli		1,50	1,50	1,30
Azioni variabili da traffico <sup>(4)</sup>	favorevoli	$\gamma_Q$	0,00	0,00	0,00
	sfavorevoli		1,45	1,45	1,25
Azioni variabili	favorevoli	$\gamma_{Qi}$	0,00	0,00	0,00
	sfavorevoli		1,50	1,50	1,30
Precompressione	favorevole	$\gamma_P$	0,90	1,00	1,00
	sfavorevole		1,00 <sup>(5)</sup>	1,00 <sup>(6)</sup>	1,00
Ritiro, viscosità e cedimenti non imposti appositamente	favorevole	$\gamma_{Ced}$	0,00	0,00	0,00
	sfavorevole		1,20	1,20	1,00

<sup>(1)</sup> Equilibrio che non coinvolga i parametri di deformabilità e resistenza del terreno; altrimenti si applicano i valori della colonna A2.

<sup>(2)</sup> Nel caso in cui l'intensità dei carichi permanenti non strutturali, o di una parte di essi (ad esempio carichi permanenti portati), sia ben definita in fase di progetto, per detti carichi o per la parte di essi nota si potranno adottare gli stessi coefficienti validi per le azioni permanenti.

<sup>(3)</sup> Quando si prevedano variazioni significative del carico dovuto al ballast, se ne dovrà tener conto esplicitamente nelle verifiche.

<sup>(4)</sup> Le componenti delle azioni da traffico sono introdotte in combinazione considerando uno dei gruppi di carico gr della Tab. 5.2.IV.

<sup>(5)</sup> 1,30 per instabilità in strutture con precompressione esterna

<sup>(6)</sup> 1,20 per effetti locali

Tabella 6 - Coefficienti parziali per le azioni nelle verifiche SLU (NTC 2008) – Ponti ferroviari

Tab. 5.2.VI - Coefficienti di combinazione  $\Psi$  delle azioni

Azioni		$\psi_0$	$\psi_1$	$\psi_2$
Azioni singole	Carico sul rilevato a tergo delle spalle	0,80	0,50	0,0
da traffico	Azioni aerodinamiche generate dal transito dei convogli	0,80	0,50	0,0
	$gr_1$	0,80 <sup>(2)</sup>	0,80 <sup>(1)</sup>	0,0
Gruppi di	$gr_2$	0,80 <sup>(2)</sup>	0,80 <sup>(1)</sup>	-
carico	$gr_3$	0,80 <sup>(2)</sup>	0,80 <sup>(1)</sup>	0,0
	$gr_4$	1,00	1,00 <sup>(1)</sup>	0,0
Azioni del vento	$F_{Wk}$	0,60	0,50	0,0
Azioni da neve	in fase di esecuzione SLU e SLE	0,80 0,0	0,0 0,0	0,0 0,0
Azioni termiche	$T_k$	0,60	0,60	0,50

<sup>(1)</sup> 0,80 se è carico solo un binario, 0,60 se sono carichi due binari e 0,40 se sono carichi tre o più binari.

<sup>(2)</sup> Quando come azione di base venga assunta quella del vento, i coefficienti  $\psi_0$  relativi ai gruppi di carico delle azioni da traffico vanno assunti pari a 0,0.

Tabella 7 - Coefficienti di contemporaneità delle azioni nelle verifiche SLU (NTC 2018) – Ponti ferroviari

MANDATARIA 		MANDANTI 		<b>LINEA PESCARA – BARI</b> <b>RADDOPPIO DELLA TRATTA FERROVIARIA TERMOLI-LESINA</b> <b>LOTTO 2 e 3 – RADDOPPIO TERMOLI - RIPALTA</b>										
<b>VI01 da km 2+785,05 a km 2+817,05:</b> <b>Relazione di calcolo Spalla S1</b>				COMMESSA	LOTTO	FASE	ENTE	TIPO DOC	OPERA 7 DISCIPLINA			PROGR	REV	FOGLIO
				<b>LI0B</b>	<b>02</b>	<b>E</b>	<b>ZZ</b>	<b>CL</b>	<b>VI</b>	<b>01</b>	<b>04</b>	<b>001</b>	<b>B</b>	19

## 5.2.4 Strutture geotecniche

Per la progettazione di elementi strutturali che coinvolgano azioni di tipo geotecnico (plinti, platee, pali, muri di sostegno, ...) le verifiche strutturali (SLU STR) e geotecniche (SLU GEO) si eseguono adottando due possibili approcci progettuali, fra loro alternativi.

### Approccio 1

Le verifiche si conducono con due diverse combinazioni di gruppi di coefficienti parziali per le azioni ( $\gamma_F$ ), la resistenza dei materiali ( $\gamma_M$ ) e eventualmente la resistenza globale del sistema ( $\gamma_R$ ).

In tale approccio nelle rispettive tabelle di combinazione si impiegano i coefficienti della colonna A1 per una *Combinazione 1* e i coefficienti della colonna A2 per una *Combinazione 2*.

In tutti i casi, sia nei confronti del dimensionamento strutturale che per quello geotecnico si deve utilizzare la combinazione più gravosa fra le due precedenti.

### Approccio 2

Le verifiche si conducono con un'unica combinazione dei gruppi di coefficienti parziali per le Azioni ( $\gamma_F$ ), per la resistenza dei materiali ( $\gamma_M$ ) e eventualmente per la resistenza globale ( $\gamma_R$ ).

In tale approccio nelle rispettive tabelle di combinazione si impiegano i coefficienti  $\gamma_F$  riportati nella colonna A1.

Per ogni stato limite per perdita di equilibrio (SLU EQU), come definito al §2.6.1, impiegando come fattori parziali per le azioni i valori  $\gamma_F$  riportati nella colonna EQU della tabella 6.2.1, deve essere rispettata la condizione:

$$E_{inst,d} \leq E_{stb,d}$$

$E_{inst,d}$             valore di progetto dell'azione instabilizzante

$E_{stb,d}$             valore di progetto dell'azione stabilizzante

Per ogni stato limite ultimo che preveda il raggiungimento della resistenza di un elemento strutturale (SLU STR) o del terreno (SLU GEO), come definiti al §2.6.1, impiegando diverse combinazioni di gruppi di coefficienti parziali per le azioni (A1 e A2), per i parametri geotecnici (M1 e M2) e per le resistenze (R1, R2 e R3), deve essere rispettata la condizione:

$$E_d \leq R_d$$

$$E_d = E(\gamma_F * F_k ; X_k / \gamma_M ; a_d)$$

$$E_d = \gamma_E * E(F_k ; X_k / \gamma_M ; a_d)$$

$$R_d = 1 / \gamma_R * R(\gamma_F * F_k ; X_k / \gamma_M ; a_d)$$

$$F_d = \gamma_F * F_k$$

$$X_d = X_k / \gamma_M$$

$$a_d$$

$$\gamma_E$$

$$\gamma_M$$

$$\gamma_R$$

valore di progetto dell'azione

valore di progetto dell'effetto dell'azione

valore di progetto della resistenza del sistema geotecnico

azioni di progetto

parametri geotecnici di progetto

parametri geometrici di progetto

coefficiente parziale di sicurezza sugli effetti delle azioni

coefficiente parziale di sicurezza del materiale

coefficiente parziale di sicurezza globale sulle resistenze

MANDATARIA  	<b>LINEA PESCARA – BARI</b> <b>RADDOPPIO DELLA TRATTA FERROVIARIA TERMOLI-LESINA</b> <b>LOTTO 2 e 3 – RADDOPPIO TERMOLI - RIPALTA</b>										
	<b>VI01 da km 2+785,05 a km 2+817,05:</b> <b>Relazione di calcolo Spalla S1</b>	COMMESSA	LOTTO	FASE	ENTE	TIPO DOC	OPERA 7 DISCIPLINA			PROGR	REV
	<b>LI0B</b>	<b>02</b>	<b>E</b>	<b>ZZ</b>	<b>CL</b>	<b>VI</b>	<b>01</b>	<b>04</b>	<b>001</b>	<b>B</b>	<b>20</b>

Tab. 6.2.I – Coefficienti parziali per le azioni o per l'effetto delle azioni

	Effetto	Coefficiente Parziale $\gamma_F$ (o $\gamma_E$ )	EQU	(A1)	(A2)
Carichi permanenti $G_1$	Favorevole	$\gamma_{G1}$	0,9	1,0	1,0
	Sfavorevole		1,1	1,3	1,0
Carichi permanenti $G_2^{(4)}$	Favorevole	$\gamma_{G2}$	0,8	0,8	0,8
	Sfavorevole		1,5	1,5	1,3
Azioni variabili Q	Favorevole	$\gamma_{Qi}$	0,0	0,0	0,0
	Sfavorevole		1,5	1,5	1,3

<sup>(4)</sup> Per i carichi permanenti  $G_2$ : si applica quanto indicato alla Tabella 2.6.I. Per la spinta delle terre si fa riferimento ai coefficienti  $\gamma_{G1}$ .

Tabella 8 - Coefficienti parziali per le azioni nelle verifiche SLU (NTC 2008) – Strutture geotecniche

Tab. 6.2.II – Coefficienti parziali per i parametri geotecnici del terreno

Parametro	Grandezza alla quale applicare il coefficiente parziale	Coefficiente parziale $\gamma_M$	(M1)	(M2)
Tangente dell'angolo di resistenza al taglio	$\tan \varphi'_k$	$\gamma_{\varphi'}$	1,0	1,25
Coesione efficace	$c'_k$	$\gamma_c$	1,0	1,25
Resistenza non drenata	$c_{uk}$	$\gamma_{cu}$	1,0	1,4
Peso dell'unità di volume	$\gamma_\gamma$	$\gamma_\gamma$	1,0	1,0

Tabella 9 - Coefficienti parziali per le resistenze nelle verifiche SLU (NTC 2008) – Strutture geotecniche

### 5.2.5 Stati limite di esercizio

Come riportato al §6.2.4.3 e §5.1.4.2 del [14], la verifica della sicurezza nei riguardi degli stati limite di esercizio si esprime controllando aspetti di funzionalità e stato tensionale. Si dovrà verificare che sia:

$$C_d \geq E_d \quad (\text{Eq. 2.2.2})$$

$E_d = E(F_d ; X_d ; a_d)$       valore di progetto dell'effetto delle azioni  
 $C_d = C(F_d ; X_d ; a_d)$       valore limite di progetto associato a ciascun aspetto di funzionalità esaminato

All'interno del progetto devono essere quindi definite le prescrizioni relative agli spostamenti compatibili per l'opera e le prestazioni attese.

Il prescritto valore limite dell'effetto delle azioni deve essere stabilito in funzione del comportamento della struttura in elevazione e di tutte le costruzioni che interagiscono con le opere geotecniche in progetto, tenendo conto della durata dei carichi applicati.

### 5.2.6 Stati limite ultimi e di esercizio sismici

Con riferimento al §3.2.1 delle NTC 2008, nei confronti delle azioni sismiche, sia gli Stati limite di esercizio (SLE) che gli Stati limite ultimi (SLU) sono individuati riferendosi alle prestazioni della costruzione nel suo complesso, includendo gli elementi strutturali, quelli non strutturali e gli impianti.

Gli Stati limite di esercizio (SLE) comprendono:

MANDATARIA 		MANDANTI 		<b>LINEA PESCARA – BARI</b> <b>RADDOPPIO DELLA TRATTA FERROVIARIA TERMOLI-LESINA</b> <b>LOTTO 2 e 3 – RADDOPPIO TERMOLI - RIPALTA</b>										
<b>VI01 da km 2+785,05 a km 2+817,05:</b> <b>Relazione di calcolo Spalla S1</b>				COMMESSA	LOTTO	FASE	ENTE	TIPO DOC	OPERA 7 DISCIPLINA			PROGR	REV	FOGLIO
				<b>LI0B</b>	<b>02</b>	<b>E</b>	<b>ZZ</b>	<b>CL</b>	<b>VI</b>	<b>01</b>	<b>04</b>	<b>001</b>	<b>B</b>	<b>21</b>

- *Stato Limite di Operatività (SLO)*: a seguito del terremoto la costruzione nel suo complesso, includendo gli elementi strutturali, quelli non strutturali e le apparecchiature rilevanti in relazione alla sua funzione, non deve subire danni ed interruzioni d'uso significativi;
- *Stato Limite di Danno (SLD)*: a seguito del terremoto la costruzione nel suo complesso, includendo gli elementi strutturali, quelli non strutturali e le apparecchiature rilevanti alla sua funzione, subisce danni tali da non mettere a rischio gli utenti e da non compromettere significativamente la capacità di resistenza e di rigidezza nei confronti delle azioni verticali ed orizzontali, mantenendosi immediatamente utilizzabile pur nell'interruzione d'uso di parte delle apparecchiature.

Gli Stati limite ultimi (SLU) comprendono:

- *Stato Limite di salvaguardia della Vita (SLV)*: a seguito del terremoto la costruzione subisce rotture e crolli dei componenti non strutturali ed impiantistici e significativi danni dei componenti strutturali cui si associa una perdita significativa di rigidezza nei confronti delle azioni orizzontali; la costruzione conserva invece una parte della resistenza e rigidezza per azioni verticali e un margine di sicurezza nei confronti del collasso per azioni sismiche orizzontali;
- *Stato Limite di prevenzione del Collasso (SLC)*: a seguito del terremoto la costruzione subisce gravi rotture e crolli dei componenti non strutturali ed impiantistici e danni molto gravi dei componenti strutturali; la costruzione conserva ancora un margine di sicurezza per azioni verticali ed un esiguo margine di sicurezza nei confronti del collasso per azioni orizzontali.

Con riferimento al §3.2.1 delle NTC 2008, per tutti gli elementi strutturali primari e secondari, gli elementi non strutturali e gli impianti si deve verificare che il valore di ciascuna domanda di progetto, definito dalla tabella 7.3.III per ciascuno degli stati limite richiesti, sia inferiore al corrispondente valore della capacità di progetto. Le verifiche degli *elementi strutturali primari (ST)* si eseguono, come sintetizzato nella tabella 7.3.III, in dipendenza della Classe d'Uso (CU):

- nel caso di comportamento strutturale non dissipativo, in termini di *rigidezza (RIG)* e di *resistenza (RES)*, senza applicare le regole specifiche dei dettagli costruttivi e della progettazione in capacità;
- nel caso di comportamento strutturale dissipativo, in termini di *rigidezza (RIG)*, di *resistenza (RES)* e di *duttilità (DUT)* (quando richiesto), applicando le regole specifiche dei dettagli costruttivi e della progettazione in capacità.

Le verifiche degli elementi strutturali secondari si effettuano solo in termini di duttilità, mentre le verifiche degli *elementi non strutturali (NS)* e degli *impianti (IM)* si effettuano in termini di *funzionamento (FUN)* e *stabilità (STA)*, come sintetizzato nella tabella 7.3.III, in dipendenza della Classe d'Uso (CU).

Per le verifiche dettagliate di ogni parte strutturale si rimanda al capitolo §7 delle NTC 2018.

MANDATARIA <b>HUB</b> ENGINEERING <small>CONSORZIO STABILE SOCIETÀ CONSORTILE &amp; S.R.L.</small>		MANDANTI <b>HYpro</b> S.T.F.		<b>LINEA PESCARA – BARI</b> <b>RADDOPPIO DELLA TRATTA FERROVIARIA TERMOLI-LESINA</b> <b>LOTTO 2 e 3 – RADDOPPIO TERMOLI - RIPALTA</b>										
<b>VI01 da km 2+785,05 a km 2+817,05:</b> <b>Relazione di calcolo Spalla S1</b>				COMMESSA	LOTTO	FASE	ENTE	TIPO DOC	OPERA 7 DISCIPLINA			PROGR	REV	FOGLIO
				<b>LI0B</b>	<b>02</b>	<b>E</b>	<b>ZZ</b>	<b>CL</b>	<b>VI</b>	<b>01</b>	<b>04</b>	<b>001</b>	<b>B</b>	<b>22</b>

Tab. 7.3.III – Stati limite di elementi strutturali primari, elementi non strutturali e impianti

STATI LIMITE		CU I	CU II			CU III e IV		
		ST	ST	NS	IM	ST	NS	IM <sup>(*)</sup>
SLE	SLO					RIG		FUN
	SLD	RIG	RIG			RES		
SLU	SLV	RES	RES	STA	STA	RES	STA	STA
	SLC		DUT <sup>(**)</sup>			DUT <sup>(**)</sup>		

<sup>(\*)</sup> Per le sole CU III e IV, nella categoria Impianti ricadono anche gli arredi fissi.

<sup>(\*\*)</sup> Nei casi esplicitamente indicati dalle presenti norme.

Tabella 10 – Schema delle verifiche da attuare per gli elementi strutturali primari in base alla tipologia, allo stato

MANDATARIA 		MANDANTI 		<b>LINEA PESCARA – BARI</b> <b>RADDOPPIO DELLA TRATTA FERROVIARIA TERMOLI-LESINA</b> <b>LOTTO 2 e 3 – RADDOPPIO TERMOLI - RIPALTA</b>								
<b>VI01 da km 2+785,05 a km 2+817,05:</b> <b>Relazione di calcolo Spalla S1</b>		COMMESSA	LOTTO	FASE	ENTE	TIPO DOC	OPERA 7 DISCIPLINA			PROGR	REV	FOGLIO
		<b>LI0B</b>	<b>02</b>	<b>E</b>	<b>ZZ</b>	<b>CL</b>	<b>VI</b>	<b>01</b>	<b>04</b>	<b>001</b>	<b>B</b>	<b>23</b>

### 5.3 SOFTWARE DI CALCOLO

Sono stati utilizzati i programmi di calcolo elencati nel seguito. La scrivente ha esaminato preliminarmente la documentazione a corredo dei software per valutarne l'affidabilità e soprattutto l'idoneità al caso specifico. Tale documentazione, contiene una esauriente descrizione delle basi teoriche e degli algoritmi impiegati, l'individuazione dei campi d'impiego, nonché casi prova interamente risolti e commentati. Il sottoscritto, inoltre, ha verificato l'affidabilità dei codici di calcolo attraverso un numero significativo di casi prova in cui i risultati dell'analisi numerica sono stati confrontati con soluzioni teoriche.

#### 5.3.1 Analisi strutturale generica

Titolo:



Caratteristiche: Programma di calcolo strutturale agli elementi finiti che esegue il calcolo di strutture spaziali composte da elementi mono e/o bidimensionali anche con non linearità di materiale o con effetti dinamici

Autore: G + D Computing Pty Limited - Sidney NSW 2000 Australia

Distribuzione: HSH srl - Padova Italia

Versione: 2.4.6

#### 5.3.2 Verifiche sezioni strutturali

Titolo:



Caratteristiche: Programma per la verifica di sezioni generiche

Autore: Aztec Informatica – Casole Bruzio, Cosenza

Distribuzione: Aztec Informatica S.r.l.

Versione: 10.05a



MANDATARIA <b>HUB</b> ENGINEERING <small>CONSORZIO STABILE SOCIETÀ CONSORTILE &amp; S.R.L.</small>		MANDANTI <b>HY</b> pro <small>S.P.A.</small>		<b>LINEA PESCARA – BARI</b> <b>RADDOPPIO DELLA TRATTA FERROVIARIA TERMOLI-LESINA</b> <b>LOTTO 2 e 3 – RADDOPPIO TERMOLI - RIPALTA</b>								
<b>VI01 da km 2+785,05 a km 2+817,05:</b> <b>Relazione di calcolo Spalla S1</b>		COMMESSA	LOTTO	FASE	ENTE	TIPO DOC	OPERA 7 DISCIPLINA			PROGR	REV	FOGLIO
		<b>LI0B</b>	<b>02</b>	<b>E</b>	<b>ZZ</b>	<b>CL</b>	<b>VI</b>	<b>01</b>	<b>04</b>	<b>001</b>	<b>B</b>	24

Titolo:

**Sezione generica in C.A. e C.A.P.**  
**VERIFICHE A PRESSO-FLESSIONE**  
**Stato Limite Ultimo**  
**Metodo n**  
**Progetto a flessione e taglio di sezione rettangolare**  
**Progetto pilastri in zona sismica**

Il modulo Progetto Sezione Rettangolare è stato sviluppato nella tesi di laurea dell'Ing. Davide Pari (2001)

Il modulo Sismica è stato parzialmente sviluppato nella tesi di laurea degli Ingg. Alberto Antonini e Giovanni Tanghetti (2006)

**by Prof. Piero Gelfi**  
**VERSIONE 7.8 (novembre 2021)**

Aggiornamento sviluppato da Ing. Paolo Bertacchini con il supporto dell'Ordine degli Ingegneri della Provincia di Brescia.  
 Supervisione Prof. Giovanni Metelli.

**free distribution**  
**vietata la vendita**

Caratteristiche: Programma per la verifica di sezioni generiche  
 Autore: Prof. Piero Gelfi  
 Distribuzione: Distribuzione libera  
 Versione: 7.8

MANDATARIA 		MANDANTI 		<b>LINEA PESCARA – BARI</b> <b>RADDOPPIO DELLA TRATTA FERROVIARIA TERMOLI-LESINA</b> <b>LOTTO 2 e 3 – RADDOPPIO TERMOLI - RIPALTA</b>								
<b>VI01 da km 2+785,05 a km 2+817,05:</b> <b>Relazione di calcolo Spalla S1</b>		COMMESSA	LOTTO	FASE	ENTE	TIPO DOC	OPERA 7 DISCIPLINA			PROGR	REV	FOGLIO
		<b>LI0B</b>	<b>02</b>	<b>E</b>	<b>ZZ</b>	<b>CL</b>	<b>VI</b>	<b>01</b>	<b>04</b>	<b>001</b>	<b>B</b>	<b>25</b>

## 5.4 VALIDAZIONE PROGRAMMI DI CALCOLO

### 5.4.1 Analisi e verifiche svolte con l'ausilio di codici di calcolo

Ai sensi del §10.2 delle NTC 2008 si dichiara quanto segue.

#### 5.4.2 Tipo di analisi svolta

L'analisi strutturale e le verifiche sono condotte con l'ausilio di più codici di calcolo automatico. La verifica della sicurezza degli elementi strutturali è stata valutata con i metodi della scienza delle costruzioni. Per quanto riguarda i criteri di modellazione e le caratteristiche dei programmi utilizzati si rimanda ai relativi paragrafi.

#### 5.4.3 Affidabilità dei codici di calcolo

Un attento esame preliminare della documentazione a corredo dei software ha consentito di valutarne l'affidabilità. La documentazione fornita dai produttori dei software contiene un'esauriente descrizione delle basi teoriche, degli algoritmi impiegati e l'individuazione dei campi d'impiego. L'affidabilità e la robustezza dei codici di calcolo sono garantite attraverso un numero significativo di casi prova in cui i risultati dell'analisi numerica sono stati confrontati con soluzioni teoriche.

#### 5.4.4 Modalità di presentazione dei risultati

La relazione di calcolo strutturale presenta i dati di calcolo tale da garantirne la leggibilità, la corretta interpretazione e la riproducibilità. La relazione di calcolo illustra in modo esaustivo i dati in ingresso ed i risultati delle analisi in forma tabellare.

#### 5.4.5 Informazioni generali sull'elaborazione

I software prevedono una serie di controlli automatici che consentono l'individuazione di errori di modellazione, di non rispetto di limitazioni geometriche e di armatura e di presenza di elementi non verificati. Il codice di calcolo consente di visualizzare e controllare, sia in forma grafica che tabellare, i dati del modello strutturale, in modo da avere una visione consapevole del comportamento corretto del modello strutturale.

#### 5.4.6 Giudizio motivato di accettabilità dei risultati

I risultati delle elaborazioni sono stati sottoposti a controlli dal sottoscritto utente del software. Tale valutazione ha compreso il confronto con i risultati di semplici calcoli, eseguiti con metodi tradizionali. Inoltre sulla base di considerazioni riguardanti gli stati tensionali e deformativi determinati, si è valutata la validità delle scelte operate in sede di schematizzazione e di modellazione della struttura e delle azioni.

MANDATARIA 		MANDANTI 		<b>LINEA PESCARA – BARI</b> <b>RADDOPPIO DELLA TRATTA FERROVIARIA TERMOLI-LESINA</b> <b>LOTTO 2 e 3 – RADDOPPIO TERMOLI - RIPALTA</b>								
<b>VI01 da km 2+785,05 a km 2+817,05:</b> <b>Relazione di calcolo Spalla S1</b>		COMMESSA	LOTTO	FASE	ENTE	TIPO DOC	OPERA 7 DISCIPLINA			PROGR	REV	FOGLIO
		<b>LI0B</b>	<b>02</b>	<b>E</b>	<b>ZZ</b>	<b>CL</b>	<b>VI</b>	<b>01</b>	<b>04</b>	<b>001</b>	<b>B</b>	26

## 6. CARATTERIZZAZIONE GEOTECNICA

### 6.1 CATEGORIA DI SOTTOSUOLO

Dalle indagini sismiche (S3V, MASW2, MASW3) è possibile determinare la categoria di sottosuolo di riferimento per la definizione dell'azione sismica; per l'opera in esame si assume una categoria di sottosuolo D.

### 6.2 CAPACITÀ PORTANTE DEI PALI E STRATIGRAFIA DI PROGETTO

Vedi relazioni di calcolo di verifica pali.

MANDATARIA <b>HUB</b> ENGINEERING <small>CONSORZIO STABILE SOCIETÀ CONSORTILE &amp; R.L.</small>	MANDANTI <b>HY</b> pro <small>S.T.F.</small>	<b>LINEA PESCARA – BARI</b> <b>RADDOPPIO DELLA TRATTA FERROVIARIA TERMOLI-LESINA</b> <b>LOTTO 2 e 3 – RADDOPPIO TERMOLI - RIPALTA</b>									
		<b>VI01 da km 2+785,05 a km 2+817,05:</b> <b>Relazione di calcolo Spalla S1</b>	COMMESSA <b>LI0B</b>	LOTTO <b>02</b>	FASE <b>E</b>	ENTE <b>ZZ</b>	TIPO DOC <b>CL</b>	OPERA 7 DISCIPLINA <b>VI 01 04</b>			PROGR <b>001</b>

## 7. ANALISI DEI CARICHI

### 7.1 AZIONI PERMANENTI STRUTTURALI (G<sub>1</sub>)

Nome	γ <sub>G</sub> (Fav / Sfav)	ψ <sub>0</sub>	ψ <sub>1</sub>	ψ <sub>2</sub>
PP (cat. G <sub>1</sub> )	1.00 / 1.30	-	-	-
PP (ponti stradali)	1.00 / 1.35	-	-	-

Per gli elementi in c.a. si considera un peso specifico  $\gamma_c = 25 \text{ kN/m}^3$ , per gli elementi in acciaio  $\gamma_s = 78.5 \text{ kN/m}^3$ .

Per le valutazioni sul calcolo degli scarichi agli appoggi delle singole campate fare riferimento alle rispettive relazioni di calcolo impalcato associate, per i valori delle azioni vedi tabella di riepilogo.

Le azioni permanenti strutturali comprendono il peso proprio della carpenteria metallica e il peso proprio della soletta.

Per il peso proprio della carpenteria metallica è stata considerata una incidenza di  $400 \text{ kg/m}^3$ , che si traduce come un peso di  $143 \text{ kN}$ .

Per il peso proprio della soletta, si considera una distribuzione tra le travi secondo la loro posizione trasversale e lunghezza dell'impalcato  $32 \text{ m}$ . Per valutare gli scarichi agli appoggi delle singole campate, si fa riferimento al modello locale usato per l'analisi trasversale della soletta, vedi relazione di calcolo dell'impalcato in acciaio di luce  $L=32 \text{ m}$ , di cui in seguito si riporta un riepilogo degli scarichi e le reazioni totali sui singoli appoggi.

Nome	R <sub>1</sub> [kN/m]	R <sub>2</sub> [kN/m]	R <sub>3</sub> [kN/m]	R <sub>4</sub> [kN/m]	R <sub>5</sub> [kN/m]	R <sub>6</sub> [kN/m]
PP travi	9	9	9	9	9	9
PP soletta	47	-6	22	22	-6	47

Reazioni totali appoggio	R <sub>1</sub> [kN]	R <sub>2</sub> [kN]	R <sub>3</sub> [kN]	R <sub>4</sub> [kN]	R <sub>5</sub> [kN]	R <sub>6</sub> [kN]
PP (cat. G <sub>1</sub> )	895	47	495	495	47	895

### 7.2 AZIONI PERMANENTI NON STRUTTURALI (G<sub>2</sub>)

Nome	γ <sub>G</sub> (Fav / Sfav)	ψ <sub>0</sub>	ψ <sub>1</sub>	ψ <sub>2</sub>
PP (ponti ferroviari)	1.00 / 1.50	-	-	-

Per le valutazioni sul calcolo degli scarichi agli appoggi delle singole campate si fa riferimento all'analisi dei carichi impalcato, che sono ricavate del modello locale usato per l'analisi della soletta, riportate sulla relazione di calcolo dell'impalcato in acciaio di luce  $L=32 \text{ m}$ .

MANDATARIA  MANDANTI 	<b>LINEA PESCARA – BARI</b> <b>RADDOPPIO DELLA TRATTA FERROVIARIA TERMOLI-LESINA</b> <b>LOTTO 2 e 3 – RADDOPPIO TERMOLI - RIPALTA</b>										
	<b>VI01 da km 2+785,05 a km 2+817,05:</b> <b>Relazione di calcolo Spalla S1</b>	COMMESSA	LOTTO	FASE	ENTE	TIPO DOC	OPERA 7 DISCIPLINA			PROGR	REV
	<b>LI0B</b>	<b>02</b>	<b>E</b>	<b>ZZ</b>	<b>CL</b>	<b>VI</b>	<b>01</b>	<b>04</b>	<b>001</b>	<b>B</b>	<b>28</b>

Si considera una distribuzione tra le travi secondo la loro posizione trasversale e lunghezza dell'impalcato 32 m. Per valutare gli scarichi agli appoggi delle singole campate, si fa riferimento al modello locale usato per l'analisi trasversale della soletta, vedi relazione di calcolo dell'impalcato in acciaio di luce L=32 m, di cui in seguito si riporta un riepilogo degli scarichi e le reazioni totali sui singoli appoggi.

### 7.2.1 Ballast (G<sub>2,1</sub>)

Nome	R <sub>1</sub> [kN/m]	R <sub>2</sub> [kN/m]	R <sub>3</sub> [kN/m]	R <sub>4</sub> [kN/m]	R <sub>5</sub> [kN/m]	R <sub>6</sub> [kN/m]
Ballast	9	31	29	26	31	9

Azione totali	R <sub>1</sub> [kN]	R <sub>2</sub> [kN]	R <sub>3</sub> [kN]	R <sub>4</sub> [kN]	R <sub>5</sub> [kN]	R <sub>6</sub> [kN]
PP (cat. G <sub>2,1</sub> )	144	496	416	416	496	144

Inoltre, sopra il profilo di monte della spalla si applicano le pressioni verticali derivanti dal peso del cassonetto di ballast, di larghezza circa 9.00 m, spessore 0.80 m e peso specifico 20 kN/m<sup>3</sup>.

Si valuta come carico permanente associato una pressione uniforme mediata sulla larghezza della spalla di 13,50 m, come di seguito esposto:

$$G_2 = (0.80 \cdot 20 \cdot 8.2) / (13.50) = 9.72 \text{ kPa}$$

Si ha pertanto una spinta a riposo distribuita sull'altezza libera fuori terra della spalla e di larghezza pari alle elevazioni spalle.

### 7.2.2 Velette (G<sub>2,2</sub>)

Nome	R <sub>1</sub> [kN/m]	R <sub>2</sub> [kN/m]	R <sub>3</sub> [kN/m]	R <sub>4</sub> [kN/m]	R <sub>5</sub> [kN/m]	R <sub>6</sub> [kN/m]
Velette	18	-15	3	3	-15	18

Azione totali	R <sub>1</sub> [kN]	R <sub>2</sub> [kN]	R <sub>3</sub> [kN]	R <sub>4</sub> [kN]	R <sub>5</sub> [kN]	R <sub>6</sub> [kN]
PP (cat. G <sub>2,2</sub> )	288	-240	48	48	-240	288

### 7.2.3 Arredi (G<sub>2,3</sub>)

Nome	R <sub>1</sub> [kN/m]	R <sub>2</sub> [kN/m]	R <sub>3</sub> [kN/m]	R <sub>4</sub> [kN/m]	R <sub>5</sub> [kN/m]	R <sub>6</sub> [kN/m]
Arredi	29	-15	3	3	-15	29

**VI01 da km 2+785,05 a km 2+817,05:  
Relazione di calcolo Spalla S1**

COMMESSA	LOTTO	FASE	ENTE	TIPO DOC	OPERA 7 DISCIPLINA			PROGR	REV	FOGLIO
<b>LI0B</b>	<b>02</b>	<b>E</b>	<b>ZZ</b>	<b>CL</b>	<b>VI</b>	<b>01</b>	<b>04</b>	<b>001</b>	<b>B</b>	<b>29</b>

Azione totali	R <sub>1</sub> [kN]	R <sub>2</sub> [kN]	R <sub>3</sub> [kN]	R <sub>4</sub> [kN]	R <sub>5</sub> [kN]	R <sub>6</sub> [kN]
PP (cat. G <sub>2,3</sub> )	480	-208	80	80	-208	480

#### 7.2.4 Barriere antirumore (G<sub>2,4</sub>)

Nome	R <sub>1</sub> [kN/m]	R <sub>2</sub> [kN/m]	R <sub>3</sub> [kN/m]	R <sub>4</sub> [kN/m]	R <sub>5</sub> [kN/m]	R <sub>6</sub> [kN/m]
Barriere	44	-31	7	7	-31	44

Azione totali	R <sub>1</sub> [kN]	R <sub>2</sub> [kN]	R <sub>3</sub> [kN]	R <sub>4</sub> [kN]	R <sub>5</sub> [kN]	R <sub>6</sub> [kN]
PP (cat. G <sub>2,4</sub> )	480	-208	80	80	-208	480

MANDATARIA 		MANDANTI 		<b>LINEA PESCARA – BARI</b> <b>RADDOPPIO DELLA TRATTA FERROVIARIA TERMOLI-LESINA</b> <b>LOTTO 2 e 3 – RADDOPPIO TERMOLI - RIPALTA</b>										
<b>VI01 da km 2+785,05 a km 2+817,05:</b> <b>Relazione di calcolo Spalla S1</b>				COMMESSA	LOTTO	FASE	ENTE	TIPO DOC	OPERA 7 DISCIPLINA			PROGR	REV	FOGLIO
				<b>LI0B</b>	<b>02</b>	<b>E</b>	<b>ZZ</b>	<b>CL</b>	<b>VI</b>	<b>01</b>	<b>04</b>	<b>001</b>	<b>B</b>	30

### 7.3 RITIRO DEL CALCESTRUZZO (E<sub>2</sub>)

Nome	Tipo	$\gamma_{e2}$ (Fav / Sfav)	$\psi_0$	$\psi_1$	$\psi_2$
RITIRO (ponti ferroviari)	Ritiro, viscosità, cedimenti imposti	EQU 0.00 / 1.20 (A1) 0.00 / 1.20 (A2) 0.00 / 1.00	-	-	-

Dato che il ritiro dipende dal tempo di maturazione del calcestruzzo, dalla resistenza e dalle condizioni ambientali, gli effetti possono evidenziarsi sia in fase di costruzione sulla sezione mista composta da due materiali di diverso modulo elastico (ritiro primario) sia a lungo termine sulla statica globale dell'impalcato (ritiro secondario).

Nel primo caso l'accorciamento primario della soletta determina l'insorgenza di tensioni di scorrimento all'interfaccia soletta-trave e uno stato di pressoflessione della sezione mista.

Nel secondo caso l'accorciamento secondario della soletta determina l'insorgenza di reazioni iperstatiche sulla statica globale dell'impalcato.

Nel caso in cui l'impalcato presenti uno schema isostatico, il ritiro secondario viene interamente assorbito dalle sezioni resistenti longitudinali con l'insorgenza di sole deformazioni cinematiche e nessuna tensione aggiuntiva, pertanto tale azione non viene trattata direttamente per il calcolo delle sottostrutture in oggetto.

MANDATARIA <b>HUB</b> ENGINEERING CONSORZIO STABILE SOCIETÀ CONSORTILE & S.R.L.	MANDANTI <b>HYpro</b> S.P.A.	<b>LINEA PESCARA – BARI</b> <b>RADDOPPIO DELLA TRATTA FERROVIARIA TERMOLI-LESINA</b> <b>LOTTO 2 e 3 – RADDOPPIO TERMOLI - RIPALTA</b>										
		<b>VI01 da km 2+785,05 a km 2+817,05:</b> <b>Relazione di calcolo Spalla S1</b>	COMMESSA	LOTTO	FASE	ENTE	TIPO DOC	OPERA 7 DISCIPLINA			PROGR	REV
		<b>LI0B</b>	<b>02</b>	<b>E</b>	<b>ZZ</b>	<b>CL</b>	<b>VI</b>	<b>01</b>	<b>04</b>	<b>001</b>	<b>B</b>	31



## 7.4 SPINTA DEL TERRENO (G<sub>3</sub>)

I valori delle spinte vengono computate automaticamente dai software secondo le metodologie seguenti, per ulteriori approfondimenti si rimanda direttamente al manuale d'uso.

Nome	Tipo	γ <sub>G1</sub> (Fav / Sfav)	ψ <sub>0</sub>	ψ <sub>1</sub>	ψ <sub>2</sub>
TERRENO, FALDA	Permanente	EQU 0.90 / 1.10 (A1) 1.00 / 1.30 (A2) 1.00 / 1.00	-	-	-

Le condizioni di spinta sono assunte in base agli spostamenti delle pareti, ovvero del grado di mobilitazione necessario per innescare il regime di spinta, vedi a riguardo le indicazioni contenute nell'EC7.

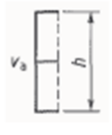
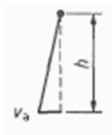
Table C.1 — Ratios  $v_s/h$

Kind of wall movement		$v_s/h$ loose soil %	$v_s/h$ dense soil %
a)		0,4 to 0,5	0,1 to 0,2
b)		0,2	0,05 to 0,1
c)		0,8 to 1,0	0,2 to 0,5
d)		0,4 to 0,5	0,1 to 0,2

where:  
 $v_s$  is the wall motion to mobilise active earth pressure  
 $h$  is the height of the wall



Figura 5 - Spostamenti relativi muro-terreno necessari per il raggiungimento di un regime di spinta attiva secondo EC7 Annex C e Lancellotta (1999)

### 7.4.1 Spinta a riposo

La spinta statica totale sulla parete  $S_{0h}$  si calcola secondo le seguenti relazioni:

$$S_{0h} = \int_0^H \sigma_h(z) dz \quad \text{spinta a riposo statica totale sul muro}$$

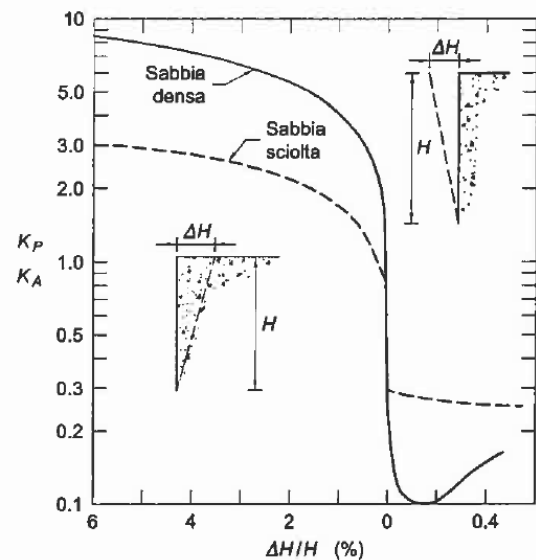

MANDATARIA <b>HUB</b> ENGINEERING <small>CONSORZIO STABILE SOCIETÀ CONSORTILE A R.L.</small>		MANDANTI <b>HYpro</b> S.P.A.		<b>LINEA PESCARA – BARI</b> <b>RADDOPPIO DELLA TRATTA FERROVIARIA TERMOLI-LESINA</b> <b>LOTTO 2 e 3 – RADDOPPIO TERMOLI - RIPALTA</b>										
<b>VI01 da km 2+785,05 a km 2+817,05:</b> <b>Relazione di calcolo Spalla S1</b>				COMMESSA	LOTTO	FASE	ENTE	TIPO DOC	OPERA 7 DISCIPLINA			PROGR	REV	FOGLIO
				<b>LI0B</b>	<b>02</b>	<b>E</b>	<b>ZZ</b>	<b>CL</b>	<b>VI</b>	<b>01</b>	<b>04</b>	<b>001</b>	<b>B</b>	32

$$\sigma_h(z) = \sigma_v(z) \cdot k_0$$

pressione orizzontale di spinta del terreno

Per piano campagna orizzontale si fa riferimento alla seguente correlazione (Jaky, 1944 e Schmidt, 1966):

$$k_0 = 1 - \sin(\varphi') \cdot \text{OCR}^\alpha$$

$$\text{OCR} = 1$$

grado di sovraconsolidazione

$$\alpha = 0.5$$

Per pendio inclinato ( $\beta$ ) si può considerare che la spinta a riposo sia parallela al p.c. e che il coefficiente  $k_0$  valga:

$$k_0 = (1 - \sin(\varphi') \cdot \text{OCR}^\alpha) \cdot (1 + \sin \beta)$$

$$\beta = 0$$

angolo inclinazione tra profilo e piano orizzontale



Figura 6: Schema per il calcolo degli effetti della spinta statica del terreno

## 7.4.2 Spinta attiva

Il coefficiente di spinta attiva ( $K_a$ ) viene valutato ricorrendo alla correlazione generale di Mueller-Breslau basata sulla teoria di Coulomb e riferita a superfici di rottura piane. In questo caso l'approssimazione (rispetto a quanto si sarebbe ottenuto considerando superfici di rottura di geometria complessa) risulta molto contenuta e a favore di sicurezza.

La spinta attiva statica totale sulla parete  $S_{ah}$  si calcola secondo le seguenti relazioni:

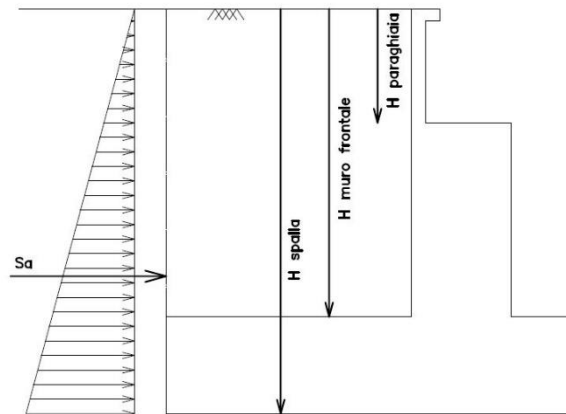
$$S_{ah} = \int_0^H \sigma_h(z) dz$$

spinta attiva statica totale sul muro

$$K_a = \frac{\text{ser}^2(\psi + \varphi)}{\text{ser}^2\psi \cdot \text{ser}(\psi - \delta) \left[ 1 + \sqrt{\frac{\text{ser}(\varphi + \delta) \cdot \text{ser}(\varphi - \beta)}{\text{ser}(\psi - \delta) \cdot \text{ser}(\psi + \beta)}} \right]^2}$$

coefficiente di spinta attiva

$$\sigma_h(z) = \sigma_v(z) \cdot K_a - 2 \cdot c \cdot \sqrt{K_a}$$

pressione orizzontale di spinta del terreno

$$\sigma_v(z)$$

pressione verticale del terreno

$$H$$

altezza della parete di spinta

$$\varphi$$

angolo attrito del terreno

$$\delta = 0$$

attrito tra terreno e parete

MANDATARIA 		MANDANTI 		<b>LINEA PESCARA – BARI</b> <b>RADDOPPIO DELLA TRATTA FERROVIARIA TERMOLI-LESINA</b> <b>LOTTO 2 e 3 – RADDOPPIO TERMOLI - RIPALTA</b>										
<b>VI01 da km 2+785,05 a km 2+817,05:</b> <b>Relazione di calcolo Spalla S1</b>				COMMESSA	LOTTO	FASE	ENTE	TIPO DOC	OPERA 7 DISCIPLINA			PROGR	REV	FOGLIO
				<b>LI0B</b>	<b>02</b>	<b>E</b>	<b>ZZ</b>	<b>CL</b>	<b>VI</b>	<b>01</b>	<b>04</b>	<b>001</b>	<b>B</b>	<b>33</b>

$\psi = 90^\circ$

angolo tra parete di spinta e piano orizzontale

$\beta$

angolo inclinazione tra profilo e piano orizzontale

c

coesione del terreno

Nel caso in cui a monte della parete sia presente la falda il diagramma delle pressioni sulla parete risulta modificato a causa della sottospinta che l'acqua esercita sul terreno. Il peso di volume del terreno al di sopra della linea di falda non subisce variazioni, viceversa al di sotto del livello di falda va considerato il peso di volume di galleggiamento:

$$\gamma' = \gamma_{\text{sat}} - \gamma_w$$

peso di volume saturo del terreno (dipendente dall'indice dei pori)

$\gamma_{\text{sat}}$

peso di volume dell'acqua

$\gamma_w$

$$S_{ah} = \int_0^H \sigma'_h(z) dz + E_{ws} + E_{wd}$$

spinta attiva statica totale efficace sul muro

$$\sigma'_h(z) = \sigma'_h(z) \cdot K_a - 2 \cdot c \cdot \sqrt{K_a}$$

pressione orizzontale di spinta efficace del terreno

$\sigma'_v(z)$

pressione verticale efficace del terreno

$E_{ws}$

spinta idrostatica

$E_{wd}$

spinta idrodinamica

MANDATARIA <b>HUB</b> ENGINEERING <small>CONSORZIO STABILE SOCIETÀ CONSORTILE &amp; R.L.</small>		MANDANTI <b>HYpro</b> S.T.I.		<b>LINEA PESCARA – BARI</b> <b>RADDOPPIO DELLA TRATTA FERROVIARIA TERMOLI-LESINA</b> <b>LOTTO 2 e 3 – RADDOPPIO TERMOLI - RIPALTA</b>										
<b>VI01 da km 2+785,05 a km 2+817,05:</b> <b>Relazione di calcolo Spalla S1</b>				COMMESSA	LOTTO	FASE	ENTE	TIPO DOC	OPERA 7 DISCIPLINA			PROGR	REV	FOGLIO
				<b>LI0B</b>	<b>02</b>	<b>E</b>	<b>ZZ</b>	<b>CL</b>	<b>VI</b>	<b>01</b>	<b>04</b>	<b>001</b>	<b>B</b>	<b>34</b>

## 7.5 AZIONI VARIABILI VERTICALI (Q)

### 7.5.1 Azioni da traffico ferroviario (Q<sub>1</sub>)

Nome	Tipo	Y <sub>Q</sub> (Fav / Sfav)		ψ <sub>0</sub>	ψ <sub>1</sub>	ψ <sub>2</sub>
AZIONI VERTICALI	Variabili	EQU 0.00 / 1.45	Singole	0.80	0.50	0.00
	da traffico	(A1) 0.00 / 1.45	gr.1	0.80	0.80	0.00
	ferroviario	(A2) 0.00 / 1.25	gr.2	-	-	-
			gr.3	0.80	0.80	0.00
			gr.4	1.00	1.00	0.00

Si considerano i sovraccarichi ferroviari in accordo al §5.2.2.3 delle NTC2008, per mezzo di diversi modelli di carico rappresentativi delle tipologie di traffico ferroviario, normale o pesante. I valori dei suddetti carichi saranno poi moltiplicati per un coefficiente di adattamento  $\alpha$ , variabile in ragione della tipologia dell'infrastruttura (ferrovie ordinarie, ferrovie leggere, metropolitane, ecc.). Per i requisiti S.T.I. imposti sulla tratta ferroviaria in progetto, per le categorie di traffico passeggeri P2/P4 il coefficiente  $\alpha = 1.0$  e per le categorie merci F1 il coefficiente  $\alpha = 1.0$ .

Nei dimensionamenti per le opere in oggetto, rimanendo a favore di sicurezza, si considerano i coefficienti imposti dalle NTC2008, superiori o uguali a quelli S.T.I., come descritto nei paragrafi successivi per i singoli modelli di carico.

Tabella 11

Fattore alfa ( $\alpha$ ) per la progettazione di strutture nuove

Tipo di traffico	Valore minimo del fattore alfa ( $\alpha$ )
<b>P1, P2, P3, P4</b>	1,0
P5	0,91
P6	0,83
P1520	Punto in sospeso
P1600	1,1
<b>F1, F2, F3</b>	1,0
F4	0,91
F1520	Punto in sospeso
F1600	1,1

Figura 7 – Specifiche Tecniche di Interoperabilità (S.T.I.) - Requisiti carichi da traffico ferroviario

MANDATARIA <b>HUB</b> ENGINEERING <small>CONSORZIO STABILE SOCIETÀ CONSORTILE A R.L.</small>	MANDANTI <b>HYpro</b> S.P.A.	<b>LINEA PESCARA – BARI</b> <b>RADDOPPIO DELLA TRATTA FERROVIARIA TERMOLI-LESINA</b> <b>LOTTO 2 e 3 – RADDOPPIO TERMOLI - RIPALTA</b>										
		<b>VI01 da km 2+785,05 a km 2+817,05:</b> <b>Relazione di calcolo Spalla S1</b>	COMMESSA <b>LI0B</b>	LOTTO <b>02</b>	FASE <b>E</b>	ENTE <b>ZZ</b>	TIPO DOC <b>CL</b>	OPERA 7 DISCIPLINA <b>VI 01 04</b>			PROGR <b>001</b>	REV <b>B</b>

### 7.5.1.1 Modello di carico LM71

Il treno LM71 è schematizzato da n°4 assi da 250 kN su una lunghezza di 6.40 m e da un carico distribuito di 80 kN/m in entrambe le direzioni per una lunghezza illimitata.

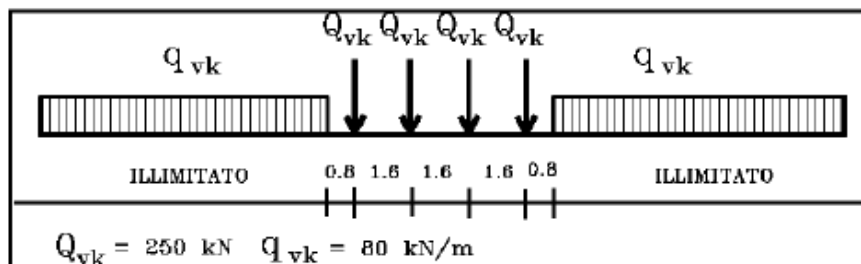

Fig. 5.2.1 - Modello di carico LM71

Figura 8 – Schema treno di carico LM71

Per questo modello è prevista una eccentricità del carico rispetto all'asse del binario, dipendente dallo scartamento  $s$  per tenere conto dello spostamento dei carichi. Per  $s=1435$  mm risulta pari a  $s/18=80$  mm. Per la progettazione di ferrovie ordinarie il valore del coefficiente di adattamento è  $\alpha=1.1$ .

### 7.5.1.2 Modello di carico SW

Per tale modello di carico, sono considerate due distinte configurazioni, il modello di carico SW/0 schematizza gli effetti statici prodotti dal traffico ferroviario normale per travi continue (utilizzato solo per travi continue qualora più sfavorevole dell'LM71), il modello di carico SW/2 schematizza gli effetti statici prodotti dal traffico ferroviario pesante.

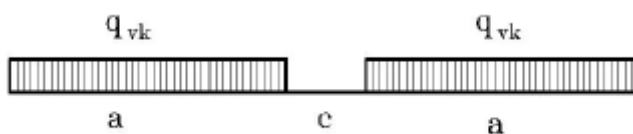

Fig. 5.2.2 -Modelli di carico SW

Tab. 5.2.I - Caratteristiche Modelli di Carico SW

Tipo di Carico	$q_{vk}$ [kN/m]	$a$ [m]	$c$ [m]
SW/0	133	15,0	5,3
SW/2	150	25,0	7,0

Figura 9 – Schema treno di carico SW

Il valore del coefficiente di adattamento da adottarsi nella progettazione delle ferrovie ordinarie è pari, rispettivamente, a  $\alpha=1.1$  per il modello di carico SW/0 ed a  $\alpha=1.0$  per il modello di carico SW/2.

MANDATARIA <b>HUB</b> ENGINEERING <small>CONSORZIO STABILE SOCIETÀ CONSORTILE A R.L.</small>		MANDANTI <b>HYpro</b> S.P.A.		<b>LINEA PESCARA – BARI</b> <b>RADDOPPIO DELLA TRATTA FERROVIARIA TERMOLI-LESINA</b> <b>LOTTO 2 e 3 – RADDOPPIO TERMOLI - RIPALTA</b>										
<b>VI01 da km 2+785,05 a km 2+817,05:</b> <b>Relazione di calcolo Spalla S1</b>				COMMESSA	LOTTO	FASE	ENTE	TIPO DOC	OPERA 7 DISCIPLINA			PROGR	REV	FOGLIO
				<b>LI0B</b>	<b>02</b>	<b>E</b>	<b>ZZ</b>	<b>CL</b>	<b>VI</b>	<b>01</b>	<b>04</b>	<b>001</b>	<b>B</b>	36

### 7.5.1.3 Effetti dinamici

Le azioni statiche dei modelli di carico devono essere incrementate per tenere conto della natura dinamica del transito dei convogli, gli effetti di amplificazione dinamica dovranno valutarsi:

- per le usuali tipologie di ponti e per velocità di percorrenza non superiore a 200 km/h, quando la frequenza propria della struttura ricade all'interno del fuso indicato nella figura seguente è sufficiente utilizzare i coefficienti dinamici  $\Phi$  definiti in §5.2.2.2.3 D.M. 14/01/2008. Come riportato in § 2.5.1.4.2.5.2 del MdP, si adotta il coefficiente dinamico  $\Phi_3=1.00$  poiché si sta studiando il comportamento di una spalla;
- per le usuali tipologie di ponti, ove la velocità di percorrenza sia superiore a 200 km/h e quando la frequenza propria della struttura non ricade all'interno del fuso indicato nella figura seguente, e comunque per le tipologie non convenzionali (ponti strallati, ponti sospesi, ponti di grande luce, ponti metallici difforni dalle tipologie in uso in ambito ferroviario, ecc.) dovrà effettuarsi una analisi dinamica adottando convogli "reali" e parametri di controllo specifici dell'infrastruttura e del tipo di traffico ivi previsto, per ulteriori dettagli fare riferimento alle valutazioni contenute nella relazione di calcolo degli impalcati presenti sulla sottostruttura in oggetto.

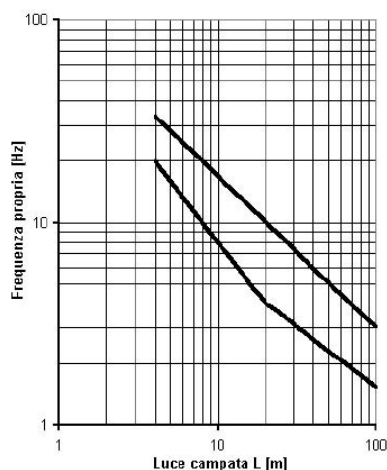
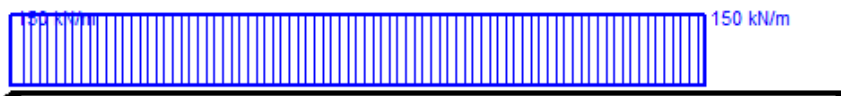

Fig. 5.2.7 - Limiti delle frequenze proprie  $n_o$  in Hz in funzione della luce della campata

Figura 10 – Limiti frequenze proprie per il calcolo del coefficiente dinamico  $\Phi$

### 7.5.1.4 Calcolo per campata $L=32$ m

Gli effetti sui singoli impalcati indotti dalle azioni da traffico, nelle varie combinazioni di carico accidentale ferroviario associate, vengono valutati nella condizione di massimo taglio all'appoggio mediante dei carichi equivalenti taglianti, come di seguiti riportato.



MANDATARIA 	MANDANTI 	<b>LINEA PESCARA – BARI</b> <b>RADDOPPIO DELLA TRATTA FERROVIARIA TERMOLI-LESINA</b> <b>LOTTO 2 e 3 – RADDOPPIO TERMOLI - RIPALTA</b>									
		VI01 da km 2+785,05 a km 2+817,05: Relazione di calcolo Spalla S1	COMMESSA <b>LI0B</b>	LOTTO <b>02</b>	FASE <b>E</b>	ENTE <b>ZZ</b>	TIPO DOC <b>CL</b>	OPERA 7 DISCIPLINA <b>VI 01 04</b>			Progr <b>001</b>



Figura 11 – Condizione di massimo taglio all'appoggio – Modello di carico SW/2

$$V_{\max} = 2188 \text{ kN} \quad (Q1\_SW/2 \text{ B1})$$

$$q'_v = V_{\max} / (L/2) = 2188 / (30.00/2) = 145.8 \text{ kN} \quad \text{Carico equivalente tagliante}$$

$$Q_1 = \Phi_3 \cdot \alpha \cdot q'_v \cdot L/2 = 1.00 \cdot 1.00 \cdot 145.8 \cdot 30.00/2 = 2187 \text{ kN} \quad \text{Azione verticale applicata con } e=+2.00 \text{ m}$$

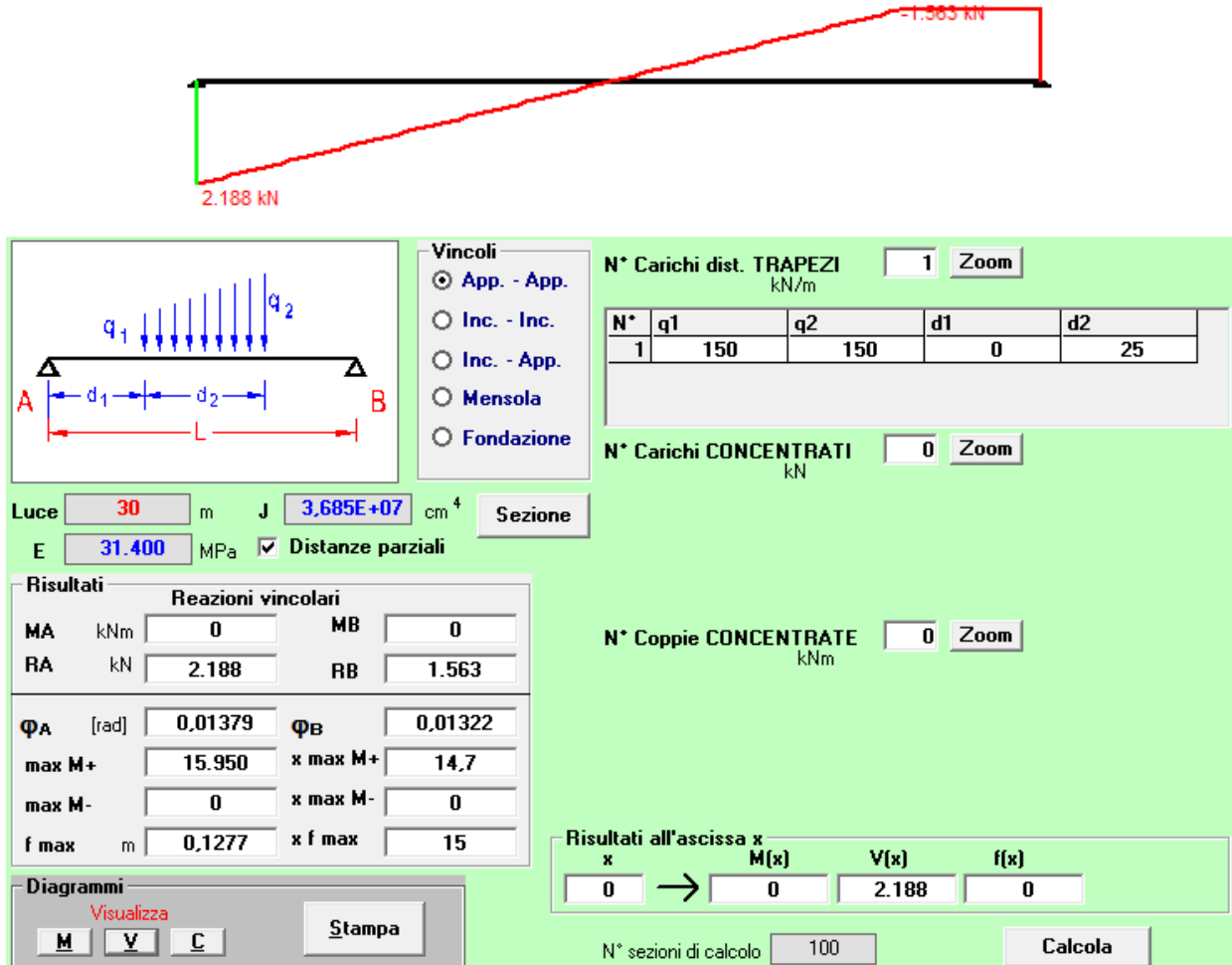
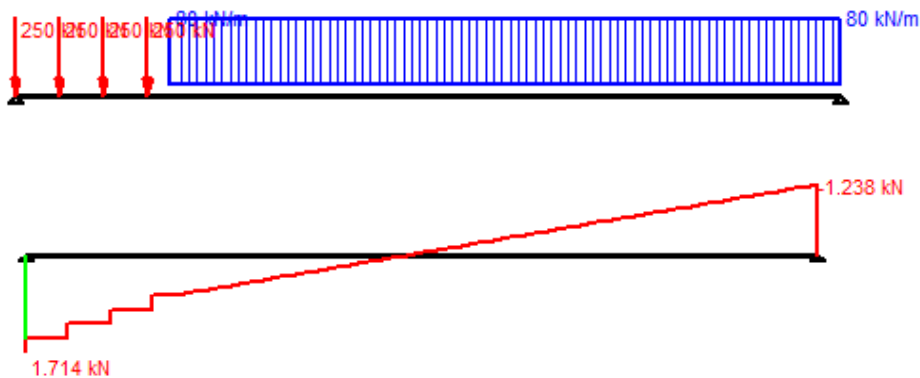

MANDATARIA 	MANDANTI 	<b>LINEA PESCARA – BARI</b> <b>RADDOPPIO DELLA TRATTA FERROVIARIA TERMOLI-LESINA</b> <b>LOTTO 2 e 3 – RADDOPPIO TERMOLI - RIPALTA</b>										
		<b>VI01 da km 2+785,05 a km 2+817,05:</b> <b>Relazione di calcolo Spalla S1</b>	COMMESSA	LOTTO	FASE	ENTE	TIPO DOC	OPERA 7 DISCIPLINA			PROGR	REV
		LI0B	02	E	ZZ	CL	VI	01	04	001	B	38



Figura 12 – Condizione di massimo taglio all'appoggio – Modello di carico LM71

$$V_{\max} = 1714 \text{ kN} \quad (Q1\_LM71 \text{ B1})$$

$$q'_v = V_{\max} / (L/2) = 1714 / (30.00/2) = 114.3 \text{ kN} \quad \text{Carico equivalente tagliante}$$

$$Q_1 = \Phi_3 \cdot \alpha \cdot q'_v \cdot L/2 = 1.00 \cdot 1.10 \cdot 114.3 \cdot 30.00/2 = 1885.95 \text{ kN} \quad \text{Azione verticale applicata con } e=+2.08 \text{ m}$$

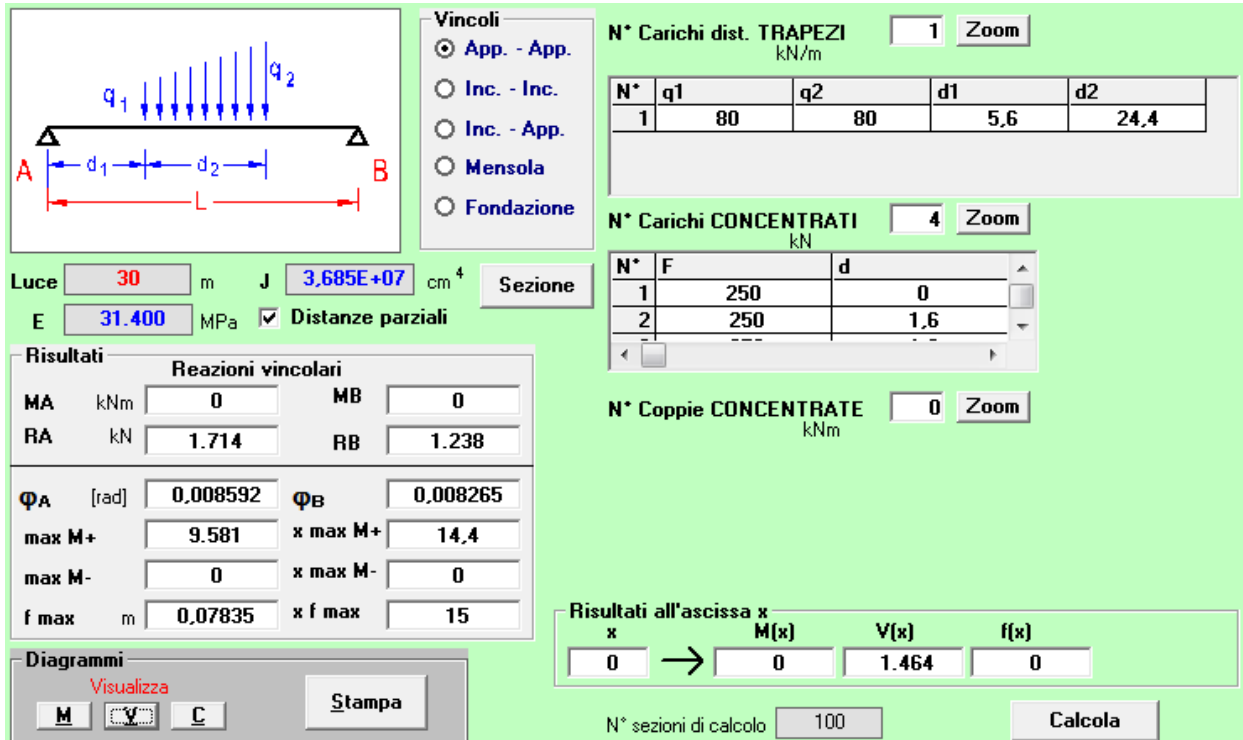
$$V_{\max} = 1714 \text{ kN} \quad (Q1\_LM71 \text{ B1})$$

$$q'_v = V_{\max} / (L/2) = 1714 / (30.00/2) = 114.3 \text{ kN} \quad \text{Carico equivalente tagliante}$$

$$Q_1 = \Phi_3 \cdot \alpha \cdot q'_v \cdot L/2 = 1.00 \cdot 1.10 \cdot 114.3 \cdot 30.00/2 = 1885.95 \text{ kN} \quad \text{Azione verticale applicata con } e=-2.08 \text{ m}$$

Le precedenti azioni vengono rigidamente distribuite alla Courbon calcolando in prossimità degli appoggi trave le reazioni verticali di equilibrio.

**VI01 da km 2+785,05 a km 2+817,05:  
Relazione di calcolo Spalla S1**

COMMESSA	LOTTO	FASE	ENTE	TIPO DOC	OPERA 7 DISCIPLINA			PROGR	REV	FOGLIO
<b>LI0B</b>	<b>02</b>	<b>E</b>	<b>ZZ</b>	<b>CL</b>	<b>VI</b>	<b>01</b>	<b>04</b>	<b>001</b>	<b>B</b>	<b>39</b>

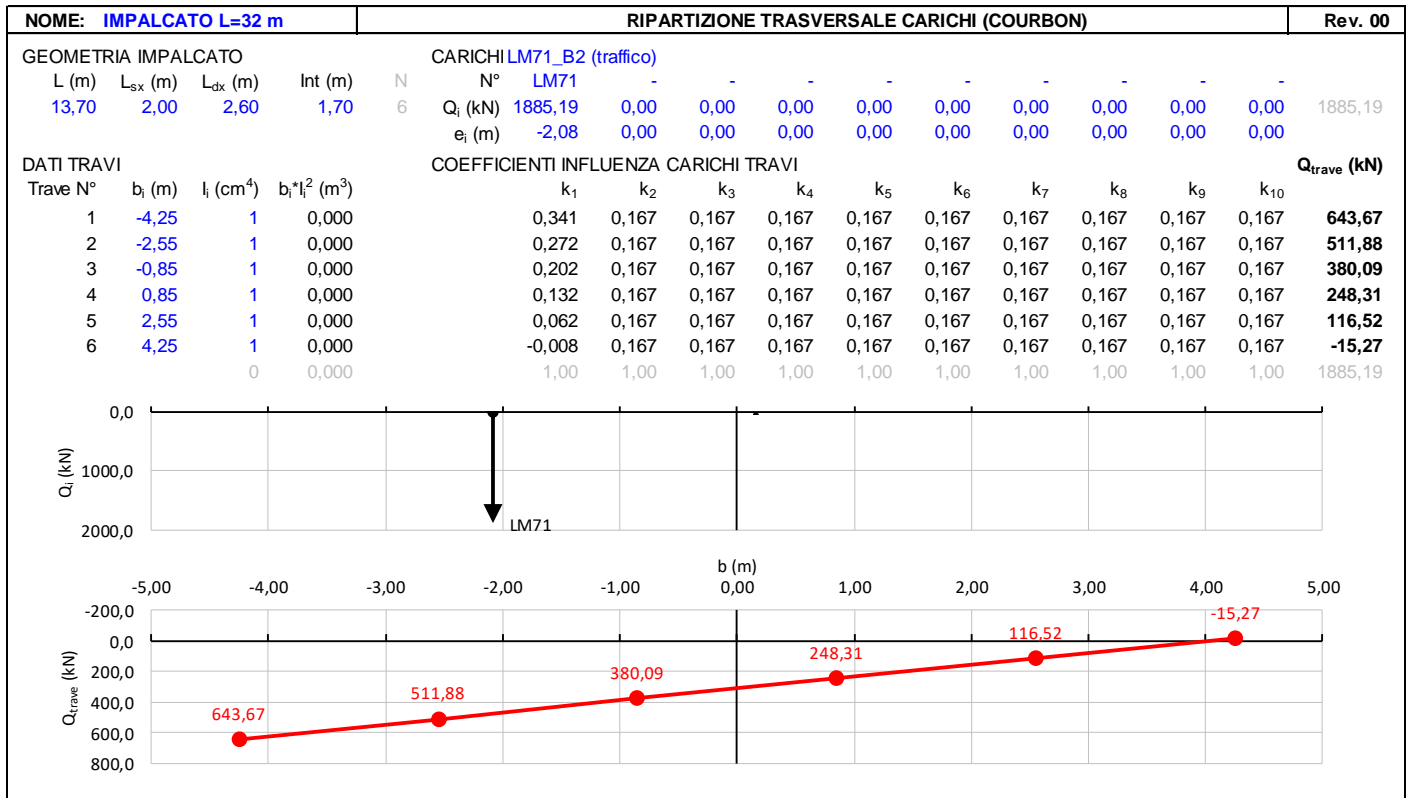
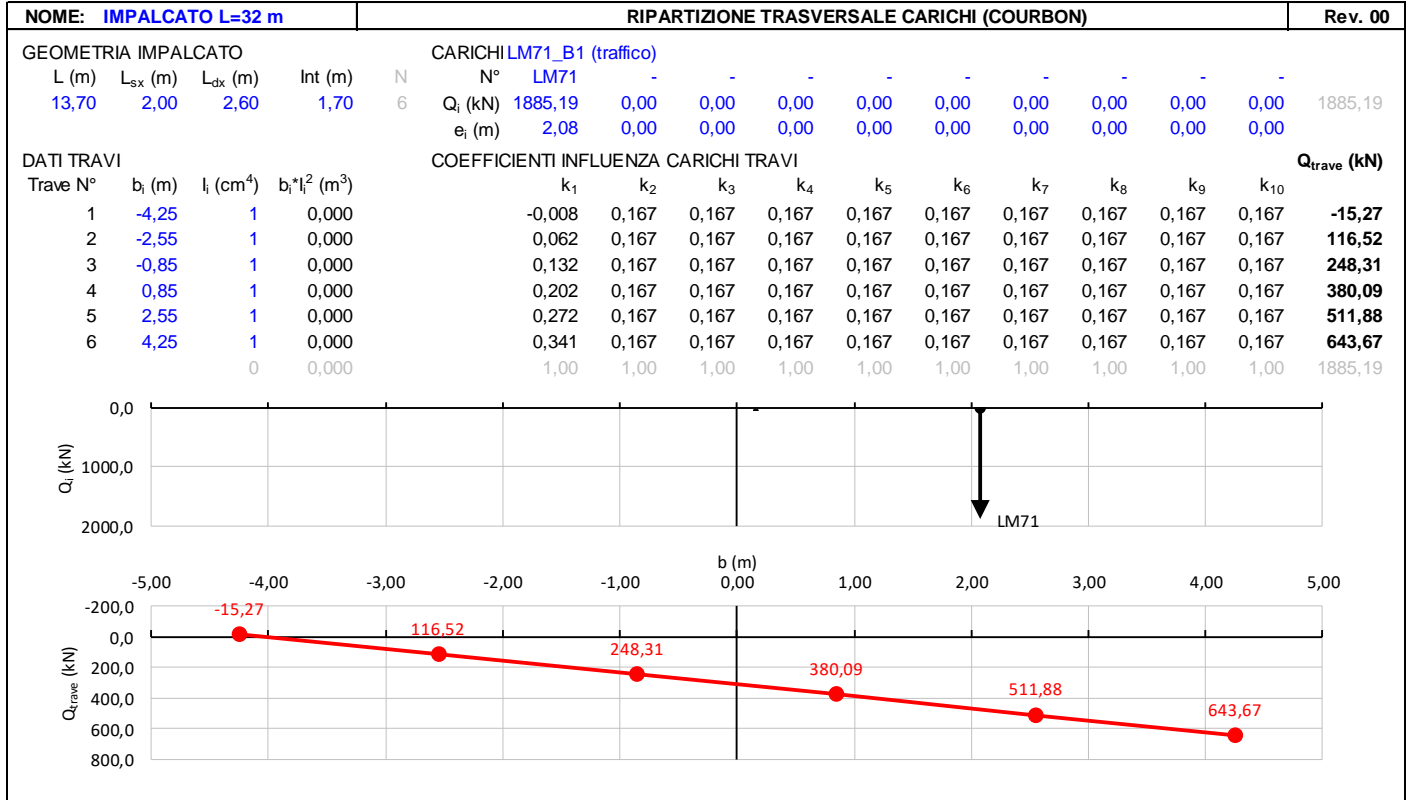



**VI01 da km 2+785,05 a km 2+817,05:  
Relazione di calcolo Spalla S1**

COMMESSA	LOTTO	FASE	ENTE	TIPO DOC	OPERA 7 DISCIPLINA			PROGR	REV	FOLGIO
LI0B	02	E	ZZ	CL	VI	01	04	001	B	40

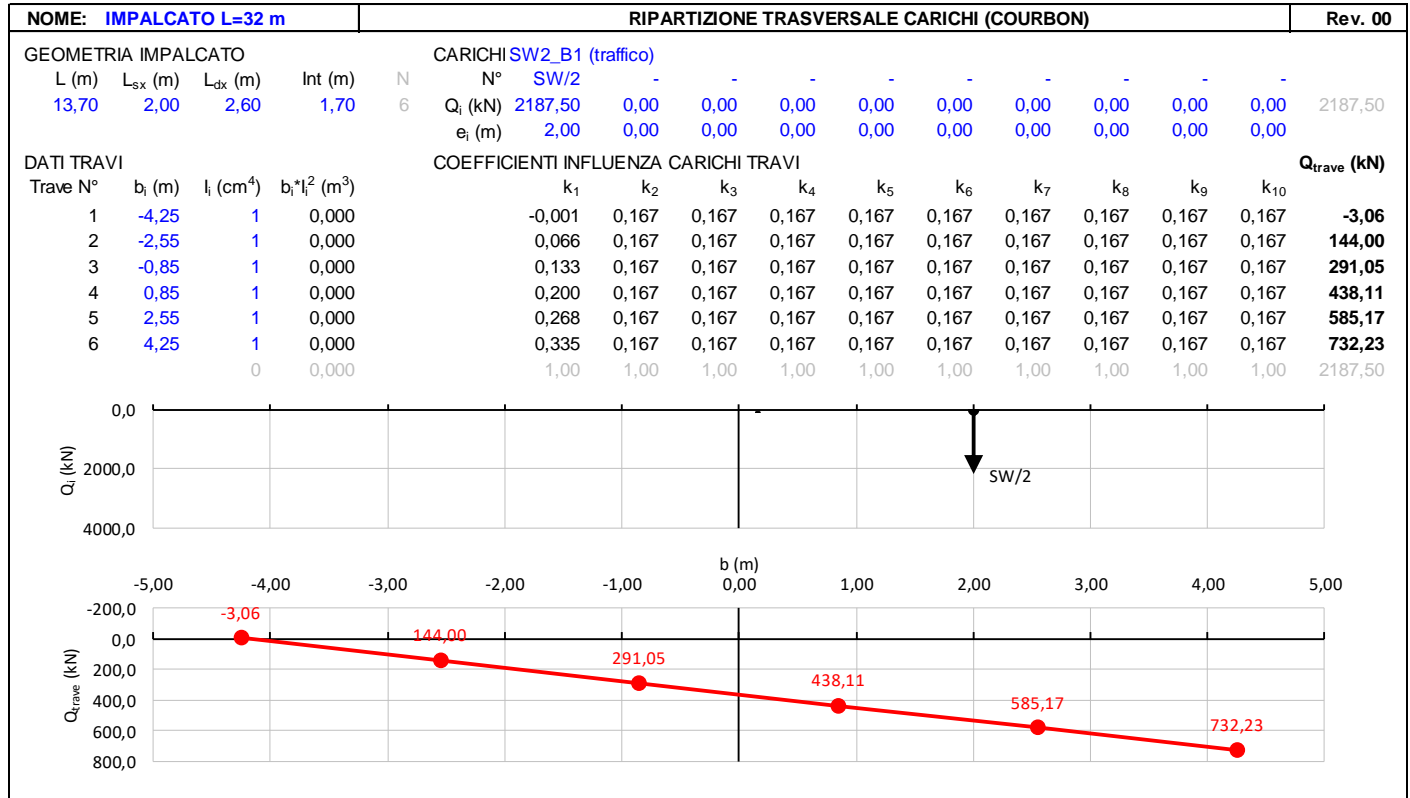

**7.5.1.5 Decentramento dei carichi in tracciato curvilineo**

Ai fini del calcolo delle sottostrutture, per un tracciato di lunghezza L=32 m, raggio massimo ipotetico di R=2200 m, si ha un decentramento del carico pari a circa  $e=R-\sqrt{(R^2-L^2/4)}=0,058$  m; pertanto, si ritiene tale effetto trascurabile in relazione alle dimensioni geometriche della sezione di appoggio.

**7.5.1.6 Carichi sui marciapiedi**

In accordo al punto 5.2.2.3.2, il carico non deve considerarsi contemporaneo al transito dei convogli ferroviari e viene quindi utilizzato solo per le verifiche locali della soletta di impalcato.

**VI01 da km 2+785,05 a km 2+817,05:  
Relazione di calcolo Spalla S1**

COMMESSA	LOTTO	FASE	ENTE	TIPO DOC	OPERA 7 DISCIPLINA			PROGR	REV	FOGLIO
<b>LI0B</b>	<b>02</b>	<b>E</b>	<b>ZZ</b>	<b>CL</b>	<b>VI</b>	<b>01</b>	<b>04</b>	<b>001</b>	<b>B</b>	41

**7.5.1.7** *Numero di treni contemporanei*

Nella progettazione andrà considerata l'eventuale contemporaneità di più treni, in genere sia per traffico normale sia per traffico pesante. Nella figura successiva vengono riportati gli schemi considerati:

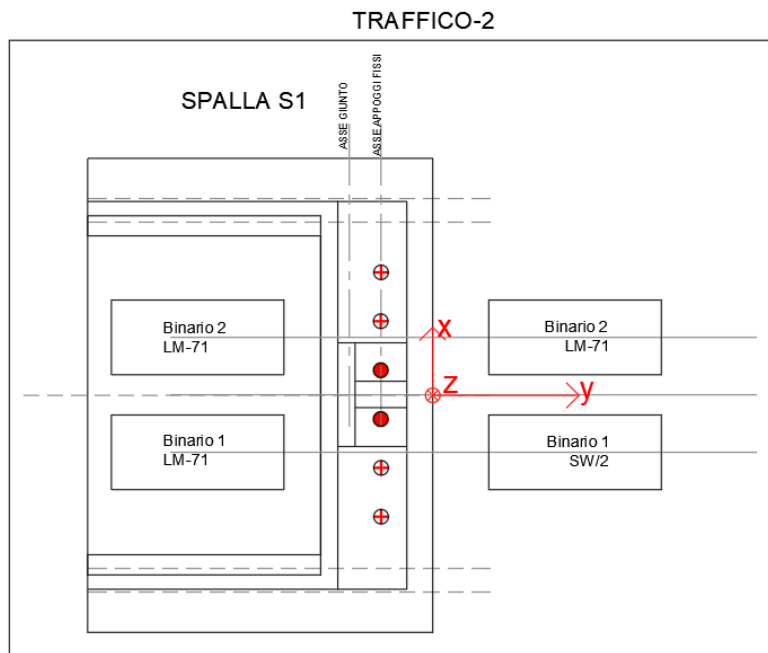
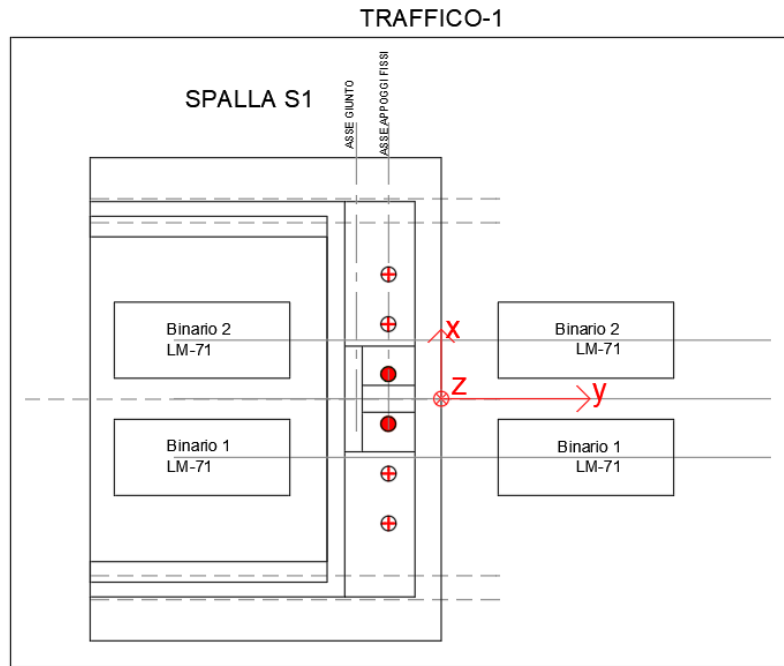

**VI01 da km 2+785,05 a km 2+817,05:  
Relazione di calcolo Spalla S1**

COMMESSA	LOTTO	FASE	ENTE	TIPO DOC	OPERA 7 DISCIPLINA			PROGR	REV	FOGLIO
<b>LI0B</b>	<b>02</b>	<b>E</b>	<b>ZZ</b>	<b>CL</b>	<b>VI</b>	<b>01</b>	<b>04</b>	<b>001</b>	<b>B</b>	42



Figura 13 – Schemi di contemporaneità dei treni sui binari

Tab. 5.2.III - Carichi mobili in funzione del numero di binari presenti sul ponte

Numero di binari	Binari Carichi	Traffico normale		Traffico pesante <sup>(2)</sup>
		caso a <sup>(1)</sup>	caso b <sup>(1)</sup>	
1	Primo	1,0 (LM 71''+"SW/0)	-	1,0 SW/2
	Primo	1,0 (LM 71''+"SW/0)	-	1,0 SW/2
2	secondo	1,0 (LM 71''+"SW/0)	-	1,0 (LM 71''+"SW/0)
	Primo	1,0 (LM 71''+"SW/0)	0,75 (LM 71''+"SW/0)	1,0 SW/2
≥3	secondo	1,0 (LM 71''+"SW/0)	0,75 (LM 71''+"SW/0)	1,0 (LM 71''+"SW/0)
	Altri	-	0,75 (LM 71''+"SW/0)	-

<sup>(1)</sup> LM71 ''+" SW/0 significa considerare il più sfavorevole fra i treni LM 71, SW/0

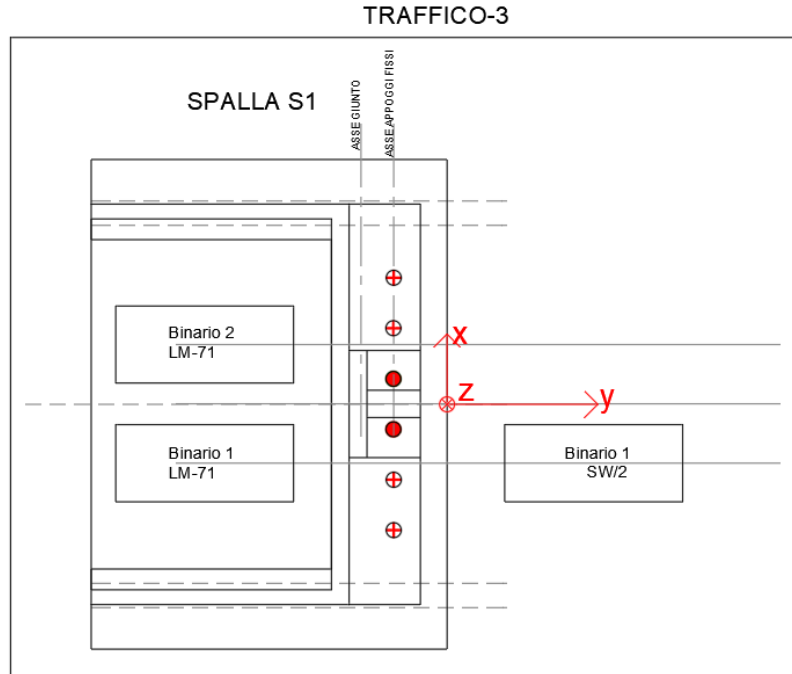
<sup>(2)</sup> Salvo i casi in cui sia esplicitamente escluso

Figura 14 – Carichi mobili da considerare nel caso di strutture a più binari

MANDATARIA <b>HUB</b> ENGINEERING CONSORZIO STABILE SOCIETÀ CONSORTILE A R.L.	MANDANTI <b>HYpro</b> S.P.A.	<b>LINEA PESCARA – BARI</b> <b>RADDOPPIO DELLA TRATTA FERROVIARIA TERMOLI-LESINA</b> <b>LOTTO 2 e 3 – RADDOPPIO TERMOLI - RIPALTA</b>									
		<b>VI01 da km 2+785,05 a km 2+817,05:</b> <b>Relazione di calcolo Spalla S1</b>	COMMESSA <b>LI0B</b>	LOTTO <b>02</b>	FASE <b>E</b>	ENTE <b>ZZ</b>	TIPO DOC <b>CL</b>	OPERA 7 DISCIPLINA <b>VI 01 04</b>			PROGR <b>001</b>

## 7.6 AZIONI ECCEZIONALI (A)

### 7.6.1 Deragliamento al di sopra del ponte

In accordo col §2.5.1.5 del Manuale di progettazione delle opere civili, parte II – sezione 2 – ponti e strutture, che riprende il contenuto del §5.2.2.9.2 delle NTC08, oltre a considerare i modelli di carico verticale da traffico ferroviario, ai fini della verifica della struttura si dovrà tenere conto della possibilità alternativa che un locomotore o un carro pesante deragli, esaminando separatamente le due seguenti situazioni di progetto.

#### 7.6.1.1 Impalcato in acciaio di luce $L=32\text{ m}$

##### 7.6.1.1.1 Caso 1

Si considerano due carichi verticali lineari  $q_{A1d} = 60\text{ kN/m}$  (comprensivo dell'effetto dinamico) ciascuno. Tali carichi saranno posizionati longitudinalmente su una lunghezza di 6,40 m. Trasversalmente i carichi distano fra loro di  $S$  (scartamento del binario) e possono assumere tutte le posizioni comprese entro i limiti indicati in Fig. 5.2.12. Per questa condizione sono tollerati danni locali, purché possano essere facilmente riparati, mentre sono da evitare danneggiamenti delle strutture portanti principali.



Figura 5.2.12 - Caso 1

Figura 15 – Azione eccezionale da traffico ferroviario – Deragliamento al di sopra del ponte – Caso 1

Gli effetti sui singoli impalcati indotti dalle azioni da traffico vengono valutati nella condizione di massimo taglio all'appoggio mediante dei carichi equivalenti taglianti, come di seguito riportato.

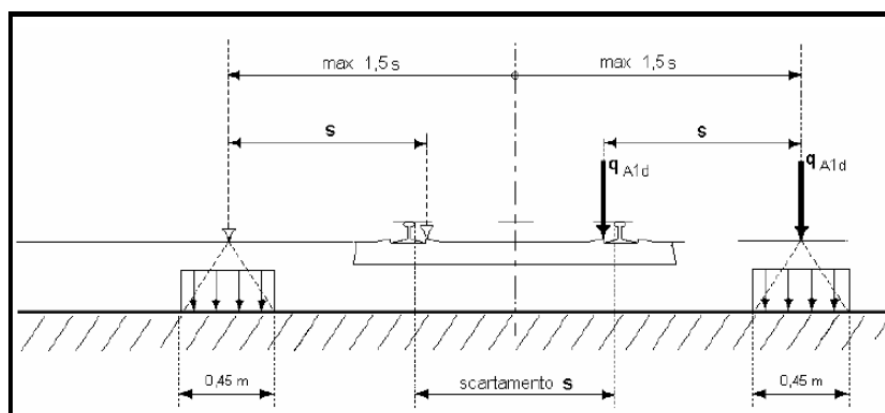

MANDATARIA 	MANDANTI 	<b>LINEA PESCARA – BARI</b> <b>RADDOPPIO DELLA TRATTA FERROVIARIA TERMOLI-LESINA</b> <b>LOTTO 2 e 3 – RADDOPPIO TERMOLI - RIPALTA</b>									
		<b>VI01 da km 2+785,05 a km 2+817,05:</b> <b>Relazione di calcolo Spalla S1</b>	COMMESSA <b>LI0B</b>	LOTTO <b>02</b>	FASE <b>E</b>	ENTE <b>ZZ</b>	TIPO DOC <b>CL</b>	OPERA 7 DISCIPLINA <b>VI 01 04</b>			PROGR <b>001</b>

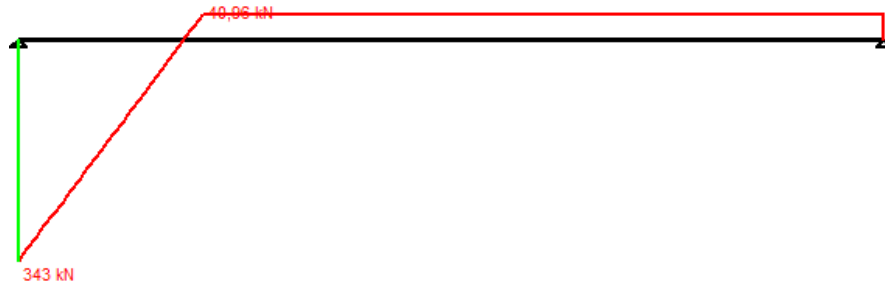

**Titolo :**

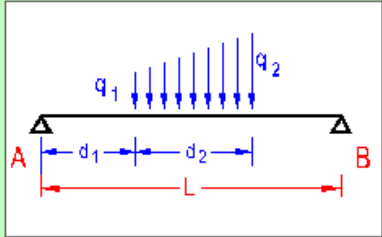

**Vincoli**

- App. - App.
- Inc. - Inc.
- Inc. - App.
- Mensola
- Fondazione

**N° Carichi dist. TRAPEZI**  **Zoom**

N°	q1	q2	d1	d2
1	60	60	0	6,4

**N° Carichi CONCENTRATI**  **Zoom**

**N° Coppie CONCENTRATE**  **Zoom**

Luce  m    J  cm<sup>4</sup>    Sezione  
 E  MPa     Distanze parziali

**Risultati**

Reazioni vincolari				
MA	kNm	<input type="text" value="0"/>	MB	<input type="text" value="0"/>
RA	kN	<input type="text" value="343"/>	RB	<input type="text" value="40,96"/>
ΦA	[rad]	<input type="text" value="0,0006071"/>	ΦB	<input type="text" value="0,0003717"/>
max M+		<input type="text" value="980,6"/>	x max M+	<input type="text" value="5,7"/>
max M-		<input type="text" value="0"/>	x max M-	<input type="text" value="0"/>
f max	m	<input type="text" value="0,004242"/>	x f max	<input type="text" value="12,9"/>

**Diagrammi**

Visualizza      

**Risultati all'ascissa x**

x	M(x)	V(x)	f(x)
<input type="text" value="0"/>	<input type="text" value="0"/>	<input type="text" value="343"/>	<input type="text" value="0"/>

N° sezioni di calcolo    

Figura 16 – Deragliamento al di sopra del ponte – Caso 1

$$V_{\max} = 343 \text{ kN}$$

$$q'_v = V_{\max} / (L/2) = 343 / (30.00/2) = 22.9 \text{ kN/m}$$

$$Q_1 = q'_v * L/2 = 22.9 * 30.00/2 = 343.50 \text{ kN}$$

$$Q_1 = q'_v * L/2 = 22.9 * 30.00/2 = 343.50 \text{ kN}$$

Carico equivalente tagliante

Azione verticale applicata  $e = +2.00 + 1.435 * 1.5 = 4.15 \text{ m}$

Azione verticale applicata  $e = +2.00 + 1.435 * 0.5 = 2.72 \text{ m}$

**VI01 da km 2+785,05 a km 2+817,05:  
Relazione di calcolo Spalla S1**

COMMESSA	LOTTO	FASE	ENTE	TIPO DOC	OPERA 7 DISCIPLINA			PROGR	REV	FOGLIO
<b>LI0B</b>	<b>02</b>	<b>E</b>	<b>ZZ</b>	<b>CL</b>	<b>VI</b>	<b>01</b>	<b>04</b>	<b>001</b>	<b>B</b>	<b>45</b>

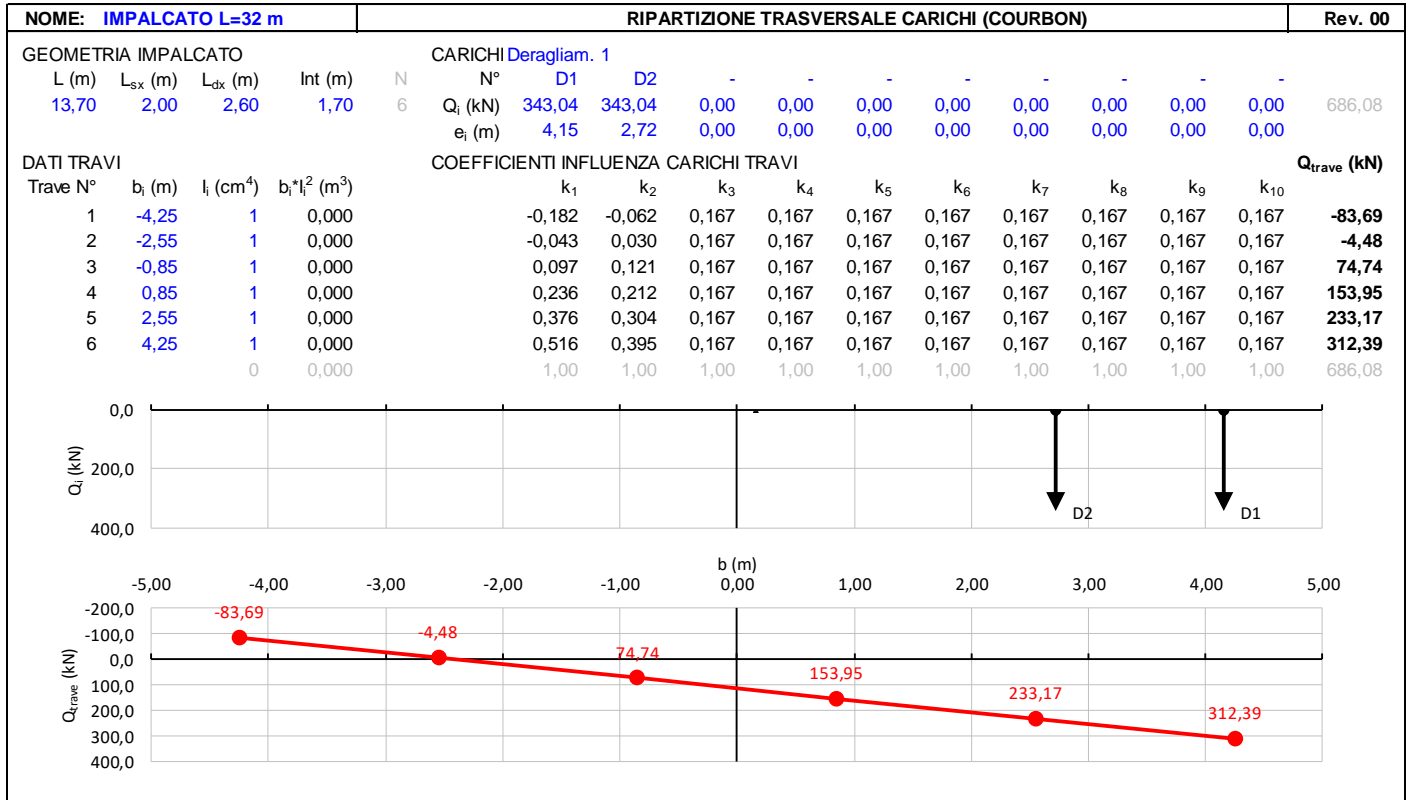

**7.6.1.1.2 Caso 2**

Si considera un unico carico lineare  $q_{A2d} = 80 \text{ kN/m} \times 1.4$  esteso per 20,00 m e disposto con una eccentricità massima, lato esterno, di 1,50 s rispetto all'asse del binario (Fig. 5.2.13). Per questa condizione convenzionale di carico andrà verificata la stabilità globale dell'opera, come il ribaltamento d'impalcato, il collasso della soletta, ecc. Per impalcato metallici con armamento diretto, il caso 2 dovrà essere considerato solo per le verifiche globali.

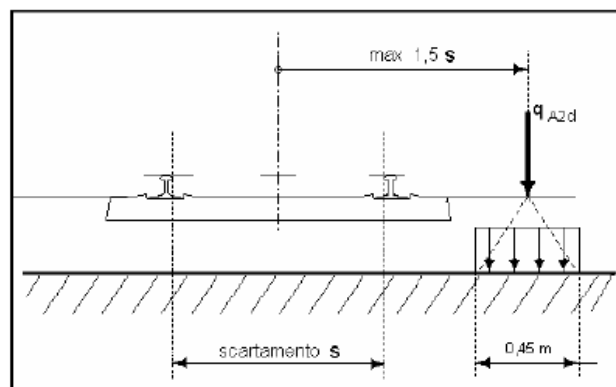

**Figura 5.2.13 - Caso 2**

**Figura 17 – Azione eccezionale da traffico ferroviario – Deragliamento al di sopra del ponte – Caso 2**

MANDATARIA 	MANDANTI 	<b>LINEA PESCARA – BARI</b> <b>RADDOPPIO DELLA TRATTA FERROVIARIA TERMOLI-LESINA</b> <b>LOTTO 2 e 3 – RADDOPPIO TERMOLI - RIPALTA</b>										
		<b>VI01 da km 2+785,05 a km 2+817,05:</b> <b>Relazione di calcolo Spalla S1</b>	COMMESSA <b>LI0B</b>	LOTTO <b>02</b>	FASE <b>E</b>	ENTE <b>ZZ</b>	TIPO DOC <b>CL</b>	OPERA 7 DISCIPLINA <b>VI 01 04</b>			PROGR <b>001</b>	REV <b>B</b>

Gli effetti sui singoli impalcati indotti dalle azioni da traffico vengono valutati nella condizione di massimo taglio all'appoggio mediante dei carichi equivalenti taglianti, come di seguiti riportato.

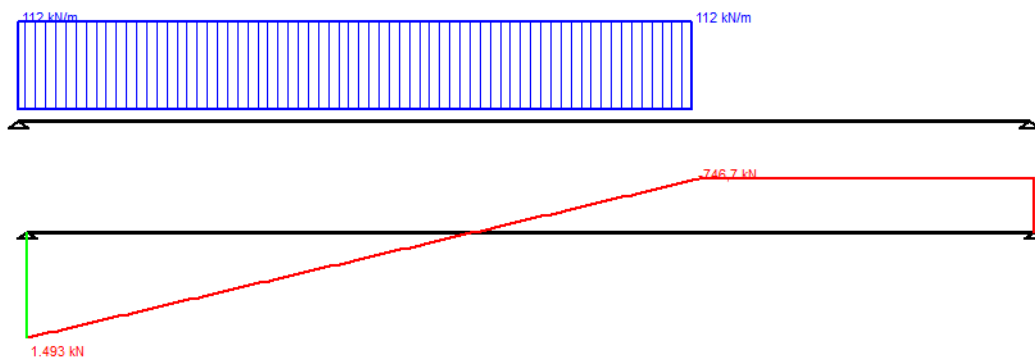

**Titolo :**

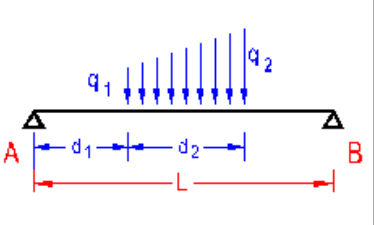

**Vincoli**

- App. - App.
- Inc. - Inc.
- Inc. - App.
- Mensola
- Fondazione

**N° Carichi dist. TRAPEZI**  **Zoom**

N°	q1	q2	d1	d2
1	112	112	0	20

**N° Carichi CONCENTRATI**  **Zoom**

**N° Coppie CONCENTRATE**  **Zoom**

Luce  m    J  cm<sup>4</sup>    Sezione  
 E  MPa     Distanze parziali

Risultati				
Reazioni vincolari				
MA	kNm	<input type="text" value="0"/>	MB	<input type="text" value="0"/>
RA	kN	<input type="text" value="1.493"/>	RB	<input type="text" value="746,7"/>
ΦA	[rad]	<input type="text" value="0,006164"/>	ΦB	<input type="text" value="0,005393"/>
max M+		<input type="text" value="9.955"/>	x max M+	<input type="text" value="13,2"/>
max M-		<input type="text" value="-0,000625"/>	x max M-	<input type="text" value="30"/>
f max	m	<input type="text" value="0,05515"/>	x f max	<input type="text" value="14,4"/>

**Risultati all'ascissa x**

x	M(x)	V(x)	f(x)
<input type="text" value="0"/>	<input type="text" value="0"/>	<input type="text" value="1.493"/>	<input type="text" value="0"/>

Diagrammi:      

N° sezioni di calcolo    

Figura 18 – Deragliamento al di sopra del ponte – Caso 2

$$V_{\max} = 1493 \text{ kN}$$

$$q'_v = V_{\max} / (L/2) = 1493 / (30.00/2) = 99.5 \text{ kN/m}$$

$$Q_1 = q'_v \cdot L/2 = 99.5 \cdot 30.00/2 = 1492.5 \text{ kN}$$

Carico equivalente tagliante

$$\text{Azione verticale applicata } e = +2.00 + 1.435 \cdot 1.5 = 4.15 \text{ m}$$

**VI01 da km 2+785,05 a km 2+817,05:  
Relazione di calcolo Spalla S1**

COMMESSA	LOTTO	FASE	ENTE	TIPO DOC	OPERA 7 DISCIPLINA			PROGR	REV	FOGLIO
LI0B	02	E	ZZ	CL	VI	01	04	001	B	47

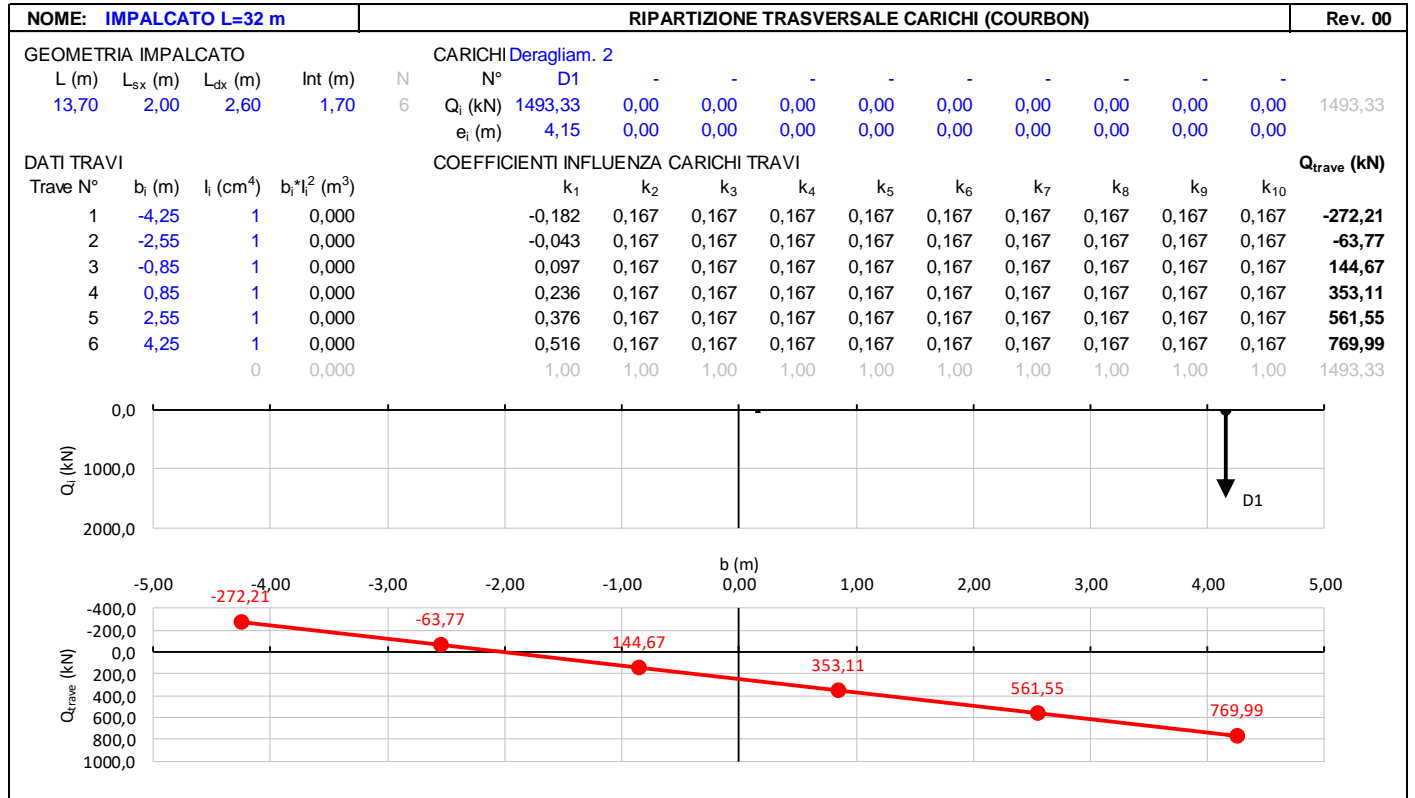

### 7.6.1.1.3 Effetti sulla sottostruttura

Dato che le condizioni di carico previste sono da considerarsi solo per le verifiche eccezionali SLU con coefficiente unitario, mediante analisi preliminari si è accertato che tali combinazioni di azioni sollecitano la sottostruttura all'interno del campo di esercizio delle combinazioni SLU; pertanto, per brevità di trattazione non sono state direttamente esplicitate nei calcoli di dimensionamento dei capitoli successivi.



MANDATARIA <b>HUB</b> ENGINEERING <small>CONSORZIO STABILE SOCIETÀ CONSORTILE &amp; S.R.L.</small>		MANDANTI <b>HYpro</b> S.P.A.		<b>LINEA PESCARA – BARI</b> <b>RADDOPPIO DELLA TRATTA FERROVIARIA TERMOLI-LESINA</b> <b>LOTTO 2 e 3 – RADDOPPIO TERMOLI - RIPALTA</b>								
<b>VI01 da km 2+785,05 a km 2+817,05:</b> <b>Relazione di calcolo Spalla S1</b>		COMMESSA	LOTTO	FASE	ENTE	TIPO DOC	OPERA 7 DISCIPLINA			PROGR	REV	FOGLIO
		<b>LI0B</b>	<b>02</b>	<b>E</b>	<b>ZZ</b>	<b>CL</b>	<b>VI</b>	<b>01</b>	<b>04</b>	<b>001</b>	<b>B</b>	48

## 7.7 AZIONI VARIABILI ORIZZONTALI (Q)

### 7.7.1 Azioni da traffico ferroviario (Q<sub>1</sub>)

Sopra il profilo di monte della spalla si applicano le pressioni verticali derivanti dal transito ferroviario esterno. Come da normativa, si ipotizza come larghezza totale transitabile il tratto di profilo dove i carichi possono interagire con l'opera di sostegno, ovvero al di sopra della fondazione e all'interno del cuneo di spinta del terreno sulla parete.

Considerando caricati entrambi i binari, si valuta come carico accidentale associato una pressione uniforme media, come di seguito esposto:

$$q = \frac{1}{L_T \cdot L_L} \cdot \sum_1^n Q_i$$

pressione uniforme media sull'area caricata  $L_T \cdot L_L$

$$L_L = 6.40 \text{ m}$$

lunghezza longitudinale interessata dai carichi

(lunghezza fondazione di monte spalla, comprensiva del cuneo di spinta del terreno)

$$L_T = 13.50 \text{ m}$$

larghezza trasversale transitabile (larghezza spalla)

Spalla S1

$$q = 1/(6.40 \cdot 13.50) \cdot (4 \cdot 250) \cdot 2 = 23.15 \text{ kPa}$$

Si ha pertanto una spinta a riposo distribuita sull'altezza libera fuori terra della spalla e di larghezza pari alle elevazioni spalle.



Figura 19: Schema per il calcolo degli effetti della spinta dovuta al sovraccarico accidentale

MANDATARIA <b>HUB</b> ENGINEERING CONSORZIO STABILE SOCIETÀ CONSORTILE A R.L.	MANDANTI <b>HY</b> pro S.P.A.	<b>LINEA PESCARA – BARI</b> <b>RADDOPPIO DELLA TRATTA FERROVIARIA TERMOLI-LESINA</b> <b>LOTTO 2 e 3 – RADDOPPIO TERMOLI - RIPALTA</b>									
		<b>VI01 da km 2+785,05 a km 2+817,05:</b> <b>Relazione di calcolo Spalla S1</b>	COMMESSA <b>LI0B</b>	LOTTO <b>02</b>	FASE <b>E</b>	ENTE <b>ZZ</b>	TIPO DOC <b>CL</b>	OPERA 7 DISCIPLINA <b>VI 01 04</b>			PROGR <b>001</b>

### 7.7.1.1 Azione da traffico ferroviario sul muro paraghiaia

Al fine della valutazione degli effetti locali dei carichi verticali ferroviari sul muro paraghiaia è necessario operare una distribuzione degli stessi in direzione trasversale, eseguendo una diffusione del carico, a partire dalla larghezza della traversina ed  $\frac{1}{4}$  attraverso la massiciata, per una lunghezza pari a:

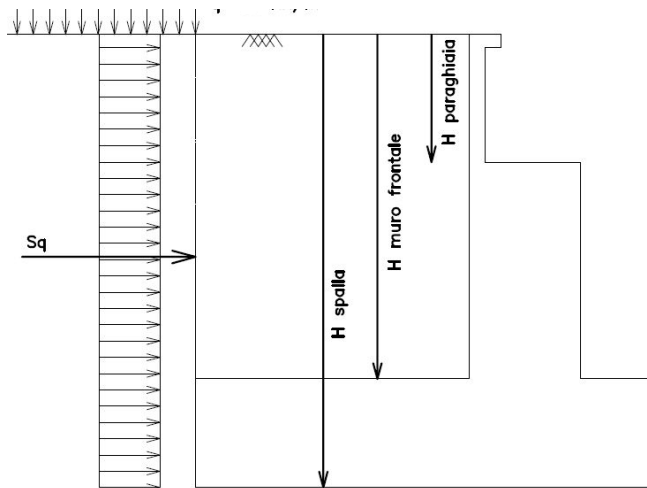
$$b = (0.80 - 0.26) / 4 * 2 + 2.40 = 2.67 \text{ m}$$

laddove si sono considerate le seguenti caratteristiche geometriche:

	[m]
Altezza ballast	0.80
Altezza traversina	0.26
Larghezza traversina	2.40

Si considerano i carichi relativi al modello SW/2 visto che rappresentano una condizione più gravosa rispetto al modello di carico LM71, i cui vengono distribuiti secondo lo schema di Fig. 5.2.4 al §5.2.2.3.1.4 delle NTC2008.

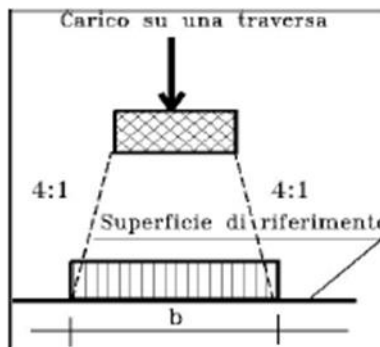

Fig. 5.2.4 - Distribuzione longitudinale dei carichi attraverso il ballast

In accordo con quanto riportato al par. [15] della presente relazione, si moltiplicano i valori dei carichi per il coefficiente di adattamento, ottenendo quindi:

TRENO SW/2

$$Q1 = 150 \text{ kN/m} * 1.0 = 150.00 \text{ kN/m}$$

Valore amplificato del carico longitudinale  $q_{vk}$

L'eccentricità non è da considerarsi per il caso di treno di carico SW/2, per il quale quindi si effettua la ripartizione semplicemente dividendo il valore  $q_1$  per la lunghezza  $b = 2.67 \text{ m}$ , risultando dunque in una distribuzione di tensioni sul muro paraghiaia pari a:

$$\sigma = 150.00 \text{ kN/m} / 2.67 \text{ m} = 56.18 \text{ kN/m}$$

MANDATARIA <b>HUB</b> ENGINEERING <small>CONSORZIO STABILE SOCIETÀ CONSORTILE &amp; R.L.</small>		MANDANTI <b>HYpro</b> S.P.A.		<b>LINEA PESCARA – BARI</b> <b>RADDOPPIO DELLA TRATTA FERROVIARIA TERMOLI-LESINA</b> <b>LOTTO 2 e 3 – RADDOPPIO TERMOLI - RIPALTA</b>										
<b>VI01 da km 2+785,05 a km 2+817,05:</b> <b>Relazione di calcolo Spalla S1</b>				COMMESSA	LOTTO	FASE	ENTE	TIPO DOC	OPERA 7 DISCIPLINA			PROGR	REV	FOGLIO
				<b>LI0B</b>	<b>02</b>	<b>E</b>	<b>ZZ</b>	<b>CL</b>	<b>VI</b>	<b>01</b>	<b>04</b>	<b>001</b>	<b>B</b>	50

## 7.7.2 Forza centrifuga (Q<sub>4</sub>)

Nome	Tipo	Y <sub>Q</sub>	ψ <sub>0</sub>	ψ <sub>1</sub>	ψ <sub>2</sub>
CENTRIFUGA	Variabili da traffico ferroviario	0.00 / 1.45	0.80	0.50	0.00

Nei ponti ferroviari al di sopra dei quali il binario presenta un tracciato in curva deve essere considerata la forza centrifuga agente su tutta l'estensione del tratto in curva.

La forza centrifuga si considera agente verso l'esterno della curva, in direzione orizzontale ed applicata alla quota di 1.80 m al di sopra del P.F..

Le forze centrifughe sono valutate in accordo al par. 2.5.1.4.3.1 del "Manuale di progettazione delle opere civili parte II - sezione 2- ponti e strutture: "RFI DTC SI PS MA IFS 001 E".

Il valore caratteristico della forza centrifuga si determinerà in accordo con la seguente espressione:

$$q_{tk} = \frac{V^2}{127 \cdot r} (f \cdot q_{vk})$$

q<sub>tk</sub> valore caratteristico della forza centrifuga, espresso in kN/m

q<sub>vk</sub> valore caratteristico dei carichi verticali ferroviari, espresso in kN/m

V velocità di progetto, espressa in km/h

f fattore di riduzione

R raggio di curvatura, espresso in m

Nel caso in esame essendo V=200 km/h vanno considerati i seguenti casi di calcolo:

Valore di α	Massima velocità della linea [Km/h]	Azione centrifuga basata su:				traffico verticale associato
		V	α	f		
SW/2	≥ 100	100	1	1	1 x 1 x SW/2	Φ x 1 x SW/2
	< 100	V	1	1	1 x 1 x SW/2	
LM71 e SW/0	> 120	V	1	f	1 x f x (LM71''+''SW/0)	Φ x 1 x 1 x (LM71''+''SW/0)
		120	α	1	α x 1 x (LM71''+''SW/0)	Φ x α x 1 x (LM71''+''SW/0)
	≤ 120	V	α	1	α x 1 x (LM71''+''SW/0)	

Tab. 2.5.1.4.3.1-1 - Parametri per determinazione della forza centrifuga

In particolare, per il treno LM71 andrà considerata la condizione più sfavorevole tra le due indicate in tabella. Nel caso in esame il viadotto si sviluppa in rettilineo, pertanto la forza centrifuga è nulla.

MANDATARIA <b>HUB</b> ENGINEERING <small>CONSORZIO STABILE SOCIETÀ CONSORTILE A R.L.</small>		MANDANTI <b>HYpro</b> S.P.A.		<b>LINEA PESCARA – BARI</b> <b>RADDOPPIO DELLA TRATTA FERROVIARIA TERMOLI-LESINA</b> <b>LOTTO 2 e 3 – RADDOPPIO TERMOLI - RIPALTA</b>										
<b>VI01 da km 2+785,05 a km 2+817,05:</b> <b>Relazione di calcolo Spalla S1</b>				COMMESSA	LOTTO	FASE	ENTE	TIPO DOC	OPERA 7 DISCIPLINA			PROGR	REV	FOGLIO
				<b>LI0B</b>	<b>02</b>	<b>E</b>	<b>ZZ</b>	<b>CL</b>	<b>VI</b>	<b>01</b>	<b>04</b>	<b>001</b>	<b>B</b>	51

### 7.7.3 Azione laterale serpeggio ( $Q_5$ )

Nome	Tipo	$\gamma_Q$ (Fav / Sfav)	$\psi_0$	$\psi_1$	$\psi_2$
SERPEGGIO	Variabili da traffico ferroviario	0.0 / 1.45	0.80	0.50	0.00

L'azione laterale associata al serpeggio è definita al par. 1.4.3.2 delle Istruzioni per la progettazione e l'esecuzione dei ponti ferroviari, che riprende il par. 5.2.2.4.2 delle NTC 2008, ed equivale ad una forza concentrata agente orizzontalmente, applicata alla sommità della rotaia più alta, perpendicolarmente all'asse del binario, del valore di 100 kN. Tale valore deve essere moltiplicato per il coefficiente di adattamento  $\alpha$ .

Gli effetti sui singoli impalcati indotti dall'azione di serpeggio, nelle varie combinazioni di carico accidentale ferroviario associate, vengono valutati secondo una lunghezza di influenza di mezza campata, distribuendo rigidamente alla Courbon le azioni torcenti (modellate come azioni verticali di 100 kN eccentriche) in prossimità degli appoggi trave, i quali determinano delle reazioni verticali che equilibrano le azioni sollecitanti torcenti generate dai carichi orizzontali.

NOME: IMPALCATO L=32 m		CALCOLO FORZA SERPEGGIO			Rev. 00
$Q_{sk}$ (kN)	100,0	Azione caratteristica di serpeggio	Distanza PF/appoggi (m)	2,90	
TRENO LM71 e SW/0		TRENO SW/2			
$\alpha$ (-)	1,10	$\alpha$ (-)	1,00		
$Q_{5,s}$ (kN)	110,0	$Q_{5,s}$ (kN)	100,0	Forza serpeggio caratt. trasversale	
$M_{5,s}$ (kNm)	319,00	$M_{5,s}$ (kNm)	290,00	Momento torcente forza serpeggio caratt.	

**VI01 da km 2+785,05 a km 2+817,05:  
Relazione di calcolo Spalla S1**

COMMESSA	LOTTO	FASE	ENTE	TIPO DOC	OPERA 7 DISCIPLINA			PROGR	REV	FOGLIO
LI0B	02	E	ZZ	CL	VI	01	04	001	B	52

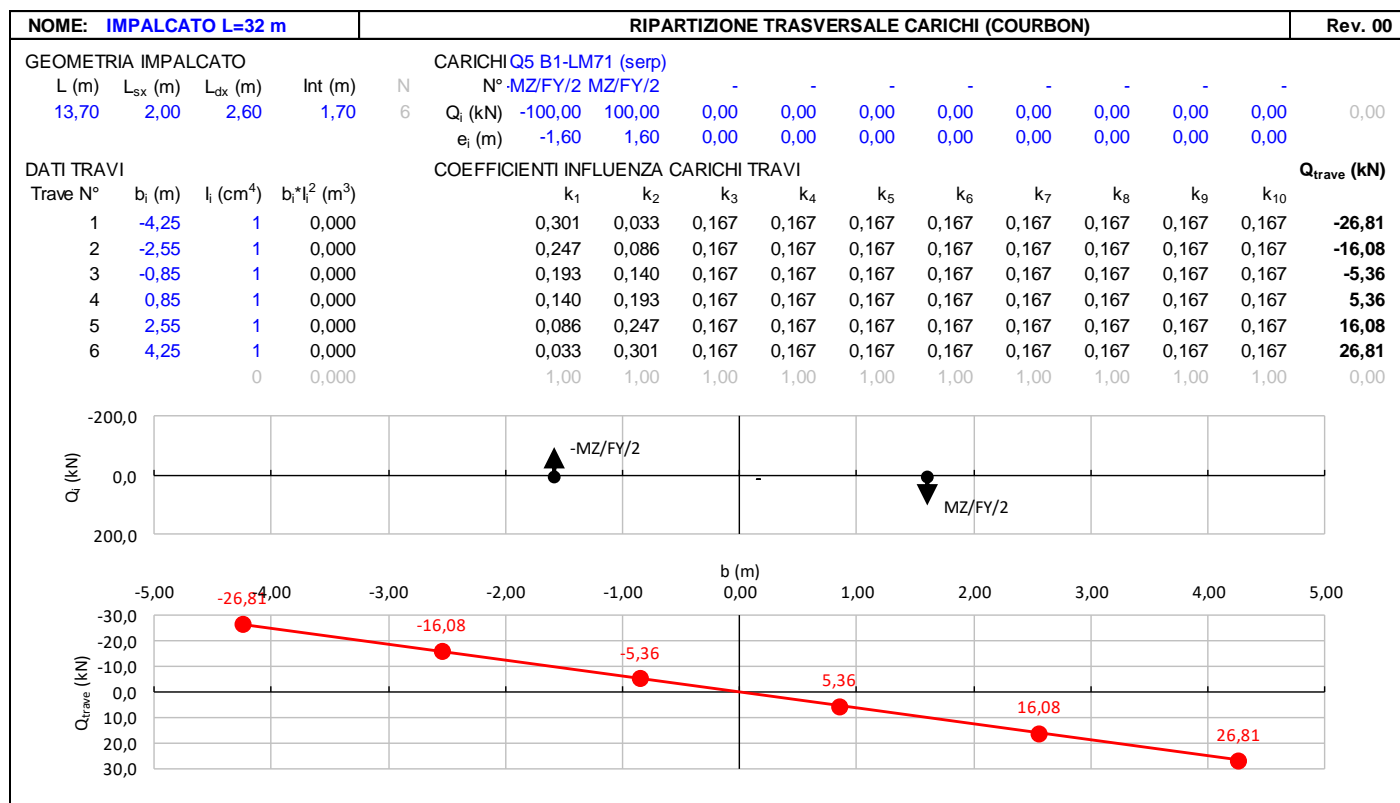
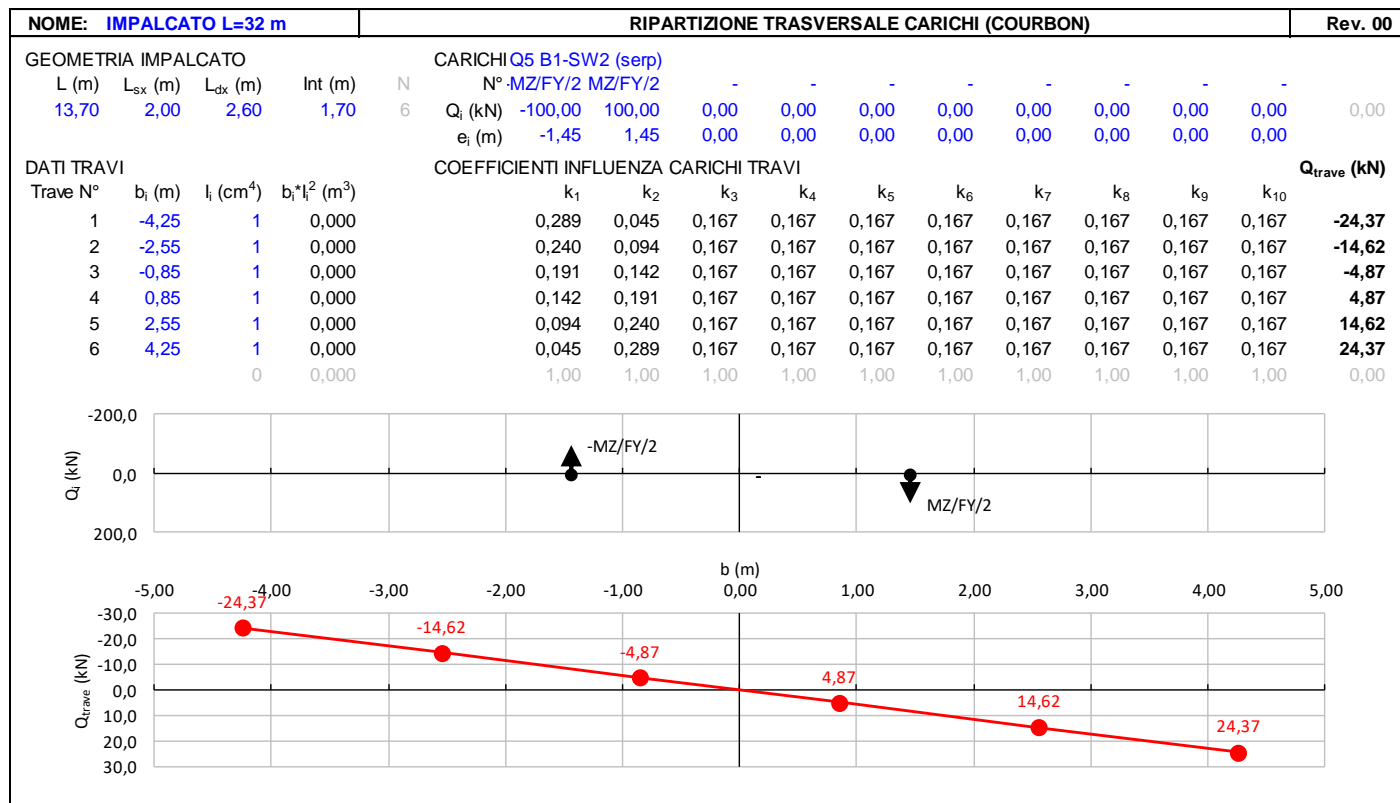

**LINEA PESCARA – BARI**

**RADDOPPIO DELLA TRATTA FERROVIARIA TERMOLI-LESINA  
LOTTO 2 e 3 – RADDOPPIO TERMOLI - RIPALTA**

**VI01 da km 2+785,05 a km 2+817,05:  
Relazione di calcolo Spalla S1**

COMMESSA	LOTTO	FASE	ENTE	TIPO DOC	OPERA 7 DISCIPLINA			PROGR	REV	FOLGIO
LI0B	02	E	ZZ	CL	VI	01	04	001	B	53

NOME: <b>IMPALCATO L=32 m</b>				RIPARTIZIONE TRASVERSALE CARICHI (COURBON)										Rev. 00			
GEOMETRIA IMPALCATO				CARICHI Q5 B2-LM71 (serp)													
L (m)	L <sub>SX</sub> (m)	L <sub>dx</sub> (m)	Int (m)	N	N°	MZ/FY/2	MZ/FY/2	-	-	-	-	-	-	-	-	-	-
13,70	2,00	2,60	1,70	6	Q <sub>i</sub> (kN)	-100,00	100,00	0,00	0,00	0,00	0,00	0,00	0,00	0,00	0,00	0,00	0,00
					e <sub>i</sub> (m)	-1,60	1,60	0,00	0,00	0,00	0,00	0,00	0,00	0,00	0,00	0,00	0,00
DATI TRAVI				COEFFICIENTI INFLUENZA CARICHI TRAVI													
Trave N°	b <sub>i</sub> (m)	I <sub>i</sub> (cm <sup>4</sup> )	b <sub>i</sub> *I <sub>i</sub> <sup>2</sup> (m <sup>3</sup> )	k <sub>1</sub>	k <sub>2</sub>	k <sub>3</sub>	k <sub>4</sub>	k <sub>5</sub>	k <sub>6</sub>	k <sub>7</sub>	k <sub>8</sub>	k <sub>9</sub>	k <sub>10</sub>	Q <sub>trave</sub> (kN)			
1	-4,25	1	0,000	0,301	0,033	0,167	0,167	0,167	0,167	0,167	0,167	0,167	0,167	-26,81			
2	-2,55	1	0,000	0,247	0,086	0,167	0,167	0,167	0,167	0,167	0,167	0,167	0,167	-16,08			
3	-0,85	1	0,000	0,193	0,140	0,167	0,167	0,167	0,167	0,167	0,167	0,167	0,167	-5,36			
4	0,85	1	0,000	0,140	0,193	0,167	0,167	0,167	0,167	0,167	0,167	0,167	0,167	5,36			
5	2,55	1	0,000	0,086	0,247	0,167	0,167	0,167	0,167	0,167	0,167	0,167	0,167	16,08			
6	4,25	1	0,000	0,033	0,301	0,167	0,167	0,167	0,167	0,167	0,167	0,167	0,167	26,81			
		0	0,000	1,00	1,00	1,00	1,00	1,00	1,00	1,00	1,00	1,00	1,00	0,00			

The diagram illustrates the transverse load distribution and the resulting influence coefficients for the track. The top part shows a cross-section with a central upward load of  $-MZ/FY/2$  and a downward load of  $MZ/FY/2$ . The bottom part shows a linear distribution of  $Q_{trave}$  (kN) across the width  $b$  (m), with values ranging from  $-26,81$  kN at  $b = -4,00$  m to  $26,81$  kN at  $b = 4,00$  m. Intermediate values are  $-16,08$  kN at  $b = -2,55$  m,  $-5,36$  kN at  $b = -0,85$  m,  $5,36$  kN at  $b = 0,85$  m, and  $16,08$  kN at  $b = 2,55$  m.

MANDATARIA 		MANDANTI 		<b>LINEA PESCARA – BARI</b> <b>RADDOPPIO DELLA TRATTA FERROVIARIA TERMOLI-LESINA</b> <b>LOTTO 2 e 3 – RADDOPPIO TERMOLI - RIPALTA</b>										
<b>VI01 da km 2+785,05 a km 2+817,05:</b> <b>Relazione di calcolo Spalla S1</b>				COMMESSA	LOTTO	FASE	ENTE	TIPO DOC	OPERA 7 DISCIPLINA			PROGR	REV	FOGLIO
				LI0B	02	E	ZZ	CL	VI	01	04	001	B	54

#### 7.7.4 Azioni di avviamento e frenatura (Q<sub>3</sub>)

L'azione orizzontale associata all'avviamento e alla frenatura dei treni è definita al par. 1.4.3.2 delle Istruzioni per la progettazione e l'esecuzione dei ponti ferroviari, che riprende il par. 5.2.2.4.2 delle NTC 2008, ed equivale ad una forza concentrata agente orizzontalmente, applicata alla sommità della rotaia più alta, parallelamente all'asse del binario.

Nome	Tipo	$\gamma_Q$ (Fav / Sfav)	$\psi_0$	$\psi_1$	$\psi_2$
TRAFFICO LM71	Carichi da traffico	0.00 / 1.45	0.80	0.50	0.00
TRAFFICO SW/2	ferroviario	0.00 / 1.45	0.80	0.50	0.00

I valori caratteristici da considerare, da moltiplicare per i coefficienti di adattamento  $\alpha$ , sono:

##### Avviamento

$Q_{3a,k} = 33 \text{ [kN/m]} * L \text{ [m]} \leq 1000 \text{ KN}$       modelli di carico LM71, SW/0, SW/2

##### Frenatura

$Q_{3f,k} = 35 \text{ [kN/m]} * L \text{ [m]}$       modelli di carico SW/2

$Q_{3f,k} = 20 \text{ [kN/m]} * L \text{ [m]} \leq 6000 \text{ KN}$       modelli di carico LM71, SW/0

Nel caso di ponti a doppio binario si devono considerare due treni in transito in versi opposti, uno in fase di avviamento, l'altro in fase di frenatura; pertanto, per ogni binario (B1 o B2) si può avere:

NOME: IMPALCATO L=32 m			CALCOLO FORZA AVVIAMENTO / FRENATURA			Rev. 00
L calcolo (m)	30,00	Lunghezza tra appoggi	Distanza PF/appoggi (m)		2,90	
L (m)	32,00	Lunghezza di binario carico				
TRENO LM71 e SW/0		TRENO SW/2				
$\alpha$ (-)	1,10	$\alpha$ (-)	1,00			
$Q_{3,f}$ (kN)	704,0	$Q_{3,f}$ (kN)	1120,0			Forza frenatura caratt. longitudinale
$V_{3,f}$ (kNm)	68,1	$V_{3,f}$ (kNm)	108,3			Forza frenatura caratt. verticale
$Q_{3,a}$ (kN)	1100,0	$Q_{3,a}$ (kN)	1000,0			Forza avviamento caratt. longitudinale
$V_{3,a}$ (kNm)	106,3	$V_{3,a}$ (kNm)	96,7			Forza avviamento caratt. verticale

Gli effetti sui singoli impalcati indotti dall'azione di avviamento o frenatura, nelle varie combinazioni di carico accidentale ferroviario associate, vengono valutati secondo una lunghezza di influenza di mezza campata, distribuendo rigidamente alla Courbon le azioni torcenti in prossimità degli appoggi trave, i quali determinano delle reazioni verticali che equilibrano le azioni sollecitanti torcenti generate dai carichi orizzontali.

**VI01 da km 2+785,05 a km 2+817,05:  
Relazione di calcolo Spalla S1**

COMMESSA	LOTTO	FASE	ENTE	TIPO DOC	OPERA 7 DISCIPLINA			PROGR	REV	FOGLIO
<b>LI0B</b>	<b>02</b>	<b>E</b>	<b>ZZ</b>	<b>CL</b>	<b>VI</b>	<b>01</b>	<b>04</b>	<b>001</b>	<b>B</b>	<b>55</b>

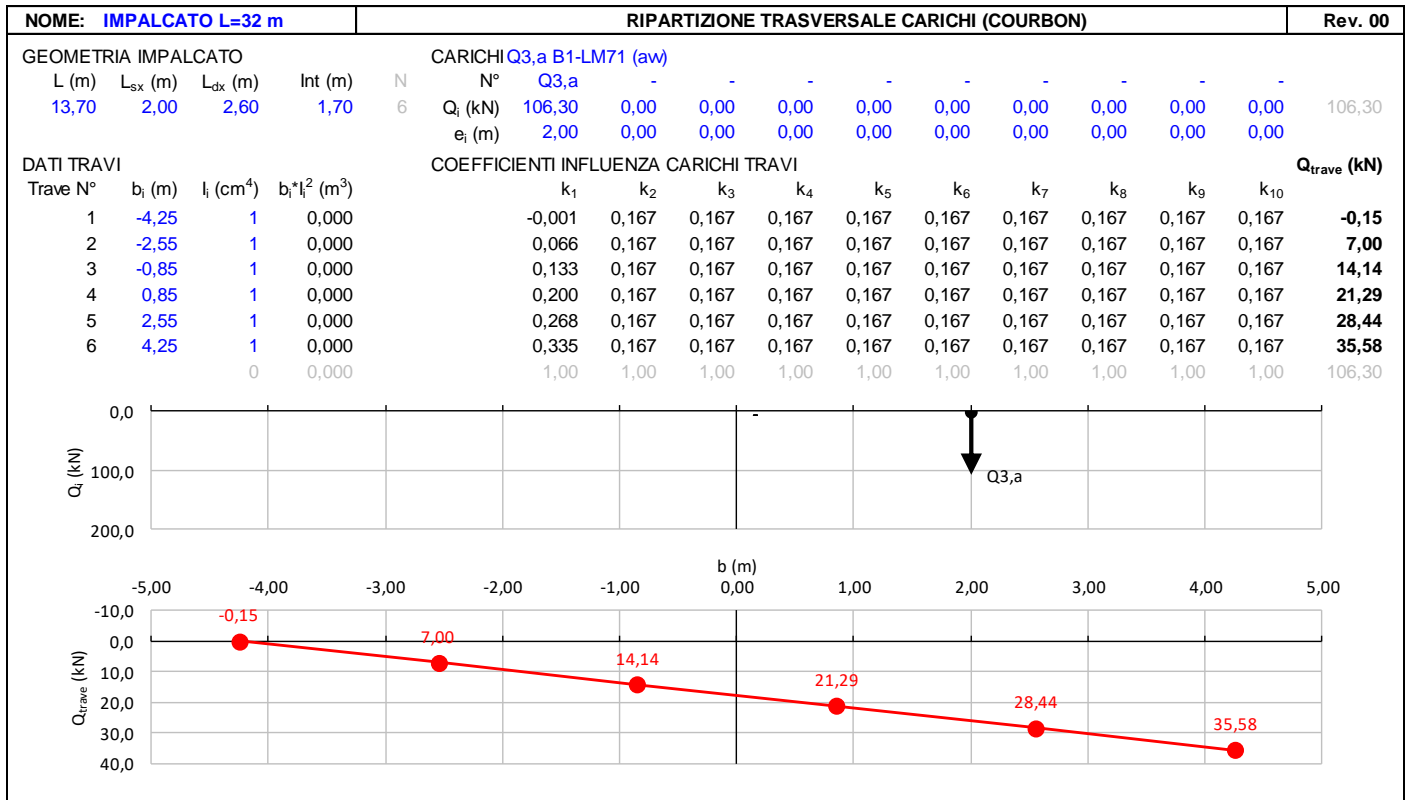
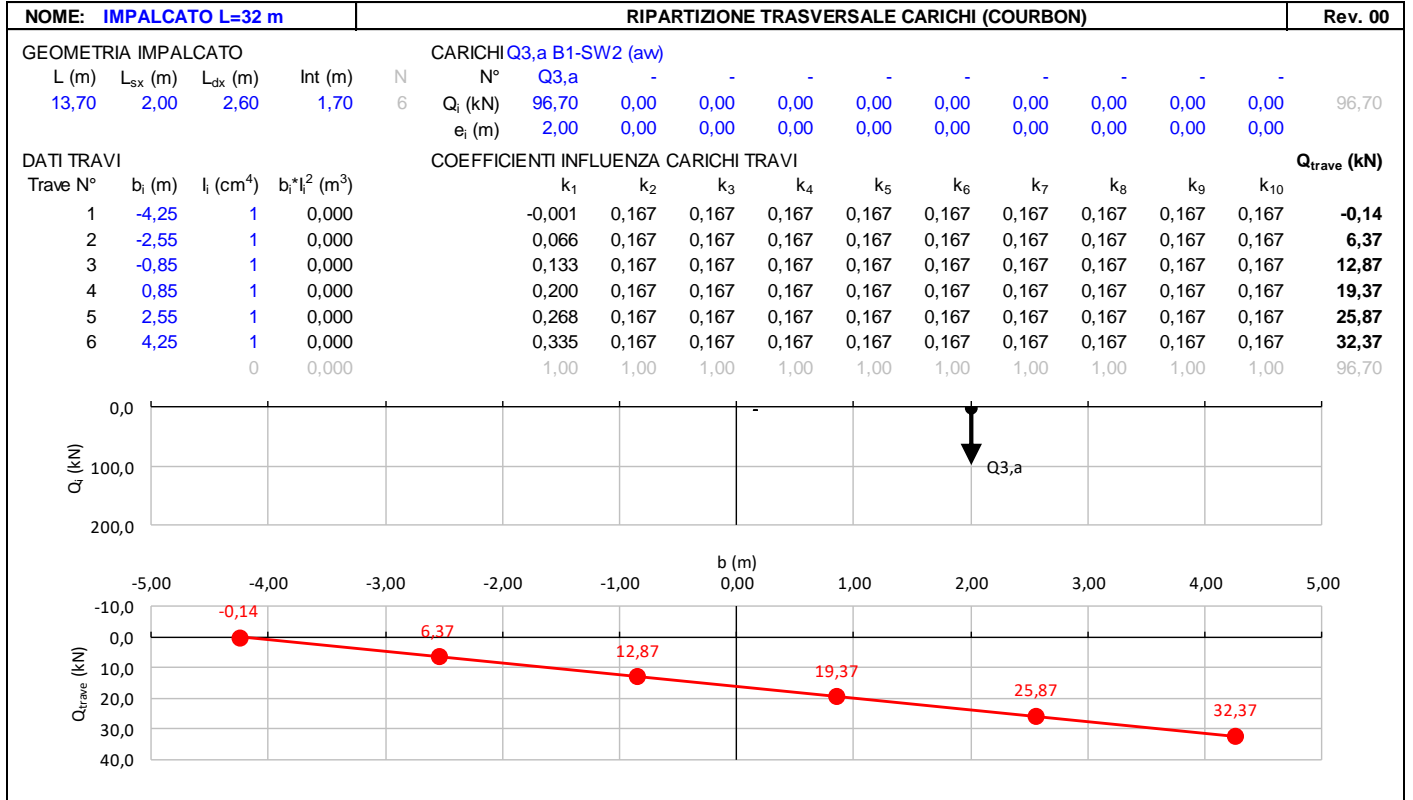



**VI01 da km 2+785,05 a km 2+817,05:  
Relazione di calcolo Spalla S1**

COMMESSA	LOTTO	FASE	ENTE	TIPO DOC	OPERA 7 DISCIPLINA			PROGR	REV	FOGLIO
<b>LI0B</b>	<b>02</b>	<b>E</b>	<b>ZZ</b>	<b>CL</b>	<b>VI</b>	<b>01</b>	<b>04</b>	<b>001</b>	<b>B</b>	<b>56</b>

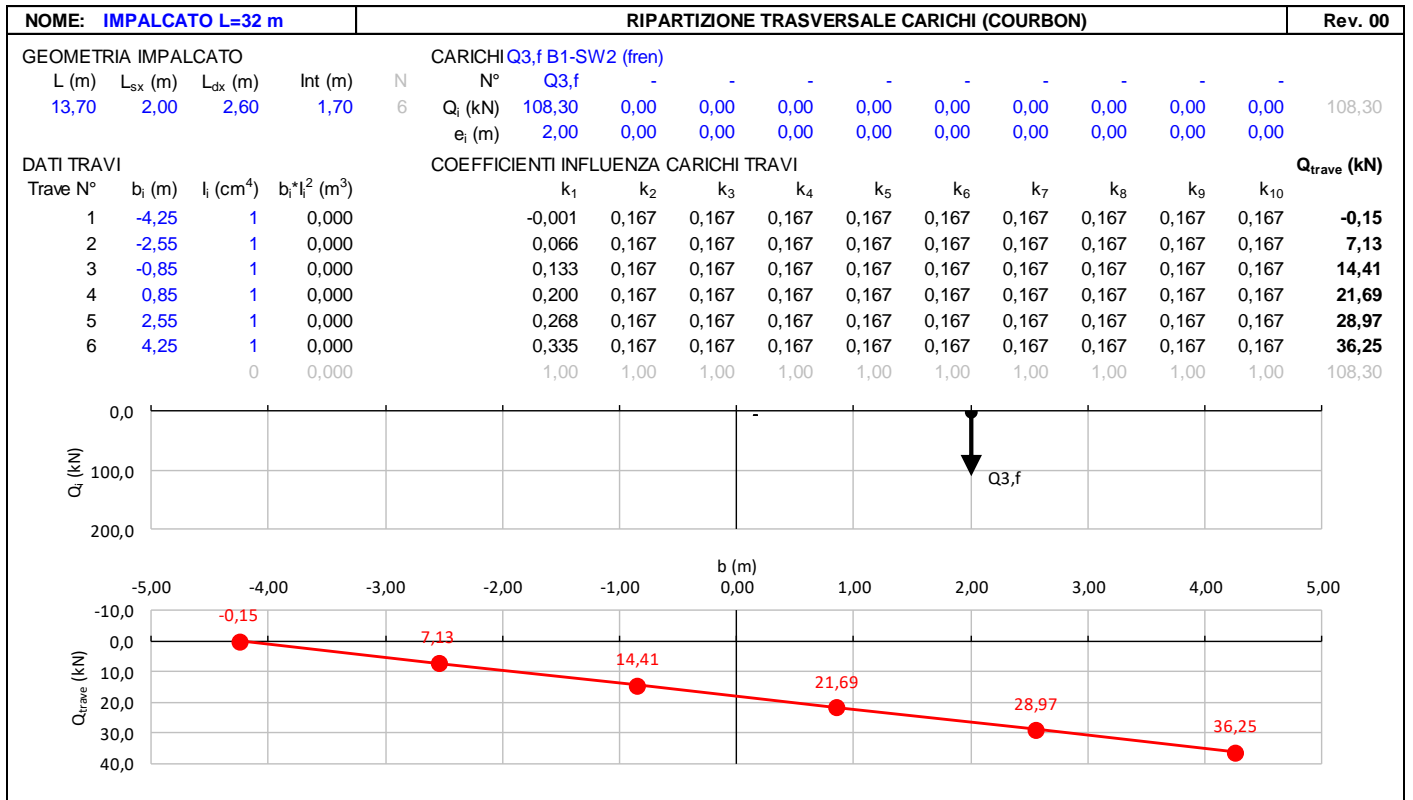
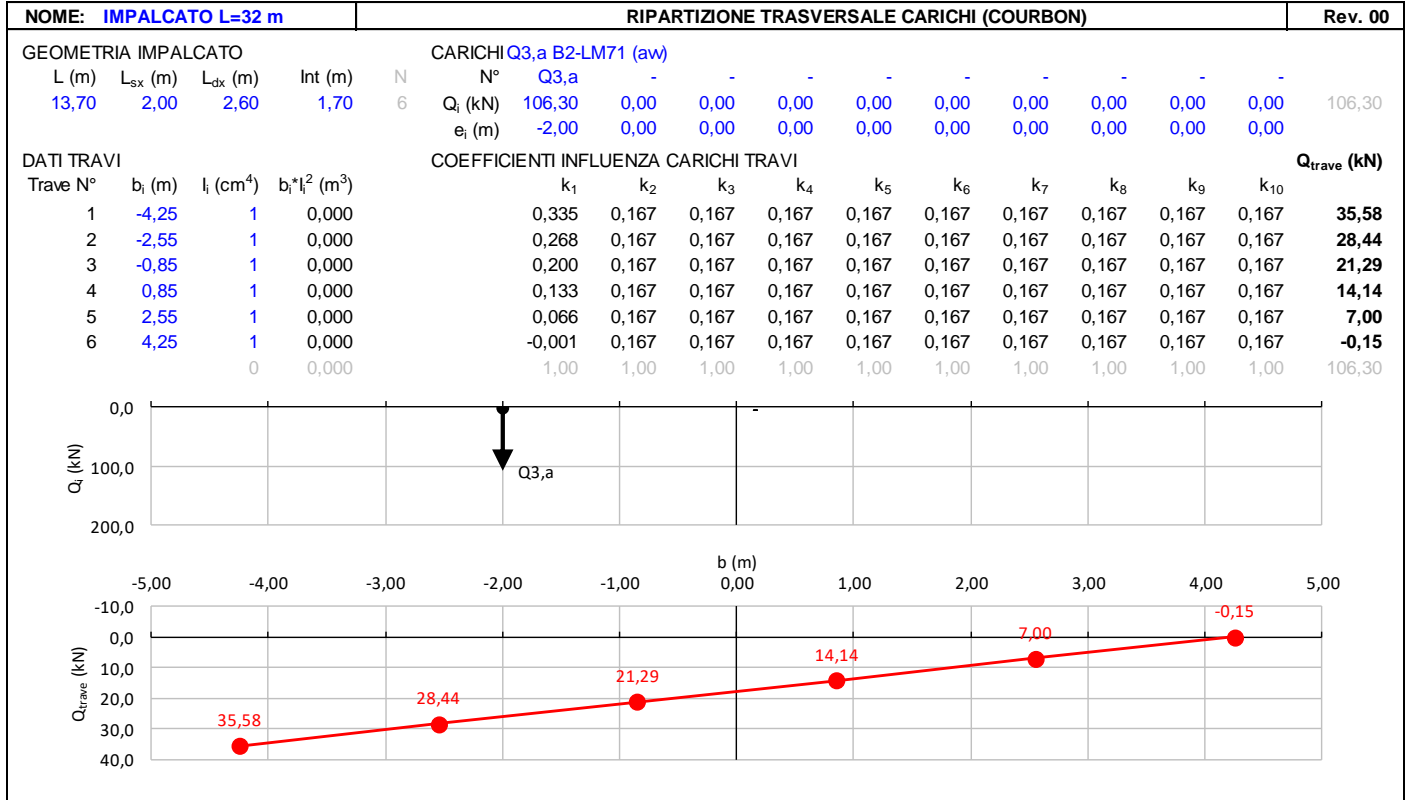

**VI01 da km 2+785,05 a km 2+817,05:  
Relazione di calcolo Spalla S1**

COMMESSA	LOTTO	FASE	ENTE	TIPO DOC	OPERA 7 DISCIPLINA			PROGR	REV	FOGLIO
<b>LI0B</b>	<b>02</b>	<b>E</b>	<b>ZZ</b>	<b>CL</b>	<b>VI</b>	<b>01</b>	<b>04</b>	<b>001</b>	<b>B</b>	<b>57</b>

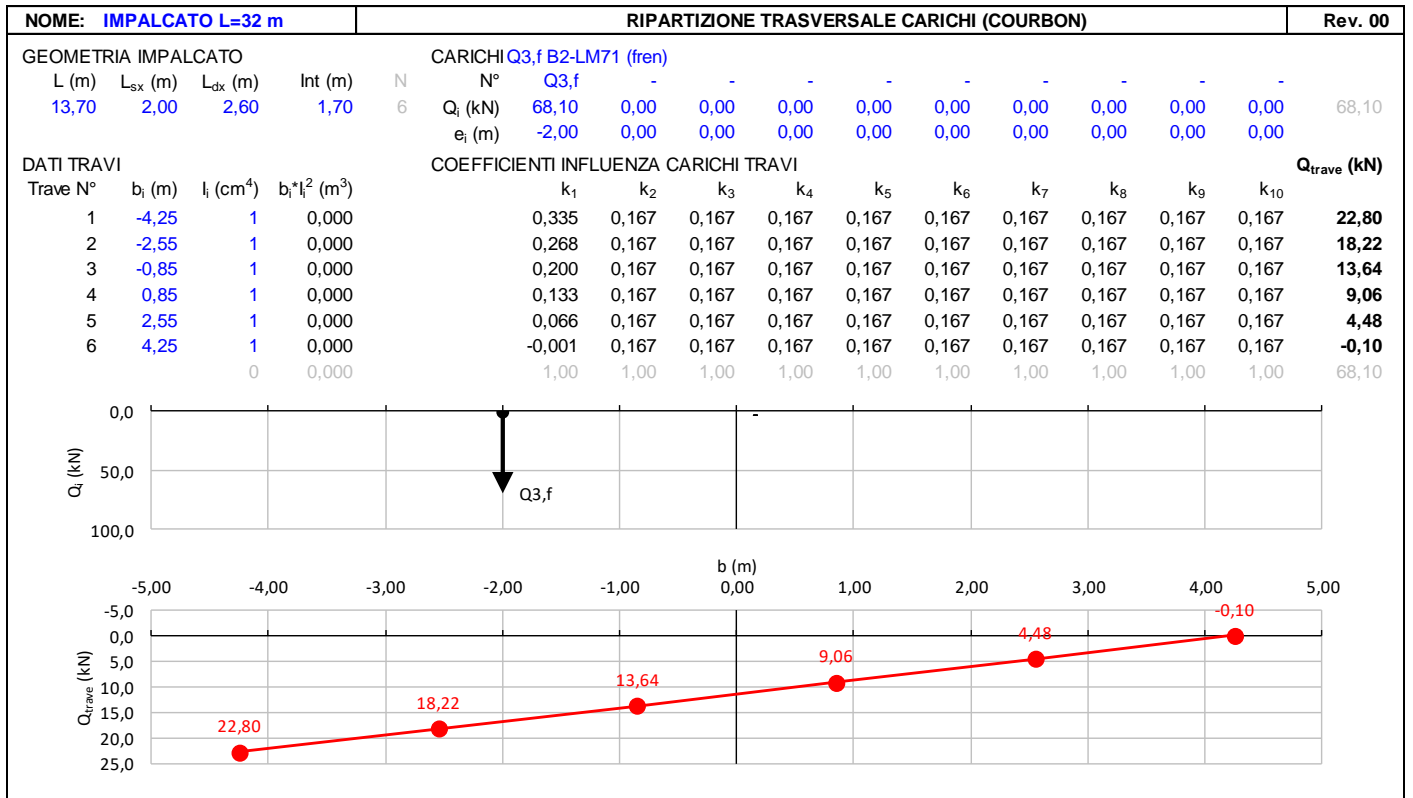
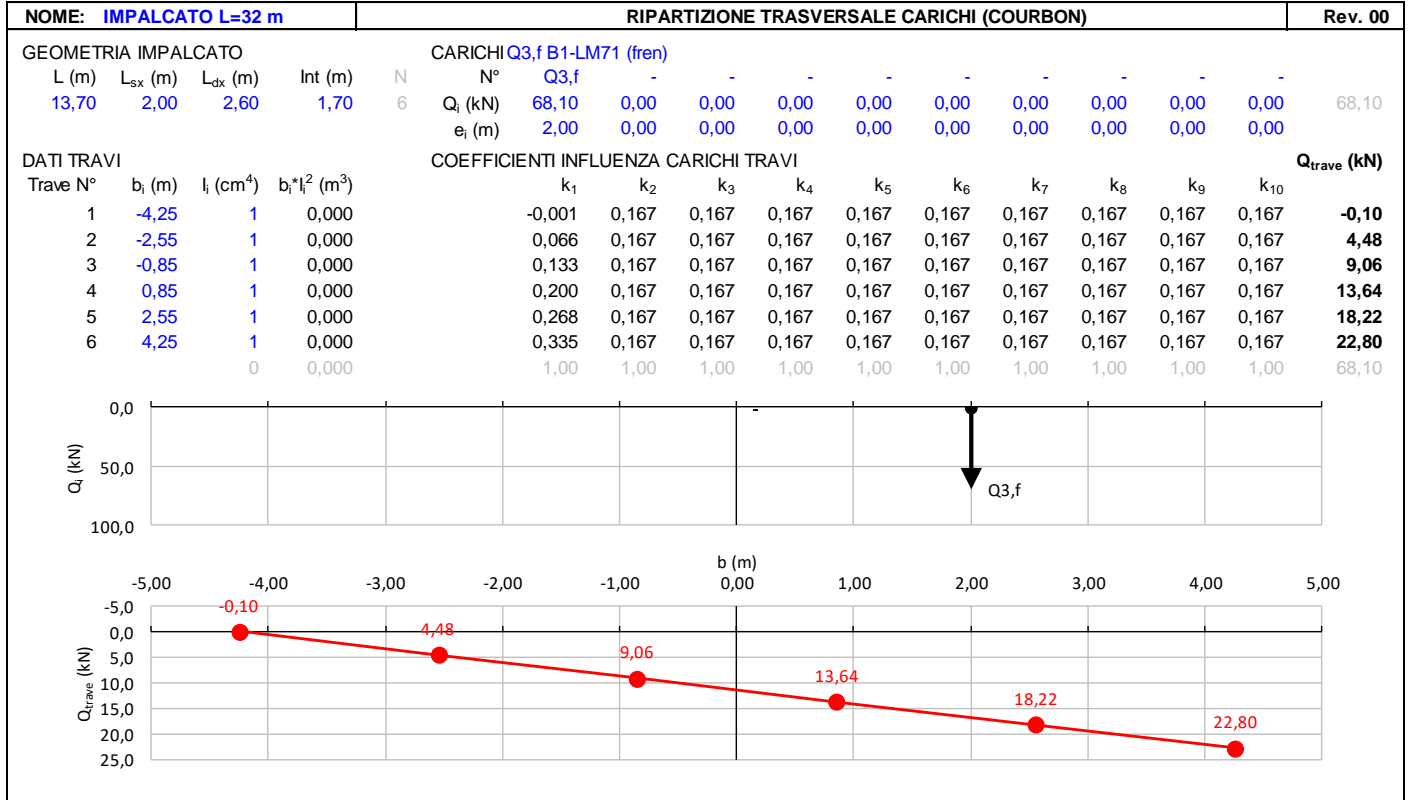

MANDATARIA 		MANDANTI 		<b>LINEA PESCARA – BARI</b> <b>RADDOPPIO DELLA TRATTA FERROVIARIA TERMOLI-LESINA</b> <b>LOTTO 2 e 3 – RADDOPPIO TERMOLI - RIPALTA</b>										
<b>VI01 da km 2+785,05 a km 2+817,05:</b> <b>Relazione di calcolo Spalla S1</b>				COMMESSA	LOTTO	FASE	ENTE	TIPO DOC	OPERA 7 DISCIPLINA			PROGR	REV	FOGLIO
				LI0B	02	E	ZZ	CL	VI	01	04	001	B	58

## 7.8 AZIONE DEL VENTO (Q<sub>6</sub>)

Nome	Tipo	Y <sub>Q</sub>	ψ <sub>0</sub>	ψ <sub>1</sub>	ψ <sub>2</sub>
		(Fav / Sfav)			
VENTO	Variabile	EQU 0.00 / 1.50 (A1) 0.00 / 1.50 (A2) 0.00 / 1.30	0.60	0.50	0.00

In accordo con le raccomandazioni CNR DT207 R1/2018, l'azione del vento può essere convenzionalmente assimilata ad un carico statico uniformemente distribuito sulle superfici. La componente ortogonale è calcolata secondo la seguente espressione:

- $q_b(z)$  pressione cinetica di riferimento  
 $c_e(z)$  coefficiente di esposizione  
 $C_{pm}$  coefficiente di forma (o aerodinamico) complessivo

Il coefficiente di esposizione dipende dall'altezza  $z$  sul suolo del punto considerato, dalla topografia del terreno, dalla categoria di esposizione dove sorge la costruzione. Viene calcolato con le seguenti espressioni:

$$c_e(z) = k_r^2 \cdot c_t(z) \cdot \ln(z/z_0) (7 + c_t(z) \cdot \ln(z/z_0)) \quad Z \geq Z_{min}$$

$$c_e(z) = c_e(Z_{min}) \quad Z < Z_{min}$$

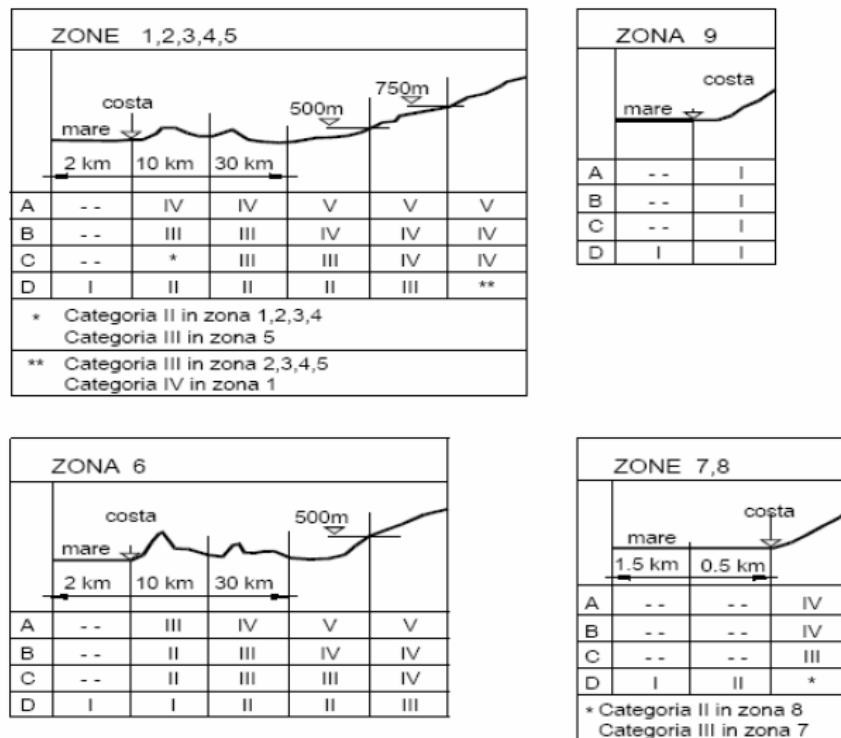

Fig. 3.3.2 - Definizione delle categorie di esposizione

MANDATARIA  CONSORZIO STABILE SOCIETÀ CONSORTILE & S.R.L.	MANDANTI 	<b>LINEA PESCARA – BARI</b> <b>RADDOPPIO DELLA TRATTA FERROVIARIA TERMOLI-LESINA</b> <b>LOTTO 2 e 3 – RADDOPPIO TERMOLI - RIPALTA</b>										
		<b>VI01 da km 2+785,05 a km 2+817,05:</b> <b>Relazione di calcolo Spalla S1</b>	COMMESSA	LOTTO	FASE	ENTE	TIPO DOC	OPERA 7 DISCIPLINA			PROGR	REV
		<b>LI0B</b>	<b>02</b>	<b>E</b>	<b>ZZ</b>	<b>CL</b>	<b>VI</b>	<b>01</b>	<b>04</b>	<b>001</b>	<b>B</b>	59

Tab. 3.3.II - Parametri per la definizione del coefficiente di esposizione

Categoria di esposizione del sito	$K_r$	$z_0$ [m]	$z_{min}$ [m]
I	0,17	0,01	2
II	0,19	0,05	4
III	0,20	0,10	5
IV	0,22	0,30	8
V	0,23	0,70	12

Tabella 11 - Criterio di assegnazione della categoria di esposizione per le diverse zone italiane

Tab. 3.3.III - Classi di rugosità del terreno

Classe di rugosità del terreno	Descrizione
A	Aree urbane in cui almeno il 15% della superficie sia coperto da edifici la cui altezza media superi i 15 m
B	Aree urbane (non di classe A), suburbane, industriali e boschive
C	Aree con ostacoli diffusi (alberi, case, muri, recinzioni,....); aree con rugosità non riconducibile alle classi A, B, D
D	a) Mare e relativa fascia costiera (entro 2 km dalla costa); b) Lago (con larghezza massima pari ad almeno 1 km) e relativa fascia costiera (entro 1 km dalla costa) c) Aree prive di ostacoli o con al più rari ostacoli isolati (aperta campagna, aeroporti, aree agricole, pascoli, zone paludose o sabbiose, superfici innevate o ghiacciate, ....)

L'assegnazione della classe di rugosità non dipende dalla conformazione orografica e topografica del terreno. Si può assumere che il sito appartenga alla Classe A o B, purché la costruzione si trovi nell'area relativa per non meno di 1 km e comunque per non meno di 20 volte l'altezza della costruzione, per tutti i settori di provenienza del vento ampi almeno 30°. Si deve assumere che il sito appartenga alla Classe D, qualora la costruzione sorga nelle aree indicate con le lettere a) o b), oppure entro un raggio di 1 km da essa vi sia un settore ampio 30°, dove il 90% del terreno sia del tipo indicato con la lettera c). Laddove sussistano dubbi sulla scelta della classe di rugosità, si deve assegnare la classe più sfavorevole (l'azione del vento è in genere minima in Classe A e massima in Classe D).

Tabella 12 - Classi di rugosità del terreno

MANDATARIA <b>HUB</b> ENGINEERING <small>CONSORZIO STABILE SOCIETÀ CONSORTILE A R.L.</small>		MANDANTI <b>HYpro</b> S.P.A.		<b>LINEA PESCARA – BARI</b> <b>RADDOPPIO DELLA TRATTA FERROVIARIA TERMOLI-LESINA</b> <b>LOTTO 2 e 3 – RADDOPPIO TERMOLI - RIPALTA</b>										
<b>VI01 da km 2+785,05 a km 2+817,05:</b> <b>Relazione di calcolo Spalla S1</b>				COMMESSA	LOTTO	FASE	ENTE	TIPO DOC	OPERA 7 DISCIPLINA			PROGR	REV	FOGLIO
				<b>LI0B</b>	<b>02</b>	<b>E</b>	<b>ZZ</b>	<b>CL</b>	<b>VI</b>	<b>01</b>	<b>04</b>	<b>001</b>	<b>B</b>	60

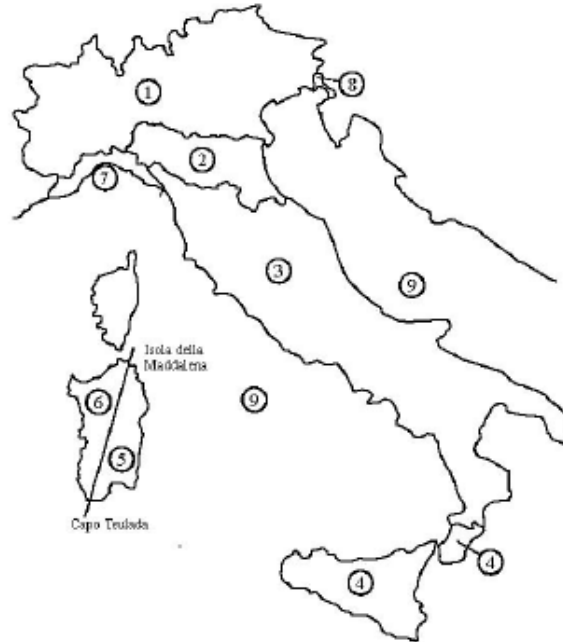

Fig. 3.3.1 - Mappa delle zone in cui è suddiviso il territorio italiano

Figura 20 - Zone caratterizzate da diversi valori della velocità di riferimento

Tab. 3.3.I - Valori dei parametri  $v_{b,0}$ ,  $a_0$ ,  $k_s$

Zona	Descrizione	$v_{b,0}$ [m/s]	$a_0$ [m]	$k_s$
1	Valle d'Aosta, Piemonte, Lombardia, Trentino Alto Adige, Veneto, Friuli Venezia Giulia (con l'eccezione della provincia di Trieste)	25	1000	0,40
2	Emilia Romagna	25	750	0,45
3	Toscana, Marche, Umbria, Lazio, Abruzzo, Molise, Puglia, Campania, Basilicata, Calabria (esclusa la provincia di Reggio Calabria)	27	500	0,37
4	Sicilia e provincia di Reggio Calabria	28	500	0,36
5	Sardegna (zona a oriente della retta congiungente Capo Teulada con l'Isola di Maddalena)	28	750	0,40
6	Sardegna (zona a occidente della retta congiungente Capo Teulada con l'Isola di Maddalena)	28	500	0,36
7	Liguria	28	1000	0,54
8	Provincia di Trieste	30	1500	0,50
9	Isole (con l'eccezione di Sicilia e Sardegna) e mare aperto	31	500	0,32

Tabella 13 - Valori dei parametri  $v_{b,0}$ ,  $a_0$  e  $k_s$  per le diverse zone italiane

**VI01 da km 2+785,05 a km 2+817,05:  
Relazione di calcolo Spalla S1**

COMMESSA	LOTTO	FASE	ENTE	TIPO DOC	OPERA 7 DISCIPLINA			PROGR	REV	FOGLIO
<b>LI0B</b>	<b>02</b>	<b>E</b>	<b>ZZ</b>	<b>CL</b>	<b>VI</b>	<b>01</b>	<b>04</b>	<b>001</b>	<b>B</b>	61



Figura C3.3.1 – Valori del coefficiente  $\alpha_R$  in funzione del periodo di ritorno  $T_R$  (asse in scala logaritmica),

Figura 21 - Diagramma del coefficiente di ritorno  $\alpha_r$  in funzione del periodo di ritorno  $TR$

### 7.8.1 Azione del vento impalcato

NOME: IMPALCATO L=32m		CALCOLO AZIONE VENTO IMPALCATO (CNR DT207/2008)				Rev. 00
PARAMETRI VENTO DI PROGETTO		DATI GEOMETRICI IMPALCATO				AZIONI TOTALI IMPALCATO
Zona	3 (Tab.3.I)	$h_{tot}$ (m)	7,40	Altezza impalcato	L influenza (m)	16,00
$v_{b,0}$ (m/s)	27,00 Velocità base liv. mare (Tab.3.I)	d (m)	13,70	Larghezza impalcato	$F_x$ (kN)	278,8
$c_a$	1,00 Coeff. altitudine	$d/h_{tot}$	1,85 (§G.10.3)		$F_y$ (kN)	267,0
$v_b$ (m/s)	27,00 Velocità base riferimento vento	z (m)	20,00	Altezza dal suolo impalcato	$M_z$ (kNm)	826,4
$T_R$ (anni)	75 Tempo ritorno vento	$c_e$	2,81	Coeff. esposizione		
$c_r$	1,037 Coeff. tempo ritorno	$\rho$ (kg/m <sup>3</sup> )	1,25	Massa specifica aria		
$v_r$ (m/s)	27,99 Velocità riferimento vento	$q_p$ (Pa)	1376	Pressione cinetica picco		
$k_a$	0,37 Fattore altitudine (Tab.3.I)	$c_{fx}$	1,71			
$a_s$ (m s.l.m.)	20 Altitudine sito	$c_{fy}$	0,89			
$a_0$ (m s.l.m.)	500 Altitudine base (Tab.3.I)	$c_{mz}$	0,20			
Categoria	2 (Tab. 3.II - 3.III)	$f_x$ (kN/m)	17,42 (§G.10.3)			
$k_r$	0,19 Fattore terreno (Tab.3.II)	$f_y$ (kN/m)	16,68 (§G.11.1)			
$z_{min}$ (m)	4,00 Altezza minima (Tab.3.II)	$m_z$ (kNm/m)	51,65 (§G.11.1)			
$z_0$ (m)	0,05 Altezza rugosità (Tab.3.II)					
$c_t$	1,00 Coeff. topografico					

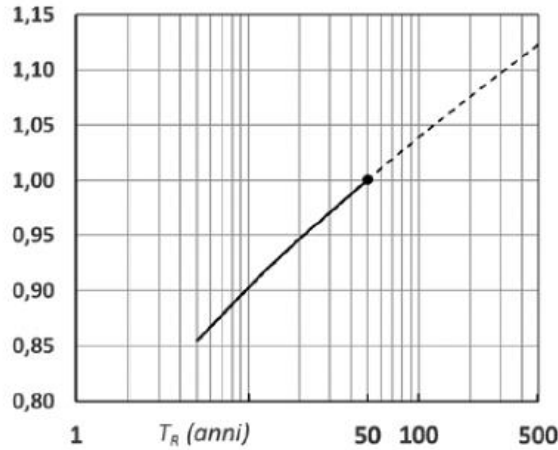
$$f_x(z) = q_p(z) \cdot l \cdot c_{fx}$$

$$f_y(z) = q_p(z) \cdot l \cdot c_{fy}$$

$$m_z(z) = q_p(z) \cdot l^2 \cdot c_{mz}$$

**VI01 da km 2+785,05 a km 2+817,05:  
Relazione di calcolo Spalla S1**

COMMESSA	LOTTO	FASE	ENTE	TIPO DOC	OPERA 7 DISCIPLINA			PROGR	REV	FOGLIO
<b>LI0B</b>	<b>02</b>	<b>E</b>	<b>ZZ</b>	<b>CL</b>	<b>VI</b>	<b>01</b>	<b>04</b>	<b>001</b>	<b>B</b>	<b>62</b>

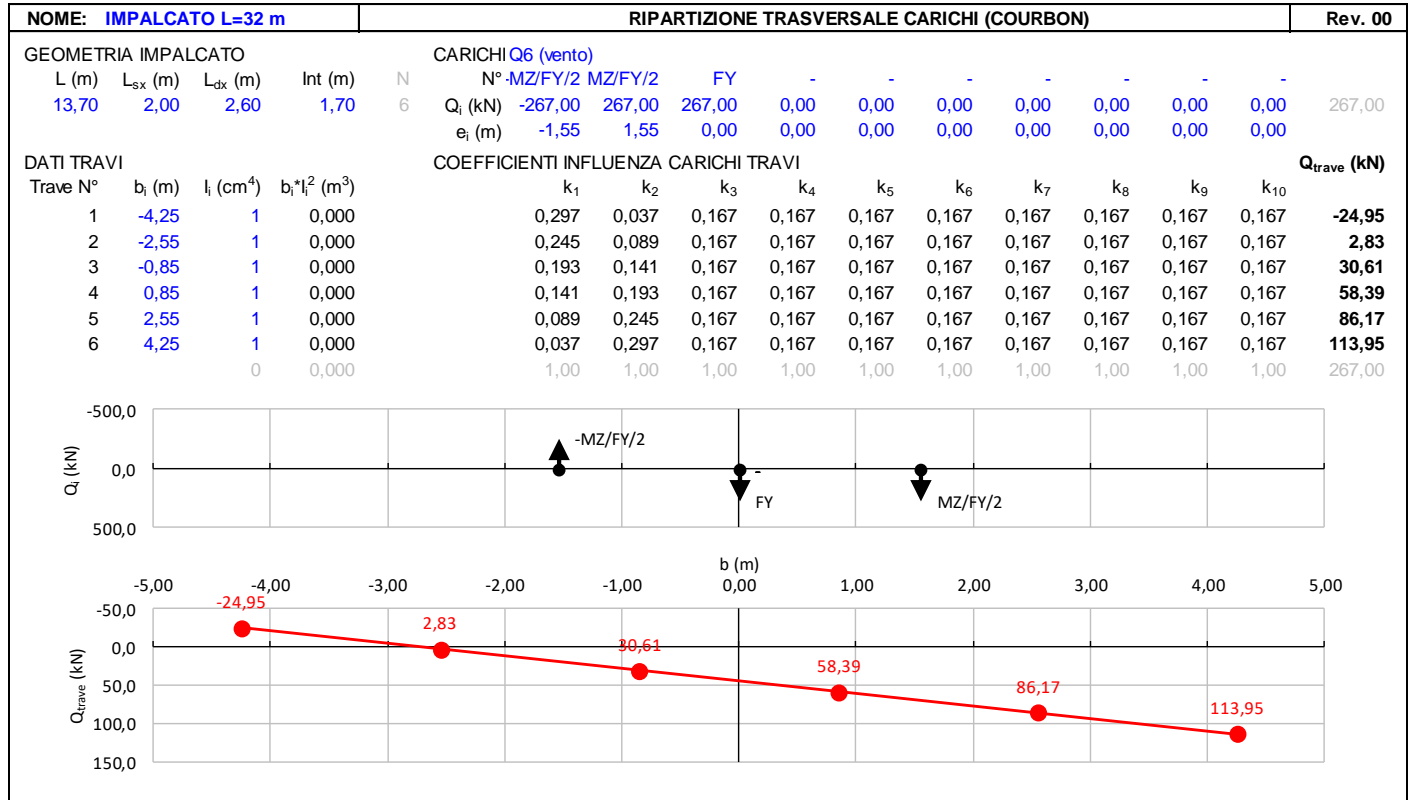

## 7.8.2 Azioni del vento muro d'ala

Per la valutazione delle azioni agenti sul muro d'ala, si considera la risultante dell'azione del vento su una barriera alta 5m. Inoltre, questa azione comprende le azioni aerodinamiche, per la cui si fa riferimento all'analisi dei carichi impalcato, che sono ricavate del modello locale usato per l'analisi della soletta, riportate sulla relazione di calcolo dell'impalcato in acciaio di luce L=32 m, in cui è stata considerata una pressione totale di 1.99 kN/m<sup>2</sup>.

MANDATARIA 		MANDANTI 		<b>LINEA PESCARA – BARI</b> <b>RADDOPPIO DELLA TRATTA FERROVIARIA TERMOLI-LESINA</b> <b>LOTTO 2 e 3 – RADDOPPIO TERMOLI - RIPALTA</b>								
<b>VI01 da km 2+785,05 a km 2+817,05:</b> <b>Relazione di calcolo Spalla S1</b>		COMMESSA	LOTTO	FASE	ENTE	TIPO DOC	OPERA 7 DISCIPLINA			PROGR	REV	FOGLIO
		<b>LI0B</b>	<b>02</b>	<b>E</b>	<b>ZZ</b>	<b>CL</b>	<b>VI</b>	<b>01</b>	<b>04</b>	<b>001</b>	<b>B</b>	<b>63</b>

## 7.9 AZIONE SISMICA (E)

Nome	Tipo	$\gamma_E$ (Fav / Sfav)	$\psi_0$	$\psi_1$	$\psi_2$
SISMA	Sismiche	EQU 0.00 / 1.00 (A1) 0.00 / 1.00 (A2) 0.00 / 1.00	-	-	-

Le azioni sismiche di progetto, in base alle quali valutare il rispetto dei diversi stati limite considerati, si definiscono a partire dalla “pericolosità sismica di base” del sito di costruzione, che costituisce l’elemento di conoscenza primario per la determinazione delle azioni sismiche. La pericolosità sismica del sito è definita in termini di:

$a_g$	accelerazione orizzontale massima del terreno
$F_0$	valore massimo del fattore di amplificazione dello spettro in accelerazione orizzontale
$T_C^*$	periodo di inizio del tratto a velocità costante dello spettro in accelerazione orizzontale

L’accelerazione orizzontale massima attesa  $a_g$  è riferita in condizioni di campo libero su sito di riferimento rigido con superficie topografica orizzontale di categoria A, nonché di ordinate dello spettro di risposta elastico in accelerazione ad essa corrispondente  $S_e(T)$ , con riferimento a prefissate probabilità di eccedenza  $P_{VR}$  nel periodo di riferimento  $V_R$  per ogni stato limite considerato.

I valori dei parametri  $a_g$ ,  $F_0$  e  $T_C^*$  relativi alla pericolosità sismica su reticolo di riferimento nell’intervallo di riferimento sono forniti nelle tabelle riportate nell’ALLEGATO B delle NTC.

### 7.9.1 Stati limite di progetto sismici

L’opera in questione rientra in particolare nell’ambito del Progetto di Raddoppio della tratta Ferroviaria “Linea Pescara - Bari - Raddoppio Termoli - Lesina”, che si sviluppa per circa 25Km, attraversando il territorio di diverse località, tra cui Termoli (CB), Campomarino (CB), Campomarino – Santa Monica (CB), Marina di Chieti / Chieti (FG), Serracapriola- Loc.SS16 (FG).



MANDATARIA <b>HUB</b> ENGINEERING <small>CONSORZIO STABILE SOCIETÀ CONSORTILE A R.L.</small>		MANDANTI <b>HYpro</b> S.P.A.		<b>LINEA PESCARA – BARI</b> <b>RADDOPPIO DELLA TRATTA FERROVIARIA TERMOLI-LESINA</b> <b>LOTTO 2 e 3 – RADDOPPIO TERMOLI - RIPALTA</b>										
<b>VI01 da km 2+785,05 a km 2+817,05:</b> <b>Relazione di calcolo Spalla S1</b>				COMMESSA	LOTTO	FASE	ENTE	TIPO DOC	OPERA 7 DISCIPLINA			PROGR	REV	FOGLIO
				<b>LI0B</b>	<b>02</b>	<b>E</b>	<b>ZZ</b>	<b>CL</b>	<b>VI</b>	<b>01</b>	<b>04</b>	<b>001</b>	<b>B</b>	<b>64</b>



Figura 22- Configurazione planimetrica tracciato

In considerazione della variabilità dei parametri di pericolosità sismica con la localizzazione geografica del sito, ed allo scopo di individuare dei tratti omogenei nell'ambito dei quali assumere costanti detti parametri, si è provveduto a suddividere il tracciato in quattro sottozone sismiche, a seguito di un esame generale del livello pericolosità sismica dell'area che evidenzia un graduale incremento dell'intensità sismica da nord verso sud; nella fattispecie le zone sismiche "omogenee" individuate, sono quelle di seguito elencate:

Progr. Inizio	Progr. Fine	Località di Riferimento Azioni Sismiche	Zona sismica Locale
0	5.250,00	Campomarino(CB)	S1
5.250,00	10.000,00	Campomarino - Santa Monica (CB)	S2
10.000,00	18.650,00	Marina di Chieuti /Chieuti (FG)	S3
18.650,00	24.200,00	Serracapriola- Loc.SS16 (FG)	S4

Tabella 14 - Tabella di riepilogo località di riferimento per la valutazione delle azioni sismiche per il progetto delle opere

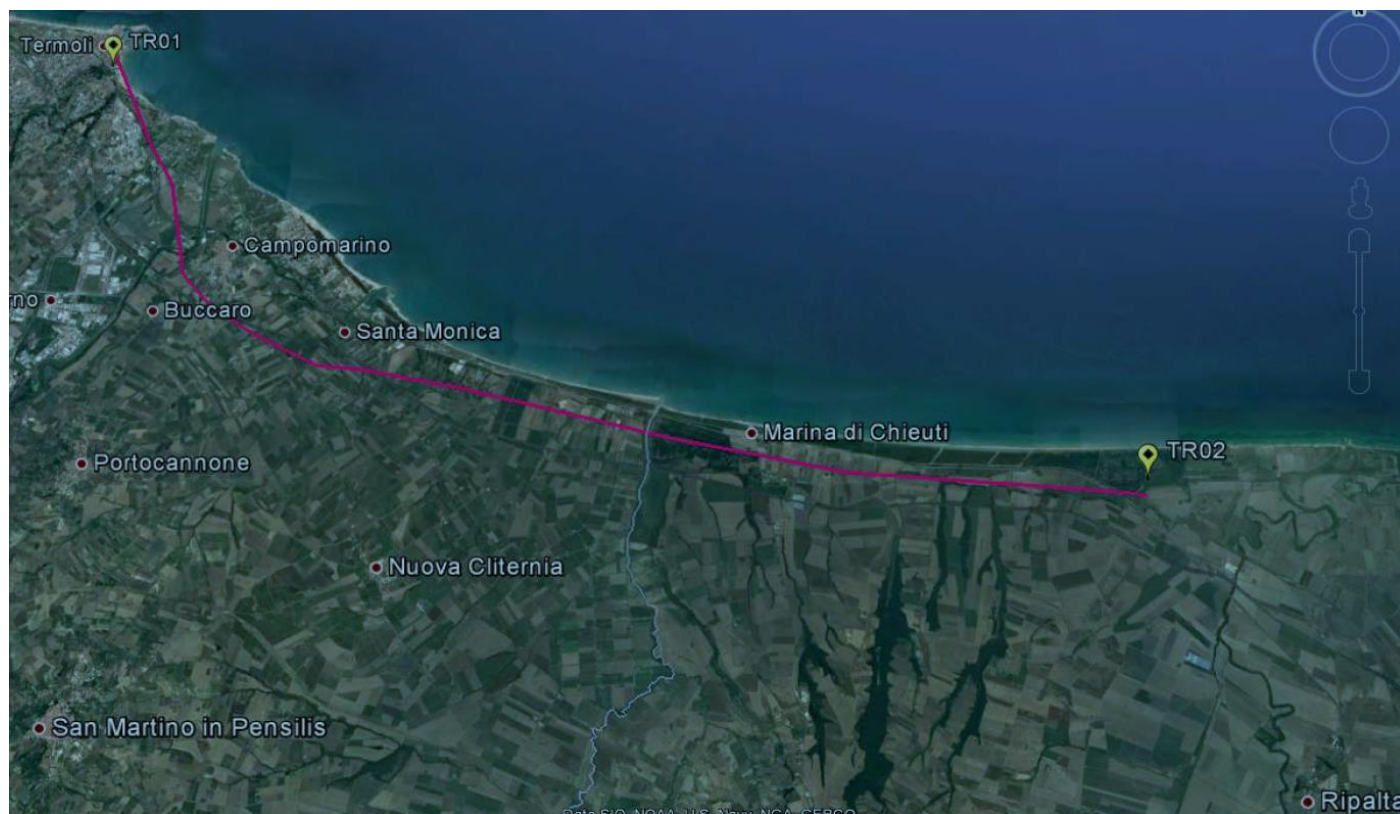
La vita nominale  $V_N$  delle infrastrutture ferroviarie può, di norma, assumersi come indicato nella seguente tabella:

MANDATARIA 		MANDANTI 		<b>LINEA PESCARA – BARI</b> <b>RADDOPPIO DELLA TRATTA FERROVIARIA TERMOLI-LESINA</b> <b>LOTTO 2 e 3 – RADDOPPIO TERMOLI - RIPALTA</b>										
<b>VI01 da km 2+785,05 a km 2+817,05:</b> <b>Relazione di calcolo Spalla S1</b>				COMMESSA	LOTTO	FASE	ENTE	TIPO DOC	OPERA 7 DISCIPLINA			PROGR	REV	FOGLIO
				<b>LI0B</b>	<b>02</b>	<b>E</b>	<b>ZZ</b>	<b>CL</b>	<b>VI</b>	<b>01</b>	<b>04</b>	<b>001</b>	<b>B</b>	<b>65</b>

TIPO DI COSTRUZIONE <sup>(1)</sup>	Vita Nominale $V_N$ [Anni] <sup>(1)</sup>
OPERE NUOVE SU INFRASTRUTTURE FERROVIARIE PROGETTATE CON LE NORME VIGENTI PRIMA DEL DM 14.01.2008 A VELOCITÀ CONVENZIONALE ( $V < 250$ Km/h)	50
ALTRE OPERE NUOVE A VELOCITÀ $V < 250$ Km/h	75
ALTRE OPERE NUOVE A VELOCITÀ $V \geq 250$ km/h	100
OPERE DI GRANDI DIMENSIONI: PONTI E VIADOTTI CON CAMPATE DI LUCE MAGGIORE DI 150 m	$\geq 100$ <sup>(2)</sup>
(1) – La stessa $V_N$ si applica anche ad apparecchi di appoggio, coprigiunti e impermeabilizzazione delle stesse opere. (2) - Da definirsi per il singolo progetto a cura di FERROVIE.	

Per le opere definitive e tenendo conto delle indicazioni precedenti, si ha il periodo di riferimento della struttura  $V_R = 112.5$  anni, si possono pertanto individuare i seguenti stati limite:

SLATO LIMITE	$T_R$ [anni]	$a_g$ [g]	$F_o$ [-]	$T_c^*$ [s]
SLO	68	0,066	2,494	0,324
SLD	113	0,082	2,548	0,332
SLV	1068	0,195	2,532	0,375
SLC	2193	0,253	2,507	0,382

Tabella 15 - Parametri sismici per i vari stati limite di progetto

Con riferimento al §7 delle NTC 2008, le costruzioni caratterizzate nei confronti dello SLV, da  $a_g S \leq 0.075g$ , possono essere progettate e verificate con la sola verifica nei confronti dello SLV.

Con riferimento alle caratteristiche dell'opera, si sono analizzati i seguenti stati limite di progetto:

- *Stato limite di danno (SLD)*: a seguito del terremoto la costruzione nel suo complesso, includendo gli elementi strutturali quelli non strutturali e le apparecchiature rilevanti alla sua funzione, subisce danni tali da non mettere a rischio gli utenti e da non compromettere significativamente la capacità di resistenza e di rigidità nei confronti delle azioni verticali ed orizzontali, mantenendosi immediatamente utilizzabile pur nell'interruzione d'uso di parte delle apparecchiature

Probabilità di superamento

$$P_{VR} = 63\%$$

Tempo di ritorno

$$T_R = -V_R / \ln(1-P_{VR}) = -112.5 / \ln(1-0.63) = 113 \text{ anni}$$

- *Stato limite ultimo di salvaguardia della vita (SLV)*: a seguito del terremoto la costruzione subisce rotture e crolli dei componenti non strutturali ed impiantistici e significativi danni dei componenti strutturali cui si associa una perdita significativa di rigidità nei confronti delle azioni orizzontali; la costruzione conserva

MANDATARIA  	<b>LINEA PESCARA – BARI</b> <b>RADDOPPIO DELLA TRATTA FERROVIARIA TERMOLI-LESINA</b> <b>LOTTO 2 e 3 – RADDOPPIO TERMOLI - RIPALTA</b>										
	<b>VI01 da km 2+785,05 a km 2+817,05:</b> <b>Relazione di calcolo Spalla S1</b>	COMMESSA	LOTTO	FASE	ENTE	TIPO DOC	OPERA 7 DISCIPLINA			PROGR	REV
	<b>LI0B</b>	<b>02</b>	<b>E</b>	<b>ZZ</b>	<b>CL</b>	<b>VI</b>	<b>01</b>	<b>04</b>	<b>001</b>	<b>B</b>	66

invece una parte della resistenza e rigidità per azioni verticali e un margine di sicurezza nei confronti del collasso per azioni sismiche orizzontali

Probabilità di superamento

$$P_{VR} = 10\%$$

Tempo di ritorno

$$T_R = -V_R / \ln(1-P_{VR}) = -112.5 / \ln(1-0.10) = 1068 \text{ anni}$$

### 7.9.2 Spettri di risposta

Per il sito in esame, in base alle caratteristiche geotecniche di riferimento e dalla morfologia del terreno descritti nei capitoli precedenti, il sottosuolo può essere classificato come:

Categoria sottosuolo

“D”

*Depositi di terreni a grana grossa mediamente addensati o terreni a grana fina mediamente consistenti con profondità del substrato superiori a 30 m, caratterizzati da un miglioramento delle proprietà meccaniche con la profondità e da valori di velocità equivalente compresi tra 100 m/s e 180 m/s*

Categoria topografica

“T1”

Superficie pianeggiante, pendii e rilievi isolati con inclinazione media  $i \leq 15^\circ$

Lo spettro di risposta elastico orizzontale  $S_e(T)$  del sisma è definito dalle espressioni seguenti:

$$0 \leq T < T_B \quad S_e(T) = a_g \cdot S \cdot \eta \cdot F_0 \cdot \left[ \frac{T}{T_B} + \frac{1}{\eta \cdot F_0} \cdot \left( 1 - \frac{T}{T_B} \right) \right]$$

$$T_B \leq T < T_C \quad S_e(T) = a_g \cdot S \cdot \eta \cdot F_0$$

$$T_C \leq T < T_D \quad S_e(T) = a_g \cdot S \cdot \eta \cdot F_0 \cdot \left[ \frac{T_C}{T} \right]$$

$$T_D \leq T \quad S_e(T) = a_g \cdot S \cdot \eta \cdot F_0 \cdot \left[ \frac{T_D \cdot T_C}{T^2} \right]$$

$T$  periodo di vibrazione orizzontale [s]

$S_e(T)$  accelerazione spettrale orizzontale [ $m/s^2$ ]

$S = S_s \cdot S_T$  coefficiente della categoria di sottosuolo e delle condizioni topografiche

$S_s$  coefficiente di amplificazione stratigrafica (vedi tabella seguente)

$S_T$  coefficiente di amplificazione topografica (vedi tabella seguente)

$\eta = \sqrt{10/(5 + \xi)} \geq 0,55$  fattore che altera lo spettro elastico per smorzamento viscosi diversi dal 5%

$\xi$  coefficiente di smorzamento viscoso [%]

$F_0$  fattore che quantifica l'amplificazione spettrale massima

$T_C = C_C \cdot T_C^*$  periodo corrispondente all'inizio del tratto a velocità costante dello spettro

$C_C$  coefficiente definito nella tabella seguente

$T_B = T_C/3$  periodo corrispondente all'inizio del tratto dello spettro ad accelerazione costante

$T_D = 4 \cdot a_g/g + 1,6$  periodo corrispondente all'inizio del tratto a spostamento costante dello spettro

Categoria sottosuolo	$S_s$	$C_C$
A	1.00	1.00
B	$1.0 \leq 1.40 - 0.40 \cdot F_0 \cdot a_g/g \leq 1.20$	$1.10 \cdot (T_C^*)^{-0.20}$

MANDATARIA 		MANDANTI 		<b>LINEA PESCARA – BARI</b> <b>RADDOPPIO DELLA TRATTA FERROVIARIA TERMOLI-LESINA</b> <b>LOTTO 2 e 3 – RADDOPPIO TERMOLI - RIPALTA</b>										
<b>VI01 da km 2+785,05 a km 2+817,05:</b> <b>Relazione di calcolo Spalla S1</b>				COMMESSA	LOTTO	FASE	ENTE	TIPO DOC	OPERA 7 DISCIPLINA			PROGR	REV	FOGLIO
				<b>LI0B</b>	<b>02</b>	<b>E</b>	<b>ZZ</b>	<b>CL</b>	<b>VI</b>	<b>01</b>	<b>04</b>	<b>001</b>	<b>B</b>	67

C	$1.0 \leq 1.70 - 0.6 \cdot F_0 \cdot a_g / g \leq 1.50$	$1.05 \cdot (T_c^*)^{-0.33}$
D	$0.90 \leq 2.40 - 1.50 \cdot F_0 \cdot a_g / g \leq 1.80$	$1.25 \cdot (T_c^*)^{-0.50}$
E	$1.0 \leq 2.00 - 1.10 \cdot F_0 \cdot a_g / g \leq 1.60$	$1.15 \cdot (T_c^*)^{-0.40}$

Tabella 16 - Coefficienti di amplificazione stratigrafica orizzontale

Categoria topografica	Ubicazione dell'opera o dell'intervento	S <sub>T</sub>
T1	-	1.0
T2	In corrispondenza della sommità del pendio	1.2
T3	In corrispondenza della cresta del rilievo	1.2
T4	In corrispondenza della cresta del rilievo	1.4

Tabella 17 - Coefficienti di amplificazione topografica

Lo spettro di risposta elastico verticale  $S_{ve}(T)$  del sisma è definito dalle espressioni seguenti:

$$0 \leq T < T_B \quad S_{ve}(T) = a_g \cdot S \cdot \eta \cdot F_v \cdot \left[ \frac{T}{T_B} + \frac{1}{\eta \cdot F_v} \cdot \left( 1 - \frac{T}{T_B} \right) \right]$$

$$T_B \leq T < T_C \quad S_{ve}(T) = a_g \cdot S \cdot \eta \cdot F_v$$

$$T_C \leq T < T_D \quad S_{ve}(T) = a_g \cdot S \cdot \eta \cdot F_v \cdot \left[ \frac{T_C}{T} \right]$$

$$T_D \leq T \quad S_{ve}(T) = a_g \cdot S \cdot \eta \cdot F_v \cdot \left[ \frac{T_D \cdot T_C}{T^2} \right]$$

T periodo di vibrazione verticale [s]

$S_{ve}(T)$  accelerazione spettrale verticale [m/s<sup>2</sup>]

$F_v = 1,35 \cdot F_0 \cdot (a_g/g)^{0.5}$  fattore che quantifica l'accelerazione spettrale massima

I parametri  $S_s$ ,  $T_B$ ,  $T_C$  e  $T_D$  per la definizione dello spettro verticale sono indipendenti dalla categoria di suolo e assumono i valori riportati nella tabella seguente.

Categoria sottosuolo	S <sub>s</sub>	T <sub>B</sub>	T <sub>C</sub>	T <sub>D</sub>
A, B, C, D, E	1.0	0.05 s	0.15 s	1.0 s

Tabella 18 - Coefficienti di amplificazione stratigrafica verticale

Le capacità dissipative della struttura possono essere considerate nella fase di analisi attraverso una riduzione delle forze elastiche, che tiene conto in modo semplificato della capacità dissipativa anelastica della struttura, della sua sovrarresistenza, dell'incremento del suo periodo proprio a seguito delle plasticizzazioni. In tal caso, lo spettro di progetto  $S_d(T)$  da utilizzare è lo spettro elastico ridotto sostituendo nelle formule corrispondenti  $\eta$  con  $1/q$ , dove  $q$  è il fattore di struttura. Si assume comunque  $S_d(T) \geq 0,2a_g$ .

MANDATARIA 		MANDANTI 		<b>LINEA PESCARA – BARI</b> <b>RADDOPPIO DELLA TRATTA FERROVIARIA TERMOLI-LESINA</b> <b>LOTTO 2 e 3 – RADDOPPIO TERMOLI - RIPALTA</b>										
<b>VI01 da km 2+785,05 a km 2+817,05:</b> <b>Relazione di calcolo Spalla S1</b>				COMMESSA	LOTTO	FASE	ENTE	TIPO DOC	OPERA 7 DISCIPLINA			PROGR	REV	FOGLIO
				LI0B	02	E	ZZ	CL	VI	01	04	001	B	68

Il valore del fattore di struttura  $q$  da utilizzare per ciascuna direzione della azione sismica dipende dalla tipologia strutturale, dal suo grado di iperstaticità e dai criteri di progettazione adottati e prende in conto le non linearità di materiale. Esso può essere calcolato tramite la seguente espressione:

$$q = q_0 \cdot K_R$$

$q_0$  valore massimo del fattore di struttura che dipende dal livello di duttilità attesa, dalla tipologia strutturale e dal rapporto  $\alpha_u/\alpha_1$  tra il valore dell'azione sismica per il quale si verifica la formazione di un numero di cerniere plastiche tali da rendere la struttura labile e quello per il quale il primo elemento strutturale raggiunge la plasticizzazione a flessione

$K_R$  fattore riduttivo che dipende dalle caratteristiche di regolarità in altezza della costruzione

Il valore di  $q$  utilizzato per la componente verticale dell'azione sismica allo SLV, a meno di adeguate analisi giustificative, è  $q = 1.50$  per qualunque tipologia strutturale e di materiale, tranne che per i ponti per i quali è  $q = 1.00$ .

#### 7.9.2.1 Pile e spalle da ponte

Le capacità dissipative delle singole sottostrutture sono variabili a seconda di che si tratti delle pile o delle spalle.

Nel caso di comportamento strutturale non dissipativo, la capacità delle membrature e dei collegamenti deve essere valutata in accordo con le regole di cui al Capitolo 4, senza nessun requisito aggiuntivo, a condizione che: per le strutture di calcestruzzo armato, nessuna sezione superi la curvatura convenzionale di prima plasticizzazione, come definita al § 7.4.4.1.2; per le strutture di calcestruzzo armato precompresso e per le strutture in carpenteria metallica, nessun materiale superi la deformazione di snervamento di progetto.

Nel caso di comportamento strutturale dissipativo, la struttura del ponte deve essere concepita e dimensionata in modo tale che, sotto l'azione sismica relativa allo SLV, essa dia luogo alla formazione di un meccanismo dissipativo stabile nel quale la dissipazione sia limitata alle pile.

Ai soli fini del progetto dei pali di fondazione, con riferimento al §7.2.5, è possibile considerare una limitata capacità dissipativa, dividendo per 1.50 le sollecitazioni sismiche sui pali derivanti dall'analisi strutturale con comportamento non dissipativo. In questo caso, per una lunghezza pari a 10 diametri dalla sommità del palo, devono applicarsi i dettagli costruttivi di cui al §7.9.6.1 relativi alla CD"B".

Gli elementi ai quali non è mai richiesta capacità dissipativa devono mantenere un comportamento sostanzialmente elastico; essi sono: gli elementi progettati per avere un comportamento non dissipativo, le porzioni esterne alle zone dissipative delle pile, l'impalcato, gli apparecchi di appoggio, le strutture di fondazione, le spalle, le pile che non scambiano azioni orizzontali con l'impalcato.

Per le due componenti orizzontali dell'azione sismica, nel caso di comportamento strutturale non dissipativo  $q_0 = 1.00$ , mentre per comportamento strutturale dissipativo i valori di  $q_0$  sono quelli di Tab. 7.3.II con le seguenti:

$$\lambda(\alpha) = \begin{cases} 1.00 & \alpha \geq 3.00 \\ (\alpha/3)^{0.5} & 3.00 > \alpha \geq 1.00 \end{cases}$$

MANDATARIA 		MANDANTI 		<b>LINEA PESCARA – BARI</b> <b>RADDOPPIO DELLA TRATTA FERROVIARIA TERMOLI-LESINA</b> <b>LOTTO 2 e 3 – RADDOPPIO TERMOLI - RIPALTA</b>										
<b>VI01 da km 2+785,05 a km 2+817,05:</b> <b>Relazione di calcolo Spalla S1</b>				COMMESSA	LOTTO	FASE	ENTE	TIPO DOC	OPERA 7 DISCIPLINA			PROGR	REV	FOGLIO
				<b>LI0B</b>	<b>02</b>	<b>E</b>	<b>ZZ</b>	<b>CL</b>	<b>VI</b>	<b>01</b>	<b>04</b>	<b>001</b>	<b>B</b>	<b>69</b>

$$\alpha = L/H$$

L                    distanza della sezione di cerniera plastica dalla sezione di momento nullo

H                    dimensione della sezione nel piano di inflessione della cerniera plastica

Per gli elementi duttili di calcestruzzo armato si ha che per la scelta dei valori di  $q_0$  si ha:

$$v_k < 0.30$$

$q_0 =$  valori di Tab. 7.3.II

$$0.30 < v_k < 0.60$$

$$q_0(v_k) = q_0(v_k=0.3) - (v_k / 0.3 - 1) * (q_0(v_k=0.3) - 1)$$

$$v_k = N_{Ed} / (A_c * f_{ck}) < 0.30$$

sollecitazione di compressione normalizzata

$N_{Ed}$

sforzo di progetto

$A_c * f_{ck}$

resistenza a compressione semplice della sezione

In accordo al §7.9.2 delle NTC 2008, per le verifiche strutturali delle pile si considera classe di duttilità CD“B” e coefficiente di struttura  $q_0 = 1.50$ , per le spalle si considera coefficiente di struttura  $q_0 = 1.50$ .

MANDATARIA <b>HUB</b> ENGINEERING <small>CONSORZIO STABILE SOCIETÀ CONSORTILE &amp; S.R.L.</small>	MANDANTI <b>HYpro</b> S.P.A.	<b>LINEA PESCARA – BARI</b> <b>RADDOPPIO DELLA TRATTA FERROVIARIA TERMOLI-LESINA</b> <b>LOTTO 2 e 3 – RADDOPPIO TERMOLI - RIPALTA</b>									
		<b>VI01 da km 2+785,05 a km 2+817,05:</b> <b>Relazione di calcolo Spalla S1</b>	COMMESSA <b>LI0B</b>	LOTTO <b>02</b>	FASE <b>E</b>	ENTE <b>ZZ</b>	TIPO DOC <b>CL</b>	OPERA 7 DISCIPLINA <b>VI 01 04</b>			PROGR <b>001</b>

**Parametri e punti dello spettro di risposta orizzontale per lo stato limiSLV**

**Parametri indipendenti**

STATO LIMITE	SLV
$a_g$	0,177 g
$F_g$	2,551
$T_C$	0,396 s
$S_S$	1,723
$C_C$	1,987
$S_T$	1,000
$q$	1,000

**Parametri dipendenti**

$S$	1,723
$\eta$	1,000
$T_B$	0,262 s
$T_C$	0,786 s
$T_D$	2,307 s

**Espressioni dei parametri dipendenti**

$$S = S_S \cdot S_T \quad (\text{NTC-08 Eq. 3.2.5})$$

$$\eta = \sqrt{10/(5+\xi)} \geq 0,55; \eta = 1/q \quad (\text{NTC-08 Eq. 3.2.6; §. 3.2.3.5})$$

$$T_B = T_C / 3 \quad (\text{NTC-07 Eq. 3.2.8})$$

$$T_C = C_C \cdot T_C^* \quad (\text{NTC-07 Eq. 3.2.7})$$

$$T_D = 4,0 \cdot a_g / g + 1,6 \quad (\text{NTC-07 Eq. 3.2.9})$$

**Espressioni dello spettro di risposta (NTC-08 Eq. 3.2.4)**

$$0 \leq T < T_B \quad S_e(T) = a_g \cdot S \cdot \eta \cdot F_o \cdot \left[ \frac{T}{T_B} + \frac{1}{\eta \cdot F_o} \left( 1 - \frac{T}{T_B} \right) \right]$$

$$T_B \leq T < T_C \quad S_e(T) = a_g \cdot S \cdot \eta \cdot F_o$$

$$T_C \leq T < T_D \quad S_e(T) = a_g \cdot S \cdot \eta \cdot F_o \cdot \left( \frac{T_C}{T} \right)$$

$$T_D \leq T \quad S_e(T) = a_g \cdot S \cdot \eta \cdot F_o \cdot \left( \frac{T_C \cdot T_D}{T^2} \right)$$

Lo spettro di progetto  $S_d(T)$  per le verifiche agli Stati Limite Ultimi è ottenuto dalle espressioni dello spettro elastico  $S_e(T)$  sostituendo  $\eta$  con  $1/q$ , dove  $q$  è il fattore di struttura. (NTC-08 § 3.2.3.5)

**Punti dello spettro di risposta**

	T [s]	Se [g]
	0,000	0,305
$T_B \leftarrow$	0,262	0,777
$T_C \leftarrow$	0,786	0,777
	0,859	0,712
	0,931	0,656
	1,004	0,609
	1,076	0,568
	1,148	0,532
	1,221	0,501
	1,293	0,473
	1,366	0,448
	1,438	0,425
	1,511	0,405
	1,583	0,386
	1,655	0,369
	1,728	0,354
	1,800	0,340
	1,873	0,326
	1,945	0,314
	2,018	0,303
	2,090	0,292
	2,162	0,283
	2,235	0,274
$T_D \leftarrow$	2,307	0,265
	2,388	0,247
	2,468	0,231
	2,549	0,217
	2,630	0,204
	2,710	0,192
	2,791	0,181
	2,872	0,171
	2,952	0,162
	3,033	0,153
	3,113	0,146
	3,194	0,138
	3,275	0,132
	3,355	0,125
	3,436	0,119
	3,516	0,114
	3,597	0,109
	3,678	0,104
	3,758	0,100
	3,839	0,096
	3,919	0,092
	4,000	0,088

Tabella 19 - Opere definitive - Parametri dello spettro di risposta orizzontale allo SLV

VI01 da km 2+785,05 a km 2+817,05:  
Relazione di calcolo Spalla S1

COMMESSA	LOTTO	FASE	ENTE	TIPO DOC	OPERA 7 DISCIPLINA			PROGR	REV	FOGLIO
LI0B	02	E	ZZ	CL	VI	01	04	001	B	71

**Parametri e punti dello spettro di risposta verticale per lo stato limiteSLV**

**Parametri indipendenti**

STATO LIMITE	SLV
$a_{gv}$	0,100 g
$S_S$	1,000
$S_T$	1,000
$q$	1,000
$T_B$	0,050 s
$T_C$	0,150 s
$T_D$	1,000 s

**Parametri dipendenti**

$F_v$	1,448
$S$	1,000
$\eta$	1,000

**Espressioni dei parametri dipendenti**

$$S = S_S \cdot S_T \quad (\text{NTC-08 Eq. 3.2.5})$$

$$\eta = 1/q \quad (\text{NTC-08 §. 3.2.3.5})$$

$$F_v = 1,35 \cdot F_0 \cdot \left( \frac{a_g}{g} \right)^{0,5} \quad (\text{NTC-08 Eq. 3.2.11})$$

**Espressioni dello spettro di risposta (NTC-08 Eq. 3.2.10)**

$$0 \leq T < T_B \quad S_c(T) = a_g \cdot S \cdot \eta \cdot F_v \cdot \left[ \frac{T}{T_B} + \frac{1}{\eta \cdot F_0} \left( 1 - \frac{T}{T_B} \right) \right]$$

$$T_B \leq T < T_C \quad S_c(T) = a_g \cdot S \cdot \eta \cdot F_v$$

$$T_C \leq T < T_D \quad S_c(T) = a_g \cdot S \cdot \eta \cdot F_v \cdot \left( \frac{T_C}{T} \right)$$

$$T_D \leq T \quad S_c(T) = a_g \cdot S \cdot \eta \cdot F_v \cdot \left( \frac{T_C \cdot T_D}{T^2} \right)$$

**Punti dello spettro di risposta**

	T [s]	Se [g]
	0,000	0,100
$T_B$	0,050	0,256
$T_C$	0,150	0,256
	0,235	0,163
	0,320	0,120
	0,405	0,095
	0,490	0,078
	0,575	0,067
	0,660	0,058
	0,745	0,052
	0,830	0,046
	0,915	0,042
$T_D$	1,000	0,038
	1,094	0,032
	1,188	0,027
	1,281	0,023
	1,375	0,020
	1,469	0,018
	1,563	0,016
	1,656	0,014
	1,750	0,013
	1,844	0,011
	1,938	0,010
	2,031	0,009
	2,125	0,009
	2,219	0,008
	2,313	0,007
	2,406	0,007
	2,500	0,006
	2,594	0,006
	2,688	0,005
	2,781	0,005
	2,875	0,005
	2,969	0,004
	3,063	0,004
	3,156	0,004
	3,250	0,004
	3,344	0,003
	3,438	0,003
	3,531	0,003
	3,625	0,003
	3,719	0,003
	3,813	0,003
	3,906	0,003
	4,000	0,002

Tabella 20 - Opere definitive - Parametri dello spettro di risposta verticale allo SLV



**VI01 da km 2+785,05 a km 2+817,05:  
Relazione di calcolo Spalla S1**

COMMESSA	LOTTO	FASE	ENTE	TIPO DOC	OPERA 7 DISCIPLINA			PROGR	REV	FOGLIO
<b>LI0B</b>	<b>02</b>	<b>E</b>	<b>ZZ</b>	<b>CL</b>	<b>VI</b>	<b>01</b>	<b>04</b>	<b>001</b>	<b>B</b>	<b>72</b>

**Spettri di risposta (componenti orizz. e vert.) per lo stato limit SLV**

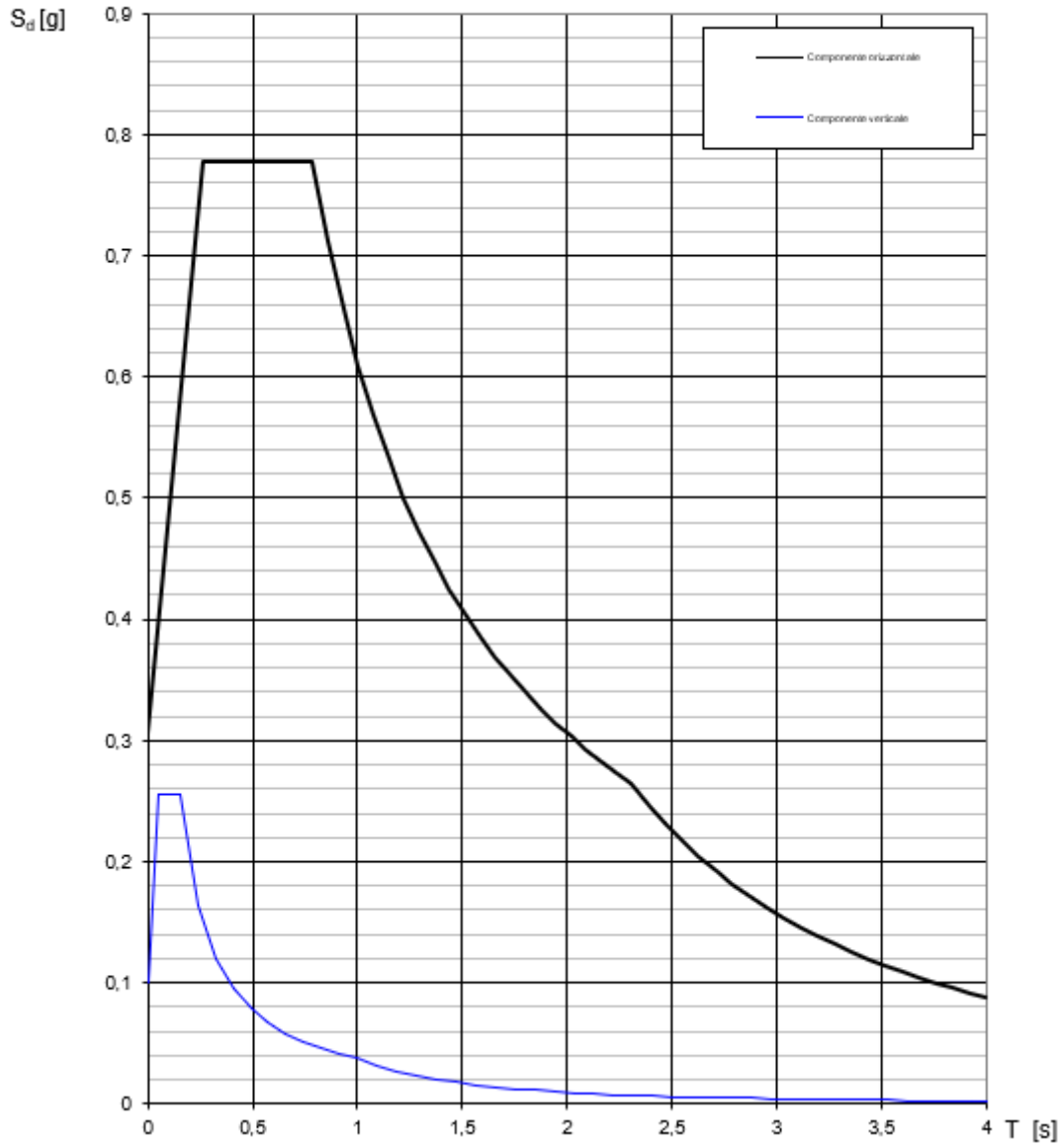

*Figura 23 – Spettri di risposta elastici (componente orizzontale e verticale)*

In accordo con le prescrizioni normative, lo spettro di risposta elastico è stato considerato solo ai fini della valutazione delle azioni in fondazione e per la valutazione delle azioni sugli apparecchi di appoggio.

**VI01 da km 2+785,05 a km 2+817,05:  
Relazione di calcolo Spalla S1**

COMMESSA	LOTTO	FASE	ENTE	TIPO DOC	OPERA 7 DISCIPLINA			PROGR	REV	FOGLIO
<b>LI0B</b>	<b>02</b>	<b>E</b>	<b>ZZ</b>	<b>CL</b>	<b>VI</b>	<b>01</b>	<b>04</b>	<b>001</b>	<b>B</b>	<b>73</b>

**Spettri di risposta (componenti orizz. e vert.) per lo stato limit SLV**

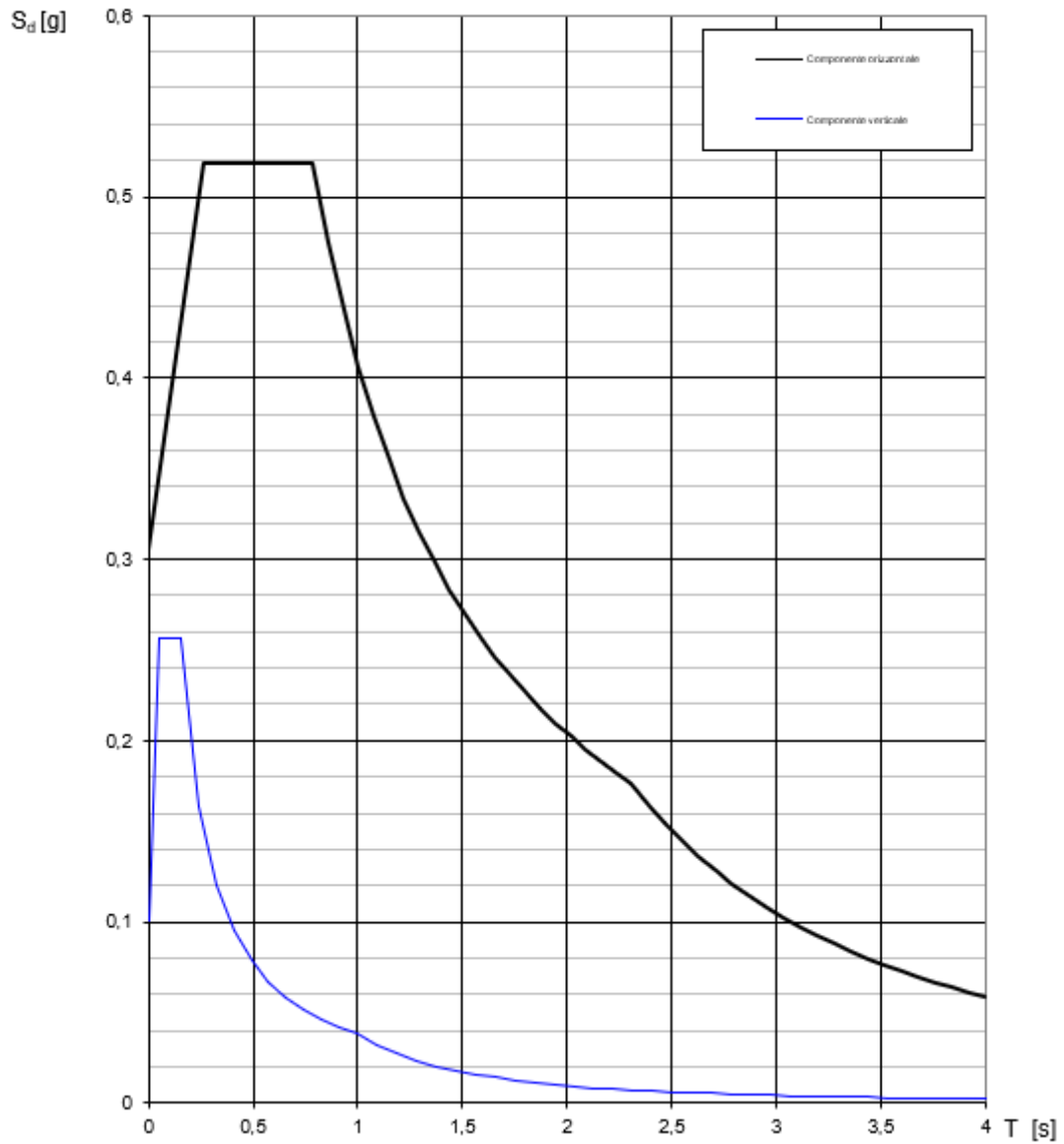

*Figura 24 - Spettri di risposta di progetto (componente orizzontale e verticale)*

MANDATARIA 		MANDANTI 		<b>LINEA PESCARA – BARI</b> <b>RADDOPPIO DELLA TRATTA FERROVIARIA TERMOLI-LESINA</b> <b>LOTTO 2 e 3 – RADDOPPIO TERMOLI - RIPALTA</b>										
<b>VI01 da km 2+785,05 a km 2+817,05:</b> <b>Relazione di calcolo Spalla S1</b>				COMMESSA	LOTTO	FASE	ENTE	TIPO DOC	OPERA 7 DISCIPLINA			PROGR	REV	FOGLIO
				<b>LI0B</b>	<b>02</b>	<b>E</b>	<b>ZZ</b>	<b>CL</b>	<b>VI</b>	<b>01</b>	<b>04</b>	<b>001</b>	<b>B</b>	<b>74</b>

### 7.9.3 Amplificazione sismica di progetto

#### 7.9.3.1 Metodo pseudostatico per muri

Con riferimento al § 7.11.6.2 delle NTC 2008 si esegue l'analisi con il metodo pseudostatico, dove l'azione sismica è rappresentata da una forza statica equivalente pari al prodotto delle forze di gravità per un opportuno coefficiente sismico.

La deformabilità della parete viene tenuta in conto mediante dei coefficienti riduttivi correlati al massimo spostamento  $u_s$  che l'opera di altezza complessiva  $H$ , può ammettere senza riduzioni di resistenza ( $u_{s,max}$ ) e tale per cui sia verificata l'ipotesi di riduzione dell'azione sismica per duttilità strutturale ( $u_{s,min}$ ).

$k_v = \beta_m \cdot S_s \cdot S_T \cdot a_g / g$	coefficiente sismico orizzontale
$k_v = \pm 0.5 \cdot k_h$	coefficiente sismico verticale (di solito non considerato nelle paratie)
$S_s = 1.404$	coefficiente di amplificazione stratigrafica orizzontale
$S_T = 1.00$	coefficiente di amplificazione topografica
$a_g$	accelerazione massima attesa al sito per lo Stato Limite considerato
$g = 9.81 \text{ m/s}^2$	accelerazione di gravità
$\beta_m = 1.00$	(per muri non liberi di seguire spostamenti relativi rispetto al terreno, vedi §7.11.6.2.1 delle NTC2008)

Si aggiunge che, secondo le NTC2018, i valori del coefficiente  $\beta_m$  possono eventualmente essere incrementati in ragione di particolari caratteristiche prestazionali del muro, prendendo a riferimento il diagramma di Figura 7.11.3 di cui al successivo §7.11.6.3.2 (coefficiente delle spinte  $\beta_m$  vs spostamenti orizzontali massimi  $u_s$ ).

Secondo il §3.10.3.1 del MdP del Corpo Stradale si ha infatti che:

*“Nelle analisi di muri su pali eseguite con il metodo pseudostatico, i valori dei coefficienti sismici orizzontali e verticali, nelle verifiche allo stato limite ultimo, potranno essere assunti come definito al paragrafo 7.11.6.2.1 delle NTC 2018 adottando coefficiente  $\beta_m$  unitario.”*

#### 7.9.3.2 Azioni inerziali masse

Le azioni inerziali  $E_h$  e  $E_v$  associate alle masse degli elementi strutturali dei carichi permanenti strutturali e non strutturali sono determinati incrementando le masse schematizzate nel modello di calcolo secondo gli spettri di progetto secondo le seguenti relazioni:

$E_h = G \cdot S_e(T)$	azione inerziale orizzontale
$E_v = G \cdot S_{ve}(T)$	azione inerziale verticale

Con riferimento a §3.2.4 delle NTC 2008, si considera in fase sismica il contributo delle azioni accidentali come previsto per i ponti ferroviari, pari al 20% del sovraccarico nominale:

$$G = G_1 + G_2 + \sum \psi_{2j} \cdot Q_{kj}$$

$G$	massa totale efficace
$G_1$	masse dei pesi propri strutturali
$G_2$	masse dei carichi permanenti non strutturali (permanentemente, terreno)
$Q_{kj}$	masse dei carichi accidentali

MANDATARIA  MANDANTI 	<b>LINEA PESCARA – BARI</b> <b>RADDOPPIO DELLA TRATTA FERROVIARIA TERMOLI-LESINA</b> <b>LOTTO 2 e 3 – RADDOPPIO TERMOLI - RIPALTA</b>										
	<b>VI01 da km 2+785,05 a km 2+817,05:</b> <b>Relazione di calcolo Spalla S1</b>	COMMESSA	LOTTO	FASE	ENTE	TIPO DOC	OPERA 7 DISCIPLINA			PROGR	REV
	<b>LI0B</b>	<b>02</b>	<b>E</b>	<b>ZZ</b>	<b>CL</b>	<b>VI</b>	<b>01</b>	<b>04</b>	<b>001</b>	<b>B</b>	<b>75</b>

$\Psi_{2j} = 0.2$  se ponti ferroviari (§5.2.2.8) o ponti stradali alto traffico (§5.1.3.12)

Le azioni inerziali orizzontali  $E_x$  e verticali  $E_y$  delle masse efficaci sono determinate incrementando i pesi propri  $G$  con accelerazioni verticali e orizzontali definite dai coefficienti di amplificazione dinamica  $k_h$  e  $k_v$ :

$E_x = G \cdot k_h$  azione inerziale orizzontale

$E_y = G \cdot k_v$  azione inerziale verticale

$G = G_1 + G_2 + \Psi_{2j} \cdot Q$  masse efficaci sismiche

## 7.9.4 Sovrappinte dinamiche del terreno

I valori delle spinte vengono computate automaticamente dai software secondo le metodologie seguenti, per ulteriori approfondimenti si rimanda direttamente al manuale d'uso.

### 7.9.4.1 Azioni inerziali masse

Le sovrappinte  $\Delta S_{ah,E}$  sono calcolate in spinta attiva secondo il metodo di Mononome-Okabe:

$$\Delta S_{ah,E} = S_{ah,E} - S_{ah}$$

$$S_{ah} = \frac{1}{2} \cdot \gamma^* \cdot H^* \cdot K_a \quad \text{spinta attiva statica sulla parete}$$

$$S_{ah,E} = \frac{1}{2} \cdot \gamma^* \cdot (1 \pm k_v) \cdot H^* \cdot K_{aE} \quad \text{spinta attiva sismica sulla parete}$$

$$K_{aE} = \frac{\text{sen}^2(\psi + \varphi - \theta)}{\cos\theta \cdot \text{sen}^2\psi \cdot \text{sen}(\psi - \theta - \delta) \left[ 1 + \sqrt{\frac{\text{sen}(\rho + \delta) \cdot \text{sen}(\rho - \beta - \theta)}{\text{sen}(\psi - \theta - \delta) \cdot \text{sen}(\psi + \beta)}} \right]^2} \quad \text{coeff. spinta att. sismica (M-O)}$$

$K_a$  coefficiente di spinta attiva statico

$H^* = H + \Delta H$  altezza della parete di spinta dal fondo scavo

$\Delta H = 0$  incremento dell'altezza della parete di spinta dal fondo scavo

$\gamma^*(z)$  peso specifico del terreno

$\varphi$  angolo attrito del terreno

$\delta$  attrito tra terreno e parete

$\psi = 90^\circ$  angolo tra parete di spinta e piano orizzontale

$\beta$  angolo inclinazione tra profilo e piano orizzontale

$k_h$  coefficiente di amplificazione orizzontale

$k_v$  coefficiente di amplificazione verticale

$\Theta = \arctan(k_h / (1 \pm k_v))$  terreni sopra falda  $\gamma^* = \gamma_{sat}$

$\Theta = \arctan(k_h / (1 \pm k_v)) \cdot (\gamma_{sat} / (\gamma_{sat} - \gamma_w))$  terreni sotto falda  $\gamma^* = \gamma'$

Restando a favore della sicurezza, la risultante  $\Delta S_{ah,E}$  viene applicata su tutta l'altezza  $H^*$  come una pressione orizzontale distribuita  $\Delta \sigma_{h,E}$  pari a:

$$\Delta \sigma_{h,E} = \Delta S_{ah,E} / H^*$$

**VI01 da km 2+785,05 a km 2+817,05:  
Relazione di calcolo Spalla S1**

COMMESSA	LOTTO	FASE	ENTE	TIPO DOC	OPERA 7 DISCIPLINA			PROGR	REV	FOGLIO
<b>LI0B</b>	<b>02</b>	<b>E</b>	<b>ZZ</b>	<b>CL</b>	<b>VI</b>	<b>01</b>	<b>04</b>	<b>001</b>	<b>B</b>	<b>76</b>



Figura 25 - Schema di calcolo sovraspinte dinamiche terreno



Figura 26: Schema per il calcolo degli effetti della sovraspinta sismica

#### 7.9.4.2 Spinta attiva in Excel®

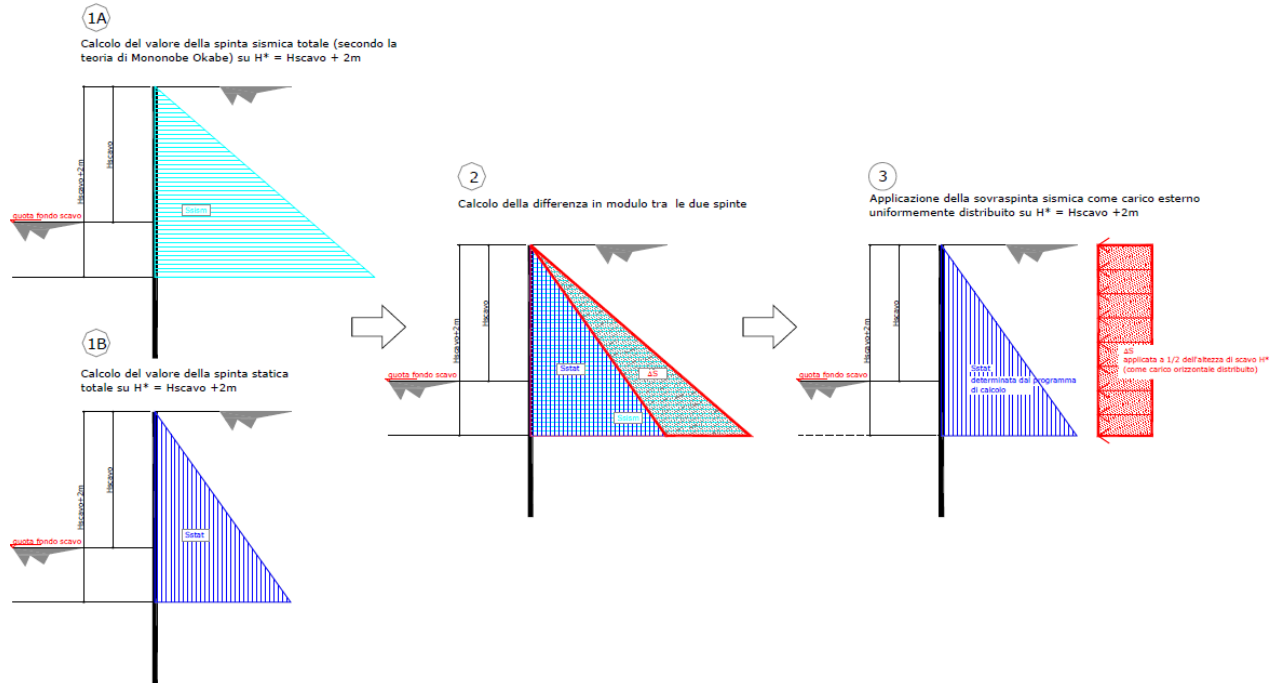
Si adotta la formulazione del metodo di Mononome-Okabe prima descritto.

MANDATARIA 		MANDANTI 		<b>LINEA PESCARA – BARI</b> <b>RADDOPPIO DELLA TRATTA FERROVIARIA TERMOLI-LESINA</b> <b>LOTTO 2 e 3 – RADDOPPIO TERMOLI - RIPALTA</b>										
<b>VI01 da km 2+785,05 a km 2+817,05:</b> <b>Relazione di calcolo Spalla S1</b>				COMMESSA	LOTTO	FASE	ENTE	TIPO DOC	OPERA 7 DISCIPLINA			PROGR	REV	FOGLIO
				<b>LI0B</b>	<b>02</b>	<b>E</b>	<b>ZZ</b>	<b>CL</b>	<b>VI</b>	<b>01</b>	<b>04</b>	<b>001</b>	<b>B</b>	<b>77</b>

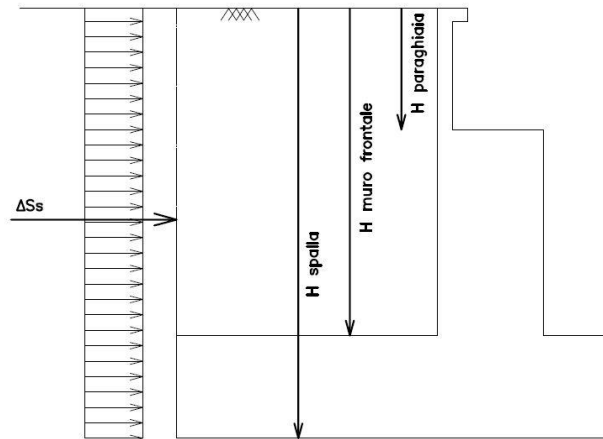
## 7.10 VARIAZIONI TERMICHE (Q<sub>7</sub>)

Essendo le campate isostatiche, tale azione non rientra direttamente nel calcolo delle sottostrutture, ma viene inclusa indirettamente nelle valutazioni sulle azioni agli appoggi (escursioni ed attriti meccanici).

La variazione termica è definita secondo quanto riportato nel § 2.5.1.4.4.1 del “Manuale di progettazione delle opere civili parte II - sezione 2- ponti e strutture” che riprende il § 5.2.2.5.2 delle NTC08.

La variazione termica uniforme volumetrica da considerare per l’impalcato risulta  $\pm 15^\circ$ , ai fini della valutazione delle escursioni dei giunti e degli appoggi mobili viene incrementata del 50% per una variazione totale di calcolo di  $\pm 22.5^\circ\text{C}$ .

## 7.11 ATTRITO (Q<sub>8</sub>)

Nome	Tipo	$\gamma_E$ (Fav / Sfav)	$\psi_0$	$\psi_1$	$\psi_2$
ATTRITO PERM	Permanenti non strutturali	1.00 / 1.50	-	-	-
ATTRITO VAR	Variabili traffico ferroviario	EQU 0.00 / 1.45 (A1) 0.00 / 1.45 (A2) 0.00 / 1.25	0.80	0.50	0.00

Gli effetti dell’attrito sono valutati associando, in corrispondenza degli appoggi scorrevoli, alle reazioni verticali dovute a carichi permanenti ( $V_G$ ) e quelle dovute a carichi accidentali ( $V_Q$ ) le seguenti forze orizzontali in direzione longitudinale, dove il coefficiente di attrito  $f = 3\%$ .

$$Q_8 F_{a,G} = f \cdot (\sum V_{G,i})$$

$$Q_8 F_{a,Q} = f \cdot (\sum V_{Q,i})$$

Per le forze orizzontali associate ubicate ai singoli appoggi, vedi tabella scarichi impalcato.

MANDATARIA 		MANDANTI 		<b>LINEA PESCARA – BARI</b> <b>RADDOPPIO DELLA TRATTA FERROVIARIA TERMOLI-LESINA</b> <b>LOTTO 2 e 3 – RADDOPPIO TERMOLI - RIPALTA</b>										
<b>VI01 da km 2+785,05 a km 2+817,05:</b> <b>Relazione di calcolo Spalla S1</b>				COMMESSA	LOTTO	FASE	ENTE	TIPO DOC	OPERA 7 DISCIPLINA			PROGR	REV	FOGLIO
				<b>LI0B</b>	<b>02</b>	<b>E</b>	<b>ZZ</b>	<b>CL</b>	<b>VI</b>	<b>01</b>	<b>04</b>	<b>001</b>	<b>B</b>	<b>78</b>

## 7.12 SCARICHI AGLI APPOGGI

Dalle valutazioni sui carichi derivanti dagli impalcati in appoggio, effettuate mediante metodi semplificati e riportate nei capitoli precedenti per le varie tipologie di azione, si sono considerati i valori nominali degli scarichi riepilogati nella tabella seguente.

Tali scarichi sono stati confrontati rispetto alle calcolazioni di dettaglio effettuate mediante analisi FEM sui singoli impalcati, alle cui relazioni di calcolo si rimanda per ulteriori verifiche di confronto.

IMPALCATO ACCIAIO L=32m	Lato Appoggi Fissi																	
	Appoggio 1 (M)			Appoggio 2 (M)			Appoggio 3 (F)			Appoggio 4 (F)			Appoggio 5 (M)			Appoggio 6 (M)		
	y (m)	x (m)	z (m)	y (m)	x (m)	z (m)	y (m)	x (m)	z (m)	y (m)	x (m)	z (m)	y (m)	x (m)	z (m)	y (m)	x (m)	z (m)
	0,00	-4,25	-0,60	0,00	-2,55	-0,60	0,00	-0,85	-0,60	0,00	0,85	-0,60	0,00	2,55	-0,60	0,00	4,25	-0,60
	Long.	Trasv.	Vert.	Long.	Trasv.	Vert.	Long.	Trasv.	Vert.	Long.	Trasv.	Vert.	Long.	Trasv.	Vert.	Long.	Trasv.	Vert.
	[kN]	[kN]	[kN]	[kN]	[kN]	[kN]	[kN]	[kN]	[kN]	[kN]	[kN]	[kN]	[kN]	[kN]	[kN]	[kN]	[kN]	[kN]
<b>Permanenti</b>																		
G1 (peso proprio)	0	0	895	0	0	47	0	0	495	0	0	495	0	0	47	0	0	895
<b>Ballast</b>																		
G2,1 (ballast)	0	0	144	0	0	496	0	0	416	0	0	416	0	0	496	0	0	144
<b>Perm. non strutturali</b>																		
G2,2 (velette)	0	0	288	0	0	-240	0	0	48	0	0	48	0	0	-240	0	0	288
G2,3 (arredi)	0	0	480	0	0	-208	0	0	80	0	0	80	0	0	-208	0	0	480
G2,4 (barriere)	0	0	704	0	0	-496	0	0	112	0	0	112	0	0	-496	0	0	704
Q8 Fa,G (attrito)	75	0	0	3	0	0	35	0	0	35	0	0	3	0	0	75	0	0
<b>Accidentali da traffico</b>																		
Q1 LM71_B1 (traffico)	0	0	-15	0	0	117	0	0	248	0	0	380	0	0	512	0	0	644
Q1 LM71_B2 (traffico)	0	0	644	0	0	512	0	0	380	0	0	248	0	0	117	0	0	-15
Q1 SW2_B1 (traffico)	0	0	-3	0	0	144	0	0	291	0	0	438	0	0	585	0	0	732
Q3,a B1-SW2 (avv)	0	0	0	0	0	-6	-338	0	-13	838	0	-19	0	0	-26	0	0	-32
Q3,a B1-LM71 (avv)	0	0	0	0	0	-7	-372	0	-14	922	0	-21	0	0	-28	0	0	-36
Q3,a B2-LM71 (avv)	0	0	-36	0	0	-28	922	0	-21	-372	0	-14	0	0	-7	0	0	0
Q3,f B1-SW2 (fren)	0	0	0	0	0	-7	-379	0	-14	939	0	-22	0	0	-29	0	0	-36
Q3,f B1-LM71 (fren)	0	0	0	0	0	-4	-476	0	-9	590	0	-14	0	0	-18	0	0	-23
Q3,f B2-LM71 (fren)	0	0	-23	0	0	-18	590	0	-14	-238	0	-9	0	0	-4	0	0	0
Q4 B1-SW2 (centr)	0	0	-19	0	0	-11	0	39	-4	0	39	4	0	0	11	0	0	19
Q4 B1-LM71 (centr)	0	0	-44	0	0	-26	0	90	-9	0	90	9	0	0	26	0	0	44
Q4 B2-LM71 (centr)	0	0	-44	0	0	-26	0	90	-9	0	90	9	0	0	26	0	0	44
Q5 B1-SW2 (serp)	0	0	-24	0	0	-15	0	50	-5	0	50	5	0	0	15	0	0	24
Q5 B1-LM71 (serp)	0	0	-27	0	0	-16	0	55	-5	0	55	5	0	0	16	0	0	27
Q5 B2-LM71 (serp)	0	0	-27	0	0	-16	0	55	-5	0	55	5	0	0	16	0	0	27
Q8 Fa,Q (attrito)	19	0	0	15	0	0	11	0	0	13	0	0	18	0	0	22	0	0
<b>Effetti ambientali</b>																		
Q6 (vento)	0	0	-25	0	0	3	0	124	31	0	124	58	0	0	86	0	0	114

Tabella 21 – Scarichi caratteristici agli appoggi della spalla fissa

VI01 da km 2+785,05 a km 2+817,05:  
Relazione di calcolo Spalla S1

COMMESSA	LOTTO	FASE	ENTE	TIPO DOC	OPERA 7 DISCIPLINA			PROGR	REV	FOGLIO
LI0B	02	E	ZZ	CL	VI	01	04	001	B	79



Figura 27- - Schema dei vincoli a terra impalcato



MANDATARIA 		MANDANTI 		<b>LINEA PESCARA – BARI</b> <b>RADDOPPIO DELLA TRATTA FERROVIARIA TERMOLI-LESINA</b> <b>LOTTO 2 e 3 – RADDOPPIO TERMOLI - RIPALTA</b>										
<b>VI01 da km 2+785,05 a km 2+817,05:</b> <b>Relazione di calcolo Spalla S1</b>				COMMESSA	LOTTO	FASE	ENTE	TIPO DOC	OPERA 7 DISCIPLINA			PROGR	REV	FOGLIO
				<b>LI0B</b>	<b>02</b>	<b>E</b>	<b>ZZ</b>	<b>CL</b>	<b>VI</b>	<b>01</b>	<b>04</b>	<b>001</b>	<b>B</b>	80

## 8. COMBINAZIONI DI CARICO

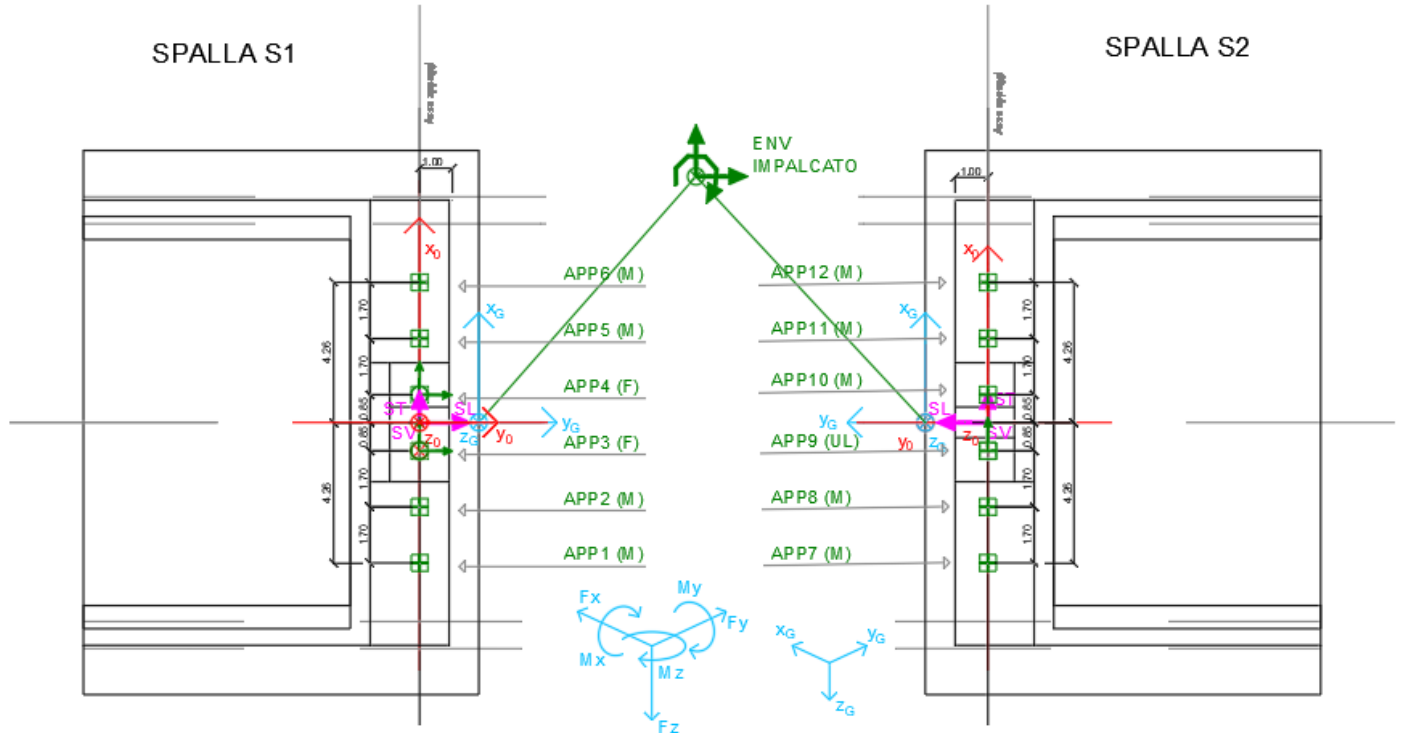
Le singole azioni elementari vengono combinate utilizzando i coefficienti parziali di sicurezza  $\gamma_i$  e i coefficienti di combinazione  $\psi_i$  di seguito riportati:

		Coefficiente	EQU <sup>(1)</sup>	A1 STR	A2 GEO	Combinazione eccezionale	Combinazione Sismica
Carichi permanenti	favorevoli	$\gamma_{G1}$	0,90	1,00	1,00	1,00	1,00
	sfavorevoli		1,10	1,35	1,00	1,00	1,00
Carichi permanenti non strutturali <sup>(2)</sup>	favorevoli	$\gamma_{G2}$	0,00	0,00	0,00	1,00	1,00
	sfavorevoli		1,50	1,50	1,30	1,00	1,00
Ballast <sup>(3)</sup>	favorevoli	$\gamma_B$	0,90	1,00	1,00	1,00	1,00
	sfavorevoli		1,50	1,50	1,30	1,00	1,00
Carichi variabili da traffico <sup>(4)</sup>	favorevoli	$\gamma_Q$	0,00	0,00	0,00	0,00	0,00
	sfavorevoli		1,45	1,45	1,25	0,20 <sup>(5)</sup>	0,20 <sup>(5)</sup>
Carichi variabili	favorevoli	$\gamma_{Qi}$	0,00	0,00	0,00	0,00	0,00
	sfavorevoli		1,50	1,50	1,30	1,00	0,00
Precompressione	favorevole	$\gamma_P$	0,90	1,00	1,00	1,00	1,00
	sfavorevole		1,00 <sup>(6)</sup>	1,00 <sup>(7)</sup>	1,00	1,00	1,00

<sup>(1)</sup> Equilibrio che non coinvolga i parametri di deformabilità e resistenza del terreno; altrimenti si applicano i valori di GEO.  
<sup>(2)</sup> Nel caso in cui i carichi permanenti non strutturali (ad es. carichi permanenti portati) siano compiutamente definiti si potranno adottare gli stessi coefficienti validi per le azioni permanenti.  
<sup>(3)</sup> Quando si prevedano variazioni significative del carico dovuto al ballast, se ne dovrà tener conto esplicitamente nelle verifiche.  
<sup>(4)</sup> Le componenti delle azioni da traffico sono introdotte in combinazione considerando uno dei gruppi di carico gr della Tab. 5.2.IV.  
<sup>(5)</sup> Aliquota di carico da traffico da considerare.  
<sup>(6)</sup> 1,30 per instabilità in strutture con precompressione esterna  
<sup>(7)</sup> 1,20 per effetti locali

Azioni		$\psi_0$	$\psi_1$	$\psi_2$
Azioni singole	Carico sul rilevato a tergo delle spalle	0,80	0,50	0,0
da traffico	Azioni aerodinamiche generate dal transito dei convogli	0,80	0,50	0,0
	$gr_1$	0,80 <sup>(2)</sup>	0,80 <sup>(2)</sup>	0,0
Gruppi di carico	$gr_2$	0,80 <sup>(2)</sup>	0,80 <sup>(2)</sup>	-
	$gr_3$	0,80 <sup>(2)</sup>	0,80 <sup>(2)</sup>	0,0
	$gr_4$	1,00	1,00 <sup>(2)</sup>	0,0
	Azioni del vento	$F_{Wk}$	0,60	0,50
Azioni da neve	in fase di esecuzione SLU e SLE	0,80 0,0	0,0 0,0	0,0 0,0
Azioni termiche	$T_k$	0,60	0,60	0,50

<sup>(1)</sup> 0,80 se è carico solo un binario, 0,60 se sono carichi due binari e 0,40 se sono carichi tre o più binari.

<sup>(2)</sup> Quando come azione di base venga assunta quella del vento, i coefficienti  $\psi_0$  relativi ai gruppi di carico delle azioni da traffico vanno assunti pari a 0,0.

Tabella 22 – Combinazioni di carico

MANDATARIA <b>HUB</b> ENGINEERING <small>CONSORZIO STABILE SOCIETÀ CONSORTILE &amp; S.R.L.</small>		MANDANTI <b>HYpro</b> S.P.A.		<b>LINEA PESCARA – BARI</b> <b>RADDOPPIO DELLA TRATTA FERROVIARIA TERMOLI-LESINA</b> <b>LOTTO 2 e 3 – RADDOPPIO TERMOLI - RIPALTA</b>										
<b>VI01 da km 2+785,05 a km 2+817,05:</b> <b>Relazione di calcolo Spalla S1</b>				COMMESSA	LOTTO	FASE	ENTE	TIPO DOC	OPERA 7 DISCIPLINA			PROGR	REV	FOGLIO
				<b>LI0B</b>	<b>02</b>	<b>E</b>	<b>ZZ</b>	<b>CL</b>	<b>VI</b>	<b>01</b>	<b>04</b>	<b>001</b>	<b>B</b>	81

## 8.1 COMBINAZIONI DI CARICO ADOTTATE

Per la determinazione degli effetti delle azioni da traffico si fa riferimento ai gruppi di carico da 1 a 4 secondo la tabella riportata di seguito:

TIPO DI CARICO	Azioni verticali		Azioni orizzontali			Commenti
	Carico verticale (1)	Treno scarico	Frenatura e avviamento	Centrifuga	Serpeggio	
Gruppo 1 (2)	1,00	-	0,5 (0,0)	1,0 (0,0)	1,0 (0,0)	massima azione verticale e laterale
Gruppo 2 (2)	-	1,00	0,00	1,0 (0,0)	1,0(0,0)	stabilità laterale
Gruppo 3 (2)	1,0 (0,5)	-	1,00	0,5 (0,0)	0,5 (0,0)	massima azione longitudinale
Gruppo 4	0,8 (0,6; 0,4)	-	0,8 (0,6; 0,4)	0,8 (0,6; 0,4)	0,8 (0,6; 0,4)	fessurazione

Azione dominante  
 (1) Includendo tutti i fattori ad essi relativi ( $\Phi, \alpha$ , ecc.)  
 (2) La simultaneità di due o tre valori caratteristici interi (assunzione di diversi coefficienti pari ad 1), sebbene improbabile, è stata considerata come semplificazione per i gruppi di carico 1, 2, 3 senza che ciò abbia significative conseguenze progettuali.

Nel caso in esame, le azioni agenti sull'impalcato sono state combinate secondo i gruppi 1 e 3 che comportano le maggiori sollecitazioni per le strutture in elevazione e in fondazione.

Nella figura successiva vengono esplicitate le tipologie di combinazioni utilizzate:

- Tipo Comb
- 1  $1,35 \cdot Gk1 + 1,50 \cdot Gk2b + 1,35 \cdot Gk2v + 0,73 \cdot Qk3a, i + 0,73 \cdot Qk3f, i + 1,45 \cdot Qk4, i + 1,45 \cdot Qk5, i + 0,9 \cdot Qk6 + 1,45 \cdot Qk1, i + 1,35 \cdot Qk2g + 1,45 \cdot Qk2q$
  - 2  $1,35 \cdot Gk1 + 1,50 \cdot Gk2b + 1,35 \cdot Gk2v + 1,45 \cdot Qk3a, i + 1,45 \cdot Qk3f, i + 0,73 \cdot Qk4, i + 0,73 \cdot Qk5, i + 0,9 \cdot Qk6 + 1,45 \cdot Qk1, i + 1,35 \cdot Qk2g + 1,45 \cdot Qk2q$
  - 3  $1,00 \cdot Gk1 + 1,00 \cdot Gk2b + 1,00 \cdot Gk2v + 0,73 \cdot Qk3a, i + 0,73 \cdot Qk3f, i + 1,45 \cdot Qk4, i + 1,45 \cdot Qk5, i + 0,9 \cdot Qk6 + 1,45 \cdot Qk1, i + 1,35 \cdot Qk2g + 1,45 \cdot Qk2q$
  - 4  $1,00 \cdot Gk1 + 1,00 \cdot Gk2b + 1,00 \cdot Gk2v + 1,45 \cdot Qk3a, i + 1,45 \cdot Qk3f, i + 0,73 \cdot Qk4, i + 0,73 \cdot Qk5, i + 0,9 \cdot Qk6 + 1,45 \cdot Qk1, i + 1,35 \cdot Qk2g + 1,45 \cdot Qk2q$
  - 5  $1,00 \cdot Gk1 + 1,00 \cdot Gk2b + 1,00 \cdot Gk2v + 1,50 \cdot Qk6 + 1,00 \cdot Qk2g$
  - 6  $1,00 \cdot Gk1 + 1,00 \cdot Gk2b + 1,00 \cdot Gk2v + 1,00 \cdot Qk2g + 0,73 \cdot Qk2q$
  - 7  $1,00 \cdot Gk1 + 1,00 \cdot Gk2b + 1,00 \cdot Gk2v + 0,8 \cdot Qk3a, i + 0,8 \cdot Qk3f, i + 1,00 \cdot Qk4 + 1,00 \cdot Qk5 + 0,6 \cdot Qk6 + 1,00 \cdot Qk1 + 1,00 \cdot Qk2g + 1,00 \cdot Qk2q$
  - 8  $1,00 \cdot Gk1 + 1,00 \cdot Gk2b + 1,00 \cdot Gk2v + 1,00 \cdot Qk3a, i + 1,00 \cdot Qk3f, i + 0,8 \cdot Qk4 + 0,8 \cdot Qk5 + 0,6 \cdot Qk6 + 1,00 \cdot Qk1 + 1,00 \cdot Qk2g + 1,00 \cdot Qk2q$
  - 9  $1,00 \cdot Gk1 + 1,00 \cdot Gk2b + 1,00 \cdot Gk2v + 1,00 \cdot Qk6 + 1,00 \cdot Qk2g$
  - 10  $1,00 \cdot Gk1 + 1,00 \cdot Gk2b + 1,00 \cdot Gk2v$
  - 11  $1,00 \cdot Gk1 + 1,00 \cdot Gk2b + 1,00 \cdot Gk2v + 1,00 \cdot Qk2g$

Figura 28 - Tipologie di combinazioni di carico

**LINEA PESCARA – BARI**

**RADDOPPIO DELLA TRATTA FERROVIARIA TERMOLI-LESINA  
LOTTO 2 e 3 – RADDOPPIO TERMOLI - RIPALTA**

**VI01 da km 2+785,05 a km 2+817,05:  
Relazione di calcolo Spalla S1**

COMMESSA	LOTTO	FASE	ENTE	TIPO DOC	OPERA 7 DISCIPLINA			PROGR	REV	FOLGIO
<b>LI0B</b>	<b>02</b>	<b>E</b>	<b>ZZ</b>	<b>CL</b>	<b>VI</b>	<b>01</b>	<b>04</b>	<b>001</b>	<b>B</b>	<b>82</b>

NomeEnv:	TipoComb:	NumComb:	Comb:	Gk1 Perm. Str.-G1 (peso proprio)	Gk2b Ballast-G2,1 (ballast)	Gk2v-Perm. non str. vari	Gk3a-Traffico 1	Gk3a-Traffico 2	Gk3a-Traffico 3	Gk3f-Traffico 1	Gk3f-Traffico 2	Gk3f-Traffico 3	Gk4-Traffico 1	Gk4-Traffico 2	Gk4-Traffico 3	Gk5-Traffico 1	Gk5-Traffico 2	Gk5-Traffico 3	Gk6 vento-Q6 (vento)	Gk1-Traffico 1	Gk1-Traffico 2	Gk1-Traffico 3	Gk2g attrito-Q8 Fa.G (attrito)	Gk2q attrito-Q8 Fa.Q (attrito)
SLU	1	1	SLU1	1,35	1,50	1,35	0,73	0,00	0,00	0,73	0,00	0,00	1,45	0,00	0,00	1,45	0,00	0,00	0,90	1,45	0,00	0,00	1,35	1,45
SLU	2	2	SLU2	1,35	1,50	1,35	1,45	0,00	0,00	1,45	0,00	0,00	0,73	0,00	0,00	0,73	0,00	0,00	0,90	1,45	0,00	0,00	1,35	1,45
SLU	1	3	SLU3	1,35	1,50	1,35	0,00	0,73	0,00	0,00	0,73	0,00	0,00	1,45	0,00	0,00	1,45	0,00	0,90	0,00	1,45	0,00	1,35	1,45
SLU	2	4	SLU4	1,35	1,50	1,35	0,00	1,45	0,00	0,00	1,45	0,00	0,00	0,73	0,00	0,00	0,73	0,00	0,90	0,00	1,45	0,00	1,35	1,45
SLU	1	5	SLU5	1,35	1,50	1,35	0,00	0,00	0,73	0,00	0,00	0,73	0,00	0,00	1,45	0,00	0,00	1,45	0,90	0,00	0,00	1,45	1,35	1,45
SLU	2	6	SLU6	1,35	1,50	1,35	0,00	0,00	1,45	0,00	0,00	1,45	0,00	0,00	0,73	0,00	0,00	0,73	0,90	0,00	0,00	1,45	1,35	1,45
SLU	3	7	SLU7	1,00	1,00	1,00	0,73	0,00	0,00	0,73	0,00	0,00	1,45	0,00	0,00	1,45	0,00	0,00	0,90	1,45	0,00	0,00	1,35	1,45
SLU	4	8	SLU8	1,00	1,00	1,00	1,45	0,00	0,00	1,45	0,00	0,00	0,73	0,00	0,00	0,73	0,00	0,00	0,90	1,45	0,00	0,00	1,35	1,45
SLU	3	9	SLU9	1,00	1,00	1,00	0,00	0,73	0,00	0,00	0,73	0,00	0,00	1,45	0,00	0,00	1,45	0,00	0,90	0,00	1,45	0,00	1,35	1,45
SLU	4	10	SLU10	1,00	1,00	1,00	0,00	1,45	0,00	0,00	1,45	0,00	0,00	0,73	0,00	0,00	0,73	0,00	0,90	0,00	1,45	0,00	1,35	1,45
SLU	3	11	SLU11	1,00	1,00	1,00	0,00	0,00	0,73	0,00	0,00	0,73	0,00	0,00	1,45	0,00	0,00	1,45	0,90	0,00	0,00	1,45	1,35	1,45
SLU	4	12	SLU12	1,00	1,00	1,00	0,00	0,00	1,45	0,00	0,00	1,45	0,00	0,00	0,73	0,00	0,00	0,73	0,90	0,00	0,00	1,45	1,35	1,45
SLU	5	13	SLU13	1,00	1,00	1,00	0,00	0,00	0,00	0,00	0,00	0,00	0,00	0,00	0,00	0,00	0,00	0,00	1,50	0,00	0,00	0,00	1,00	0,00
SLU	5	14	SLU14	1,00	1,00	1,00	0,00	0,00	0,00	0,00	0,00	0,00	0,00	0,00	0,00	0,00	0,00	0,00	1,50	0,00	0,00	0,00	-1,00	0,00
SLU	5	15	SLU15	1,00	1,00	1,00	0,00	0,00	0,00	0,00	0,00	0,00	0,00	0,00	0,00	0,00	0,00	0,00	-1,50	0,00	0,00	0,00	1,00	0,00
SLU	5	16	SLU16	1,00	1,00	1,00	0,00	0,00	0,00	0,00	0,00	0,00	0,00	0,00	0,00	0,00	0,00	0,00	-1,50	0,00	0,00	0,00	-1,00	0,00
SLU	6	17	SLU17	1,00	1,00	1,00	0,00	0,00	0,00	0,00	0,00	0,00	0,00	0,00	0,00	0,00	0,00	0,00	0,00	0,00	0,00	0,00	1,00	0,73
SLU	6	18	SLU18	1,00	1,00	1,00	0,00	0,00	0,00	0,00	0,00	0,00	0,00	0,00	0,00	0,00	0,00	0,00	0,00	0,00	0,00	0,00	-1,00	-0,73
SLE RA	7	19	RA1	1,00	1,00	1,00	0,80	0,00	0,00	0,80	0,00	0,00	1,00	0,00	0,00	1,00	0,00	0,00	0,60	1,00	0,00	0,00	1,00	1,00
SLE RA	8	20	RA2	1,00	1,00	1,00	1,00	0,00	0,00	1,00	0,00	0,00	0,80	0,00	0,00	0,80	0,00	0,00	0,60	1,00	0,00	0,00	1,00	1,00
SLE RA	7	21	RA3	1,00	1,00	1,00	0,00	0,80	0,00	0,00	0,80	0,00	0,00	1,00	0,00	0,00	1,00	0,00	0,60	0,00	1,00	0,00	1,00	1,00
SLE RA	8	22	RA4	1,00	1,00	1,00	0,00	1,00	0,00	0,00	1,00	0,00	0,00	0,80	0,00	0,00	0,80	0,00	0,60	0,00	1,00	0,00	1,00	1,00
SLE RA	7	23	RA5	1,00	1,00	1,00	0,00	0,00	0,80	0,00	0,00	0,80	0,00	0,00	1,00	0,00	0,00	1,00	0,60	0,00	0,00	1,00	1,00	0,50
SLE RA	8	24	RA6	1,00	1,00	1,00	0,00	0,00	1,00	0,00	0,00	1,00	0,00	0,00	0,80	0,00	0,00	0,80	0,60	0,00	0,00	1,00	1,00	0,50
SLE RA	7	25	RA7	1,00	1,00	1,00	0,80	0,00	0,00	0,80	0,00	0,00	1,00	0,00	0,00	1,00	0,00	0,00	0,60	1,00	0,00	0,00	-1,00	-1,00
SLE RA	8	26	RA8	1,00	1,00	1,00	1,00	0,00	0,00	1,00	0,00	0,00	0,80	0,00	0,00	0,80	0,00	0,00	0,60	1,00	0,00	0,00	-1,00	-1,00
SLE RA	7	27	RA9	1,00	1,00	1,00	0,00	0,80	0,00	0,00	0,80	0,00	0,00	1,00	0,00	0,00	1,00	0,00	0,60	0,00	1,00	0,00	-1,00	-1,00
SLE RA	8	28	RA10	1,00	1,00	1,00	0,00	1,00	0,00	0,00	1,00	0,00	0,00	0,80	0,00	0,00	0,80	0,00	0,60	0,00	1,00	0,00	-1,00	-1,00
SLE RA	7	29	RA11	1,00	1,00	1,00	0,00	0,00	0,80	0,00	0,00	0,80	0,00	0,00	1,00	0,00	0,00	1,00	0,60	0,00	0,00	1,00	-1,00	-0,50
SLE RA	8	30	RA12	1,00	1,00	1,00	0,00	0,00	1,00	0,00	0,00	1,00	0,00	0,00	0,80	0,00	0,00	0,80	0,60	0,00	0,00	1,00	-1,00	-0,50
SLE RA	9	31	RA13	1,00	1,00	1,00	0,00	0,00	0,00	0,00	0,00	0,00	0,00	0,00	0,00	0,00	0,00	0,00	1,00	0,00	0,00	0,00	-1,00	0,00
SLE RA	9	32	RA14	1,00	1,00	1,00	0,00	0,00	0,00	0,00	0,00	0,00	0,00	0,00	0,00	0,00	0,00	0,00	-1,00	0,00	0,00	0,00	-1,00	0,00
SLE RA	9	33	RA15	1,00	1,00	1,00	0,00	0,00	0,00	0,00	0,00	0,00	0,00	0,00	0,00	0,00	0,00	0,00	0,00	0,00	0,00	0,00	1,00	1,00
SLE QP	10	34	QP1	1,00	1,00	1,00	0,00	0,00	0,00	0,00	0,00	0,00	0,00	0,00	0,00	0,00	0,00	0,00	0,00	0,00	0,00	0,00	0,00	0,00
SLE QP	11	35	QP2	1,00	1,00	1,00	0,00	0,00	0,00	0,00	0,00	0,00	0,00	0,00	0,00	0,00	0,00	0,00	0,00	0,00	0,00	0,00	-1,00	0,00
SLE QP	11	36	QP3	1,00	1,00	1,00	0,00	0,00	0,00	0,00	0,00	0,00	0,00	0,00	0,00	0,00	0,00	0,00	0,00	0,00	0,00	0,00	1,00	0,00

Tabella 23 – Combinazioni di carico Spalla (fondazione ed elevazione)

MANDATARIA  MANDANTI 		<b>LINEA PESCARA – BARI</b> <b>RADDOPPIO DELLA TRATTA FERROVIARIA TERMOLI-LESINA</b> <b>LOTTO 2 e 3 – RADDOPPIO TERMOLI - RIPALTA</b>										
<b>VI01 da km 2+785,05 a km 2+817,05:</b> <b>Relazione di calcolo Spalla S1</b>		COMMESSA	LOTTO	FASE	ENTE	TIPO DOC	OPERA 7 DISCIPLINA			PROGR	REV	FOGLIO
		<b>LI0B</b>	<b>02</b>	<b>E</b>	<b>ZZ</b>	<b>CL</b>	<b>VI</b>	<b>01</b>	<b>04</b>	<b>001</b>	<b>B</b>	<b>83</b>

## 9. VERIFICHE DEGLI ELEMENTI STRUTTURALI

### 9.1 ELEMENTI IN CEMENTO ARMATO

#### 9.1.1 Stati Limite Ultimi strutturali (SLU STR)

Come riportato al §2.3 delle NTC 2008, per ogni stato limite ultimo deve essere rispettata la condizione:

$$E_d \leq R_d$$

$$E_d = E(Y_F \cdot F_k; X_k / Y_M; a_d)$$

Valore di progetto dell'azione o dell'effetto dell'azione

$$R_d = R(Y_F \cdot F_k; X_k / Y_M; a_d)$$

Valore di progetto della resistenza del sistema geotecnico

$$Y_F \cdot F_k$$

Azioni di progetto

$$X_k / Y_M$$

Proprietà del materiale di progetto

$$a_d$$

Geometria di progetto

$$Y_M$$

Coefficiente parziale di sicurezza del materiale

##### 9.1.1.1 Verifica a presso/tenso flessione

Come previsto al §4.1.2.1.2.4 delle [12] con riferimento alla generica sezione, la verifica di resistenza allo SLU si esegue controllando che:

$$M_{Rd} = M_{Rd}(N_{Ed}) \geq M_{Ed}$$

$$M_{Rd}$$

Valore di calcolo del momento resistente corrispondente a  $N_{Ed}$

$$N_{Ed}$$

Valore di calcolo della componente assiale (sforzo normale)

$$M_{Ed}$$

Valore di calcolo della componente flettente dell'azione

##### 9.1.1.2 Verifica a taglio

Secondo quanto previsto §4.1.2.1.3 delle [12], indicato con  $V_{Ed}$  il valore di calcolo dello sforzo di taglio agente allo SLU, si verifica in generale che risulti:

$$V_{Ed} < V_{Rd}$$

*Elementi senza armature resistenti a taglio*

$$V_{Rd,c} = \max \left\{ \left( 0.18 \cdot k \cdot \frac{\sqrt[3]{100 \cdot \rho_l \cdot f_{ck}}}{\gamma_c} + 0.15 \cdot \sigma_{cp} \right) \cdot b_w \cdot d; (v_{min} + 0.15 \cdot \sigma_{cp}) \cdot b_w \cdot d \right\} \quad \text{Resistenza di calcolo a taglio}$$

$$k = 1 + \sqrt{\frac{200}{d}} \leq 2$$

$$v_{min} = 0.035 \cdot \sqrt{k^3 \cdot f_{ck}}$$

$$\rho_l = \frac{A_{sl}}{b_w \cdot d} \leq 0.02$$

Rapporto percentuale armatura in zona tesa  $A_{sl}$

$$\sigma_{cp} = \frac{N_{Ed}}{A_c} \leq 0.2 \cdot f_{cd}$$

Tensione media di compressione nella sezione

$$d$$

Altezza utile della sezione (mm)

$$b_w$$

Larghezza minima della sezione (mm)

*Elementi provvisti di armature resistenti a taglio*

MANDATARIA <b>HUB</b> ENGINEERING <small>CONSORZIO STABILE SOCIETÀ CONSORTILE A R.L.</small>		MANDANTI <b>HYpro</b> S.P.A.		<b>LINEA PESCARA – BARI</b> <b>RADDOPPIO DELLA TRATTA FERROVIARIA TERMOLI-LESINA</b> <b>LOTTO 2 e 3 – RADDOPPIO TERMOLI - RIPALTA</b>										
<b>VI01 da km 2+785,05 a km 2+817,05:</b> <b>Relazione di calcolo Spalla S1</b>				COMMESSA	LOTTO	FASE	ENTE	TIPO DOC	OPERA 7 DISCIPLINA			PROGR	REV	FOGLIO
				<b>LI0B</b>	<b>02</b>	<b>E</b>	<b>ZZ</b>	<b>CL</b>	<b>VI</b>	<b>01</b>	<b>04</b>	<b>001</b>	<b>B</b>	84

$$V_{Rd} = \min(V_{Rd,s}; V_{Rd,max})$$

$$V_{Rd,s} = 0.9 \cdot d \cdot \frac{A_{sw}}{s} \cdot f_{yd} \cdot (\cot \alpha + \cot \theta) \cdot \sin \alpha$$

$$V_{Rd,max} = 0.9 \cdot d \cdot b_w \cdot \alpha_c \cdot f'_{cd} \cdot \frac{(\cot \alpha + \cot \theta)}{1 + \cot^2 \theta}$$

$$\theta$$

$$\cot \theta \leq 2.5)$$

$\alpha$

$A_{sw}$

$s$

$$f'_{cd} = 0.5 \cdot f_{cd}$$

$\alpha_c$

Resistenza di calcolo a taglio

Resistenza a taglio-trazione

Resistenza a taglio-compressione

Inclinazione puntoni di cls rispetto asse elemento ( $1 \leq$

Inclinazione dell'armatura trasversale rispetto asse elemento

Area dell'armatura trasversale

Interasse tra due armature trasversali consecutive

Resistenza a compressione ridotta del calcestruzzo d'anima

Coefficienti maggiorativi pari a:

1 per membrature non compresse

$1 + \sigma_{cp}/f_{cd}$  per  $0 \leq \sigma_{cp} < 0.25 \cdot f_{cd}$

1.25 per  $0.25 \cdot f_{cd} \leq \sigma_{cp} < 0.50 \cdot f_{cd}$

$2.5 \cdot (1 - \sigma_{cp}/f_{cd})$  per  $0.50 \cdot f_{cd} \leq \sigma_{cp} < f_{cd}$

### 9.1.1.3 Verifica a punzonamento

In corrispondenza del collegamento tra setti, pilastri o pali di fondazione ed elementi piani (plinti, solette) si hanno sollecitazioni concentrate, con meccanismo resistente a taglio in condizioni di rottura SLU dipendente dalla geometria locale tra i due elementi e le loro condizioni al contorno.

Le verifiche a taglio-punzonamento vengono eseguite in accordo con le UNI EN 1992-1-1: 2005, dove il taglio sollecitante unitario  $v_{Ed}$  si assume distribuito sul perimetro  $u_i$  del cono di rottura:

$$v_{Ed} = \beta \frac{V_{Ed}}{u_i \cdot d}$$

$\beta$  coeff. posizioni reciproche tra aree di carico (pilastro interno 1.15, spigolo 1.50, bordo 1.40)

$V_{Ed}$  azione sollecitante di progetto

$u_i$  perimetro della sezione di verifica

$d = \frac{d_y + d_z}{2}$  altezza utile della sezione

$d_y, d_z$  altezze utili delle armature disposte nelle due direzioni principali

figura 6.13 Perimetri di verifica di base tipici intorno ad aree caricate

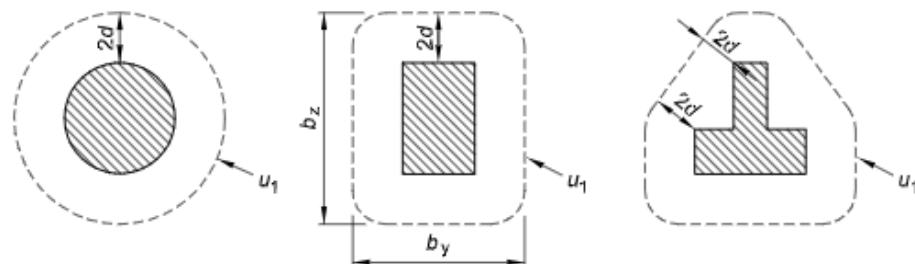

VI01 da km 2+785,05 a km 2+817,05:  
Relazione di calcolo Spalla S1

COMMESSA	LOTTO	FASE	ENTE	TIPO DOC	OPERA 7 DISCIPLINA			PROGR	REV	FOGLIO
LI0B	02	E	ZZ	CL	VI	01	04	001	B	85

figura 6.15 Perimetro di verifica di base per aree caricate in prossimità di bordi o di angoli



Figura 29 - Schemi aree di carico per diverse geometrie



figura 6.12 Modello di verifica a punzonamento allo stato limite ultimo

Legenda

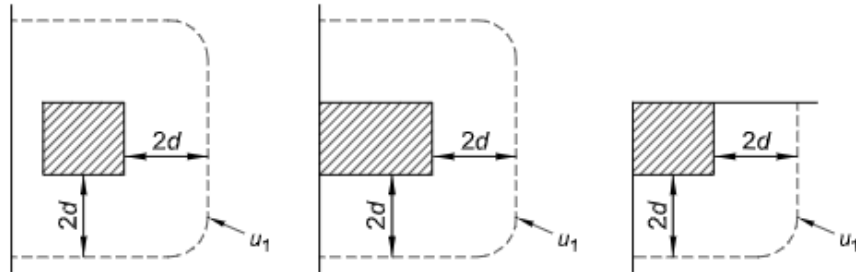
- a) Sezione
- b) Pianta
- A Sezione di base per la verifica
- B Area di verifica di base  $A_{cont}$
- C Perimetro di verifica di base,  $u_1$
- D Area caricata  $A_{load}$
- $r_{cont}$  Ulteriore perimetro di verifica
- $\theta = \arctan (1/2)$   
 $= 26,6^\circ$

Figura 30 – Modello di verifica a punzonamento SLU

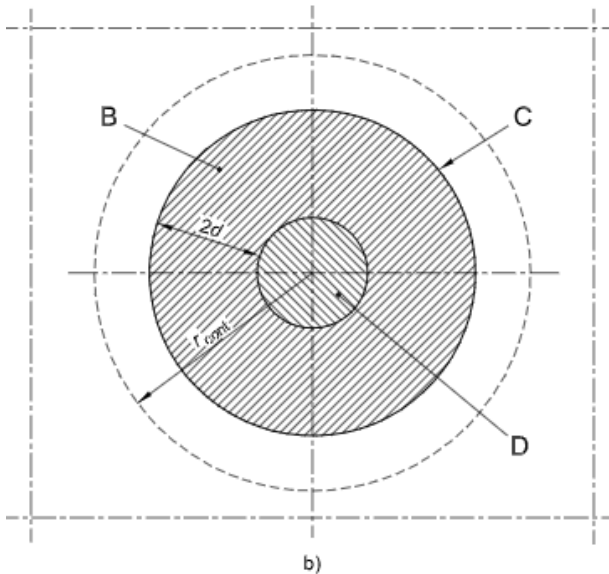
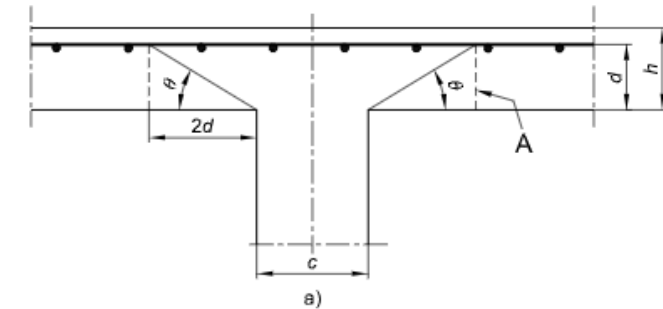
Per un elemento a piastra e lungo le sezioni di verifica considerate, si definiscono le seguenti resistenze di progetto a taglio-punzonamento:

$$V_{Rd,c} = \max \left( C_{Rd,c} \cdot k \cdot (100 \cdot \rho_1 \cdot f_{ck})^{1/3} + k_1 \cdot \sigma_{cp}; v_{min} + k_1 \cdot \sigma_{cp} \right) \quad \text{per piastra senza armature a punzonamento}$$

$$V_{Rd,cs} = 0.75 \cdot V_{Rd,c} + 1.5 \cdot \left( \frac{d}{s_r} \right) \cdot A_{sw} \cdot f_{ywd,ef} \cdot \frac{1}{u_1 \cdot d} \cdot \sin \alpha \quad \text{per piastra con armature a punzonamento}$$

MANDATARIA <b>HUB</b> ENGINEERING <small>CONSORZIO STABILE SOCIETÀ CONSORTILE A R.L.</small>		MANDANTI <b>HYpro</b> S.P.A.		<b>LINEA PESCARA – BARI</b> <b>RADDOPPIO DELLA TRATTA FERROVIARIA TERMOLI-LESINA</b> <b>LOTTO 2 e 3 – RADDOPPIO TERMOLI - RIPALTA</b>										
<b>VI01 da km 2+785,05 a km 2+817,05:</b> <b>Relazione di calcolo Spalla S1</b>				COMMESSA	LOTTO	FASE	ENTE	TIPO DOC	OPERA 7 DISCIPLINA			PROGR	REV	FOGLIO
				LI0B	02	E	ZZ	CL	VI	01	04	001	B	86

$$V_{Rd,max} = 0.5 \cdot v \cdot f_{cd}$$

valore massimo assoluto

$$C_{Rd,c} = \frac{0.18}{\gamma_c}$$

$$k = \min \left( 1 + \sqrt{\frac{200}{d}}; 2 \right)$$

$$\rho_1 = \min \left( \sqrt{\rho_{1y} \cdot \rho_{1z}}; 0.02 \right)$$

$\rho_{1y}, \rho_{1z}$

percentuale di armatura longitudinale nelle due direzioni principali

$$\sigma_{cp} = \frac{\sigma_{cy} + \sigma_{cz}}{2}$$

$$\sigma_{c,y} = \frac{N_{Ed,y}}{A_{cy}}, \quad \sigma_{c,z} = \frac{N_{Ed,z}}{A_{cz}}$$

tensioni normali nelle due direzioni principali

$N_{Ed,y}, N_{Ed,z}$

azioni normali nelle due direzioni principali

$A_{cy}, A_{cz}$

aree delle due direzioni principali

$$v_{min} = 0.035 \cdot \sqrt{k^3 \cdot f_{ck}}$$

$$k_1 = 0.1$$

(annesso italiano all'Eurocodice)

$s_r$

passo radiale perimetri di armatura a taglio-punzonamento

$A_{sw}$

area armatura a taglio-punzonamento all'interno del perimetro di verifica

$$f_{ywd,ef} = \min(f_{ywd}; 250 + 0.25 \cdot d)$$

resistenza di progetto efficace dell'armatura a taglio-punzonamento

$\alpha$

angolo compreso tra l'armatura a taglio e il piano della piastra

La verifica da effettuare lungo il perimetro del pilastro  $u_0$ , descritto dall'area caricata  $A_{load}$ , è la seguente:

$$V_{Ed} \leq V_{Rd,max}$$

$u_0$	= sviluppo del perimetro pilastro	pilastro interno
	= $c_2 + 3d \leq c_2 + 2 \cdot c_1$	pilastro di bordo
	= $3d \leq c_1 + c_2$	pilastro d'angolo



figura 6.20

Perimetro di verifica equivalente  $u_1$ .

Legenda

- a) Pilastro di bordo
- b) Pilastro d'angolo

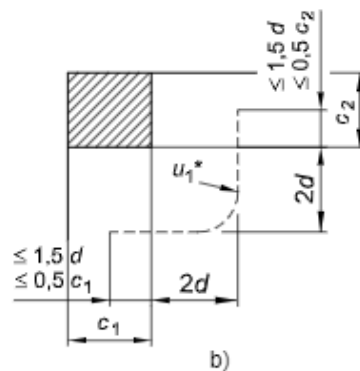
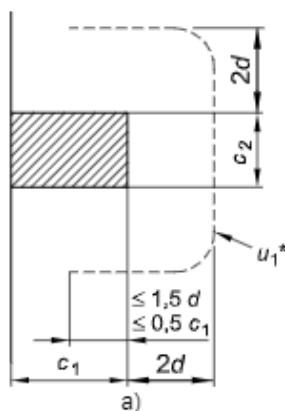
Figura 31 – Geometria dei perimetri pilastri per elementi d'angolo e di bordo

Le verifiche da effettuare lungo il perimetro di base  $u_1$  sono le seguenti:

$$V_{Ed} \leq V_{Rd,c} \quad \text{piastra senza armature a taglio-punzonamento}$$

$$V_{Ed} \leq V_{Rd,cs} \quad \text{piastra con armature a taglio-punzonamento}$$

MANDATARIA 		MANDANTI 		<b>LINEA PESCARA – BARI</b> <b>RADDOPPIO DELLA TRATTA FERROVIARIA TERMOLI-LESINA</b> <b>LOTTO 2 e 3 – RADDOPPIO TERMOLI - RIPALTA</b>										
<b>VI01 da km 2+785,05 a km 2+817,05:</b> <b>Relazione di calcolo Spalla S1</b>				COMMESSA	LOTTO	FASE	ENTE	TIPO DOC	OPERA 7 DISCIPLINA			PROGR	REV	FOGLIO
				LI0B	02	E	ZZ	CL	VI	01	04	001	B	87

## 9.1.2 Stati Limite Ultimi di esercizio (SLE STR, SLD)

### 9.1.2.1 Limiti tensionali in esercizio

Come riportato al §6.2.4.3 e §5.1.4.2 delle NTC 2008, la verifica della sicurezza nei riguardi degli stati limite di esercizio si esprime controllando aspetti di funzionalità e stato tensionale. Si dovrà verificare che sia:

$$E_d \leq C_d$$

$$E_d = E(Y_F \cdot F_k; X_k / Y_M; a_d) \quad \text{Valore di progetto dell'azione o dell'effetto dell'azione}$$

$$C_d = C(Y_F \cdot F_k; X_k / Y_M; a_d) \quad \text{Valore nominale o funzione di certe proprietà dei materiali legate agli effetti progettuali delle azioni considerate}$$

Le verifiche si risolvono nel controllare che i valori di tensione nei materiali siano inferiori ai valori limite delle tensioni riportati al paragrafo 2.5.1.8.3.2.1 del MdP ITF:

	Combinazione quasi permanente	$\sigma_c < 0.40 \cdot f_{ck}$
Acciaio teso	Combinazione rara	$\sigma_s < 0.75 \cdot f_{yk}$

### 9.1.2.2 Verifiche agli Stati Limite di Fessurazione

Viene eseguita la verifica allo stato limite di apertura delle fessure con riferimento al §4.1.2.2.4 delle NTC 2008. Prima di procedere alle verifiche a fessurazione è necessario definire delle apposite combinazioni di carico ed effettuare una valutazione relativa al grado di protezione delle armature metalliche contro la corrosione (in termini di condizioni ambientali e sensibilità delle armature stesse alla corrosione). Si distinguono i seguenti casi:

Combinazioni di azioni	Rara (RA) Quasi Permanente (QP)
Condizioni ambientali	Ordinarie (Gruppo A) Aggressive (Gruppo B) Molto aggressive (Gruppo C)
Sensibilità delle armature alla corrosione	Sensibili (acciai da precompresso) Poco sensibili (acciai ordinari)
Stato limite	Apertura fessure (AF) Formazione fessure (FF) Decompressione (D)
Apertura delle fessure	$w_1 = 0.20 \text{ mm}$ $w_2 = 0.30 \text{ mm}$ $w_3 = 0.40 \text{ mm}$

Tab. 4.1.III – Descrizione delle condizioni ambientali

Condizioni ambientali	Classe di esposizione
Ordinarie	X0, XC1, XC2, XC3, XF1
Aggressive	XC4, XD1, XS1, XA1, XA2, XF2, XF3
Molto aggressive	XD2, XD3, XS2, XS3, XA3, XF4

Tabella 24 - Condizioni ambientali e classi di esposizione secondo NTC 2008



MANDATARIA <b>HUB</b> ENGINEERING <small>CONSORZIO STABILE SOCIETÀ CONSORTILE &amp; R.L.</small>		MANDANTI <b>HYpro</b> S.p.A.		<b>LINEA PESCARA – BARI</b> <b>RADDOPPIO DELLA TRATTA FERROVIARIA TERMOLI-LESINA</b> <b>LOTTO 2 e 3 – RADDOPPIO TERMOLI - RIPALTA</b>										
<b>VI01 da km 2+785,05 a km 2+817,05:</b> <b>Relazione di calcolo Spalla S1</b>				COMMESSA	LOTTO	FASE	ENTE	TIPO DOC	OPERA 7 DISCIPLINA			PROGR	REV	FOGLIO
				<b>LI0B</b>	<b>02</b>	<b>E</b>	<b>ZZ</b>	<b>CL</b>	<b>VI</b>	<b>01</b>	<b>04</b>	<b>001</b>	<b>B</b>	<b>88</b>

Tab. 4.1.IV - Criteri di scelta dello stato limite di fessurazione

Gruppi di Esigenze	Condizioni ambientali	Combinazione di azioni	Armatura			
			Sensibile		Poco sensibile	
			Stato limite	$w_k$	Stato limite	$w_k$
A	Ordinarie	frequente	apertura fessure	$\leq w_2$	apertura fessure	$\leq w_3$
		quasi permanente	apertura fessure	$\leq w_1$	apertura fessure	$\leq w_2$
B	Aggressive	frequente	apertura fessure	$\leq w_1$	apertura fessure	$\leq w_2$
		quasi permanente	decompressione	-	apertura fessure	$\leq w_1$
C	Molto aggressive	frequente	formazione fessure	-	apertura fessure	$\leq w_1$
		quasi permanente	decompressione	-	apertura fessure	$\leq w_1$

Tabella 25 - Stati limite di fessurazione secondo NTC 2008

Il calcolo, condotto con riferimento alla procedura analitica prevista al §C4.1.2.2.4 del [15], prevede i seguenti passaggi:

- Valutazione della distanza media tra le fessure ( $\Delta_{sm}$ );
- Valutazione della deformazione media delle barre d'armatura ( $\varepsilon_{sm}$ );
- Valutazione dell'ampiezza delle fessure (valore medio  $w_m$  e valore di calcolo  $w_k$ ).

Come riportato al paragrafo 2.5.1.8.3.2.4 del MdP ITF, la verifica allo stato limite di apertura delle fessure viene calcolata con la combinazione caratteristica (rara) nei riguardi dello stato limite di esercizio. I limiti per l'apertura convenzionale delle fessure vengono valutati secondo le condizioni ambientali della struttura.

La verifica dell'ampiezza di fessurazione può anche essere condotta senza calcolo diretto, limitando la tensione di trazione nell'armatura, valutata nella sezione parzializzata per la combinazione di carico pertinente, ad un massimo correlato al diametro delle barre ed alla loro spaziatura. Si distinguono i seguenti casi:

Elemento strutturale	Classi di esposizione	Gruppo di esigenza	Condizioni ambientali	Combinaz. di azioni	Stato limite	$w_k$
Elevazioni	XC4 – XS1	B	Aggressive	RA	AF	$\leq w_1 = 0.20$ mm
Fondazioni	XC2	A	Ordinarie	RA	AF	$\leq w_2 = 0.30$ mm

Tabella 26 – Riepilogo stati limite di fessurazione di verifica

MANDATARIA 		MANDANTI 		<b>LINEA PESCARA – BARI</b> <b>RADDOPPIO DELLA TRATTA FERROVIARIA TERMOLI-LESINA</b> <b>LOTTO 2 e 3 – RADDOPPIO TERMOLI - RIPALTA</b>										
<b>VI01 da km 2+785,05 a km 2+817,05:</b> <b>Relazione di calcolo Spalla S1</b>				COMMESSA	LOTTO	FASE	ENTE	TIPO DOC	OPERA 7 DISCIPLINA			PROGR	REV	FOGLIO
				<b>LI0B</b>	<b>02</b>	<b>E</b>	<b>ZZ</b>	<b>CL</b>	<b>VI</b>	<b>01</b>	<b>04</b>	<b>001</b>	<b>B</b>	89

## 10. MODELLO DI CALCOLO

Il modello della struttura è stato implementato in un foglio di calcolo preparato specificatamente per ricavare le sollecitazioni globali partendo dagli scarichi appoggi dell'impalcato.

A tali sollecitazioni sono aggiunti i pesi propri degli elementi strutturali, del terreno di riempimento della spalla, le spinte del terreno di rilevato e, in condizioni sismiche, le masse, secondo le ipotesi illustrate nell'analisi dei carichi.

Vengono schematizzate ed analizzate le singole parti della struttura, a partire dal muro frontale e muri laterali che vengono modellati come delle mensole incastrate alla base.

Il solettone di fondazione viene considerato come una piastra rigida su pali.

Per il terreno di riempimento si considera lo standard per rilevati ferroviari e si assegnano le seguenti caratteristiche meccaniche:

Parametri Geotecnici		
$\gamma$	$\phi'$	$c'$
[kN/m <sup>3</sup> ]	[°]	[kPa]
20	38	0

Tabella 27 – Parametri geotecnici terreno di riempimento

Tutte le azioni e le combinazioni di carico considerate per le verifiche strutturali e geotecniche sono state sviluppate nell'ipotesi A1-M1.

### 10.1.1 Condizioni statiche

Le spinte del terreno a monte degli elementi verticali della spalla sono calcolate con la teoria di Rankine, con distribuzione triangolare delle tensioni e conseguente risultante della spinta.

Si deve notare che essendo presente una fondazione su pali si ipotizza che la spalla sia impedita di traslare rispetto al terreno; pertanto, la spinta in condizioni di esercizio viene calcolata con il coefficiente di spinta in quiete  $k_0$ .

Per considerare la presenza di un sovraccarico da traffico gravante sulla spalla e tergo di essa, si considera un carico uniformemente distribuito di lunghezza indefinita con valore equivalente pari ad entrambi i binari caricati con dei modelli di carico LM71, non amplificato per il coefficiente dinamico.

### 10.1.2 Condizioni sismiche

In condizione sismica si considera un incremento della spinta del terreno rispetto alla condizione statica in esercizio. La sovraspinta sismica viene calcolata con la teoria di Mononome-Okabe con  $\beta_m = 1.00$ , in quanto si considera la spalla debolmente deformabile in condizione sismica.

In fase sismica si considerano inoltre le azioni orizzontali e verticali dovute all'inerzia delle parti in calcestruzzo e del rinterro compreso tra i muri andatori.

VI01 da km 2+785,05 a km 2+817,05:  
Relazione di calcolo Spalla S1

COMMESSA	LOTTO	FASE	ENTE	TIPO DOC	OPERA 7 DISCIPLINA			PROGR	REV	FOGLIO
LI0B	02	E	ZZ	CL	VI	01	04	001	B	90

## 11. ANALISI SPALLA FISSA S1

### 11.1 AZIONE IMPALCATI

Mediante l'ausilio di un foglio di calcolo, si sono valutate le singole azioni caratteristiche permanenti strutturali ( $G_{k1}$ ), non strutturali ( $G_{k2}$ ) e accidentali ( $Q_{ki}$ ) derivanti dagli scarichi degli impalcati in appoggio, secondo le azioni descritte nei capitoli precedenti di analisi dei carichi.

Tutte le azioni elementari caratteristiche, accorpate per gruppi omogenei dello stesso tipo, sono state valutate come forze  $F_x$  (trasversali),  $F_y$  (longitudinali),  $F_z$  (verticali) e momenti  $M_x$  (longitudinali),  $M_y$  (trasversali),  $M_z$  (torcenti) rispetto al punto G, posto al centro della elevazione spalla, secondo lo schema di riferimento, a quota estradosso muro frontale, e i rispettivi assi x, y, z come riportato nella figura seguente.



Figura 32 – Schema e sistema di riferimento utilizzato per il calcolo delle azioni applicate

**LINEA PESCARA – BARI**

**RADDOPPIO DELLA TRATTA FERROVIARIA TERMOLI-LESINA  
LOTTO 2 e 3 – RADDOPPIO TERMOLI - RIPALTA**

**VI01 da km 2+785,05 a km 2+817,05:  
Relazione di calcolo Spalla S1**

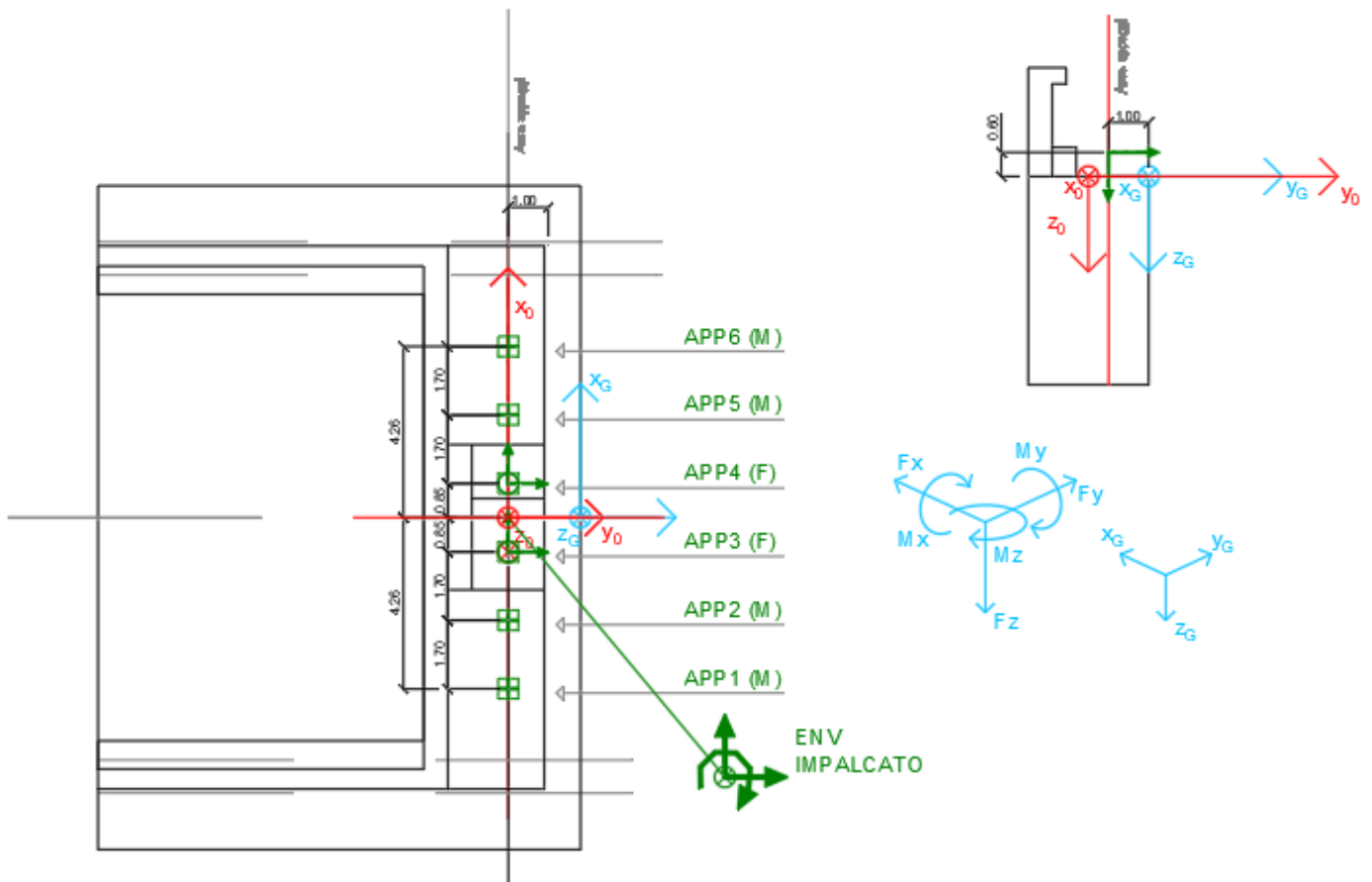
COMMESSA	LOTTO	FASE	ENTE	TIPO DOC	OPERA 7 DISCIPLINA			PROGR	REV	FOGLIO
<b>LI0B</b>	<b>02</b>	<b>E</b>	<b>ZZ</b>	<b>CL</b>	<b>VI</b>	<b>01</b>	<b>04</b>	<b>001</b>	<b>B</b>	<b>91</b>

NOME: SPALLA 1		CALCOLO AZIONI DA IMPALCATO													
LATI APPOGGI FISSI (IMPALCATO ACCIAIO L=32m)															
APPOGGIO 1 (M)	F <sub>x0</sub> (kN)	F <sub>y0</sub> (kN)	F <sub>z0</sub> (kN)	x <sub>0</sub> (m)	y <sub>0</sub> (m)	z <sub>0</sub> (m)	M <sub>x0</sub> (kNm)	M <sub>y0</sub> (kNm)	M <sub>z0</sub> (kNm)	F <sub>xG</sub> (m)	F <sub>yG</sub> (m)	F <sub>zG</sub> (m)	M <sub>xG</sub> (kNm)	M <sub>yG</sub> (kNm)	M <sub>zG</sub> (kNm)
G1 (peso proprio)	0	0	895	-4,25	0,00	-0,60	0	3804	0	0	0	895	-806	3804	0
G2,1 (ballast)	0	0	144	-4,25	0,00	-0,60	0	612	0	0	0	144	-130	612	0
G2,2 (velette)	0	0	288	-4,25	0,00	-0,60	0	1224	0	0	0	288	-259	1224	0
G2,3 (arredi)	0	0	480	-4,25	0,00	-0,60	0	2040	0	0	0	480	-432	2040	0
G2,4 (barriere)	0	0	704	-4,25	0,00	-0,60	0	2992	0	0	0	704	-634	2992	0
Q3,a B1-SW2 (aw)	0	0	0	-4,25	0,00	-0,60	0	1	0	0	0	0	0	1	0
Q3,a B1-LM71 (aw)	0	0	0	-4,25	0,00	-0,60	0	1	0	0	0	0	0	1	0
Q3,a B2-LM71 (aw)	0	0	-36	-4,25	0,00	-0,60	0	-151	0	0	0	-36	32	-151	0
Q3,f B1-SW2 (fren)	0	0	0	-4,25	0,00	-0,60	0	1	0	0	0	0	0	1	0
Q3,f B1-LM71 (fren)	0	0	0	-4,25	0,00	-0,60	0	0	0	0	0	0	0	0	0
Q3,f B2-LM71 (fren)	0	0	-23	-4,25	0,00	-0,60	0	-97	0	0	0	-23	21	-97	0
Q4 B1-SW2 (centr)	0	0	-19	-4,25	0,00	-0,60	0	-81	0	0	0	-19	17	-81	0
Q4 B1-LM71 (centr)	0	0	-44	-4,25	0,00	-0,60	0	-186	0	0	0	-44	39	-186	0
Q4 B2-LM71 (centr)	0	0	-44	-4,25	0,00	-0,60	0	-186	0	0	0	-44	39	-186	0
Q5 B1-SW2 (serp)	0	0	-24	-4,25	0,00	-0,60	0	-104	0	0	0	-24	22	-104	0
Q5 B1-LM71 (serp)	0	0	-27	-4,25	0,00	-0,60	0	-114	0	0	0	-27	24	-114	0
Q5 B2-LM71 (serp)	0	0	-27	-4,25	0,00	-0,60	0	-114	0	0	0	-27	24	-114	0
Q6 (vento)	0	0	-25	-4,25	0,00	-0,60	0	-106	0	0	0	-25	22	-106	0
Q1 LM71_B1 (traffico)	0	0	-15	-4,25	0,00	-0,60	0	-65	0	0	0	-15	14	-65	0
Q1 LM71_B2 (traffico)	0	0	644	-4,25	0,00	-0,60	0	2736	0	0	0	644	-579	2736	0
Q1 SW2_B1 (traffico)	0	0	-3	-4,25	0,00	-0,60	0	-13	0	0	0	-3	3	-13	0
Q8 Fa,G (attrito)	0	75	0	-4,25	0,00	-0,60	45	0	-320	0	75	0	45	0	-320
Q8 Fa,Q (attrito)	0	19	0	-4,25	0,00	-0,60	12	0	-82	0	19	0	12	0	-82
APPOGGIO 2 (M)	F <sub>x0</sub> (kN)	F <sub>y0</sub> (kN)	F <sub>z0</sub> (kN)	x <sub>0</sub> (m)	y <sub>0</sub> (m)	z <sub>0</sub> (m)	M <sub>x0</sub> (kNm)	M <sub>y0</sub> (kNm)	M <sub>z0</sub> (kNm)	F <sub>xG</sub> (m)	F <sub>yG</sub> (m)	F <sub>zG</sub> (m)	M <sub>xG</sub> (kNm)	M <sub>yG</sub> (kNm)	M <sub>zG</sub> (kNm)
G1 (peso proprio)	0	0	47	-2,55	0,00	-0,60	0	120	0	0	0	47	-42	120	0
G2,1 (ballast)	0	0	496	-2,55	0,00	-0,60	0	1265	0	0	0	496	-446	1265	0
G2,2 (velette)	0	0	-240	-2,55	0,00	-0,60	0	-612	0	0	0	-240	216	-612	0
G2,3 (arredi)	0	0	-208	-2,55	0,00	-0,60	0	-530	0	0	0	-208	187	-530	0
G2,4 (barriere)	0	0	-496	-2,55	0,00	-0,60	0	-1265	0	0	0	-496	446	-1265	0
Q3,a B1-SW2 (aw)	0	0	-6	-2,55	0,00	-0,60	0	-16	0	0	0	-6	6	-16	0
Q3,a B1-LM71 (aw)	0	0	-7	-2,55	0,00	-0,60	0	-18	0	0	0	-7	6	-18	0
Q3,a B2-LM71 (aw)	0	0	-28	-2,55	0,00	-0,60	0	-73	0	0	0	-28	26	-73	0
Q3,f B1-SW2 (fren)	0	0	-7	-2,55	0,00	-0,60	0	-18	0	0	0	-7	6	-18	0
Q3,f B1-LM71 (fren)	0	0	-4	-2,55	0,00	-0,60	0	-11	0	0	0	-4	4	-11	0
Q3,f B2-LM71 (fren)	0	0	-18	-2,55	0,00	-0,60	0	-46	0	0	0	-18	16	-46	0
Q4 B1-SW2 (centr)	0	0	-11	-2,55	0,00	-0,60	0	-29	0	0	0	-11	10	-29	0
Q4 B1-LM71 (centr)	0	0	-26	-2,55	0,00	-0,60	0	-67	0	0	0	-26	24	-67	0
Q4 B2-LM71 (centr)	0	0	-26	-2,55	0,00	-0,60	0	-67	0	0	0	-26	24	-67	0
Q5 B1-SW2 (serp)	0	0	-15	-2,55	0,00	-0,60	0	-37	0	0	0	-15	13	-37	0
Q5 B1-LM71 (serp)	0	0	-16	-2,55	0,00	-0,60	0	-41	0	0	0	-16	14	-41	0
Q5 B2-LM71 (serp)	0	0	-16	-2,55	0,00	-0,60	0	-41	0	0	0	-16	14	-41	0
Q6 (vento)	0	0	3	-2,55	0,00	-0,60	0	7	0	0	0	3	-3	7	0
Q1 LM71_B1 (traffico)	0	0	117	-2,55	0,00	-0,60	0	297	0	0	0	117	-105	297	0
Q1 LM71_B2 (traffico)	0	0	512	-2,55	0,00	-0,60	0	1305	0	0	0	512	-461	1305	0
Q1 SW2_B1 (traffico)	0	0	144	-2,55	0,00	-0,60	0	367	0	0	0	144	-130	367	0
Q8 Fa,G (attrito)	0	3	0	-2,55	0,00	-0,60	2	0	-7	0	3	0	2	0	-7
Q8 Fa,Q (attrito)	0	15	0	-2,55	0,00	-0,60	9	0	-39	0	15	0	9	0	-39
APPOGGIO 3 (F)	F <sub>x0</sub> (kN)	F <sub>y0</sub> (kN)	F <sub>z0</sub> (kN)	x <sub>0</sub> (m)	y <sub>0</sub> (m)	z <sub>0</sub> (m)	M <sub>x0</sub> (kNm)	M <sub>y0</sub> (kNm)	M <sub>z0</sub> (kNm)	F <sub>xG</sub> (m)	F <sub>yG</sub> (m)	F <sub>zG</sub> (m)	M <sub>xG</sub> (kNm)	M <sub>yG</sub> (kNm)	M <sub>zG</sub> (kNm)
G1 (peso proprio)	0	0	495	-0,85	0,00	-0,60	0	421	0	0	0	495	-446	421	0
G2,1 (ballast)	0	0	416	-0,85	0,00	-0,60	0	354	0	0	0	416	-374	354	0
G2,2 (velette)	0	0	48	-0,85	0,00	-0,60	0	41	0	0	0	48	-43	41	0
G2,3 (arredi)	0	0	80	-0,85	0,00	-0,60	0	68	0	0	0	80	-72	68	0
G2,4 (barriere)	0	0	112	-0,85	0,00	-0,60	0	95	0	0	0	112	-101	95	0
Q3,a B1-SW2 (aw)	0	-338	-13	-0,85	0,00	-0,60	-203	-11	288	0	-338	-13	-191	-11	288
Q3,a B1-LM71 (aw)	0	-372	-14	-0,85	0,00	-0,60	-223	-12	316	0	-372	-14	-211	-12	316
Q3,a B2-LM71 (aw)	0	922	-21	-0,85	0,00	-0,60	553	-18	-784	0	922	-21	572	-18	-784
Q3,f B1-SW2 (fren)	0	-379	-14	-0,85	0,00	-0,60	-227	-12	322	0	-379	-14	-214	-12	322
Q3,f B1-LM71 (fren)	0	-476	-9	-0,85	0,00	-0,60	-286	-8	405	0	-476	-9	-278	-8	405
Q3,f B2-LM71 (fren)	0	590	-14	-0,85	0,00	-0,60	354	-12	-502	0	590	-14	366	-12	-502
Q4 B1-SW2 (centr)	39	0	-4	-0,85	0,00	-0,60	0	-27	0	39	0	-4	3	-27	35
Q4 B1-LM71 (centr)	90	0	-9	-0,85	0,00	-0,60	0	-61	0	90	0	-9	8	-61	81
Q4 B2-LM71 (centr)	90	0	-9	-0,85	0,00	-0,60	0	-61	0	90	0	-9	8	-61	81
Q5 B1-SW2 (serp)	50	0	-5	-0,85	0,00	-0,60	0	-34	0	50	0	-5	4	-34	45
Q5 B1-LM71 (serp)	55	0	-5	-0,85	0,00	-0,60	0	-38	0	55	0	-5	5	-38	50
Q5 B2-LM71 (serp)	55	0	-5	-0,85	0,00	-0,60	0	-38	0	55	0	-5	5	-38	50
Q6 (vento)	124	0	31	-0,85	0,00	-0,60	0	-49	0	124	0	31	-28	-49	112
Q1 LM71_B1 (traffico)	0	0	248	-0,85	0,00	-0,60	0	211	0	0	0	248	-223	211	0
Q1 LM71_B2 (traffico)	0	0	380	-0,85	0,00	-0,60	0	323	0	0	0	380	-342	323	0
Q1 SW2_B1 (traffico)	0	0	291	-0,85	0,00	-0,60	0	247	0	0	0	291	-262	247	0
Q8 Fa,G (attrito)	0	35	0	-0,85	0,00	-0,60	21	0	-29	0	35	0	21	0	-29
Q8 Fa,Q (attrito)	0	11	0	-0,85	0,00	-0,60	7	0	-10	0	11	0	7	0	-10

VI01 da km 2+785,05 a km 2+817,05:  
Relazione di calcolo Spalla S1

COMMESSA	LOTTO	FASE	ENTE	TIPO DOC	OPERA 7 DISCIPLINA			PROGR	REV	FOGLIO
LI0B	02	E	ZZ	CL	VI	01	04	001	B	92

APPOGGIO 4 (F)	F <sub>x0</sub> (kN)	F <sub>y0</sub> (kN)	F <sub>z0</sub> (kN)	x <sub>0</sub> (m)	y <sub>0</sub> (m)	z <sub>0</sub> (m)	M <sub>x0</sub> (kNm)	M <sub>y0</sub> (kNm)	M <sub>z0</sub> (kNm)	F <sub>xG</sub> (m)	F <sub>yG</sub> (m)	F <sub>zG</sub> (m)	M <sub>xG</sub> (kNm)	M <sub>yG</sub> (kNm)	M <sub>zG</sub> (kNm)
G1 (peso proprio)	0	0	495	0,85	0,00	-0,60	0	-421	0	0	0	495	-446	-421	0
G2,1 (ballast)	0	0	416	0,85	0,00	-0,60	0	-354	0	0	0	416	-374	-354	0
G2,2 (velette)	0	0	48	0,85	0,00	-0,60	0	-41	0	0	0	48	-43	-41	0
G2,3 (arredi)	0	0	80	0,85	0,00	-0,60	0	-68	0	0	0	80	-72	-68	0
G2,4 (barriere)	0	0	112	0,85	0,00	-0,60	0	-95	0	0	0	112	-101	-95	0
Q3,a B1-SW2 (aw)	0	838	-19	0,85	0,00	-0,60	503	16	713	0	838	-19	520	16	713
Q3,a B1-LM71 (aw)	0	922	-21	0,85	0,00	-0,60	553	18	784	0	922	-21	572	18	784
Q3,a B2-LM71 (aw)	0	-372	-14	0,85	0,00	-0,60	-223	12	-316	0	-372	-14	-211	12	-316
Q3,f B1-SW2 (fren)	0	939	-22	0,85	0,00	-0,60	563	18	798	0	939	-22	583	18	798
Q3,f B1-LM71 (fren)	0	590	-14	0,85	0,00	-0,60	354	12	502	0	590	-14	366	12	502
Q3,f B2-LM71 (fren)	0	-238	-9	0,85	0,00	-0,60	-143	8	-202	0	-238	-9	-135	8	-202
Q4 B1-SW2 (centr)	39	0	4	0,85	0,00	-0,60	0	-27	0	39	0	4	-3	-27	35
Q4 B1-LM71 (centr)	90	0	9	0,85	0,00	-0,60	0	-61	0	90	0	9	-8	-61	81
Q4 B2-LM71 (centr)	90	0	9	0,85	0,00	-0,60	0	-61	0	90	0	9	-8	-61	81
Q5 B1-SW2 (serp)	50	0	5	0,85	0,00	-0,60	0	-34	0	50	0	5	-4	-34	45
Q5 B1-LM71 (serp)	55	0	5	0,85	0,00	-0,60	0	-38	0	55	0	5	-5	-38	50
Q5 B2-LM71 (serp)	55	0	5	0,85	0,00	-0,60	0	-38	0	55	0	5	-5	-38	50
Q6 (vento)	124	0	58	0,85	0,00	-0,60	0	-124	0	124	0	58	-53	-124	112
Q1 LM71_B1 (traffico)	0	0	380	0,85	0,00	-0,60	0	-323	0	0	0	380	-342	-323	0
Q1 LM71_B2 (traffico)	0	0	248	0,85	0,00	-0,60	0	-211	0	0	0	248	-223	-211	0
Q1 SW2_B1 (traffico)	0	0	438	0,85	0,00	-0,60	0	-372	0	0	0	438	-394	-372	0
Q8 Fa,G (attrito)	0	35	0	0,85	0,00	-0,60	21	0	29	0	35	0	21	0	29
Q8 Fa,Q (attrito)	0	13	0	0,85	0,00	-0,60	8	0	11	0	13	0	8	0	11
APPOGGIO 5 (M)	F <sub>x0</sub> (kN)	F <sub>y0</sub> (kN)	F <sub>z0</sub> (kN)	x <sub>0</sub> (m)	y <sub>0</sub> (m)	z <sub>0</sub> (m)	M <sub>x0</sub> (kNm)	M <sub>y0</sub> (kNm)	M <sub>z0</sub> (kNm)	F <sub>xG</sub> (m)	F <sub>yG</sub> (m)	F <sub>zG</sub> (m)	M <sub>xG</sub> (kNm)	M <sub>yG</sub> (kNm)	M <sub>zG</sub> (kNm)
G1 (peso proprio)	0	0	47	2,55	0,00	-0,60	0	-120	0	0	0	47	-42	-120	0
G2,1 (ballast)	0	0	496	2,55	0,00	-0,60	0	-1265	0	0	0	496	-446	-1265	0
G2,2 (velette)	0	0	-240	2,55	0,00	-0,60	0	612	0	0	0	-240	216	612	0
G2,3 (arredi)	0	0	-208	2,55	0,00	-0,60	0	530	0	0	0	-208	187	530	0
G2,4 (barriere)	0	0	-496	2,55	0,00	-0,60	0	1265	0	0	0	-496	446	1265	0
Q3,a B1-SW2 (aw)	0	0	-26	2,55	0,00	-0,60	0	66	0	0	0	-26	23	66	0
Q3,a B1-LM71 (aw)	0	0	-28	2,55	0,00	-0,60	0	73	0	0	0	-28	26	73	0
Q3,a B2-LM71 (aw)	0	0	-7	2,55	0,00	-0,60	0	18	0	0	0	-7	6	18	0
Q3,f B1-SW2 (fren)	0	0	-29	2,55	0,00	-0,60	0	74	0	0	0	-29	26	74	0
Q3,f B1-LM71 (fren)	0	0	-18	2,55	0,00	-0,60	0	46	0	0	0	-18	16	46	0
Q3,f B2-LM71 (fren)	0	0	-4	2,55	0,00	-0,60	0	11	0	0	0	-4	4	11	0
Q4 B1-SW2 (centr)	0	0	11	2,55	0,00	-0,60	0	-29	0	0	0	11	-10	-29	0
Q4 B1-LM71 (centr)	0	0	26	2,55	0,00	-0,60	0	-67	0	0	0	26	-24	-67	0
Q4 B2-LM71 (centr)	0	0	26	2,55	0,00	-0,60	0	-67	0	0	0	26	-24	-67	0
Q5 B1-SW2 (serp)	0	0	15	2,55	0,00	-0,60	0	-37	0	0	0	15	-13	-37	0
Q5 B1-LM71 (serp)	0	0	16	2,55	0,00	-0,60	0	-41	0	0	0	16	-14	-41	0
Q5 B2-LM71 (serp)	0	0	16	2,55	0,00	-0,60	0	-41	0	0	0	16	-14	-41	0
Q6 (vento)	0	0	86	2,55	0,00	-0,60	0	-220	0	0	0	86	-78	-220	0
Q1 LM71_B1 (traffico)	0	0	512	2,55	0,00	-0,60	0	-1305	0	0	0	512	-461	-1305	0
Q1 LM71_B2 (traffico)	0	0	117	2,55	0,00	-0,60	0	-297	0	0	0	117	-105	-297	0
Q1 SW2_B1 (traffico)	0	0	585	2,55	0,00	-0,60	0	-1492	0	0	0	585	-527	-1492	0
Q8 Fa,G (attrito)	0	3	0	2,55	0,00	-0,60	2	0	7	0	3	0	2	0	7
Q8 Fa,Q (attrito)	0	18	0	2,55	0,00	-0,60	11	0	45	0	18	0	11	0	45
APPOGGIO 6 (M)	F <sub>x0</sub> (kN)	F <sub>y0</sub> (kN)	F <sub>z0</sub> (kN)	x <sub>0</sub> (m)	y <sub>0</sub> (m)	z <sub>0</sub> (m)	M <sub>x0</sub> (kNm)	M <sub>y0</sub> (kNm)	M <sub>z0</sub> (kNm)	F <sub>xG</sub> (m)	F <sub>yG</sub> (m)	F <sub>zG</sub> (m)	M <sub>xG</sub> (kNm)	M <sub>yG</sub> (kNm)	M <sub>zG</sub> (kNm)
G1 (peso proprio)	0	0	895	4,25	0,00	-0,60	0	-3804	0	0	0	895	-806	-3804	0
G2,1 (ballast)	0	0	144	4,25	0,00	-0,60	0	-612	0	0	0	144	-130	-612	0
G2,2 (velette)	0	0	288	4,25	0,00	-0,60	0	-1224	0	0	0	288	-259	-1224	0
G2,3 (arredi)	0	0	480	4,25	0,00	-0,60	0	-2040	0	0	0	480	-432	-2040	0
G2,4 (barriere)	0	0	704	4,25	0,00	-0,60	0	-2992	0	0	0	704	-634	-2992	0
Q3,a B1-SW2 (aw)	0	0	-32	4,25	0,00	-0,60	0	138	0	0	0	-32	29	138	0
Q3,a B1-LM71 (aw)	0	0	-36	4,25	0,00	-0,60	0	151	0	0	0	-36	32	151	0
Q3,a B2-LM71 (aw)	0	0	0	4,25	0,00	-0,60	0	-1	0	0	0	0	0	-1	0
Q3,f B1-SW2 (fren)	0	0	-36	4,25	0,00	-0,60	0	154	0	0	0	-36	33	154	0
Q3,f B1-LM71 (fren)	0	0	-23	4,25	0,00	-0,60	0	97	0	0	0	-23	21	97	0
Q3,f B2-LM71 (fren)	0	0	0	4,25	0,00	-0,60	0	0	0	0	0	0	0	0	0
Q4 B1-SW2 (centr)	0	0	19	4,25	0,00	-0,60	0	-81	0	0	0	19	-17	-81	0
Q4 B1-LM71 (centr)	0	0	44	4,25	0,00	-0,60	0	-186	0	0	0	44	-39	-186	0
Q4 B2-LM71 (centr)	0	0	44	4,25	0,00	-0,60	0	-186	0	0	0	44	-39	-186	0
Q5 B1-SW2 (serp)	0	0	24	4,25	0,00	-0,60	0	-104	0	0	0	24	-22	-104	0
Q5 B1-LM71 (serp)	0	0	27	4,25	0,00	-0,60	0	-114	0	0	0	27	-24	-114	0
Q5 B2-LM71 (serp)	0	0	27	4,25	0,00	-0,60	0	-114	0	0	0	27	-24	-114	0
Q6 (vento)	0	0	114	4,25	0,00	-0,60	0	-484	0	0	0	114	-103	-484	0
Q1 LM71_B1 (traffico)	0	0	644	4,25	0,00	-0,60	0	-2736	0	0	0	644	-579	-2736	0
Q1 LM71_B2 (traffico)	0	0	-15	4,25	0,00	-0,60	0	65	0	0	0	-15	14	65	0
Q1 SW2_B1 (traffico)	0	0	732	4,25	0,00	-0,60	0	-3112	0	0	0	732	-659	-3112	0
Q8 Fa,G (attrito)	0	75	0	4,25	0,00	-0,60	45	0	320	0	75	0	45	0	320
Q8 Fa,Q (attrito)	0	22	0	4,25	0,00	-0,60	13	0	93	0	22	0	13	0	93

Tabella 28 - Riepilogo azioni elementari derivanti dagli scarichi degli impalcati

**VI01 da km 2+785,05 a km 2+817,05:  
Relazione di calcolo Spalla S1**

COMMESSA	LOTTO	FASE	ENTE	TIPO DOC	OPERA 7 DISCIPLINA			PROGR	REV	FOGLIO
<b>LI0B</b>	<b>02</b>	<b>E</b>	<b>ZZ</b>	<b>CL</b>	<b>VI</b>	<b>01</b>	<b>04</b>	<b>001</b>	<b>B</b>	93

Tipo azione	Descrizione azione	V <sub>trasv</sub> Fx [kN]	V <sub>long</sub> Fy [kN]	N <sub>vert</sub> Fz [kN]	M <sub>long</sub> Mx [kNm]	M <sub>trasv</sub> My [kNm]	M <sub>torc</sub> Mz [kNm]
Gk1 Perm. Str.	G1 (peso proprio)	0	0	2874	-2587	0	0
Gk2b Ballast	G2,1 (ballast)	0	0	2112	-1901	0	0
Gk2v	G2,2 (arredi vari)	0	0	1536	-1382	0	0
Qk3a Avviamento	Traffico 1	0	550	-106	426	213	1100
	Traffico 2	0	500	-97	387	193	1000
	Traffico 3	0	500	-97	387	193	1000
Qk3f Frenatura	Traffico 1	0	352	-68	272	-136	-704
	Traffico 2	0	352	-68	272	-136	-704
	Traffico 3	0	560	-108	433	217	1120
Qk4 Centrifuga	Traffico 1	359	0	0	0	-1257	323
	Traffico 2	258	0	0	0	-903	232
	Traffico 3	78	0	0	0	-274	70
Qk5 Serpeggio	Traffico 1	220	0	0	0	-770	198
	Traffico 2	210	0	0	0	-735	189
	Traffico 3	100	0	0	0	-350	90
Qk6 vento	Q6 (vento)	249	0	267	-240	-976	224
Qk1 Treno	Traffico 1	0	0	3770	-3393	0	0
	Traffico 2	0	0	4073	-3665	-454	0
	Traffico 3	0	0	2188	-1969	-4375	0
Qk2g attrito	Q8 Fa,G (attrito)	0	225	0	135	0	0
Qk2q attrito	Q8 Fa,Q (attrito)	0	99	0	59	0	18

*Tabella 29 - Risultanti azioni elementari al centro dell'elevazione G (quota estradosso muro frontale)*

**VI01 da km 2+785,05 a km 2+817,05:  
Relazione di calcolo Spalla S1**

COMMESSA	LOTTO	FASE	ENTE	TIPO DOC	OPERA 7 DISCIPLINA			PROGR	REV	FOGLIO
<b>LI0B</b>	<b>02</b>	<b>E</b>	<b>ZZ</b>	<b>CL</b>	<b>VI</b>	<b>01</b>	<b>04</b>	<b>001</b>	<b>B</b>	<b>94</b>

NomeEnv:	TipoComb:	NumComb:	Comb:	Gk1 Perm. Str.-G1 (peso proprio)	Gk2b Ballast-G2,1 (ballast)	Gk2v-Perm. non str. vari	Gk3a-Traffico 1	Gk3a-Traffico 2	Gk3a-Traffico 3	Gk3f-Traffico 1	Gk3f-Traffico 2	Gk3f-Traffico 3	Gk4-Traffico 1	Gk4-Traffico 2	Gk4-Traffico 3	Gk5-Traffico 1	Gk5-Traffico 2	Gk5-Traffico 3	Gk6 vento-Q6 (vento)	Gk1-Traffico 1	Gk1-Traffico 2	Gk1-Traffico 3	Gk2g attrito-Q8 Fa,G (attrito)	Gk2q attrito-Q8 Fa,Q (attrito)
SLU	1	1	SLU1	1,35	1,50	1,35	0,73	0,00	0,00	0,73	0,00	0,00	1,45	0,00	0,00	1,45	0,00	0,00	0,90	1,45	0,00	0,00	1,35	1,45
SLU	2	2	SLU2	1,35	1,50	1,35	1,45	0,00	0,00	1,45	0,00	0,00	0,73	0,00	0,00	0,73	0,00	0,00	0,90	1,45	0,00	0,00	1,35	1,45
SLU	1	3	SLU3	1,35	1,50	1,35	0,00	0,73	0,00	0,00	0,73	0,00	0,00	1,45	0,00	0,00	1,45	0,00	0,90	0,00	1,45	0,00	1,35	1,45
SLU	2	4	SLU4	1,35	1,50	1,35	0,00	1,45	0,00	0,00	1,45	0,00	0,00	0,73	0,00	0,00	0,73	0,00	0,90	0,00	1,45	0,00	1,35	1,45
SLU	1	5	SLU5	1,35	1,50	1,35	0,00	0,00	0,73	0,00	0,00	0,73	0,00	0,00	1,45	0,00	0,00	1,45	0,90	0,00	0,00	1,45	1,35	1,45
SLU	2	6	SLU6	1,35	1,50	1,35	0,00	0,00	1,45	0,00	0,00	1,45	0,00	0,00	0,73	0,00	0,00	0,73	0,90	0,00	0,00	1,45	1,35	1,45
SLU	3	7	SLU7	1,00	1,00	1,00	0,73	0,00	0,00	0,73	0,00	0,00	1,45	0,00	0,00	1,45	0,00	0,00	0,90	1,45	0,00	0,00	1,35	1,45
SLU	4	8	SLU8	1,00	1,00	1,00	1,45	0,00	0,00	1,45	0,00	0,00	0,73	0,00	0,00	0,73	0,00	0,00	0,90	1,45	0,00	0,00	1,35	1,45
SLU	3	9	SLU9	1,00	1,00	1,00	0,00	0,73	0,00	0,00	0,73	0,00	0,00	1,45	0,00	0,00	1,45	0,00	0,90	0,00	1,45	0,00	1,35	1,45
SLU	4	10	SLU10	1,00	1,00	1,00	0,00	1,45	0,00	0,00	1,45	0,00	0,00	0,73	0,00	0,00	0,73	0,00	0,90	0,00	1,45	0,00	1,35	1,45
SLU	3	11	SLU11	1,00	1,00	1,00	0,00	0,00	0,73	0,00	0,00	0,73	0,00	0,00	1,45	0,00	0,00	1,45	0,90	0,00	0,00	1,45	1,35	1,45
SLU	4	12	SLU12	1,00	1,00	1,00	0,00	0,00	1,45	0,00	0,00	1,45	0,00	0,00	0,73	0,00	0,00	0,73	0,90	0,00	0,00	1,45	1,35	1,45
SLU	5	13	SLU13	1,00	1,00	1,00	0,00	0,00	0,00	0,00	0,00	0,00	0,00	0,00	0,00	0,00	0,00	0,00	1,50	0,00	0,00	0,00	1,00	0,00
SLU	5	14	SLU14	1,00	1,00	1,00	0,00	0,00	0,00	0,00	0,00	0,00	0,00	0,00	0,00	0,00	0,00	0,00	1,50	0,00	0,00	0,00	-1,00	0,00
SLU	5	15	SLU15	1,00	1,00	1,00	0,00	0,00	0,00	0,00	0,00	0,00	0,00	0,00	0,00	0,00	0,00	0,00	-1,50	0,00	0,00	0,00	1,00	0,00
SLU	5	16	SLU16	1,00	1,00	1,00	0,00	0,00	0,00	0,00	0,00	0,00	0,00	0,00	0,00	0,00	0,00	0,00	-1,50	0,00	0,00	0,00	-1,00	0,00
SLU	6	17	SLU17	1,00	1,00	1,00	0,00	0,00	0,00	0,00	0,00	0,00	0,00	0,00	0,00	0,00	0,00	0,00	0,00	0,00	0,00	0,00	1,00	0,73
SLU	6	18	SLU18	1,00	1,00	1,00	0,00	0,00	0,00	0,00	0,00	0,00	0,00	0,00	0,00	0,00	0,00	0,00	0,00	0,00	0,00	0,00	-1,00	-0,73
SLE RA	7	19	RA1	1,00	1,00	1,00	0,80	0,00	0,00	0,80	0,00	0,00	1,00	0,00	0,00	1,00	0,00	0,00	0,60	1,00	0,00	0,00	1,00	1,00
SLE RA	8	20	RA2	1,00	1,00	1,00	1,00	0,00	0,00	1,00	0,00	0,00	0,80	0,00	0,00	0,80	0,00	0,00	0,60	1,00	0,00	0,00	1,00	1,00
SLE RA	7	21	RA3	1,00	1,00	1,00	0,00	0,80	0,00	0,00	0,80	0,00	0,00	1,00	0,00	0,00	1,00	0,00	0,60	0,00	1,00	0,00	1,00	1,00
SLE RA	8	22	RA4	1,00	1,00	1,00	0,00	1,00	0,00	0,00	1,00	0,00	0,00	0,80	0,00	0,00	0,80	0,00	0,60	0,00	1,00	0,00	1,00	1,00
SLE RA	7	23	RA5	1,00	1,00	1,00	0,00	0,00	0,80	0,00	0,00	0,80	0,00	0,00	1,00	0,00	0,00	1,00	0,60	0,00	0,00	1,00	1,00	0,50
SLE RA	8	24	RA6	1,00	1,00	1,00	0,00	0,00	1,00	0,00	0,00	1,00	0,00	0,00	0,80	0,00	0,00	0,80	0,60	0,00	0,00	1,00	1,00	0,50
SLE RA	7	25	RA7	1,00	1,00	1,00	0,80	0,00	0,00	0,80	0,00	0,00	1,00	0,00	0,00	1,00	0,00	0,00	0,60	1,00	0,00	0,00	-1,00	-1,00
SLE RA	8	26	RA8	1,00	1,00	1,00	1,00	0,00	0,00	1,00	0,00	0,00	0,80	0,00	0,00	0,80	0,00	0,00	0,60	1,00	0,00	0,00	-1,00	-1,00
SLE RA	7	27	RA9	1,00	1,00	1,00	0,00	0,80	0,00	0,00	0,80	0,00	0,00	1,00	0,00	0,00	1,00	0,00	0,60	0,00	1,00	0,00	-1,00	-1,00
SLE RA	8	28	RA10	1,00	1,00	1,00	0,00	1,00	0,00	0,00	1,00	0,00	0,00	0,80	0,00	0,00	0,80	0,00	0,60	0,00	1,00	0,00	-1,00	-1,00
SLE RA	7	29	RA11	1,00	1,00	1,00	0,00	0,00	0,80	0,00	0,00	0,80	0,00	0,00	1,00	0,00	0,00	1,00	0,60	0,00	0,00	1,00	-1,00	-0,50
SLE RA	8	30	RA12	1,00	1,00	1,00	0,00	0,00	1,00	0,00	0,00	1,00	0,00	0,00	0,80	0,00	0,00	0,80	0,60	0,00	0,00	1,00	-1,00	-0,50
SLE RA	9	31	RA13	1,00	1,00	1,00	0,00	0,00	0,00	0,00	0,00	0,00	0,00	0,00	0,00	0,00	0,00	1,00	0,00	0,00	0,00	0,00	-1,00	0,00
SLE RA	9	32	RA14	1,00	1,00	1,00	0,00	0,00	0,00	0,00	0,00	0,00	0,00	0,00	0,00	0,00	0,00	0,00	-1,00	0,00	0,00	0,00	-1,00	0,00
SLE RA	9	33	RA15	1,00	1,00	1,00	0,00	0,00	0,00	0,00	0,00	0,00	0,00	0,00	0,00	0,00	0,00	0,00	0,00	0,00	0,00	0,00	1,00	1,00
SLE QP	10	34	QP1	1,00	1,00	1,00	0,00	0,00	0,00	0,00	0,00	0,00	0,00	0,00	0,00	0,00	0,00	0,00	0,00	0,00	0,00	0,00	0,00	0,00
SLE QP	11	35	QP2	1,00	1,00	1,00	0,00	0,00	0,00	0,00	0,00	0,00	0,00	0,00	0,00	0,00	0,00	0,00	0,00	0,00	0,00	0,00	-1,00	0,00
SLE QP	11	36	QP3	1,00	1,00	1,00	0,00	0,00	0,00	0,00	0,00	0,00	0,00	0,00	0,00	0,00	0,00	0,00	0,00	0,00	0,00	0,00	1,00	0,00

Tabella 30 – Combinazioni di carico adottate

**VI01 da km 2+785,05 a km 2+817,05:  
Relazione di calcolo Spalla S1**

COMMESSA	LOTTO	FASE	ENTE	TIPO DOC	OPERA 7 DISCIPLINA			PROGR	REV	FOGLIO
<b>LI0B</b>	<b>02</b>	<b>E</b>	<b>ZZ</b>	<b>CL</b>	<b>VI</b>	<b>01</b>	<b>04</b>	<b>001</b>	<b>B</b>	<b>95</b>

INVILUPPO: SLU		N <sub>vert</sub>	V <sub>trasv</sub>	M <sub>trasv</sub>	V <sub>long</sub>	M <sub>long</sub>	M <sub>torc</sub>
Tipologia Comb.	Nome Comb.	Fz (kN)	Fx (kN)	My (kNm)	Fy (kN)	Mx (kNm)	Mz (kNm)
N <sub>vert</sub> Max	SLU3	15148	902	-3870	1065	-12994	1053
N <sub>vert</sub> Min	SLU15	6122	-373	1464	225	-5374	-336
V <sub>trasv</sub> Max	SLU7	12103	1064	-3762	1101	-10232	1271
V <sub>trasv</sub> Min	SLU16	6122	-373	1464	-225	-5645	-336
M <sub>trasv</sub> Max	SLU15	6122	-373	1464	225	-5374	-336
M <sub>trasv</sub> Min	SLU5	12386	482	-7830	1216	-10417	1998
V <sub>long</sub> Max	SLU12	9637	353	-7080	1984	-7483	3419
V <sub>long</sub> Min	SLU18	6522	0	0	-297	-6048	-13
M <sub>long</sub> Max	SLU15	6122	-373	1464	225	-5374	-336
M <sub>long</sub> Min	SLU3	15148	902	-3870	1065	-12994	1053
M <sub>torc</sub> Max	SLU12	9637	353	-7080	1984	-7483	3419
M <sub>torc</sub> Min	SLU16	6122	-373	1464	-225	-5645	-336

*Tabella 31 – ENV SLU - Azioni totali involuppo*

INVILUPPO: SLE RA		N <sub>vert</sub>	V <sub>trasv</sub>	M <sub>trasv</sub>	V <sub>long</sub>	M <sub>long</sub>	M <sub>torc</sub>
Tipologia Comb.	Nome Comb.	Fz (kN)	Fx (kN)	My (kNm)	Fy (kN)	Mx (kNm)	Mz (kNm)
N <sub>vert</sub> Max	RA3	10623	617	-2632	1006	-8958	811
N <sub>vert</sub> Min	RA14	6255	-249	976	-225	-5765	-224
V <sub>trasv</sub> Max	RA1	10313	728	-2552	1046	-8655	991
V <sub>trasv</sub> Min	RA14	6255	-249	976	-225	-5765	-224
M <sub>trasv</sub> Max	RA14	6255	-249	976	-225	-5765	-224
M <sub>trasv</sub> Min	RA11	8706	328	-5256	573	-7492	1982
V <sub>long</sub> Max	RA6	8665	292	-5050	1335	-6998	2392
V <sub>long</sub> Min	RA14	6255	-249	976	-225	-5765	-224
M <sub>long</sub> Max	RA15	6522	0	0	324	-5676	18
M <sub>long</sub> Min	RA9	10623	617	-2632	357	-9347	774
M <sub>torc</sub> Max	RA6	8665	292	-5050	1335	-6998	2392
M <sub>torc</sub> Min	RA14	6255	-249	976	-225	-5765	-224
INVILUPPO: SLE QP		N <sub>vert</sub>	V <sub>trasv</sub>	M <sub>trasv</sub>	V <sub>long</sub>	M <sub>long</sub>	M <sub>torc</sub>
Tipologia Comb.	Nome Comb.	Fz (kN)	Fx (kN)	My (kNm)	Fy (kN)	Mx (kNm)	Mz (kNm)
N <sub>vert</sub> Max	QP3	6522	0	0	225	-5735	0
N <sub>vert</sub> Min	QP2	6522	0	0	-225	-6005	0
V <sub>trasv</sub> Max	QP3	6522	0	0	225	-5735	0
V <sub>trasv</sub> Min	QP2	6522	0	0	-225	-6005	0
M <sub>trasv</sub> Max	QP3	6522	0	0	225	-5735	0
M <sub>trasv</sub> Min	QP2	6522	0	0	-225	-6005	0



**LINEA PESCARA – BARI**

**RADDOPPIO DELLA TRATTA FERROVIARIA TERMOLI-LESINA  
LOTTO 2 e 3 – RADDOPPIO TERMOLI - RIPALTA**

**VI01 da km 2+785,05 a km 2+817,05:  
Relazione di calcolo Spalla S1**

COMMESSA	LOTTO	FASE	ENTE	TIPO DOC	OPERA 7 DISCIPLINA			PROGR	REV	FOGLIO
<b>LI0B</b>	<b>02</b>	<b>E</b>	<b>ZZ</b>	<b>CL</b>	<b>VI</b>	<b>01</b>	<b>04</b>	<b>001</b>	<b>B</b>	96

V <sub>long</sub> Max	QP3	6522	0	0	225	-5735	0
V <sub>long</sub> Min	QP2	6522	0	0	-225	-6005	0
M <sub>long</sub> Max	QP3	6522	0	0	225	-5735	0
M <sub>long</sub> Min	QP2	6522	0	0	-225	-6005	0
M <sub>torc</sub> Max	QP3	6522	0	0	225	-5735	0
M <sub>torc</sub> Min	QP2	6522	0	0	-225	-6005	0

*Tabella 32 – ENV SLE RA, SLE QP - Azioni totali involucro*

**VI01 da km 2+785,05 a km 2+817,05:  
Relazione di calcolo Spalla S1**

COMMESSA	LOTTO	FASE	ENTE	TIPO DOC	OPERA 7 DISCIPLINA			PROGR	REV	FOGLIO
<b>LI0B</b>	<b>02</b>	<b>E</b>	<b>ZZ</b>	<b>CL</b>	<b>VI</b>	<b>01</b>	<b>04</b>	<b>001</b>	<b>B</b>	97

## 11.2 SOLLECITAZIONI ELEVAZIONE

In analogia con quanto svolto per gli scarichi di impalcato, sempre mediante foglio di calcolo, si sono valutate le singole azioni caratteristiche permanenti strutturali ( $G_{k1}$ ), non strutturali ( $G_{k2}$ ) e accidentali ( $Q_{ki}$ ) applicate all'elevazione spalla, secondo le azioni descritte nei capitoli precedenti di analisi dei carichi, combinandole opportunamente con gli involuppi di azioni totali ricavate a testa elevazione.

Tutte le azioni elementari caratteristiche sopra descritte, accorpate per gruppi omogenei dello stesso tipo, sono state valutate come forze  $F_x$  (trasversali),  $F_y$  (longitudinali),  $F_z$  (verticali) e momenti  $M_x$  (longitudinali),  $M_y$  (trasversali),  $M_z$  (torcenti) rispetto al punto G, posto al centro della elevazione pila a quota estradosso fondazione, e i rispettivi assi x, y, z come riportato nella figura seguente.



Figura 23 – Schema e sistema di riferimento utilizzato per il calcolo delle azioni applicate

MANDATARIA 		MANDANTI 		<b>LINEA PESCARA – BARI</b> <b>RADDOPPIO DELLA TRATTA FERROVIARIA TERMOLI-LESINA</b> <b>LOTTO 2 e 3 – RADDOPPIO TERMOLI - RIPALTA</b>										
<b>VI01 da km 2+785,05 a km 2+817,05:</b> <b>Relazione di calcolo Spalla S1</b>				COMMESSA	LOTTO	FASE	ENTE	TIPO DOC	OPERA 7 DISCIPLINA			PROGR	REV	FOGLIO
				<b>LI0B</b>	<b>02</b>	<b>E</b>	<b>ZZ</b>	<b>CL</b>	<b>VI</b>	<b>01</b>	<b>04</b>	<b>001</b>	<b>B</b>	<b>98</b>

### 11.2.1 Analisi statica (SLU, SLE) e sismica (SLV)

Nel seguito vengono riportati i dettagli dei calcoli effettuati per la valutazione delle risultanti delle combinazioni statiche SLU / SLE e sismiche SLV, secondo le combinazioni di carico descritte nei capitoli precedenti.

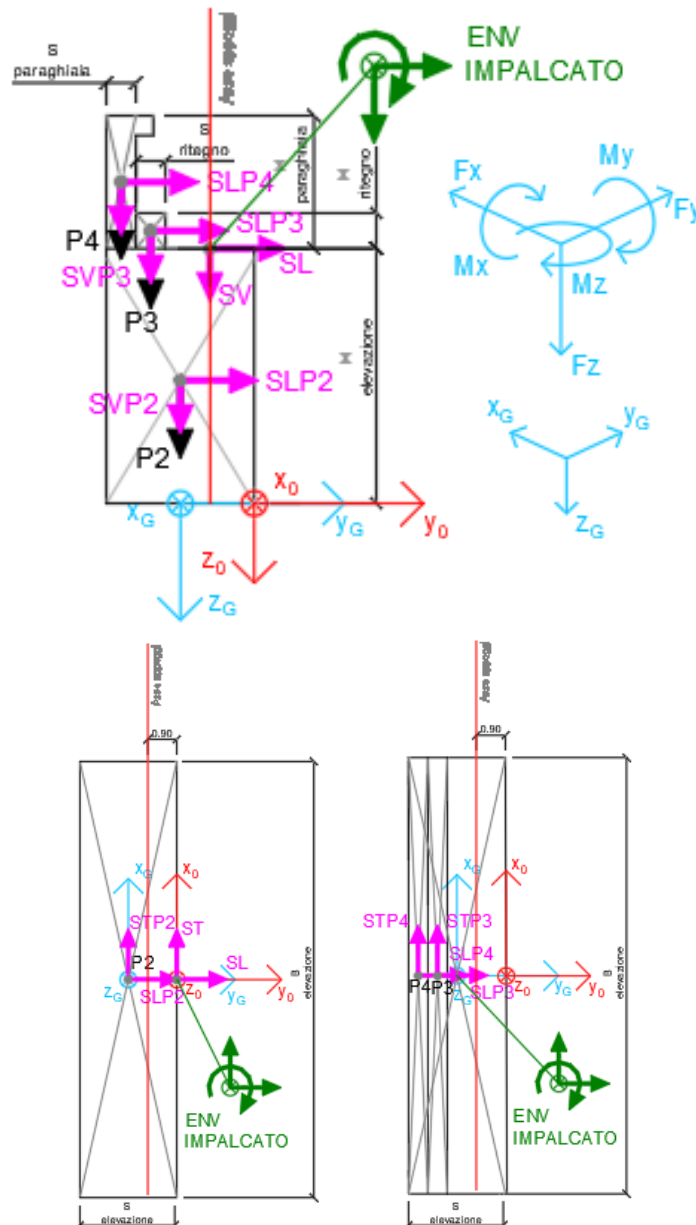
NOME: ELEVAZIONE SPALLA 1				CALCOLO SPETTRO SISMICO DI PROGETTO												
PGA orizzontale a <sub>g</sub> (g)		0,177		Coeff. sismico orizz. k <sub>h</sub>				0,3050			Coeff. spinta attiva sismica k <sub>aE</sub>				0,4015	
Coeff. stratigrafico S <sub>s</sub>		1,723		Coeff. sismico vert. k <sub>v</sub>				0,1525								
NOME: ELEVAZIONE SPALLA 1				CALCOLO AZIONI SISMICHE CORPO SPALLA												
		F <sub>x0</sub> (kN)	F <sub>y0</sub> (kN)	F <sub>z0</sub> (kN)	x <sub>0</sub> (m)	y <sub>0</sub> (m)	z <sub>0</sub> (m)	M <sub>x0</sub> (kNm)	M <sub>y0</sub> (kNm)	M <sub>z0</sub> (kNm)	F <sub>xG</sub> (m)	F <sub>yG</sub> (m)	F <sub>zG</sub> (m)	M <sub>xG</sub> (kNm)	M <sub>yG</sub> (kNm)	M <sub>zG</sub> (kNm)
Sisma long	SLP2	0	1853	0	0,00	-1,50	-3,00	5558	0	0						
	SLP3	0	57	0	0,00	-2,10	-6,46	367	0	0						
	SLP4	0	173	0	0,00	-2,70	-7,40	1280	0	0						
		0	2082	0				7205	0	0	0	2082	0	0	7205	0
Sisma trasv	STP2	1853	0	0	0,00	-1,50	-3,00	0	-5558	2779						
	STP3	57	0	0	0,00	-2,10	-6,46	0	-367	119						
	STP4	173	0	0	0,00	-2,70	-7,40	0	-1280	467						
		2082	0	0				0	-7205	3365	2082	0	0	0	-7205	242
Sisma vert	SVP2	0	0	926	0,00	-1,50	-3,00	-1390	0	0						
	SVP3	0	0	28	0,00	-2,10	-6,46	-60	0	0						
	SVP4	0	0	86	0,00	-2,70	-7,40	-233	0	0						
		0	0	1041				-1683	0	0	0	0	1041	-121	0	0
Sisma ballast long	SGBH	0	260	0	0,00	-3,00	-4,40	1142	0	0						
		0	260	0				1142	0	0	0	260	0	1142	0	0
Sisma terreno long	STHL	0	2350	0	0,00	-3,00	-4,40	10342	0	0						
		0	2350	0				10342	0	0	0	2350	0	10342	0	0
Sisma impalcato long	SL	0	3231	0	0,00	0,00	-6,00	19387	0	0						
		0	3231	0				19387	0	0	0	3231	0	19387	0	0
Sisma impalcato trasv	ST	3231	0	0	0,00	0,00	-6,00	0	-19387	0						
		3231	0	0				0	-19387	0	3231	0	0	0	-19387	-4847
Sisma impalcato vert	SV	0	0	1616	0,00	0,00	-6,00	0	0	0						
		0	0	1616				0	0	0	0	0	1616	2423	0	0

Tabella 33 – Calcolo spettri sismici risposta strutturale e riepilogo azioni elementari sismiche

**LINEA PESCARA – BARI**

**RADDOPPIO DELLA TRATTA FERROVIARIA TERMOLI-LESINA  
LOTTO 2 e 3 – RADDOPPIO TERMOLI - RIPALTA**

**VI01 da km 2+785,05 a km 2+817,05:  
Relazione di calcolo Spalla S1**

COMMESSA	LOTTO	FASE	ENTE	TIPO DOC	OPERA 7 DISCIPLINA			PROGR	REV	FOGLIO
LI0B	02	E	ZZ	CL	VI	01	04	001	B	99

NOME: ELEVAZIONE SPALLA 1				PARAMETRI DI CALCOLO ELEVAZIONE			
H paraghiaia (m)	2,80	H elevazione (m)	6,00	Peso terreno (kN/m3)	20,00	Carico variab. Q LM71 (kPa)	23,15
S paraghiaia (m)	0,60	S elevazione (m)	3,00	Angolo di attrito terreno (*)	38,00	XG elevazione	0,00
H ritegno (m)	0,92	B elevazione (m)	13,50	Coeff. spinta attiva statica ka	0,2379	YG elevazione	-1,50
S ritegno (m)	0,60	Carico perm. Gb ballast (kPa)	9,72	Coeff. spinta riposo statica k0	0,3843	ZG elevazione	0,00

NOME: ELEVAZIONE SPALLA 1				CALCOLO AZIONI CORPO SPALLA												
		F <sub>x0</sub> (kN)	F <sub>y0</sub> (kN)	F <sub>z0</sub> (kN)	x <sub>0</sub> (m)	y <sub>0</sub> (m)	z <sub>0</sub> (m)	M <sub>x0</sub> (kNm)	M <sub>y0</sub> (kNm)	M <sub>z0</sub> (kNm)	F <sub>xG</sub> (m)	F <sub>yG</sub> (m)	F <sub>zG</sub> (m)	M <sub>xG</sub> (kNm)	M <sub>yG</sub> (kNm)	M <sub>zG</sub> (kNm)
Peso proprio	P2	0	0	6075	0,00	-1,50	-3,00	-9113	0	0						
	P3	0	0	186	0,00	-2,10	-6,46	-391	0	0						
	P4	0	0	567	0,00	-2,70	-7,40	-1531	0	0						
			0	0	6828				-11035	0	0	0	0	6828	-792	0
Ballast	GBH	0	444	0	0,00	-3,00	-4,40	1952	0	0						
		0	444	0				1952	0	0	0	444	0	1952	0	0
Spinta terreno	THL	0	4018	0	0,00	-3,00	-2,93	11786	0	0						
		0	4018	0				11786	0	0	0	4018	0	11786	0	0
Sovraccarico long	Q1	0	1057	0	0,00	-3,00	-4,40	4650	0	0						
		0	1057	0				4650	0	0	0	1057	0	4650	0	0

NOME: ELEVAZIONE SPALLA 1				CALCOLO AZIONI DA IMPALCATO													
		F <sub>x0</sub> (kN)	F <sub>y0</sub> (kN)	F <sub>z0</sub> (kN)	x <sub>0</sub> (m)	y <sub>0</sub> (m)	z <sub>0</sub> (m)	M <sub>x0</sub> (kNm)	M <sub>y0</sub> (kNm)	M <sub>z0</sub> (kNm)	F <sub>xG</sub> (m)	F <sub>yG</sub> (m)	F <sub>zG</sub> (m)	M <sub>xG</sub> (kNm)	M <sub>yG</sub> (kNm)	M <sub>zG</sub> (kNm)	
ENV SLU	Nvert Max	902	1065	15148	0,00	0,00	-6,00	-12994	-3870	1053	902	1065	15148	16119	-9284	-300	
	Nvert Min	-373	225	6122	0,00	0,00	-6,00	-5374	1464	-336	-373	225	6122	5161	3703	224	
	Vtrasv Max	1064	1101	12103	0,00	0,00	-6,00	-10232	-3762	1271	1064	1101	12103	14532	-10145	-325	
	Vtrasv Min	-373	-225	6122	0,00	0,00	-6,00	-5645	1464	-336	-373	-225	6122	2185	3703	224	
	Mlong Max	-373	225	6122	0,00	0,00	-6,00	-5374	1464	-336	-373	225	6122	5161	3703	224	
	Mlong Min	902	1065	15148	0,00	0,00	-6,00	-12994	-3870	1053	902	1065	15148	16119	-9284	-300	
	Vlong Max	353	1984	9637	0,00	0,00	-6,00	-7483	-7080	3419	353	1984	9637	18880	-9199	2889	
	Vlong Min	0	-297	6522	0,00	0,00	-6,00	-6048	0	-13	0	-297	6522	1953	0	-13	
	Mtrasv Max	-373	225	6122	0,00	0,00	-6,00	-5374	1464	-336	-373	225	6122	5161	3703	224	
	Mtrasv Min	482	1216	12386	0,00	0,00	-6,00	-10417	-7830	1998	482	1216	12386	15457	-10724	1274	
	Mtorc Max	353	1984	9637	0,00	0,00	-6,00	-7483	-7080	3419	353	1984	9637	18880	-9199	2889	
	Mtorc Min	-373	-225	6122	0,00	0,00	-6,00	-5645	1464	-336	-373	-225	6122	2185	3703	224	
	ENV SLE RA	Nvert Max	617	1006	10623	0,00	0,00	-6,00	-8958	-2632	811	617	1006	10623	13012	-6335	-115
		Nvert Min	-249	-225	6255	0,00	0,00	-6,00	-5765	976	-224	-249	-225	6255	2265	2468	149
Vtrasv Max		728	1046	10313	0,00	0,00	-6,00	-8655	-2552	991	728	1046	10313	13090	-6922	-102	
Vtrasv Min		-249	-225	6255	0,00	0,00	-6,00	-5765	976	-224	-249	-225	6255	2265	2468	149	
Mtrasv Max		-249	-225	6255	0,00	0,00	-6,00	-5765	976	-224	-249	-225	6255	2265	2468	149	
Mtrasv Min		328	573	8706	0,00	0,00	-6,00	-7492	-5256	1982	328	573	8706	9007	-7222	1490	
Vlong Max		292	1335	8665	0,00	0,00	-6,00	-6998	-5050	2392	292	1335	8665	14009	-6801	1954	
Vlong Min		-249	-225	6255	0,00	0,00	-6,00	-5765	976	-224	-249	-225	6255	2265	2468	149	
Mlong Max		0	324	6522	0,00	0,00	-6,00	-5676	0	18	0	324	6522	6053	0	18	
Mlong Min		617	357	10623	0,00	0,00	-6,00	-9347	-2632	774	617	357	10623	8733	-6335	-152	
Mtorc Max		292	1335	8665	0,00	0,00	-6,00	-6998	-5050	2392	292	1335	8665	14009	-6801	1954	
Mtorc Min		-249	-225	6255	0,00	0,00	-6,00	-5765	976	-224	-249	-225	6255	2265	2468	149	
ENV SLE QP		Nvert Max	0	225	6522	0,00	0,00	-6,00	-5735	0	0	0	225	6522	5401	0	0
		Nvert Min	0	-225	6522	0,00	0,00	-6,00	-6005	0	0	0	-225	6522	2426	0	0
	Vtrasv Max	0	225	6522	0,00	0,00	-6,00	-5735	0	0	0	225	6522	5401	0	0	
	Vtrasv Min	0	-225	6522	0,00	0,00	-6,00	-6005	0	0	0	-225	6522	2426	0	0	
	Mtrasv Max	0	225	6522	0,00	0,00	-6,00	-5735	0	0	0	225	6522	5401	0	0	
	Mtrasv Min	0	-225	6522	0,00	0,00	-6,00	-6005	0	0	0	-225	6522	2426	0	0	
	Vlong Max	0	225	6522	0,00	0,00	-6,00	-5735	0	0	0	225	6522	5401	0	0	
	Vlong Min	0	-225	6522	0,00	0,00	-6,00	-6005	0	0	0	-225	6522	2426	0	0	
	Mlong Max	0	225	6522	0,00	0,00	-6,00	-5735	0	0	0	225	6522	5401	0	0	
	Mlong Min	0	-225	6522	0,00	0,00	-6,00	-6005	0	0	0	-225	6522	2426	0	0	
	Mtorc Max	0	225	6522	0,00	0,00	-6,00	-5735	0	0	0	225	6522	5401	0	0	
	Mtorc Min	0	-225	6522	0,00	0,00	-6,00	-6005	0	0	0	-225	6522	2426	0	0	

Tabella 34 – Riepilogo azioni elementari statiche

**VI01 da km 2+785,05 a km 2+817,05:  
Relazione di calcolo Spalla S1**

COMMESSA	LOTTO	FASE	ENTE	TIPO DOC	OPERA 7 DISCIPLINA			PROGR	REV	FOGLIO
<b>LI0B</b>	<b>02</b>	<b>E</b>	<b>ZZ</b>	<b>CL</b>	<b>VI</b>	<b>01</b>	<b>04</b>	<b>001</b>	<b>B</b>	100

Tipo azione	Descrizione azione	V <sub>trasv</sub>	V <sub>long</sub>	N <sub>vert</sub>	M <sub>long</sub>	M <sub>trasv</sub>	M <sub>torc</sub>
		F <sub>x</sub> [kN]	F <sub>y</sub> [kN]	F <sub>z</sub> [kN]	M <sub>x</sub> [kNm]	M <sub>y</sub> [kNm]	M <sub>z</sub> [kNm]
Gk1 Perm. Str.	G1 (peso proprio)	0	0	6828	-792	0	0
Gk2b Ballast	G2,1 (ballast)	0	444	0	1952	0	0
Gk2 Perm. Non Str.	G2,2 (terreno)	0	4018	0	11786	0	0
SLU Impalcato	Nvert Max	902	1065	15148	16119	-9284	-300
	Nvert Min	-373	225	6122	5161	3703	224
	Vtrasv Max	1064	1101	12103	14532	-10145	-325
	Vtrasv Min	-373	-225	6122	2185	3703	224
	Mtrasv Max	-373	225	6122	5161	3703	224
	Mtrasv Min	902	1065	15148	16119	-9284	-300
	Vlong Max	353	1984	9637	18880	-9199	2889
	Vlong Min	0	-297	6522	1953	0	-13
	Mlong Max	-373	225	6122	5161	3703	224
	Mlong Min	482	1216	12386	15457	-10724	1274
	Mtorc Max	353	1984	9637	18880	-9199	2889
	Mtorc Min	-373	-225	6122	2185	3703	224
SLE RA Impalcato	Nvert Max	617	1006	10623	13012	-6335	-115
	Nvert Min	-249	-225	6255	2265	2468	149
	Vtrasv Max	728	1046	10313	13090	-6922	-102
	Vtrasv Min	-249	-225	6255	2265	2468	149
	Mtrasv Max	-249	-225	6255	2265	2468	149
	Mtrasv Min	328	573	8706	9007	-7222	1490
	Vlong Max	292	1335	8665	14009	-6801	1954
	Vlong Min	-249	-225	6255	2265	2468	149
	Mlong Max	0	324	6522	6053	0	18
	Mlong Min	617	357	10623	8733	-6335	-152
	Mtorc Max	292	1335	8665	14009	-6801	1954
	Mtorc Min	-249	-225	6255	2265	2468	149
SLE QP Impalcato	Nvert Max	0	225	6522	5401	0	0
	Nvert Min	0	-225	6522	2426	0	0
	Vtrasv Max	0	225	6522	5401	0	0
	Vtrasv Min	0	-225	6522	2426	0	0
	Mtrasv Max	0	225	6522	5401	0	0
	Mtrasv Min	0	-225	6522	2426	0	0
	Vlong Max	0	225	6522	5401	0	0
	Vlong Min	0	-225	6522	2426	0	0
	Mlong Max	0	225	6522	5401	0	0
	Mlong Min	0	-225	6522	2426	0	0
	Mtorc Max	0	225	6522	5401	0	0
	Mtorc Min	0	-225	6522	2426	0	0

**LINEA PESCARA – BARI**

**RADDOPPIO DELLA TRATTA FERROVIARIA TERMOLI-LESINA  
LOTTO 2 e 3 – RADDOPPIO TERMOLI - RIPALTA**

<b>VI01 da km 2+785,05 a km 2+817,05: Relazione di calcolo Spalla S1</b>	COMMESSA	LOTTO	FASE	ENTE	TIPO DOC	OPERA 7 DISCIPLINA			PROGR	REV	FOGLIO
	<b>LI0B</b>	<b>02</b>	<b>E</b>	<b>ZZ</b>	<b>CL</b>	<b>VI</b>	<b>01</b>	<b>04</b>	<b>001</b>	<b>B</b>	101

Qk1	Q (acc. Traffico)	0	1057	0	4650	0	0
E	Sisma long	0	7924	0	38076	0	0
Sisma	Sisma trasv	5314	0	0	0	-26592	-4605
	Sisma vert	0	0	2657	2303	0	0

*Tabella 35 – Risultanti azioni elementari al centro dell'elevazione G (quota estradosso fondazione)*



**VI01 da km 2+785,05 a km 2+817,05:  
Relazione di calcolo Spalla S1**

COMMESSA	LOTTO	FASE	ENTE	TIPO DOC	OPERA 7 DISCIPLINA			PROGR	REV	FOGLIO
<b>LI0B</b>	<b>02</b>	<b>E</b>	<b>ZZ</b>	<b>CL</b>	<b>VI</b>	<b>01</b>	<b>04</b>	<b>001</b>	<b>B</b>	103

INVILUPPO: SLU		N <sub>vert</sub>	V <sub>trasv</sub>	M <sub>trasv</sub>	V <sub>long</sub>	M <sub>long</sub>	M <sub>torc</sub>
Tipologia Comb.	Nome Comb.	Fz (kN)	Fx (kN)	My (kNm)	Fy (kN)	Mx (kNm)	Mz (kNm)
N <sub>vert</sub> Max	SLU6	24366	902	-9284	9290	42401	-300
N <sub>vert</sub> Min	SLU24	12950	-373	3703	5769	21875	224
V <sub>trasv</sub> Max	SLU3	21322	1064	-10145	9327	40813	-325
V <sub>trasv</sub> Min	SLU24	12950	-373	3703	5769	21875	224
M <sub>trasv</sub> Max	SLU2	15340	-373	3703	8451	31443	224
M <sub>trasv</sub> Min	SLU22	19214	482	-10724	7210	35147	1274
V <sub>long</sub> Max	SLU7	18856	353	-9199	10210	45162	2889
V <sub>long</sub> Min	SLU20	13351	0	0	5697	21643	-13
M <sub>long</sub> Max	SLU7	18856	353	-9199	10210	45162	2889
M <sub>long</sub> Min	SLU20	13351	0	0	5697	21643	-13
M <sub>torc</sub> Max	SLU7	18856	353	-9199	10210	45162	2889
M <sub>torc</sub> Min	SLU15	18932	1064	-10145	7096	34221	-325
INVILUPPO: SLV		N <sub>vert</sub>	V <sub>trasv</sub>	M <sub>trasv</sub>	V <sub>long</sub>	M <sub>long</sub>	M <sub>torc</sub>
Tipologia Comb.	Nome Comb.	Fz (kN)	Fx (kN)	My (kNm)	Fy (kN)	Mx (kNm)	Mz (kNm)
N <sub>vert</sub> Max	SLV5	16007	5314	-26592	7064	32073	-4605
N <sub>vert</sub> Min	SLV6	10694	5314	-26592	7064	27468	-4605
V <sub>trasv</sub> Max	SLV5	16007	5314	-26592	7064	32073	-4605
V <sub>trasv</sub> Min	SLV2	12554	1594	-7978	12611	55733	-1382
M <sub>trasv</sub> Max	SLV1	14148	1594	-7978	12611	57114	-1382
M <sub>trasv</sub> Min	SLV6	10694	5314	-26592	7064	27468	-4605
V <sub>long</sub> Max	SLV1	14148	1594	-7978	12611	57114	-1382
V <sub>long</sub> Min	SLV6	10694	5314	-26592	7064	27468	-4605
M <sub>long</sub> Max	SLV1	14148	1594	-7978	12611	57114	-1382
M <sub>long</sub> Min	SLV6	10694	5314	-26592	7064	27468	-4605
M <sub>torc</sub> Max	SLV1	14148	1594	-7978	12611	57114	-1382
M <sub>torc</sub> Min	SLV6	10694	5314	-26592	7064	27468	-4605

Tabella 37 – ENV SLU, SLV - Azioni totali inviluppo



**LINEA PESCARA – BARI**

**RADDOPPIO DELLA TRATTA FERROVIARIA TERMOLI-LESINA  
LOTTO 2 e 3 – RADDOPPIO TERMOLI - RIPALTA**

**VI01 da km 2+785,05 a km 2+817,05:  
Relazione di calcolo Spalla S1**

COMMESSA	LOTTO	FASE	ENTE	TIPO DOC	OPERA 7 DISCIPLINA			PROGR	REV	FOGLIO
<b>LI0B</b>	<b>02</b>	<b>E</b>	<b>ZZ</b>	<b>CL</b>	<b>VI</b>	<b>01</b>	<b>04</b>	<b>001</b>	<b>B</b>	104

INVILUPPO: SLE RA		N <sub>vert</sub>	V <sub>trasv</sub>	M <sub>trasv</sub>	V <sub>long</sub>	M <sub>long</sub>	M <sub>torc</sub>
Tipologia Comb.	Nome Comb.	Fz (kN)	Fx (kN)	My (kNm)	Fy (kN)	Mx (kNm)	Mz (kNm)
N <sub>vert</sub> Max	RA1	17452	617	-6335	6524	30609	-115
N <sub>vert</sub> Min	RA12	13084	-249	2468	5293	19862	149
V <sub>trasv</sub> Max	RA3	17142	728	-6922	6564	30687	-102
V <sub>trasv</sub> Min	RA12	13084	-249	2468	5293	19862	149
M <sub>trasv</sub> Max	RA12	13084	-249	2468	5293	19862	149
M <sub>trasv</sub> Min	RA6	15534	328	-7222	6092	26604	1490
V <sub>long</sub> Max	RA7	15493	292	-6801	6854	31606	1954
V <sub>long</sub> Min	RA12	13084	-249	2468	5293	19862	149
M <sub>long</sub> Max	RA7	15493	292	-6801	6854	31606	1954
M <sub>long</sub> Min	RA12	13084	-249	2468	5293	19862	149
M <sub>torc</sub> Max	RA7	15493	292	-6801	6854	31606	1954
M <sub>torc</sub> Min	RA10	17452	617	-6335	5876	26330	-152
INVILUPPO: SLE QP		N <sub>vert</sub>	V <sub>trasv</sub>	M <sub>trasv</sub>	V <sub>long</sub>	M <sub>long</sub>	M <sub>torc</sub>
Tipologia Comb.	Nome Comb.	Fz (kN)	Fx (kN)	My (kNm)	Fy (kN)	Mx (kNm)	Mz (kNm)
N <sub>vert</sub> Max	QP1	13351	0	0	4687	18348	0
N <sub>vert</sub> Min	QP12	13351	0	0	4236	15372	0
V <sub>trasv</sub> Max	QP1	13351	0	0	4687	18348	0
V <sub>trasv</sub> Min	QP12	13351	0	0	4236	15372	0
M <sub>trasv</sub> Max	QP1	13351	0	0	4687	18348	0
M <sub>trasv</sub> Min	QP12	13351	0	0	4236	15372	0
V <sub>long</sub> Max	QP1	13351	0	0	4687	18348	0
V <sub>long</sub> Min	QP12	13351	0	0	4236	15372	0
M <sub>long</sub> Max	QP1	13351	0	0	4687	18348	0
M <sub>long</sub> Min	QP12	13351	0	0	4236	15372	0
M <sub>torc</sub> Max	QP1	13351	0	0	4687	18348	0
M <sub>torc</sub> Min	QP12	13351	0	0	4236	15372	0

*Tabella 38 – ENV SLE RA, SLE QP - Azioni totali inviluppo*

**VI01 da km 2+785,05 a km 2+817,05:  
Relazione di calcolo Spalla S1**

COMMESSA	LOTTO	FASE	ENTE	TIPO DOC	OPERA 7 DISCIPLINA			PROGR	REV	FOGLIO
<b>LI0B</b>	<b>02</b>	<b>E</b>	<b>ZZ</b>	<b>CL</b>	<b>VI</b>	<b>01</b>	<b>04</b>	<b>001</b>	<b>B</b>	105

**11.3 SOLLECITAZIONI IN FONDAZIONE**

In analogia con quanto svolto per gli scarichi di impalcato, sempre mediante foglio di calcolo, si sono valutate le singole azioni caratteristiche permanenti strutturali ( $G_{k1}$ ), non strutturali ( $G_{k2}$ ) e accidentali ( $Q_{ki}$ ) applicate all'elevazione spalla, secondo le azioni descritte nei capitoli precedenti di analisi dei carichi, combinandole opportunamente con gli involuppi di azioni totali ricavate a testa elevazione.

Tutte le azioni elementari caratteristiche sopra descritte, accorpate per gruppi omogenei dello stesso tipo, sono state valutate come forze  $F_x$  (trasversali),  $F_y$  (longitudinali),  $F_z$  (verticali) e momenti  $M_x$  (longitudinali),  $M_y$  (trasversali),  $M_z$  (torcenti) rispetto al punto G posto al centro palificata a quota testa pali., e i rispettivi assi  $x, y, z$  come riportato nella figura seguente.

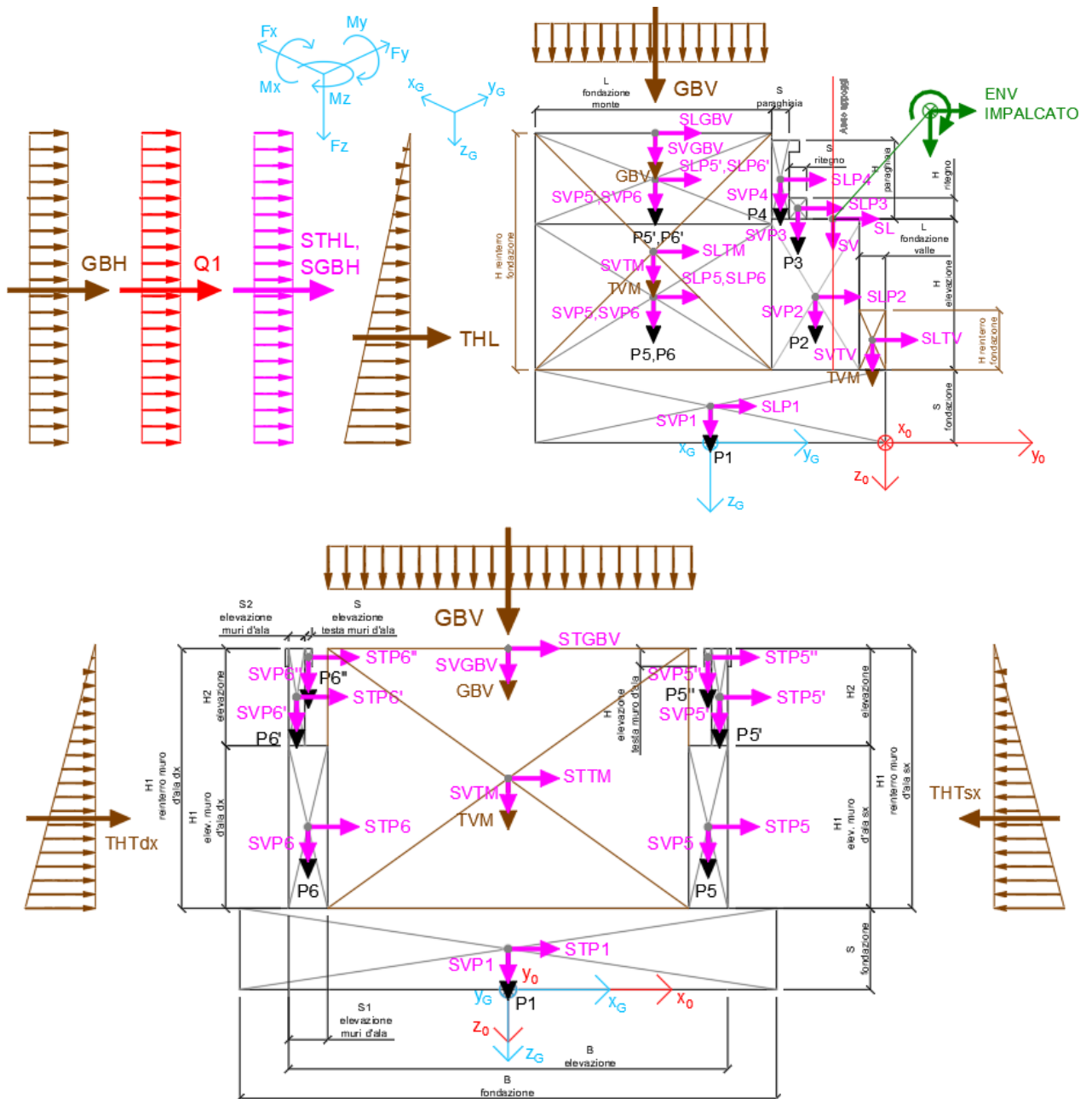

**VI01 da km 2+785,05 a km 2+817,05:  
Relazione di calcolo Spalla S1**

COMMESSA	LOTTO	FASE	ENTE	TIPO DOC	OPERA 7 DISCIPLINA			PROGR	REV	FOGLIO
<b>LI0B</b>	<b>02</b>	<b>E</b>	<b>ZZ</b>	<b>CL</b>	<b>VI</b>	<b>01</b>	<b>04</b>	<b>001</b>	<b>B</b>	106



Figura 23 – Schema e sistema di riferimento utilizzato per il calcolo delle azioni applicate

MANDATARIA <b>HUB</b> ENGINEERING <small>CONSORZIO STABILE SOCIETÀ CONSORTILE &amp; R.L.</small>		MANDANTI <b>HYpro</b> S.P.A.		<b>LINEA PESCARA – BARI</b> <b>RADDOPPIO DELLA TRATTA FERROVIARIA TERMOLI-LESINA</b> <b>LOTTO 2 e 3 – RADDOPPIO TERMOLI - RIPALTA</b>										
<b>VI01 da km 2+785,05 a km 2+817,05:</b> <b>Relazione di calcolo Spalla S1</b>				COMMESSA	LOTTO	FASE	ENTE	TIPO DOC	OPERA 7 DISCIPLINA			PROGR	REV	FOGLIO
				<b>LI0B</b>	<b>02</b>	<b>E</b>	<b>ZZ</b>	<b>CL</b>	<b>VI</b>	<b>01</b>	<b>04</b>	<b>001</b>	<b>B</b>	<b>107</b>

### 11.3.1 Analisi statica (SLU, SLE) e sismica (SLV)

Nel seguito vengono riportati i dettagli dei calcoli effettuati per la valutazione delle risultanti delle combinazioni statiche SLU / SLE e sismiche SLV, secondo le combinazioni di carico descritte nei capitoli precedenti.

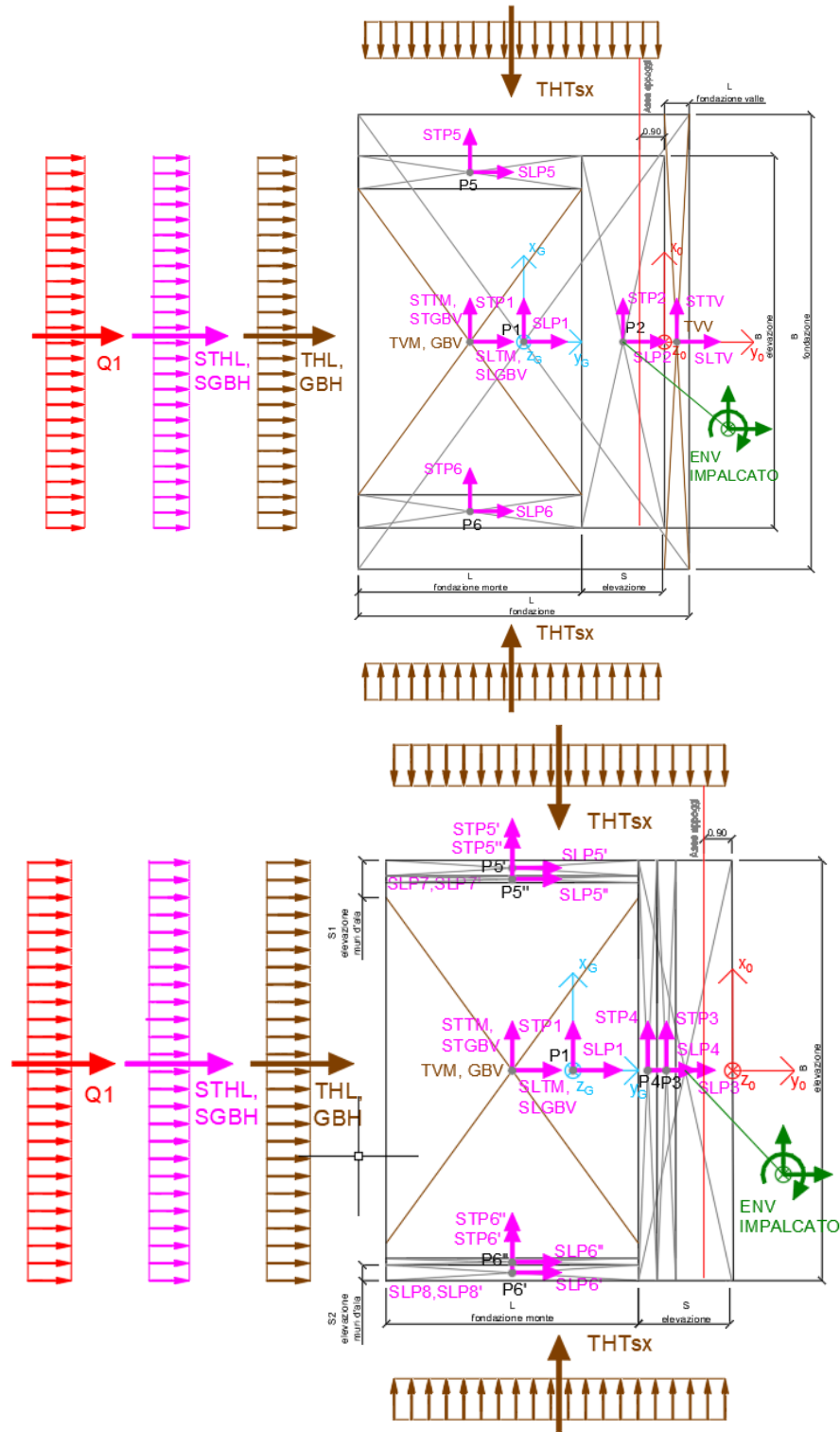
NOME: FONDAZIONE SPALLA 1			CALCOLO SPETTRO SISMICO DI PROGETTO														
PGA orizzontale $a_g$ (g)		0,177	Coeff. sismico orizz. $k_h$				0,3050	Coeff. spinta attiva sismica $k_{aE}$					0,4015				
Coeff. stratigrafico SS		1,723	Coeff. sismico vert. $k_v$				0,1525										
NOME: FONDAZIONE SPALLA 1			CALCOLO AZIONI SISMICHE CORPO SPALLA														
		$F_{x0}$ (kN)	$F_{y0}$ (kN)	$F_{z0}$ (kN)	$x_0$ (m)	$y_0$ (m)	$z_0$ (m)	$M_{x0}$ (kNm)	$M_{y0}$ (kNm)	$M_{z0}$ (kNm)	$F_{xG}$ (m)	$F_{yG}$ (m)	$F_{zG}$ (m)	$M_{xG}$ (kNm)	$M_{yG}$ (kNm)	$M_{zG}$ (kNm)	
Sisma long	SLP1	0	3774	0	0,00	-6,00	-1,25	4718	0	0							
	SLP2	0	1853	0	0,00	-2,40	-5,50	10190	0	0							
	SLP3	0	57	0	0,00	-3,00	-8,96	509	0	0							
	SLP4	0	173	0	0,00	-3,60	-9,90	1712	0	0							
	SLP5	0	445	0	6,15	-7,95	-5,50	2446	0	2735							
	SLP5*	0	83	0	6,50	-7,95	-9,85	821	0	542							
	SLP5*	0	7	0	6,36	-7,95	-10,93	82	0	48							
	SLP6	0	445	0	-6,15	-7,95	-5,50	2446	0	-2735							
	SLP6*	0	83	0	-6,50	-7,95	-9,85	821	0	-542							
	SLP6*	0	7	0	-6,36	-7,95	-10,93	82	0	-48							
	SLP7	0	0	0	6,50	-12,00	-11,20	0	0	0							
	SLP7*	0	0	0	6,50	-12,00	-11,20	0	0	0							
	SLP8	0	0	0	-6,50	-12,00	-11,20	0	0	0							
	SLP8*	0	0	0	-6,50	-12,00	-11,20	0	0	0							
			0	6927	0				23825	0	0	0	6927	0	23825	0	0
	Sisma trasv	STP1	3774	0	0	0,00	-6,00	-1,25	0	-4718	22644						
STP2		1853	0	0	0,00	-2,40	-5,50	0	-10190	4446							
STP3		57	0	0	0,00	-3,00	-8,96	0	-509	170							
STP4		173	0	0	0,00	-3,60	-9,90	0	-1712	623							
STP5		445	0	0	6,15	-7,95	-5,50	0	-2446	3535							
STP5*		83	0	0	6,50	-7,95	-9,85	0	-821	663							
STP5*		7	0	0	6,36	-7,95	-10,93	0	-82	59							
STP6		445	0	0	-6,15	-7,95	-5,50	0	-2446	3535							
STP6*		83	0	0	-6,50	-7,95	-9,85	0	-821	663							
STP6*		7	0	0	-6,36	-7,95	-10,93	0	-82	59							
STP7		0	0	0	6,50	-12,00	-11,20	0	0	0							
STP7*		0	0	0	6,50	-12,00	-11,20	0	0	0							
STP8		0	0	0	-6,50	-12,00	-11,20	0	0	0							
STP8*		0	0	0	-6,50	-12,00	-11,20	0	0	0							
			6927	0	0				0	-23825	36398	6927	0	0	0	-23825	-5167
Sisma vert		SVP1	0	0	1887	0,00	-6,00	-1,25	-11322	0	0						
	SVP2	0	0	926	0,00	-2,40	-5,50	-2223	0	0							
	SVP3	0	0	28	0,00	-3,00	-8,96	-85	0	0							
	SVP4	0	0	86	0,00	-3,60	-9,90	-311	0	0							
	SVP5	0	0	222	6,15	-7,95	-5,50	-1767	-1367	0							
	SVP5*	0	0	42	6,50	-7,95	-9,85	-331	-271	0							
	SVP5*	0	0	4	6,36	-7,95	-10,93	-30	-24	0							
	SVP6	0	0	222	-6,15	-7,95	-5,50	-1767	1367	0							
	SVP6*	0	0	42	-6,50	-7,95	-9,85	-331	271	0							
	SVP6*	0	0	4	-6,36	-7,95	-10,93	-30	24	0							
	SVP7	0	0	0	6,50	-12,00	-11,20	0	0	0							
	SVP7*	0	0	0	6,50	-12,00	-11,20	0	0	0							
	SVP8	0	0	0	-6,50	-12,00	-11,20	0	0	0							
	SVP8*	0	0	0	-6,50	-12,00	-11,20	0	0	0							
			0	0	3464				-18199	0	0	0	0	3464	2583	0	0
	Sisma ballast long	SLGBV	0	324	0	0,00	-7,95	-11,20	3630	0	0						
SGBH		0	333	0	0,00	-12,00	-5,65	1883	0	0							
		0	657	0				5513	0	0	0	657	0	5513	0	0	
Sisma ballast trasv	STGBV	324	0	0	0,00	-7,95	-11,20	0	-3630	2577							
		324	0	0				0	-3630	2577	324	0	0	0	-3630	632	
Sisma ballast vert	SVGBV	0	0	162	0,00	-7,95	-11,20	-1288	0	0				162	-316	0	
		0	0	162				-1288	0	0	0	0	162	-316	0	0	
Sisma terreno long	SLVM	0	4826	0	0,00	-7,95	-6,90	33299	0	0							
	SLVV	0	226	0	0,00	-0,45	-3,75	849	0	0							
	STHL	0	3876	0	0,00	-12,00	-3,77	14598	0	0							
		0	8928	0				48746	0	0	0	8928	0	48746	0	0	
Sisma terreno trasv	STTM	4826	0	0	0,00	-7,95	-6,90	0	-33299	38366							
	STTV	226	0	0	0,00	-0,45	-3,75	0	-849	102							
		5052	0	0				0	-34148	38468	5052	0	0	0	-34148	8154	
Sisma terreno vert	SVTM	0	0	2413	0,00	-7,95	-6,90	-19183	0	0							
	SVTV	0	0	113	0,00	-0,45	-3,75	-51	0	0							
		0	0	2526				-19234	0	0	0	0	2526	-4077	0	0	
Sisma impalcato long	SL	0	3231	0	0,00	-0,90	-8,50	27465	0	0							
		0	3231	0				27465	0	0	0	3231	0	27465	0	0	
Sisma impalcato trasv	ST	3231	0	0	0,00	-0,90	-8,50	0	-27465	2908							
		3231	0	0				0	-27465	2908	3231	0	0	0	-27465	-16479	
Sisma impalcato vert	SV	0	0	1616	0,00	-0,90	-8,50	-1454	0	0							
		0	0	1616				-1454	0	0	0	0	1616	8240	0	0	

Tabella 39 – Riepilogo azioni elementari sismiche

**LINEA PESCARA – BARI**

**RADDOPPIO DELLA TRATTA FERROVIARIA TERMOLI-LESINA  
LOTTO 2 e 3 – RADDOPPIO TERMOLI - RIPALTA**

**VI01 da km 2+785,05 a km 2+817,05:  
Relazione di calcolo Spalla S1**

COMMESSA	LOTTO	FASE	ENTE	TIPO DOC	OPERA 7 DISCIPLINA			PROGR	REV	FOGLIO
<b>LI0B</b>	<b>02</b>	<b>E</b>	<b>ZZ</b>	<b>CL</b>	<b>VI</b>	<b>01</b>	<b>04</b>	<b>001</b>	<b>B</b>	<b>108</b>

NOME: FONDAZIONE SPALLA 1				PARAMETRI DI CALCOLO FONDAZIONE											
H paragonata (m)	2,80	S fondazione (m)	2,50	S2 elevazione muri d'ala (m)	0,50	H elev. testa muro d'ala (m)	0,55	Carico variabile (kPa)	23,15						
S paragonata (m)	0,60	L fondazione monte (m)	8,10	H1 elev. muro d'ala sx (m)	6,00	H1 orecchia (m)	0,00	Carico ballast (kPa)	9,72						
H ritengo (m)	0,92	L fondazione valle (m)	0,90	H1 elev. muro d'ala dx (m)	6,00	H2 orecchia (m)	0,00								
S ritengo (m)	0,60	L fondazione (m)	12,00	H reintro muro d'ala sx (m)	8,70	S orecchia (m)	0,00								
H elevazione (m)	6,00	B fondazione (m)	16,50	H reintro muro d'ala dx (m)	8,70	Peso terreno (kN/m <sup>3</sup> )	20,00	YG fondazione	0,00						
S elevazione (m)	3,00	H reintro fondaz. valle (m)	2,50	H2 elev. muro d'ala (m)	2,70	Coeff. spinta attiva statica ka	0,2379	YG fondazione	-6,00						
B elevazione (m)	13,50	S1 elevazione muri d'ala (m)	1,20	S elev. testa muri d'ala (m)	0,22	Coeff. spinta riposo statica k0	0,3843	ZG fondazione	0,00						

NOME: FONDAZIONE SPALLA 1				CALCOLO AZIONI CORPO SPALLA											
	F <sub>x0</sub> (kN)	F <sub>y0</sub> (kN)	F <sub>z0</sub> (kN)	x <sub>0</sub> (m)	y <sub>0</sub> (m)	z <sub>0</sub> (m)	M <sub>x0</sub> (kNm)	M <sub>y0</sub> (kNm)	M <sub>z0</sub> (kNm)	F <sub>xG</sub> (m)	F <sub>yG</sub> (m)	F <sub>zG</sub> (m)	M <sub>xG</sub> (kNm)	M <sub>yG</sub> (kNm)	M <sub>zG</sub> (kNm)
Peso proprio															
P1	0	0	12375	0,00	-6,00	-1,25	-74250	0	0						
P2	0	0	6075	0,00	-2,40	-5,50	-14580	0	0						
P3	0	0	186	0,00	-3,00	-8,96	-559	0	0						
P4	0	0	567	0,00	-3,60	-9,90	-2041	0	0						
P5	0	0	1458	6,15	-7,95	-5,50	-11591	-8967	0						
P5'	0	0	273	6,50	-7,95	-9,85	-2173	-1777	0						
P5''	0	0	25	6,36	-7,95	-10,93	-195	-156	0						
P6	0	0	1458	-6,15	-7,95	-5,50	-11591	8967	0						
P6'	0	0	273	-6,50	-7,95	-9,85	-2173	1777	0						
P6''	0	0	25	-6,36	-7,95	-10,93	-195	156	0						
P7	0	0	0	6,50	-12,00	-11,20	0	0	0						
P7'	0	0	0	6,50	-12,00	-11,20	0	0	0						
P8	0	0	0	-6,50	-12,00	-11,20	0	0	0						
P8'	0	0	0	-6,50	-12,00	-11,20	0	0	0						
	0	0	22715				-119349	0	0	0	0	22715	16942	0	0
Ballast															
GBV	0	0	1063	0,00	-7,95	-11,20	-8449	0	0						
GBH	0	570	0	0,00	-12,00	-5,65	3219	0	0						
	0	570	1063				-5229	0	0	0	570	1063	1147	0	0
Spinta terreno															
THL	0	6625	0	0,00	-12,00	-3,77	24955	0	0						
THTsx	5351	0	0	6,75	-6,45	-3,73	0	-19979	34517						
THTdx	-5351	0	0	-6,75	-6,45	-3,73	0	19979	-34517						
TVM	0	0	15824	0,00	-7,95	-6,90	-125802	0	0						
TVV	0	0	743	0,00	-0,45	-3,75	-334	0	0						
	0	6625	16567				-101181	0	0	0	6625	16567	-1781	0	0
Sovraccarico long															
Q1	0	1357	0	0,00	-12,00	-5,65	7668	0	0	0	1357	0	7668	0	0
	0	1357	0				7668	0	0	0	1357	0	7668	0	0

NOME: FONDAZIONE SPALLA 1				CALCOLO AZIONI DA IMPALCATO											
	F <sub>x0</sub> (kN)	F <sub>y0</sub> (kN)	F <sub>z0</sub> (kN)	x <sub>0</sub> (m)	y <sub>0</sub> (m)	z <sub>0</sub> (m)	M <sub>x0</sub> (kNm)	M <sub>y0</sub> (kNm)	M <sub>z0</sub> (kNm)	F <sub>xG</sub> (m)	F <sub>yG</sub> (m)	F <sub>zG</sub> (m)	M <sub>xG</sub> (kNm)	M <sub>yG</sub> (kNm)	M <sub>zG</sub> (kNm)
ENV SLU															
Nvert Max	902	1065	15148	0,00	-0,90	-8,50	-12994	-3870	1053	902	1065	15148	73316	-11540	-3549
Nvert Min	-373	225	6122	0,00	-0,90	-8,50	-5374	1464	-336	-373	225	6122	27763	4636	1567
Vtrasv Max	1064	1101	12103	0,00	-0,90	-8,50	-10232	-3762	1271	1064	1101	12103	60857	-12804	-4154
Vtrasv Min	-373	-225	6122	0,00	-0,90	-8,50	-5645	1464	-336	-373	-225	6122	23660	4636	1567
Mlong Max	-373	225	6122	0,00	-0,90	-8,50	-5374	1464	-336	-373	225	6122	27763	4636	1567
Mlong Min	902	1065	15148	0,00	-0,90	-8,50	-12994	-3870	1053	902	1065	15148	73316	-11540	-3549
Vlong Max	353	1984	9637	0,00	-0,90	-8,50	-7483	-7080	3419	353	1984	9637	58536	-10082	1617
Vlong Min	0	-297	6522	0,00	-0,90	-8,50	-6048	0	-13	0	-297	6522	24691	0	-13
Mtrasv Max	-373	225	6122	0,00	-0,90	-8,50	-5374	1464	-336	-373	225	6122	27763	4636	1567
Mtrasv Min	482	1216	12386	0,00	-0,90	-8,50	-10417	-7830	1998	482	1216	12386	63085	-11930	-463
Mtorc Max	353	1984	9637	0,00	-0,90	-8,50	-7483	-7080	3419	353	1984	9637	58536	-10082	1617
Mtorc Min	-373	-225	6122	0,00	-0,90	-8,50	-5645	1464	-336	-373	-225	6122	23660	4636	1567
ENV SLE RA															
Nvert Max	617	1006	10623	0,00	-0,90	-8,50	-8958	-2632	811	617	1006	10623	53771	-7878	-2337
Nvert Min	-249	-225	6255	0,00	-0,90	-8,50	-5765	976	-224	-249	-225	6255	24221	3090	1045
Vtrasv Max	728	1046	10313	0,00	-0,90	-8,50	-8655	-2552	991	728	1046	10313	52833	-8744	-2724
Vtrasv Min	-249	-225	6255	0,00	-0,90	-8,50	-5765	976	-224	-249	-225	6255	24221	3090	1045
Mtrasv Max	-249	-225	6255	0,00	-0,90	-8,50	-5765	976	-224	-249	-225	6255	24221	3090	1045
Mtrasv Min	328	573	8706	0,00	-0,90	-8,50	-7492	-5256	1982	328	573	8706	41782	-8041	311
Vlong Max	292	1335	8665	0,00	-0,90	-8,50	-6998	-5050	2392	292	1335	8665	48540	-7531	903
Vlong Min	-249	-225	6255	0,00	-0,90	-8,50	-5765	976	-224	-249	-225	6255	24221	3090	1045
Mlong Max	0	324	6522	0,00	-0,90	-8,50	-5676	0	18	0	324	6522	30344	0	18
Mlong Min	617	357	10623	0,00	-0,90	-8,50	-9347	-2632	774	617	357	10623	47871	-7878	-2374
Mtorc Max	292	1335	8665	0,00	-0,90	-8,50	-6998	-5050	2392	292	1335	8665	48540	-7531	903
Mtorc Min	-249	-225	6255	0,00	-0,90	-8,50	-5765	976	-224	-249	-225	6255	24221	3090	1045
ENV SLE QP															
Nvert Max	0	225	6522	0,00	-0,90	-8,50	-5735	0	0	0	225	6522	29445	0	0
Nvert Min	0	-225	6522	0,00	-0,90	-8,50	-6005	0	0	0	-225	6522	25343	0	0
Vtrasv Max	0	225	6522	0,00	-0,90	-8,50	-5735	0	0	0	225	6522	29445	0	0
Vtrasv Min	0	-225	6522	0,00	-0,90	-8,50	-6005	0	0	0	-225	6522	25343	0	0
Mtrasv Max	0	225	6522	0,00	-0,90	-8,50	-5735	0	0	0	225	6522	29445	0	0
Mtrasv Min	0	-225	6522	0,00	-0,90	-8,50	-6005	0	0	0	-225	6522	25343	0	0
Vlong Max	0	225	6522	0,00	-0,90	-8,50	-5735	0	0	0	225	6522	29445	0	0
Vlong Min	0	-225	6522	0,00	-0,90	-8,50	-6005	0	0	0	-225	6522	25343	0	0
Mlong Max	0	225	6522	0,00	-0,90	-8,50	-5735	0	0	0	225	6522	29445	0	0
Mlong Min	0	-225	6522	0,00	-0,90	-8,50	-6005	0	0	0	-225	6522	25343	0	0
Mtorc Max	0	225	6522	0,00	-0,90	-8,50	-5735	0	0	0	225	6522	29445	0	0
Mtorc Min	0	-225	6522	0,00	-0,90	-8,50	-6005	0	0	0	-225	6522	25343	0	0

*Tabella 40 – Riepilogo azioni elementari statiche*

**LINEA PESCARA – BARI**

**RADDOPPIO DELLA TRATTA FERROVIARIA TERMOLI-LESINA  
LOTTO 2 e 3 – RADDOPPIO TERMOLI - RIPALTA**

**VI01 da km 2+785,05 a km 2+817,05:  
Relazione di calcolo Spalla S1**

COMMESSA	LOTTO	FASE	ENTE	TIPO DOC	OPERA 7 DISCIPLINA			PROGR	REV	FOGLIO
<b>LI0B</b>	<b>02</b>	<b>E</b>	<b>ZZ</b>	<b>CL</b>	<b>VI</b>	<b>01</b>	<b>04</b>	<b>001</b>	<b>B</b>	109

Tipo azione	Descrizione azione	V <sub>trasv</sub> F <sub>x</sub> [kN]	V <sub>long</sub> F <sub>y</sub> [kN]	N <sub>vert</sub> F <sub>z</sub> [kN]	M <sub>long</sub> M <sub>x</sub> [kNm]	M <sub>trasv</sub> M <sub>y</sub> [kNm]	M <sub>torc</sub> M <sub>z</sub> [kNm]
Gk1 Perm. Str.	G1 (peso proprio)	0	0	22715	16942	0	0
Gk2b Ballast	G2,1 (ballast)	0	570	1063	1147	0	0
Gk2 Perm. Non Str.	G2,2 (terreno)	0	6625	16567	-1781	0	0
SLU Impalcato	Nvert Max	902	1065	15148	73316	-11540	-3549
	Nvert Min	-373	225	6122	27763	4636	1567
	Vtrasv Max	1064	1101	12103	60857	-12804	-4154
	Vtrasv Min	-373	-225	6122	23660	4636	1567
	Mtrasv Max	-373	225	6122	27763	4636	1567
	Mtrasv Min	902	1065	15148	73316	-11540	-3549
	Vlong Max	353	1984	9637	58536	-10082	1617
	Vlong Min	0	-297	6522	24691	0	-13
	Mlong Max	-373	225	6122	27763	4636	1567
	Mlong Min	482	1216	12386	63085	-11930	-463
	Mtorc Max	353	1984	9637	58536	-10082	1617
Mtorc Min	-373	-225	6122	23660	4636	1567	
SLE RA Impalcato	Nvert Max	617	1006	10623	53771	-7878	-2337
	Nvert Min	-249	-225	6255	24221	3090	1045
	Vtrasv Max	728	1046	10313	52833	-8744	-2724
	Vtrasv Min	-249	-225	6255	24221	3090	1045
	Mtrasv Max	-249	-225	6255	24221	3090	1045
	Mtrasv Min	328	573	8706	41782	-8041	311
	Vlong Max	292	1335	8665	48540	-7531	903
	Vlong Min	-249	-225	6255	24221	3090	1045
	Mlong Max	0	324	6522	30344	0	18
	Mlong Min	617	357	10623	47871	-7878	-2374
	Mtorc Max	292	1335	8665	48540	-7531	903
Mtorc Min	-249	-225	6255	24221	3090	1045	
SLE QP Impalcato	Nvert Max	0	225	6522	29445	0	0
	Nvert Min	0	-225	6522	25343	0	0
	Vtrasv Max	0	225	6522	29445	0	0
	Vtrasv Min	0	-225	6522	25343	0	0
	Mtrasv Max	0	225	6522	29445	0	0
	Mtrasv Min	0	-225	6522	25343	0	0
	Vlong Max	0	225	6522	29445	0	0
	Vlong Min	0	-225	6522	25343	0	0
	Mlong Max	0	225	6522	29445	0	0
	Mlong Min	0	-225	6522	25343	0	0
	Mtorc Max	0	225	6522	29445	0	0
Mtorc Min	0	-225	6522	25343	0	0	

MANDATARIA 		MANDANTI 		<b>LINEA PESCARA – BARI</b> <b>RADDOPPIO DELLA TRATTA FERROVIARIA TERMOLI-LESINA</b> <b>LOTTO 2 e 3 – RADDOPPIO TERMOLI - RIPALTA</b>										
<b>VI01 da km 2+785,05 a km 2+817,05:</b> <b>Relazione di calcolo Spalla S1</b>				COMMESSA	LOTTO	FASE	ENTE	TIPO DOC	OPERA 7 DISCIPLINA			PROGR	REV	FOGLIO
				<b>LI0B</b>	<b>02</b>	<b>E</b>	<b>ZZ</b>	<b>CL</b>	<b>VI</b>	<b>01</b>	<b>04</b>	<b>001</b>	<b>B</b>	110

Qk1	Q (acc. Traffico)	0	1357	0	7668	0	0
E	Sisma long	0	19744	0	105549	0	0
Sisma	Sisma trasv	15535	0	0	0	-89068	-12860
	Sisma vert	0	0	7768	6430	0	0

*Tabella 41 – Risultanti azioni elementari al centro della palificata G (quota testa palo)*





**VI01 da km 2+785,05 a km 2+817,05:  
Relazione di calcolo Spalla S1**

COMMESSA	LOTTO	FASE	ENTE	TIPO DOC	OPERA 7 DISCIPLINA			PROGR	REV	FOGLIO
<b>LI0B</b>	<b>02</b>	<b>E</b>	<b>ZZ</b>	<b>CL</b>	<b>VI</b>	<b>01</b>	<b>04</b>	<b>001</b>	<b>B</b>	112

INVILUPPO: SLU		N <sub>vert</sub>	V <sub>trasv</sub>	M <sub>trasv</sub>	V <sub>long</sub>	M <sub>long</sub>	M <sub>torc</sub>
Tipologia Comb.	Nome Comb.	Fz (kN)	Fx (kN)	My (kNm)	Fy (kN)	Mx (kNm)	Mz (kNm)
N <sub>vert</sub> Max	SLU6	72258	902	-11540	13826	106355	-3549
N <sub>vert</sub> Min	SLU24	46466	-373	4636	8938	51087	1567
V <sub>trasv</sub> Max	SLU3	69213	1064	-12804	13862	93896	-4154
V <sub>trasv</sub> Min	SLU24	46466	-373	4636	8938	51087	1567
M <sub>trasv</sub> Max	SLU6	63231	-373	4636	12986	60803	1567
M <sub>trasv</sub> Min	SLU24	52448	1064	-12804	10264	88284	-4154
V <sub>long</sub> Max	SLU7	66747	353	-10082	14745	91575	1617
V <sub>long</sub> Min	SLU20	46867	0	0	8866	52118	-13
M <sub>long</sub> Max	SLU2	72258	902	-11540	13826	106355	-3549
M <sub>long</sub> Min	SLU15	46466	-373	4636	8938	51087	1567
M <sub>torc</sub> Max	SLU7	66747	353	-10082	14745	91575	1617
M <sub>torc</sub> Min	SLU15	52448	1064	-12804	10264	88284	-4154
INVILUPPO: SLV		N <sub>vert</sub>	V <sub>trasv</sub>	M <sub>trasv</sub>	V <sub>long</sub>	M <sub>long</sub>	M <sub>torc</sub>
Tipologia Comb.	Nome Comb.	Fz (kN)	Fx (kN)	My (kNm)	Fy (kN)	Mx (kNm)	Mz (kNm)
N <sub>vert</sub> Max	SLV5	54634	4661	-26720	13344	83848	-3858
N <sub>vert</sub> Min	SLV6	39099	4661	-26720	13344	70988	-3858
V <sub>trasv</sub> Max	SLV3	49197	15535	-89068	13344	79347	-12860
V <sub>trasv</sub> Min	SLV6	39099	4661	-26720	13344	70988	-3858
M <sub>trasv</sub> Max	SLV1	49197	4661	-26720	27164	153231	-3858
M <sub>trasv</sub> Min	SLV6	44537	15535	-89068	13344	75489	-12860
V <sub>long</sub> Max	SLV1	49197	4661	-26720	27164	153231	-3858
V <sub>long</sub> Min	SLV6	39099	4661	-26720	13344	70988	-3858
M <sub>long</sub> Max	SLV1	49197	4661	-26720	27164	153231	-3858
M <sub>long</sub> Min	SLV4	39099	4661	-26720	13344	70988	-3858
M <sub>torc</sub> Max	SLV5	54634	4661	-26720	13344	83848	-3858
M <sub>torc</sub> Min	SLV4	44537	15535	-89068	13344	75489	-12860

Tabella 43 – ENV SLU, SLV - Azioni totali inviluppo

**VI01 da km 2+785,05 a km 2+817,05:  
Relazione di calcolo Spalla S1**

COMMESSA	LOTTO	FASE	ENTE	TIPO DOC	OPERA 7 DISCIPLINA			PROGR	REV	FOGLIO
<b>LI0B</b>	<b>02</b>	<b>E</b>	<b>ZZ</b>	<b>CL</b>	<b>VI</b>	<b>01</b>	<b>04</b>	<b>001</b>	<b>B</b>	113

INVILUPPO: SLE RA		N <sub>vert</sub>	V <sub>trasv</sub>	M <sub>trasv</sub>	V <sub>long</sub>	M <sub>long</sub>	M <sub>torc</sub>
Tipologia Comb.	Nome Comb.	Fz (kN)	Fx (kN)	My (kNm)	Fy (kN)	Mx (kNm)	Mz (kNm)
N <sub>vert</sub> Max	RA1	50968	617	-7878	9558	77747	-2337
N <sub>vert</sub> Min	RA12	46600	-249	3090	8327	48197	1045
V <sub>trasv</sub> Max	RA3	50658	728	-8744	9598	76809	-2724
V <sub>trasv</sub> Min	RA12	46600	-249	3090	8327	48197	1045
M <sub>trasv</sub> Max	RA1	46600	-249	3090	8327	48197	1045
M <sub>trasv</sub> Min	RA12	50658	728	-8744	9598	76809	-2724
V <sub>long</sub> Max	RA7	49010	292	-7531	9887	72516	903
V <sub>long</sub> Min	RA12	46600	-249	3090	8327	48197	1045
M <sub>long</sub> Max	RA12	50968	617	-7878	9558	77747	-2337
M <sub>long</sub> Min	RA3	46600	-249	3090	8327	48197	1045
M <sub>torc</sub> Max	RA12	46600	-249	3090	8327	48197	1045
M <sub>torc</sub> Min	RA3	50658	728	-8744	9598	76809	-2724
INVILUPPO: SLE QP		N <sub>vert</sub>	V <sub>trasv</sub>	M <sub>trasv</sub>	V <sub>long</sub>	M <sub>long</sub>	M <sub>torc</sub>
Tipologia Comb.	Nome Comb.	Fz (kN)	Fx (kN)	My (kNm)	Fy (kN)	Mx (kNm)	Mz (kNm)
N <sub>vert</sub> Max	QP1	46867	0	0	7421	45753	0
N <sub>vert</sub> Min	QP12	46867	0	0	6970	41650	0
V <sub>trasv</sub> Max	QP1	46867	0	0	7421	45753	0
V <sub>trasv</sub> Min	QP12	46867	0	0	6970	41650	0
M <sub>trasv</sub> Max	QP1	46867	0	0	7421	45753	0
M <sub>trasv</sub> Min	QP12	46867	0	0	6970	41650	0
V <sub>long</sub> Max	QP1	46867	0	0	7421	45753	0
V <sub>long</sub> Min	QP12	46867	0	0	6970	41650	0
M <sub>long</sub> Max	QP1	46867	0	0	7421	45753	0
M <sub>long</sub> Min	QP12	46867	0	0	6970	41650	0
M <sub>torc</sub> Max	QP1	46867	0	0	7421	45753	0
M <sub>torc</sub> Min	QP12	46867	0	0	6970	41650	0

Tabella 44 – ENV SLE RA, SLE QP - Azioni totali inviluppo

VI01 da km 2+785,05 a km 2+817,05:  
Relazione di calcolo Spalla S1

COMMESSA	LOTTO	FASE	ENTE	TIPO DOC	OPERA 7 DISCIPLINA			PROGR	REV	FOGLIO
LI0B	02	E	ZZ	CL	VI	01	04	001	B	114

### 11.4 SOLLECITAZIONI MURO PARAGHIAIA

In analogia con quanto svolto per gli scarichi di impalcato, sempre mediante foglio di calcolo, si sono valutate le singole azioni caratteristiche permanenti strutturali ( $G_{k1}$ ), non strutturali ( $G_{k2}$ ) e accidentali ( $Q_{ki}$ ) applicate al muro paraghiaia della spalla, secondo le azioni descritte nei capitoli precedenti di analisi dei carichi.

Tutte le azioni elementari caratteristiche sopra descritte, accorpate per gruppi omogenei dello stesso tipo, sono state valutate come forze  $F_x$  (trasversali),  $F_y$  (longitudinali),  $F_z$  (verticali) e momenti  $M_x$  (longitudinali),  $M_y$  (trasversali),  $M_z$  (torcenti) rispetto al punto G, posto al centro del muro paraghiaia a quota estradosso elevazione, e i rispettivi assi  $x, y, z$  come riportato nella figura seguente.



Figura 23 – Schema e sistema di riferimento utilizzato per il calcolo delle azioni applicate

MANDATARIA 		MANDANTI 		<b>LINEA PESCARA – BARI</b> <b>RADDOPPIO DELLA TRATTA FERROVIARIA TERMOLI-LESINA</b> <b>LOTTO 2 e 3 – RADDOPPIO TERMOLI - RIPALTA</b>										
<b>VI01 da km 2+785,05 a km 2+817,05:</b> <b>Relazione di calcolo Spalla S1</b>				COMMESSA	LOTTO	FASE	ENTE	TIPO DOC	OPERA 7 DISCIPLINA			PROGR	REV	FOGLIO
				<b>LI0B</b>	<b>02</b>	<b>E</b>	<b>ZZ</b>	<b>CL</b>	<b>VI</b>	<b>01</b>	<b>04</b>	<b>001</b>	<b>B</b>	<b>115</b>

### 11.4.1 Analisi statica (SLU, SLE) e sismica (SLV)

Nel seguito vengono riportati i dettagli dei calcoli effettuati per la valutazione delle risultanti delle combinazioni statiche SLU / SLE e sismiche SLV, secondo le combinazioni di carico descritte nei capitoli precedenti.

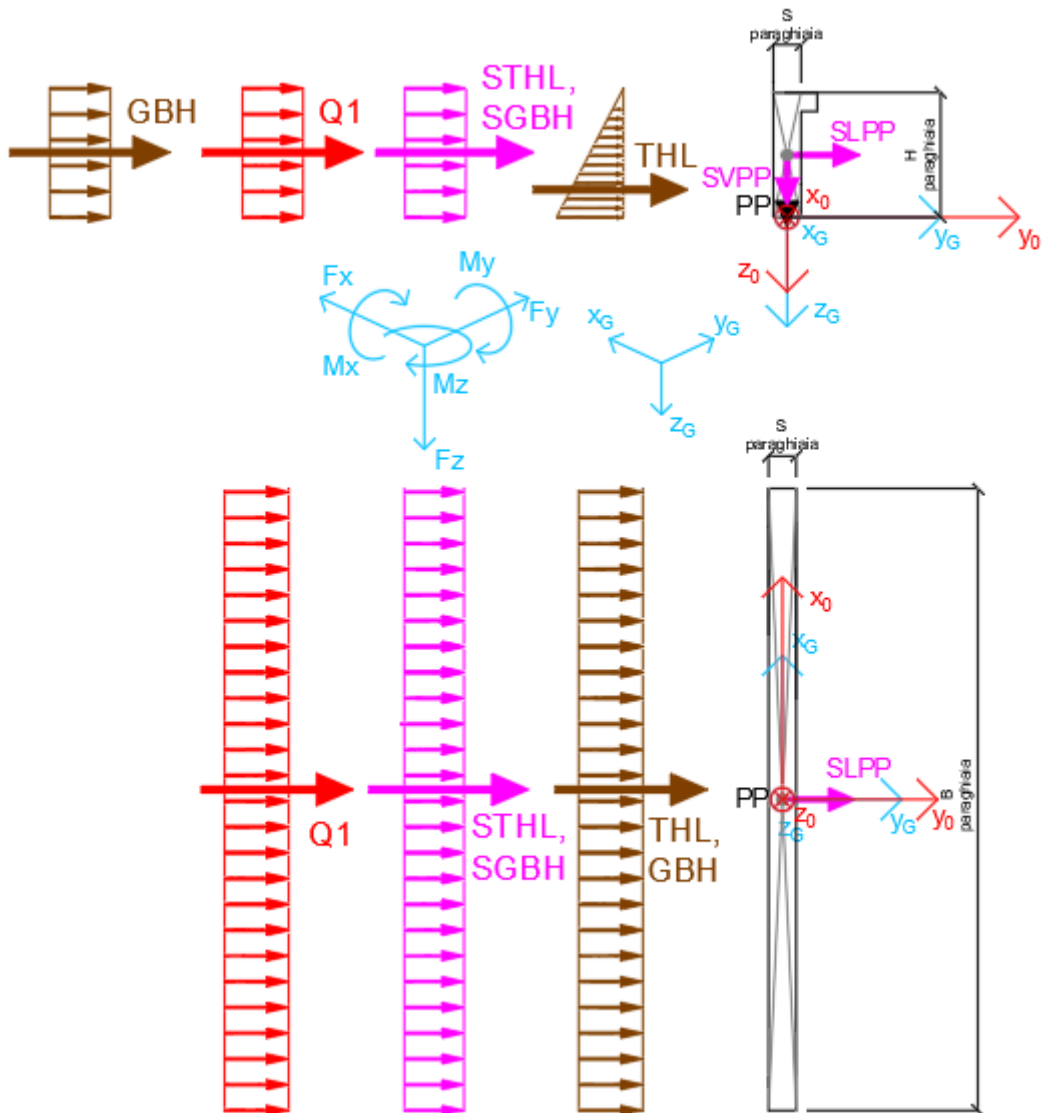
NOME: MURO PARAGHIAIA				CALCOLO SPETTRO SISMICO DI PROGETTO												
PGA orizzontale a <sub>g</sub> (g)	0,177	Coeff. sismico orizz. k <sub>h</sub>		0,3050				Coeff. spinta attiva sismica k <sub>aE</sub>				0,4015				
Coeff. stratigrafico S <sub>s</sub>	1,723	Coeff. sismico vert. k <sub>v</sub>		0,1525												
NOME: MURO PARAGHIAIA				CALCOLO AZIONI SISMICHE CORPO SPALLA												
		F <sub>x0</sub> (kN)	F <sub>y0</sub> (kN)	F <sub>z0</sub> (kN)	x <sub>0</sub> (m)	y <sub>0</sub> (m)	z <sub>0</sub> (m)	M <sub>x0</sub> (kNm)	M <sub>y0</sub> (kNm)	M <sub>z0</sub> (kNm)	F <sub>xG</sub> (m)	F <sub>yG</sub> (m)	F <sub>zG</sub> (m)	M <sub>xG</sub> (kNm)	M <sub>yG</sub> (kNm)	M <sub>zG</sub> (kNm)
Sisma long	SLPP	0	173	0	0,00	0,00	-1,40	242	0	0	0	173	0	242	0	0
Sisma vert	SVPP	0	0	86	0,00	0,00	-1,40	0	0	0	0	0	86	0	0	0
Sisma ballast long	SGBH	0	83	0	0,00	-0,30	-1,40	116	0	0	0	83	0	116	0	0
Sisma terreno long	SHTL	0	238	0	0,00	-0,30	-1,40	333	0	0	0	238	0	333	0	0

Tabella 45 – Calcolo spettri sismici risposta strutturale e riepilogo azioni elementari sismiche

NOME: MURO PARAGHIAIA				PARAMETRI DI CALCOLO MURO PARAGHIAIA												
H paraghiaia (m)	2,80	Carico perm. Gb ballast (kPa)		9,72		Angolo di attrito terreno (°)		38,00		XG elevazione		0,00				
S paraghiaia (m)	0,60	Carico variab. Q LM71 (kPa)		56,18		Coeff. spinta attiva statica k <sub>a</sub>		0,2379		YG elevazione		0,00				
B paraghiaia (m)	13,50	Peso terreno (kN/m <sup>3</sup> )		20,00		Coeff. spinta riposo statica k <sub>0</sub>		0,3843		ZG elevazione		0,00				
NOME: MURO PARAGHIAIA				CALCOLO AZIONI CORPO SPALLA												
		F <sub>x0</sub> (kN)	F <sub>y0</sub> (kN)	F <sub>z0</sub> (kN)	x <sub>0</sub> (m)	y <sub>0</sub> (m)	z <sub>0</sub> (m)	M <sub>x0</sub> (kNm)	M <sub>y0</sub> (kNm)	M <sub>z0</sub> (kNm)	F <sub>xG</sub> (m)	F <sub>yG</sub> (m)	F <sub>zG</sub> (m)	M <sub>xG</sub> (kNm)	M <sub>yG</sub> (kNm)	M <sub>zG</sub> (kNm)
Peso proprio	PP	0	0	567	0,00	0,00	-1,40	0	0	0	0	0	567	0	0	0
Ballast	GBH	0	141	0	0,00	-0,30	-1,40	198	0	0	0	141	0	198	0	0
Spinta terreno	THL	0	407	0	0,00	-0,30	-0,93	380	0	0	0	407	0	380	0	0
Sovaccarico long	Q1	0	816	0	0,00	-0,30	-1,40	1143	0	0	0	816	0	1143	0	0

Tabella 46 – Riepilogo azioni elementari statiche

Tipo azione	Descrizione azione	V <sub>trasv</sub> F <sub>x</sub> [kN]	V <sub>long</sub> F <sub>y</sub> [kN]	N <sub>vert</sub> F <sub>z</sub> [kN]	M <sub>long</sub> M <sub>x</sub> [kNm]	M <sub>trasv</sub> M <sub>y</sub> [kNm]	M <sub>torc</sub> M <sub>z</sub> [kNm]
Gk1 Perm. Str.	G1 (peso proprio)	0	0	567	0	0	0
Gk2b Ballast	G2,1 (ballast)	0	141	0	198	0	0
Gk2 Perm. Non Str.	G2,2 (terreno)	0	407	0	380	0	0
Qk1	Q (acc. Traffico)	0	816	0	1143	0	0
E Sisma	Sisma long	0	493	0	691	0	0
	Sisma vert	0	0	86	0	0	0
	-Sisma vert	0	0	-86	0	0	0

Tabella 47 – Risultanti azioni elementari al centro dell'elevazione G (quota estradosso fondazione)

**LINEA PESCARA – BARI**

**RADDOPPIO DELLA TRATTA FERROVIARIA TERMOLI-LESINA  
LOTTO 2 e 3 – RADDOPPIO TERMOLI - RIPALTA**

**VI01 da km 2+785,05 a km 2+817,05:  
Relazione di calcolo Spalla S1**

COMMESSA	LOTTO	FASE	ENTE	TIPO DOC	OPERA 7 DISCIPLINA			PROGR	REV	FOGLIO
<b>LI0B</b>	<b>02</b>	<b>E</b>	<b>ZZ</b>	<b>CL</b>	<b>VI</b>	<b>01</b>	<b>04</b>	<b>001</b>	<b>B</b>	116

NomeEnv:	TipoComb:	NumComb:	Comb:	Gk1 Perm. Str.-G1 (peso proprio)	Gk2b Ballast-G2,1 (ballast)	Gk2 Perm. Non Str.-G2,2 (terreno)	Qk1-Q (acc. Traffico)	E-Sisma long	E-Sisma vert	E--Sisma vert
SLU	1	1	SLU1	1,35	1,50	1,50	0,00	0,00	0,00	0,00
SLU	2	2	SLU2	1,35	1,50	1,50	1,45	0,00	0,00	0,00
SLU	3	3	SLU3	1,00	1,50	1,50	0,00	0,00	0,00	0,00
SLU	4	4	SLU4	1,00	1,50	1,50	1,45	0,00	0,00	0,00
SLU	5	5	SLU5	1,00	0,00	0,00	1,45	0,00	0,00	0,00
SLV	6	6	SLV1	1,00	1,00	1,00	0,00	1,00	0,30	0,00
SLV	6	7	SLV2	1,00	1,00	1,00	0,00	1,00	0,00	0,30
SLV	6	8	SLV3	1,00	1,00	1,00	0,00	0,30	1,00	0,00
SLV	6	9	SLV4	1,00	1,00	1,00	0,00	0,30	0,00	1,00
SLE RA	7	10	RA1	1,00	1,00	1,00	1,00	0,00	0,00	0,00
SLE RA	8	11	RA2	1,00	1,00	1,00	0,00	0,00	0,00	0,00
SLE QP	8	12	QP1	1,00	1,00	1,00	0,00	0,00	0,00	0,00

*Tabella 48 – Combinazioni di carico adottate*

**LINEA PESCARA – BARI**

**RADDOPPIO DELLA TRATTA FERROVIARIA TERMOLI-LESINA  
LOTTO 2 e 3 – RADDOPPIO TERMOLI - RIPALTA**

**VI01 da km 2+785,05 a km 2+817,05:  
Relazione di calcolo Spalla S1**

COMMESSA	LOTTO	FASE	ENTE	TIPO DOC	OPERA 7 DISCIPLINA			PROGR	REV	FOGLIO
<b>LI0B</b>	<b>02</b>	<b>E</b>	<b>ZZ</b>	<b>CL</b>	<b>VI</b>	<b>01</b>	<b>04</b>	<b>001</b>	<b>B</b>	<b>117</b>

INVILUPPO: SLU		N <sub>vert</sub>	V <sub>long</sub>	M <sub>long</sub>
Tipologia Comb.	Nome Comb.	Fz (kN)	Fy (kN)	Mx (kNm)
N <sub>vert</sub> Max	SLU2	765	2005	2523
N <sub>vert</sub> Min	SLU5	567	1183	1657
V <sub>long</sub> Max	SLU2	765	2005	2523
V <sub>long</sub> Min	SLU3	567	822	866
M <sub>long</sub> Max	SLU2	765	2005	2523
M <sub>long</sub> Min	SLU3	567	822	866
INVILUPPO: SLV		N <sub>vert</sub>	V <sub>long</sub>	M <sub>long</sub>
Tipologia Comb.	Nome Comb.	Fz (kN)	Fy (kN)	Mx (kNm)
N <sub>vert</sub> Max	SLV3	653	696	785
N <sub>vert</sub> Min	SLV4	481	696	785
V <sub>long</sub> Max	SLV1	593	1041	1268
V <sub>long</sub> Min	SLV4	481	696	785
M <sub>long</sub> Max	SLV1	593	1041	1268
M <sub>long</sub> Min	SLV4	481	696	785

*Tabella 49 – ENV SLU, SLV - Azioni totali inviluppo*

INVILUPPO: SLE RA		N <sub>vert</sub>	V <sub>long</sub>	M <sub>long</sub>
Tipologia Comb.	Nome Comb.	Fz (kN)	Fy (kN)	Mx (kNm)
N <sub>vert</sub> Max	RA1	567	1364	1720
N <sub>vert</sub> Min	RA2	567	548	577
V <sub>long</sub> Max	RA1	567	1364	1720
V <sub>long</sub> Min	RA2	567	548	577
M <sub>long</sub> Max	RA1	567	1364	1720
M <sub>long</sub> Min	RA2	567	548	577
INVILUPPO: SLE QP		N <sub>vert</sub>	V <sub>long</sub>	M <sub>long</sub>
Tipologia Comb.	Nome Comb.	Fz (kN)	Fy (kN)	Mx (kNm)
N <sub>vert</sub> Max	QP1	567	548	577
N <sub>vert</sub> Min	QP2	567	0	0
V <sub>long</sub> Max	QP1	567	548	577
V <sub>long</sub> Min	QP2	567	0	0
M <sub>long</sub> Max	QP1	567	548	577
M <sub>long</sub> Min	QP2	567	0	0

*Tabella 50 – ENV SLE RA, SLE QP - Azioni totali inviluppo*

VI01 da km 2+785,05 a km 2+817,05:  
Relazione di calcolo Spalla S1

COMMESSA	LOTTO	FASE	ENTE	TIPO DOC	OPERA 7 DISCIPLINA			PROGR	REV	FOLGIO
LI0B	02	E	ZZ	CL	VI	01	04	001	B	118

## 11.5 SOLLECITAZIONI MURO D'ALA

### 11.5.1 Sezione superiore muro d'ala

In analogia con quanto svolto per gli scarichi di impalcato, sempre mediante foglio di calcolo, si sono valutate le singole azioni caratteristiche permanenti strutturali ( $G_{k1}$ ), non strutturali ( $G_{k2}$ ) e accidentali ( $Q_{ki}$ ) applicate al muro laterale della spalla, secondo le azioni descritte nei capitoli precedenti di analisi dei carichi.

Tutte le azioni elementari caratteristiche sopra descritte, accorpate per gruppi omogenei dello stesso tipo, sono state valutate come forze  $F_x$  (trasversali),  $F_y$  (longitudinali),  $F_z$  (verticali) e momenti  $M_x$  (longitudinali),  $M_y$  (trasversali),  $M_z$  (torcenti) rispetto al punto G posto al baricentro del muro d'ala alla quota del ringrosso della sezione, e i rispettivi assi  $x, y, z$  come riportato nella figura seguente.



Figura 33 – Schema e sistema di riferimento utilizzato per il calcolo delle azioni applicate

MANDATARIA <b>HUB</b> ENGINEERING <small>CONSORZIO STABILE SOCIETÀ CONSORTILE A R.L.</small>		MANDANTI <b>HYpro</b> S.P.A.		<b>LINEA PESCARA – BARI</b> <b>RADDOPPIO DELLA TRATTA FERROVIARIA TERMOLI-LESINA</b> <b>LOTTO 2 e 3 – RADDOPPIO TERMOLI - RIPALTA</b>										
<b>VI01 da km 2+785,05 a km 2+817,05:</b> <b>Relazione di calcolo Spalla S1</b>				COMMESSA	LOTTO	FASE	ENTE	TIPO DOC	OPERA 7 DISCIPLINA			PROGR	REV	FOGLIO
				<b>LI0B</b>	<b>02</b>	<b>E</b>	<b>ZZ</b>	<b>CL</b>	<b>VI</b>	<b>01</b>	<b>04</b>	<b>001</b>	<b>B</b>	<b>119</b>

### 11.5.1.1 Analisi statica (SLU, SLE) e sismica (SLV)

Nel seguito vengono riportati i dettagli dei calcoli effettuati per la valutazione delle risultanti delle combinazioni statiche SLU / SLE e sismiche SLV, secondo le combinazioni di carico descritte nei capitoli precedenti.

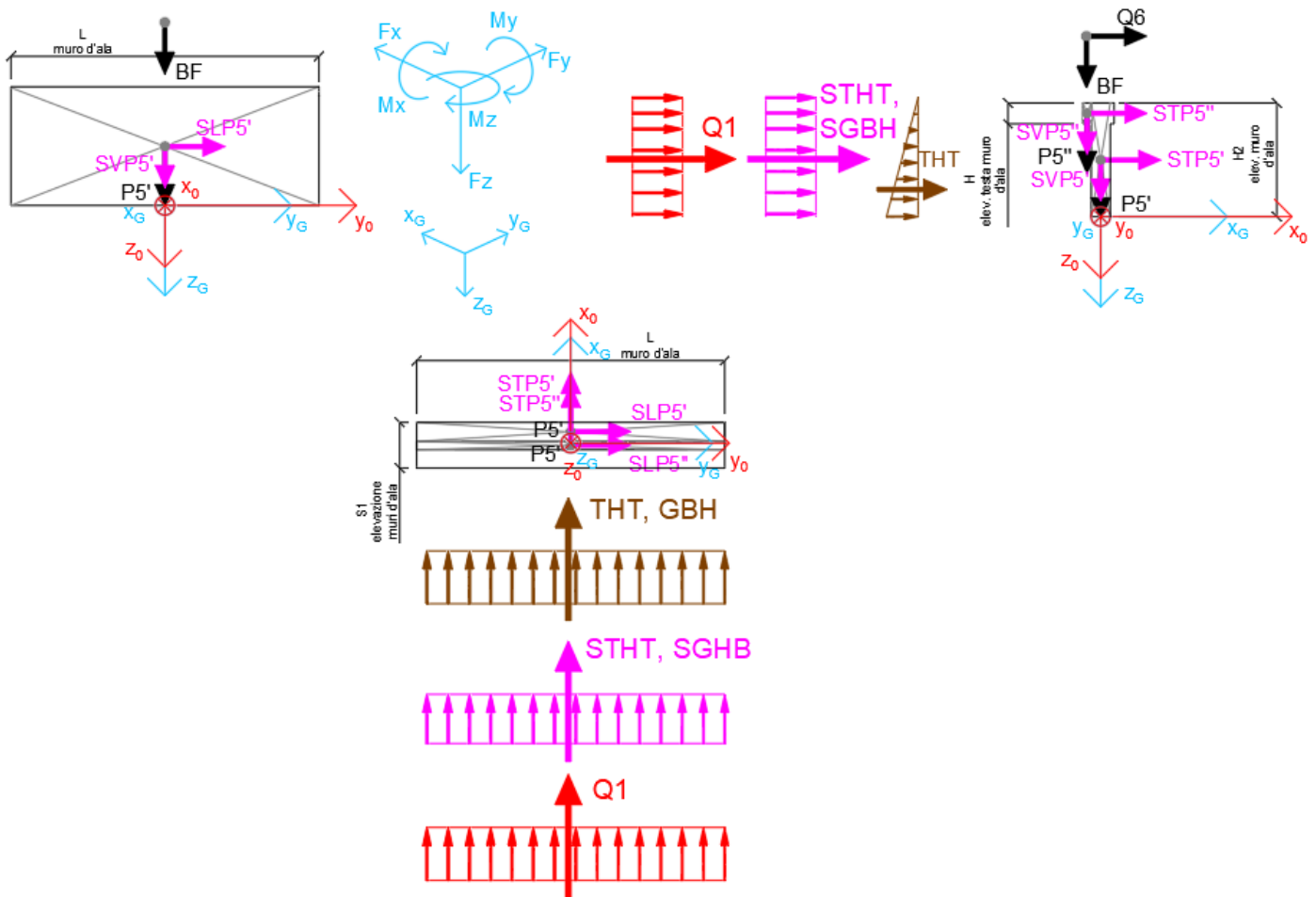
NOME: SEZ. SUP MURO D'ALA SPALLA 1				CALCOLO SPETTRO SISMICO DI PROGETTO															
PGA orizzontale a <sub>g</sub> (g)		0,177		Coeff. sismico orizz. k <sub>h</sub>				0,3050				Coeff. spinta attiva sismica k <sub>aE</sub>				0,4015			
Coeff. stratigrafico SS		1,723		Coeff. sismico vert. k <sub>v</sub>				0,1525											
NOME: SEZ. SUP MURO D'ALA SPALLA 1				CALCOLO AZIONI SISMICHE CORPO SPALLA															
	F <sub>x0</sub> (kN)	F <sub>y0</sub> (kN)	F <sub>z0</sub> (kN)	x <sub>0</sub> (m)	y <sub>0</sub> (m)	z <sub>0</sub> (m)	M <sub>x0</sub> (kNm)	M <sub>y0</sub> (kNm)	M <sub>z0</sub> (kNm)	F <sub>xG</sub> (m)	F <sub>yG</sub> (m)	F <sub>zG</sub> (m)	M <sub>xG</sub> (kNm)	M <sub>yG</sub> (kNm)	M <sub>zG</sub> (kNm)				
Sisma trasv	STP5'	83	0	0	0,00	0,00	-1,35	0	-113	0									
	STP5"	7	0	0	0,49	0,00	-2,43	0	-18	0									
	STP7	0	0	0	0,00	-4,05	-2,70	0	0	0									
	STP7'	0	0	0	0,00	-4,05	-2,70	0	0	0									
Sisma vert	SVP5'	0	0	42	0,00	0,00	-1,35	0	0	0	91	0	0	0	-131				
	SVP5"	0	0	4	0,49	0,00	-2,43	0	-2	0									
	SVP7	0	0	0	0,00	-4,05	-2,70	0	0	0									
	SVP7'	0	0	0	0,00	-4,05	-2,70	0	0	0									
	0	0	45				0	-2	0	0	0	45	0	-2	0				
Sisma ballast trasv	SGBH	48	0	0	-0,25	0,00	-1,35	0	-65	0									
		48	0	0				0	-65	0	48	0	0	0	-65				
Sisma terreno trasv	STHT	133	0	0	-0,25	0,00	-0,90	0	-119	0									
		133	0	0				0	-119	0	133	0	0	0	-119				

Tabella 51 – Calcolo spettri sismici risposta strutturale e riepilogo azioni elementari sismiche

NOME: SEZ. SUP MURO D'ALA SPALLA 1				PARAMETRI DI CALCOLO MURO D'ALA													
S1 elevazione muri d'ala (m)		1,20		L muro d'ala (m)		8,10		S orecchia (m)		0,00		Carico variab. Q LM71 (kPa)				23,15	
S2 elevazione muri d'ala (m)		0,50		S elev. testa muri d'ala (m)		0,22		Peso terreno (kN/m <sup>3</sup> )		20,00		Carico ballast (kPa)				9,72	
H1 elev. muro d'ala sx (m)		6,00		H elev. testa muro d'ala (m)		0,55		Coeff. spinta attiva statica k <sub>a</sub>		0,2379		X <sub>G</sub> muro sx				0,00	
H2 elev. muro d'ala (m)		2,70		H1 orecchia (m)		0,00		Coeff. spinta riposo statica k <sub>0</sub>		0,3843		Y <sub>G</sub> muro sx				0,00	
H reinterro muro d'ala sx (m)		8,70		H2 orecchia (m)		0,00						Z <sub>G</sub> muro sx				0,00	
NOME: SEZ. SUP MURO D'ALA SPALLA 1				CALCOLO AZIONI CORPO SPALLA													
	F <sub>x0</sub> (kN)	F <sub>y0</sub> (kN)	F <sub>z0</sub> (kN)	x <sub>0</sub> (m)	y <sub>0</sub> (m)	z <sub>0</sub> (m)	M <sub>x0</sub> (kNm)	M <sub>y0</sub> (kNm)	M <sub>z0</sub> (kNm)	F <sub>xG</sub> (m)	F <sub>yG</sub> (m)	F <sub>zG</sub> (m)	M <sub>xG</sub> (kNm)	M <sub>yG</sub> (kNm)	M <sub>zG</sub> (kNm)		
Peso proprio	P5'	0	0	273	0,00	0,00	-1,35	0	0	0							
	P5"	0	0	25	0,49	0,00	-2,43	0	-12	0							
	P7	0	0	0	0,00	-4,05	-2,70	0	0	0							
	P7'	0	0	0	0,00	-4,05	-2,70	0	0	0							
	0	0	298				0	-12	0	0	0	298	0	-12	0		
Barriera fonoassorbente	BF	0	0	162	-0,35	0,00	-5,20	0	57	0							
		0	0	162				0	57	0	0	0	162	0	57		
Ballast	GBH	82	0	0	-0,25	0,00	-1,35	0	-110	0							
		82	0	0				0	-110	0	82	0	0	0	-110		
Spinta terreno	THT	227	0	0	-0,25	0,00	-0,90	0	-204	0							
		227	0	0				0	-204	0	227	0	0	0	-204		
Sovraccarico traffico	Q1	195	0	0	-0,25	0,00	-1,35	0	-263	0							
		195	0	0				0	-263	0	195	0	0	0	-263		
Vento	Q6	81	0	0	-0,35	0,00	-5,20	0	-419	0							
		81	0	0				0	-419	0	81	0	0	0	-419		

Tabella 52 – Riepilogo azioni elementari statiche



**LINEA PESCARA – BARI**

**RADDOPPIO DELLA TRATTA FERROVIARIA TERMOLI-LESINA  
LOTTO 2 e 3 – RADDOPPIO TERMOLI - RIPALTA**

**VI01 da km 2+785,05 a km 2+817,05:  
Relazione di calcolo Spalla S1**

COMMESSA	LOTTO	FASE	ENTE	TIPO DOC	OPERA 7 DISCIPLINA			PROGR	REV	FOGLIO
<b>LI0B</b>	<b>02</b>	<b>E</b>	<b>ZZ</b>	<b>CL</b>	<b>VI</b>	<b>01</b>	<b>04</b>	<b>001</b>	<b>B</b>	120

Tipo azione	Descrizione azione	V <sub>trav</sub> F <sub>x</sub> [kN]	V <sub>long</sub> F <sub>y</sub> [kN]	N <sub>vert</sub> F <sub>z</sub> [kN]	M <sub>long</sub> M <sub>x</sub> [kNm]	M <sub>trav</sub> M <sub>y</sub> [kNm]	M <sub>torc</sub> M <sub>z</sub> [kNm]
Gk1 Perm. Str.	G1 (peso proprio)	0	0	298	0	-12	0
Gk2b Ballast	G2,1 (ballast)	82	0	0	0	-110	0
Gk2 Perm. Non Str.	G2,2 (barriera)	0	0	162	0	57	0
Gk2 Perm. Non Str. altri	G2,3 (terreno)	227	0	0	0	-204	0
Qk1	Q (acc. Traffico)	195	0	0	0	-263	0
Qk6 Vento	Vento MAX	81	0	0	0	-419	0
	Vento MIN	-81	0	0	0	419	0
E Sisma	Sisma trasv	271	0	0	0	-315	0
	-Sisma trasv	-271	0	0	0	315	0
	Sisma vert	0	0	45	0	-2	0
	-Sisma vert	0	0	-45	0	2	0

*Tabella 53 – Risultanti azioni elementari al centro del muro d'ala G (quota ringrosso sezione)*

NomeEnv:	TipoComb:	NumComb:	Comb:	Gk1 Perm. Str.-G1 (peso proprio)	Gk2b Ballast-G2,1 (ballast)	Gk2 Perm. Non Str.-G2,2 (barriera)	Gk2 Perm. Non Str.-G2,3 (terreno)	Qk1-Q (acc. Traffico)	Qk6-Vento MAX	Qk6-Vento MIN	E-Sisma trasv	E-Sisma trasv	E-Sisma vert	E-Sisma vert
SLU	1	1	SLU1	1,35	1,50	1,50	1,50	0,00	0,00	0,00	0,00	0,00	0,00	0,00
SLU	2	2	SLU2	1,35	1,50	1,50	1,50	1,45	0,90	0,00	0,00	0,00	0,00	0,00
SLU	2	3	SLU3	1,35	1,50	1,50	1,50	1,45	0,00	0,90	0,00	0,00	0,00	0,00
SLU	3	4	SLU4	1,35	1,50	1,50	1,50	0,00	1,50	0,00	0,00	0,00	0,00	0,00
SLU	4	5	SLU5	1,35	1,50	1,50	1,50	1,45	0,00	0,00	0,00	0,00	0,00	0,00
SLV	5	6	SLV1	1,00	1,00	1,00	1,00	0,00	0,50	0,00	1,00	0,00	0,30	0,00
SLV	5	7	SLV2	1,00	1,00	1,00	1,00	0,00	0,00	0,50	1,00	0,00	0,30	0,00
SLV	5	8	SLV3	1,00	1,00	1,00	1,00	0,00	0,50	0,00	1,00	0,00	0,00	0,30
SLV	5	9	SLV4	1,00	1,00	1,00	1,00	0,00	0,00	0,50	1,00	0,00	0,00	0,30
SLV	5	10	SLV5	1,00	1,00	1,00	1,00	0,00	0,50	0,00	0,30	0,00	1,00	0,00
SLV	5	11	SLV6	1,00	1,00	1,00	1,00	0,00	0,00	0,50	0,30	0,00	1,00	0,00
SLV	5	12	SLV7	1,00	1,00	1,00	1,00	0,00	0,50	0,00	0,30	0,00	0,00	1,00
SLV	5	13	SLV8	1,00	1,00	1,00	1,00	0,00	0,00	0,50	0,30	0,00	0,00	1,00
SLV	5	14	SLV9	1,00	1,00	1,00	1,00	0,00	0,50	0,00	0,00	1,00	0,30	0,00
SLV	5	15	SLV10	1,00	1,00	1,00	1,00	0,00	0,00	0,50	0,00	1,00	0,30	0,00
SLV	5	16	SLV11	1,00	1,00	1,00	1,00	0,00	0,50	0,00	0,00	1,00	0,00	0,30
SLV	5	17	SLV12	1,00	1,00	1,00	1,00	0,00	0,00	0,50	0,00	1,00	0,00	0,30
SLV	5	18	SLV13	1,00	1,00	1,00	1,00	0,00	0,50	0,00	0,00	0,30	1,00	0,00
SLV	5	19	SLV14	1,00	1,00	1,00	1,00	0,00	0,00	0,50	0,00	0,30	1,00	0,00
SLV	5	20	SLV15	1,00	1,00	1,00	1,00	0,00	0,50	0,00	0,00	0,30	0,00	1,00
SLV	5	21	SLV16	1,00	1,00	1,00	1,00	0,00	0,00	0,50	0,00	0,30	0,00	1,00
SLE RA	6	22	RA1	1,00	1,00	1,00	1,00	1,00	0,60	0,00	0,00	0,00	0,00	0,00
SLE RA	6	23	RA2	1,00	1,00	1,00	1,00	1,00	0,00	0,60	0,00	0,00	0,00	0,00
SLE RA	7	24	RA3	1,00	1,00	1,00	1,00	0,80	1,00	0,00	0,00	0,00	0,00	0,00
SLE RA	7	25	RA4	1,00	1,00	1,00	1,00	0,80	0,00	1,00	0,00	0,00	0,00	0,00
SLE QP	8	26	QP1	1,00	1,00	1,00	1,00	0,00	0,00	0,00	0,00	0,00	0,00	0,00
SLE QP	9	27	QP2	1,00	1,00	1,00	1,00	0,00	0,50	0,00	0,00	0,00	0,00	0,00
SLE QP	9	28	QP3	1,00	1,00	1,00	1,00	0,00	0,00	0,50	0,00	0,00	0,00	0,00

*Tabella 54 – Combinazioni di carico adottate*

**LINEA PESCARA – BARI**

**RADDOPPIO DELLA TRATTA FERROVIARIA TERMOLI-LESINA  
LOTTO 2 e 3 – RADDOPPIO TERMOLI - RIPALTA**

**VI01 da km 2+785,05 a km 2+817,05:  
Relazione di calcolo Spalla S1**

COMMESSA	LOTTO	FASE	ENTE	TIPO DOC	OPERA 7 DISCIPLINA			PROGR	REV	FOGLIO
<b>LI0B</b>	<b>02</b>	<b>E</b>	<b>ZZ</b>	<b>CL</b>	<b>VI</b>	<b>01</b>	<b>04</b>	<b>001</b>	<b>B</b>	121

INVILUPPO: SLU		N <sub>vert</sub>	V <sub>trasv</sub>	M <sub>trasv</sub>
Tipologia Comb.	Nome Comb.	Fz (kN)	Fx (kN)	My (kNm)
N <sub>vert</sub> Max	SLU3	645	673	-407
N <sub>vert</sub> Min	SLU5	645	745	-784
V <sub>trasv</sub> Max	SLU2	645	818	-1161
V <sub>trasv</sub> Min	SLU4	645	584	-1032
M <sub>trasv</sub> Max	SLU5	645	673	-407
M <sub>trasv</sub> Min	SLU4	645	818	-1161
INVILUPPO: SLV		N <sub>vert</sub>	V <sub>trasv</sub>	M <sub>trasv</sub>
Tipologia Comb.	Nome Comb.	Fz (kN)	Fx (kN)	My (kNm)
N <sub>vert</sub> Max	SLV14	505	187	32
N <sub>vert</sub> Min	SLV15	414	268	-383
V <sub>trasv</sub> Max	SLV3	446	620	-793
V <sub>trasv</sub> Min	SLV10	474	-3	254
M <sub>trasv</sub> Max	SLV12	446	-3	255
M <sub>trasv</sub> Min	SLV1	474	620	-795

Tabella 55 – ENV SLU, SLV - Azioni totali involuppo

INVILUPPO: SLE RA		N <sub>vert</sub>	V <sub>trasv</sub>	M <sub>trasv</sub>
Tipologia Comb.	Nome Comb.	Fz (kN)	Fx (kN)	My (kNm)
N <sub>vert</sub> Max	RA4	460	384	-61
N <sub>vert</sub> Min	RA3	460	545	-899
V <sub>trasv</sub> Max	RA1	460	552	-784
V <sub>trasv</sub> Min	RA4	460	384	-61
M <sub>trasv</sub> Max	RA4	460	384	-61
M <sub>trasv</sub> Min	RA3	460	545	-899
INVILUPPO: SLE QP		N <sub>vert</sub>	V <sub>trasv</sub>	M <sub>trasv</sub>
Tipologia Comb.	Nome Comb.	Fz (kN)	Fx (kN)	My (kNm)
N <sub>vert</sub> Max	QP3	460	268	-60
N <sub>vert</sub> Min	QP2	460	349	-479
V <sub>trasv</sub> Max	QP2	460	349	-479
V <sub>trasv</sub> Min	QP3	460	268	-60
M <sub>trasv</sub> Max	QP3	460	268	-60
M <sub>trasv</sub> Min	QP2	460	349	-479

Tabella 56 – ENV SLE RA, SLE QP - Azioni totali involuppo

VI01 da km 2+785,05 a km 2+817,05:  
Relazione di calcolo Spalla S1

COMMESSA	LOTTO	FASE	ENTE	TIPO DOC	OPERA 7 DISCIPLINA			PROGR	REV	FOGLIO
LI0B	02	E	ZZ	CL	VI	01	04	001	B	122

### 11.5.2 Sezione base muro d'ala

In analogia con quanto svolto per gli scarichi di impalcato, sempre mediante foglio di calcolo, si sono valutate le singole azioni caratteristiche permanenti strutturali ( $G_{k1}$ ), non strutturali ( $G_{k2}$ ) e accidentali ( $Q_{ki}$ ) applicate al muro laterale della spalla, secondo le azioni descritte nei capitoli precedenti di analisi dei carichi.

Tutte le azioni elementari caratteristiche sopra descritte, accorpate per gruppi omogenei dello stesso tipo, sono state valutate come forze  $F_x$  (trasversali),  $F_y$  (longitudinali),  $F_z$  (verticali) e momenti  $M_x$  (longitudinali),  $M_y$  (trasversali),  $M_z$  (torcenti) rispetto al punto G posto al baricentro del muro d'ala a quota estradosso plinto., e i rispettivi assi  $x, y, z$  come riportato nella figura seguente.



Figura 34 – Schema e sistema di riferimento utilizzato per il calcolo delle azioni applicate

MANDATARIA  CONSORZIO STABILE SOCIETÀ CONSORTILE A R.L.	MANDANTI 	<b>LINEA PESCARA – BARI</b> <b>RADDOPPIO DELLA TRATTA FERROVIARIA TERMOLI-LESINA</b> <b>LOTTO 2 e 3 – RADDOPPIO TERMOLI - RIPALTA</b>										
		<b>VI01 da km 2+785,05 a km 2+817,05:</b> <b>Relazione di calcolo Spalla S1</b>	COMMESSA	LOTTO	FASE	ENTE	TIPO DOC	OPERA 7 DISCIPLINA			PROGR	REV
		<b>LI0B</b>	<b>02</b>	<b>E</b>	<b>ZZ</b>	<b>CL</b>	<b>VI</b>	<b>01</b>	<b>04</b>	<b>001</b>	<b>B</b>	<b>123</b>

### 11.5.2.1 Analisi statica (SLU, SLE) e sismica (SLV)

Nel seguito vengono riportati i dettagli dei calcoli effettuati per la valutazione delle risultanti delle combinazioni statiche SLU / SLE e sismiche SLV, secondo le combinazioni di carico descritte nei capitoli precedenti.

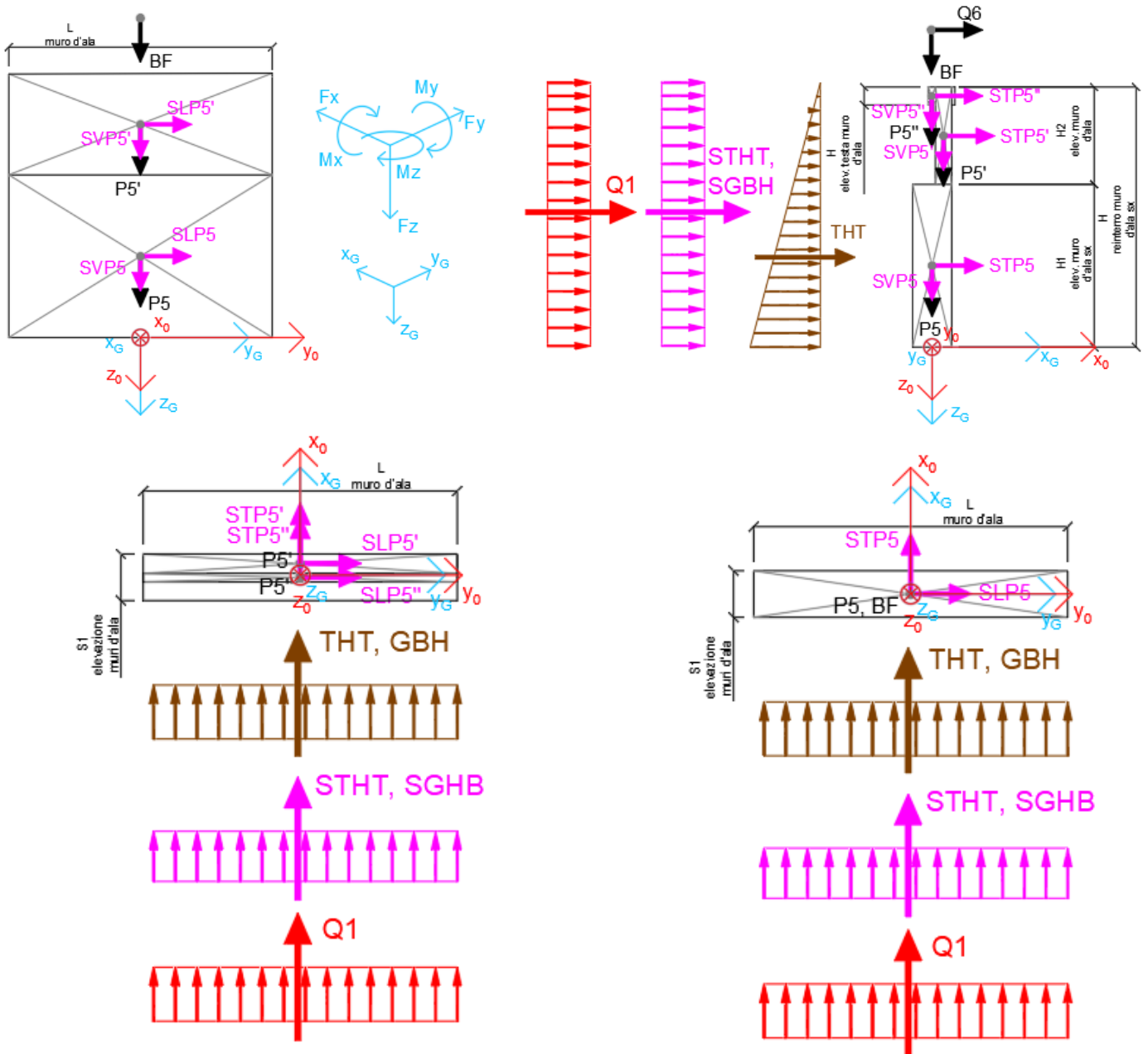
NOME: SEZ. BASE MURO D'ALA SPALLA 1				CALCOLO SPETTRO SISMICO DI PROGETTO															
PGA orizzontale a <sub>g</sub> (g)		0,177		Coeff. sismico orizz. k <sub>h</sub>				0,3050				Coeff. spinta attiva sismica k <sub>aE</sub>				0,4015			
Coeff. stratigrafico SS		1,723		Coeff. sismico vert. k <sub>v</sub>				0,1525											
NOME: SEZ. BASE MURO D'ALA SPALLA 1				CALCOLO AZIONI SISMICHE CORPO SPALLA															
		F <sub>x0</sub> (kN)	F <sub>y0</sub> (kN)	F <sub>z0</sub> (kN)	x <sub>0</sub> (m)	y <sub>0</sub> (m)	z <sub>0</sub> (m)	M <sub>x0</sub> (kNm)	M <sub>y0</sub> (kNm)	M <sub>z0</sub> (kNm)	F <sub>xG</sub> (m)	F <sub>yG</sub> (m)	F <sub>zG</sub> (m)	M <sub>xG</sub> (kNm)	M <sub>yG</sub> (kNm)	M <sub>zG</sub> (kNm)			
Sisma trasv	STP5	445	0	0	0,00	0,00	-3,00	0	-1334	0									
	STP5'	83	0	0	0,35	0,00	-7,35	0	-613	0									
	STP5"	7	0	0	-0,01	0,00	-8,43	0	-63	0									
	STP7	0	0	0	0,35	-4,05	-8,70	0	0	0									
	STP7'	0	0	0	0,35	-4,05	-8,70	0	0	0									
		535	0	0				0	-2010	0	535	0	0	0	0	-2010			
Sisma vert	SVP5	0	0	222	0,00	0,00	-3,00	0	0	0									
	SVP5'	0	0	42	0,35	0,00	-7,35	0	-15	0									
	SVP5"	0	0	4	-0,01	0,00	-8,43	0	0	0									
	SVP7	0	0	0	0,35	-4,05	-8,70	0	0	0									
	SVP7'	0	0	0	0,35	-4,05	-8,70	0	0	0									
		0	0	268				0	-15	0	0	0	268	0	0	-15			
Sisma ballast trasv	SGBH	154	0	0	-0,60	0,00	-4,35	0	-670	0									
		154	0	0				0	-670	0	154	0	0	0	0	-670			
Sisma terreno trasv	STHT	1378	0	0	-0,60	0,00	-2,90	0	-3997	0									
		1378	0	0				0	-3997	0	1378	0	0	0	0	-3997			

Tabella 57 – Calcolo spettri sismici risposta strutturale e riepilogo azioni elementari sismiche

NOME: SEZ. BASE MURO D'ALA SPALLA 1				PARAMETRI DI CALCOLO MURO D'ALA													
S1 elevazione muri d'ala (m)		1,20		L muro d'ala (m)		8,10		S orecchia (m)		0,00		Carico variab. Q LM71 (kPa)				23,15	
S2 elevazione muri d'ala (m)		0,50		S elev. testa muri d'ala (m)		0,22		Peso terreno (kN/m <sup>3</sup> )		20,00		Carico ballast (kPa)				9,72	
H1 elev. muro d'ala sx (m)		6,00		H elev. testa muro d'ala (m)		0,55		Coeff. spinta attiva statica k <sub>a</sub>		0,2379		X <sub>G</sub> muro sx				0,00	
H2 elev. muro d'ala (m)		2,70		H1 orecchia (m)		0,00		Coeff. spinta riposo statica k <sub>0</sub>		0,3843		Y <sub>G</sub> muro sx				0,00	
H reinterro muro d'ala sx (m)		8,70		H2 orecchia (m)		0,00						Z <sub>G</sub> muro sx				0,00	
NOME: SEZ. BASE MURO D'ALA SPALLA 1				CALCOLO AZIONI CORPO SPALLA													
		F <sub>x0</sub> (kN)	F <sub>y0</sub> (kN)	F <sub>z0</sub> (kN)	x <sub>0</sub> (m)	y <sub>0</sub> (m)	z <sub>0</sub> (m)	M <sub>x0</sub> (kNm)	M <sub>y0</sub> (kNm)	M <sub>z0</sub> (kNm)	F <sub>xG</sub> (m)	F <sub>yG</sub> (m)	F <sub>zG</sub> (m)	M <sub>xG</sub> (kNm)	M <sub>yG</sub> (kNm)	M <sub>zG</sub> (kNm)	
Peso proprio	P5	0	0	1458	0,00	0,00	-3,00	0	0	0							
	P5'	0	0	273	0,35	0,00	-7,35	0	-96	0							
	P5"	0	0	25	-0,01	0,00	-8,43	0	0	0							
	P7	0	0	0	0,35	-4,05	-8,70	0	0	0							
	P7'	0	0	0	0,35	-4,05	-8,70	0	0	0							
		0	0	1756				0	-95	0	0	0	1756	0	0	-95	
Barriera fonosorbente	BF	0	0	162	0,00	0,00	-11,20	0	0	0							
		0	0	162				0	0	0	0	0	162	0	0	0	
Ballast	GBH	263	0	0	-0,60	0,00	-4,35	0	-1145	0							
		263	0	0				0	-1145	0	263	0	0	0	0	-1145	
Spinta terreno	THT	2356	0	0	-0,60	0,00	-2,90	0	-6833	0							
		2356	0	0				0	-6833	0	2356	0	0	0	0	-6833	
Sovraccarico traffico	Q1	627	0	0	-0,60	0,00	-4,35	0	-2727	0							
		627	0	0				0	-2727	0	627	0	0	0	0	-2727	
Vento	Q6	81	0	0	0,00	0,00	-11,20	0	-903	0							
		81	0	0				0	-903	0	81	0	0	0	0	-903	

Tabella 58 – Riepilogo azioni elementari statiche

**LINEA PESCARA – BARI**

**RADDOPPIO DELLA TRATTA FERROVIARIA TERMOLI-LESINA  
LOTTO 2 e 3 – RADDOPPIO TERMOLI - RIPALTA**

**VI01 da km 2+785,05 a km 2+817,05:  
Relazione di calcolo Spalla S1**

COMMESSA	LOTTO	FASE	ENTE	TIPO DOC	OPERA 7 DISCIPLINA			PROGR	REV	FOGLIO
<b>LI0B</b>	<b>02</b>	<b>E</b>	<b>ZZ</b>	<b>CL</b>	<b>VI</b>	<b>01</b>	<b>04</b>	<b>001</b>	<b>B</b>	124

Tipo azione	Descrizione azione	V <sub>trav</sub> F <sub>x</sub> [kN]	V <sub>long</sub> F <sub>y</sub> [kN]	N <sub>vert</sub> F <sub>z</sub> [kN]	M <sub>long</sub> M <sub>x</sub> [kNm]	M <sub>trav</sub> M <sub>y</sub> [kNm]	M <sub>torc</sub> M <sub>z</sub> [kNm]
Gk1 Perm. Str.	G1 (peso proprio)	0	0	298	0	-12	0
Gk2b Ballast	G2,1 (ballast)	82	0	0	0	-110	0
Gk2 Perm. Non Str.	G2,2 (barriera)	0	0	162	0	57	0
Gk2 Perm. Non Str. altri	G2,3 (terreno)	227	0	0	0	-204	0
Qk1	Q (acc. Traffico)	195	0	0	0	-263	0
Qk6 Vento	Vento MAX	81	0	0	0	-419	0
	Vento MIN	-81	0	0	0	419	0
E Sisma	Sisma trasv	271	0	0	0	-315	0
	-Sisma trasv	-271	0	0	0	315	0
	Sisma vert	0	0	45	0	-2	0
	-Sisma vert	0	0	-45	0	2	0

**Tabella 59 – Risultanti azioni elementari al centro del muro d'ala G (quota estradosso fondazione)**

NomeEnv:	TipoComb:	NumComb:	Comb:	Gk1 Perm. Str.-G1 (peso proprio)	Gk2b Ballast-G2,1 (ballast)	Gk2 Perm. Non Str.-G2,2 (barriera)	Gk2 Perm. Non Str. altri-G2,3 (terreno)	Qk1-Q (acc. Traffico)	Qk6-Vento MAX	Qk6-Vento MIN	E-Sisma trasv	E-Sisma trasv	E-Sisma vert	E-Sisma vert
SLU	1	1	SLU1	1,35	1,50	1,50	1,50	0,00	0,00	0,00	0,00	0,00	0,00	0,00
SLU	2	2	SLU2	1,35	1,50	1,50	1,50	1,45	0,90	0,00	0,00	0,00	0,00	0,00
SLU	2	3	SLU3	1,35	1,50	1,50	1,50	1,45	0,00	0,90	0,00	0,00	0,00	0,00
SLU	3	4	SLU4	1,35	1,50	1,50	1,50	0,00	1,50	0,00	0,00	0,00	0,00	0,00
SLU	4	5	SLU5	1,35	1,50	1,50	1,50	1,45	0,00	0,00	0,00	0,00	0,00	0,00
SLV	5	6	SLV1	1,00	1,00	1,00	1,00	0,00	0,50	0,00	1,00	0,00	0,30	0,00
SLV	5	7	SLV2	1,00	1,00	1,00	1,00	0,00	0,00	0,50	1,00	0,00	0,30	0,00
SLV	5	8	SLV3	1,00	1,00	1,00	1,00	0,00	0,50	0,00	1,00	0,00	0,00	0,30
SLV	5	9	SLV4	1,00	1,00	1,00	1,00	0,00	0,00	0,50	1,00	0,00	0,00	0,30
SLV	5	10	SLV5	1,00	1,00	1,00	1,00	0,00	0,50	0,00	0,30	0,00	1,00	0,00
SLV	5	11	SLV6	1,00	1,00	1,00	1,00	0,00	0,00	0,50	0,30	0,00	1,00	0,00
SLV	5	12	SLV7	1,00	1,00	1,00	1,00	0,00	0,50	0,00	0,30	0,00	0,00	1,00
SLV	5	13	SLV8	1,00	1,00	1,00	1,00	0,00	0,00	0,50	0,30	0,00	0,00	1,00
SLV	5	14	SLV9	1,00	1,00	1,00	1,00	0,00	0,50	0,00	0,00	1,00	0,30	0,00
SLV	5	15	SLV10	1,00	1,00	1,00	1,00	0,00	0,00	0,50	0,00	1,00	0,30	0,00
SLV	5	16	SLV11	1,00	1,00	1,00	1,00	0,00	0,50	0,00	0,00	1,00	0,00	0,30
SLV	5	17	SLV12	1,00	1,00	1,00	1,00	0,00	0,00	0,50	0,00	1,00	0,00	0,30
SLV	5	18	SLV13	1,00	1,00	1,00	1,00	0,00	0,50	0,00	0,00	0,30	1,00	0,00
SLV	5	19	SLV14	1,00	1,00	1,00	1,00	0,00	0,00	0,50	0,00	0,30	1,00	0,00
SLV	5	20	SLV15	1,00	1,00	1,00	1,00	0,00	0,50	0,00	0,00	0,30	0,00	1,00
SLV	5	21	SLV16	1,00	1,00	1,00	1,00	0,00	0,00	0,50	0,00	0,30	0,00	1,00
SLE RA	6	22	RA1	1,00	1,00	1,00	1,00	1,00	0,60	0,00	0,00	0,00	0,00	0,00
SLE RA	6	23	RA2	1,00	1,00	1,00	1,00	1,00	0,00	0,60	0,00	0,00	0,00	0,00
SLE RA	7	24	RA3	1,00	1,00	1,00	1,00	0,80	1,00	0,00	0,00	0,00	0,00	0,00
SLE RA	7	25	RA4	1,00	1,00	1,00	1,00	0,80	0,00	1,00	0,00	0,00	0,00	0,00
SLE QP	8	26	QP1	1,00	1,00	1,00	1,00	0,00	0,00	0,00	0,00	0,00	0,00	0,00
SLE QP	9	27	QP2	1,00	1,00	1,00	1,00	0,00	0,50	0,00	0,00	0,00	0,00	0,00
SLE QP	9	28	QP3	1,00	1,00	1,00	1,00	0,00	0,00	0,50	0,00	0,00	0,00	0,00

**Tabella 60 – Combinazioni di carico adottate**

**LINEA PESCARA – BARI**

**RADDOPPIO DELLA TRATTA FERROVIARIA TERMOLI-LESINA  
LOTTO 2 e 3 – RADDOPPIO TERMOLI - RIPALTA**

**VI01 da km 2+785,05 a km 2+817,05:  
Relazione di calcolo Spalla S1**

COMMESSA	LOTTO	FASE	ENTE	TIPO DOC	OPERA 7 DISCIPLINA			PROGR	REV	FOGLIO
<b>LI0B</b>	<b>02</b>	<b>E</b>	<b>ZZ</b>	<b>CL</b>	<b>VI</b>	<b>01</b>	<b>04</b>	<b>001</b>	<b>B</b>	125

INVILUPPO: SLU		N <sub>vert</sub>	V <sub>trasv</sub>	M <sub>trasv</sub>
Tipologia Comb.	Nome Comb.	Fz (kN)	Fx (kN)	My (kNm)
N <sub>vert</sub> Max	SLU4	2613	4050	-13450
N <sub>vert</sub> Min	SLU5	2613	4838	-16051
V <sub>trasv</sub> Max	SLU2	2613	4911	-16863
V <sub>trasv</sub> Min	SLU4	2613	4050	-13450
M <sub>trasv</sub> Max	SLU5	2613	4050	-13450
M <sub>trasv</sub> Min	SLU5	2613	4911	-16863
INVILUPPO: SLV		N <sub>vert</sub>	V <sub>trasv</sub>	M <sub>trasv</sub>
Tipologia Comb.	Nome Comb.	Fz (kN)	Fx (kN)	My (kNm)
N <sub>vert</sub> Max	SLV14	2186	1959	-5634
N <sub>vert</sub> Min	SLV15	1650	2040	-6508
V <sub>trasv</sub> Max	SLV3	1838	4728	-15198
V <sub>trasv</sub> Min	SLV10	1998	511	-950
M <sub>trasv</sub> Max	SLV12	1838	511	-941
M <sub>trasv</sub> Min	SLV1	1998	4728	-15206

*Tabella 61 – ENV SLU, SLV - Azioni totali involuppo*

INVILUPPO: SLE RA		N <sub>vert</sub>	V <sub>trasv</sub>	M <sub>trasv</sub>
Tipologia Comb.	Nome Comb.	Fz (kN)	Fx (kN)	My (kNm)
N <sub>vert</sub> Max	RA4	1918	3041	-9353
N <sub>vert</sub> Min	RA3	1918	3202	-11158
V <sub>trasv</sub> Max	RA1	1918	3295	-11343
V <sub>trasv</sub> Min	RA4	1918	3041	-9353
M <sub>trasv</sub> Max	RA4	1918	3041	-9353
M <sub>trasv</sub> Min	RA1	1918	3295	-11343
INVILUPPO: SLE QP		N <sub>vert</sub>	V <sub>trasv</sub>	M <sub>trasv</sub>
Tipologia Comb.	Nome Comb.	Fz (kN)	Fx (kN)	My (kNm)
N <sub>vert</sub> Max	QP3	1918	2579	-7622
N <sub>vert</sub> Min	QP2	1918	2660	-8525
V <sub>trasv</sub> Max	QP2	1918	2660	-8525
V <sub>trasv</sub> Min	QP3	1918	2579	-7622
M <sub>trasv</sub> Max	QP3	1918	2579	-7622
M <sub>trasv</sub> Min	QP2	1918	2660	-8525

*Tabella 62 – ENV SLE RA, SLE QP - Azioni totali involuppo*

MANDATARIA <b>HUB</b> ENGINEERING <small>CONSORZIO STABILE SOCIETÀ CONSORTILE A R.L.</small>	MANDANTI <b>HYpro</b> S.P.A.	<b>LINEA PESCARA – BARI</b> <b>RADDOPPIO DELLA TRATTA FERROVIARIA TERMOLI-LESINA</b> <b>LOTTO 2 e 3 – RADDOPPIO TERMOLI - RIPALTA</b>										
		<b>VI01 da km 2+785,05 a km 2+817,05:</b> <b>Relazione di calcolo Spalla S1</b>	COMMESSA	LOTTO	FASE	ENTE	TIPO DOC	OPERA 7 DISCIPLINA			PROGR	REV
		<b>LI0B</b>	<b>02</b>	<b>E</b>	<b>ZZ</b>	<b>CL</b>	<b>VI</b>	<b>01</b>	<b>04</b>	<b>001</b>	<b>B</b>	126

## 11.6 VERIFICHE MURO FRONTALE

Nel seguente paragrafo vengono riportate le sollecitazioni a quota estradosso plinto di fondazione per le combinazioni di carico allo SLU e le relative verifiche di resistenza a pressoflessione e taglio.

### 11.6.1 Verifica a pressoflessione SLU, SLV, SLE

La sezione è armata con un quantitativo di armatura longitudinale nel lato teso di due strati di  $\Phi 26/20$  e nel lato compresso di  $\Phi 20/20$  come rappresentato nella figura seguente per un totale di 222 ferri. I domini di resistenza M-N e i coefficienti di sicurezza a pressoflessione sono ottenuti attraverso il software SAX 10.0 distribuito da Aztec.



Figura 35 – Sezione trasversale spalla 1 e relativa armatura

## Dati

Nome sezione: SEZIONE SPALLA S1

Tipo sezione: Rettangolare  
 Base: 1350,0 [cm]  
 Altezza: 300,0 [cm]

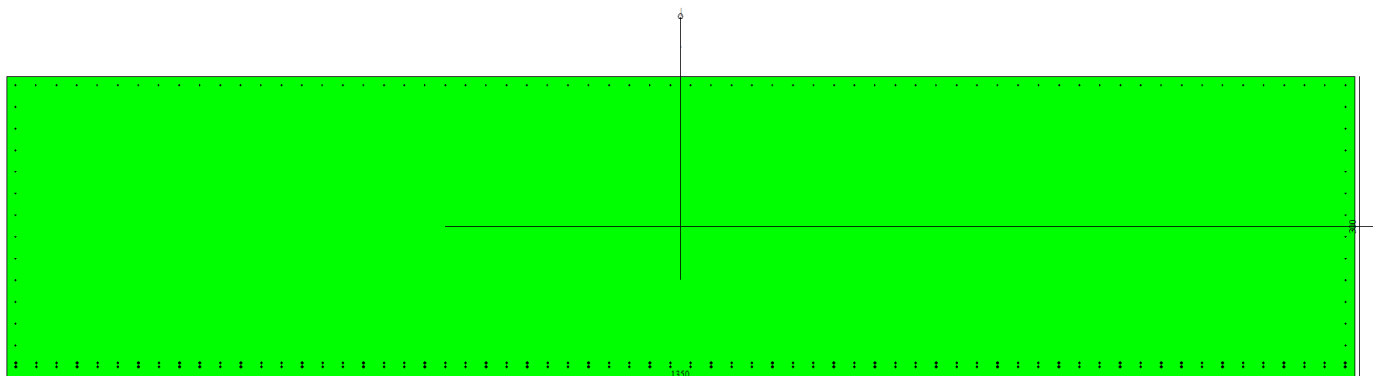
### Caratteristiche geometriche

Area sezione: 405000,00 [cmq]  
 Inerzia in direzione X: 61509375000,0 [cm<sup>4</sup>]  
 Inerzia in direzione Y: 3037500000,0 [cm<sup>4</sup>]  
 Inerzia in direzione XY: 0,0 [cm<sup>4</sup>]  
 Ascissa baricentro sezione:  $X_G = 675,00$  [cm]  
 Ordinata baricentro sezione:  $Y_G = 150,00$  [cm]

### Elenco ferri

#### Simbologia adottata

Posizione riferita all'origine  
 N° numero d'ordine  
 X Ascissa posizione ferro espresso in [cm]  
 Y Ordinata posizione ferro espresso in [cm]  
 d Diametro ferro espresso in [mm]  
 ω Area del ferro espresso in [cmq]

**LINEA PESCARA – BARI**

**RADDOPPIO DELLA TRATTA FERROVIARIA TERMOLI-LESINA  
LOTTO 2 e 3 – RADDOPPIO TERMOLI - RIPALTA**

**VI01 da km 2+785,05 a km 2+817,05:  
Relazione di calcolo Spalla S1**

COMMESSA	LOTTO	FASE	ENTE	TIPO DOC	OPERA 7 DISCIPLINA			PROGR	REV	FOGLIO
<b>LI0B</b>	<b>02</b>	<b>E</b>	<b>ZZ</b>	<b>CL</b>	<b>VI</b>	<b>01</b>	<b>04</b>	<b>001</b>	<b>B</b>	<b>127</b>

N°	X	Y	d	ø
1	9,30	9,30	26	5,31
2	29,78	9,30	26	5,31
3	50,27	9,30	26	5,31
4	70,75	9,30	26	5,31
5	91,23	9,30	26	5,31
6	111,72	9,30	26	5,31
7	132,20	9,30	26	5,31
8	152,68	9,30	26	5,31
9	173,16	9,30	26	5,31
10	193,65	9,30	26	5,31
11	214,13	9,30	26	5,31
12	234,61	9,30	26	5,31
13	255,10	9,30	26	5,31
14	275,58	9,30	26	5,31
15	296,06	9,30	26	5,31
16	316,55	9,30	26	5,31
17	337,03	9,30	26	5,31
18	357,51	9,30	26	5,31
19	378,00	9,30	26	5,31
20	398,48	9,30	26	5,31
21	418,96	9,30	26	5,31
22	439,44	9,30	26	5,31
23	459,93	9,30	26	5,31
24	480,41	9,30	26	5,31
25	500,89	9,30	26	5,31
26	521,38	9,30	26	5,31
27	541,86	9,30	26	5,31
28	562,34	9,30	26	5,31
29	582,83	9,30	26	5,31
30	603,31	9,30	26	5,31
31	623,79	9,30	26	5,31
32	644,28	9,30	26	5,31
33	664,76	9,30	26	5,31
34	685,24	9,30	26	5,31
35	705,72	9,30	26	5,31
36	726,21	9,30	26	5,31
37	746,69	9,30	26	5,31
38	767,17	9,30	26	5,31
39	787,66	9,30	26	5,31
40	808,14	9,30	26	5,31
41	828,62	9,30	26	5,31
42	849,11	9,30	26	5,31
43	869,59	9,30	26	5,31
44	890,07	9,30	26	5,31
45	910,56	9,30	26	5,31
46	931,04	9,30	26	5,31
47	951,52	9,30	26	5,31
48	972,00	9,30	26	5,31
49	992,49	9,30	26	5,31
50	1012,97	9,30	26	5,31
51	1033,45	9,30	26	5,31
52	1053,94	9,30	26	5,31
53	1074,42	9,30	26	5,31
54	1094,90	9,30	26	5,31
55	1115,39	9,30	26	5,31
56	1135,87	9,30	26	5,31
57	1156,35	9,30	26	5,31
58	1176,84	9,30	26	5,31



**LINEA PESCARA – BARI**

**RADDOPPIO DELLA TRATTA FERROVIARIA TERMOLI-LESINA  
LOTTO 2 e 3 – RADDOPPIO TERMOLI - RIPALTA**

**VI01 da km 2+785,05 a km 2+817,05:  
Relazione di calcolo Spalla S1**

COMMESSA	LOTTO	FASE	ENTE	TIPO DOC	OPERA 7 DISCIPLINA			PROGR	REV	FOGLIO
<b>LI0B</b>	<b>02</b>	<b>E</b>	<b>ZZ</b>	<b>CL</b>	<b>VI</b>	<b>01</b>	<b>04</b>	<b>001</b>	<b>B</b>	128

59	1197,32	9,30	26	5,31
60	1217,80	9,30	26	5,31
61	1238,28	9,30	26	5,31
62	1258,77	9,30	26	5,31
63	1279,25	9,30	26	5,31
64	1299,73	9,30	26	5,31
65	1320,22	9,30	26	5,31
66	1340,70	9,30	26	5,31
67	9,30	13,30	26	5,31
68	29,78	13,30	26	5,31
69	50,27	13,30	26	5,31
70	70,75	13,30	26	5,31
71	91,23	13,30	26	5,31
72	111,72	13,30	26	5,31
73	132,20	13,30	26	5,31
74	152,68	13,30	26	5,31
75	173,16	13,30	26	5,31
76	193,65	13,30	26	5,31
77	214,13	13,30	26	5,31
78	234,61	13,30	26	5,31
79	255,10	13,30	26	5,31
80	275,58	13,30	26	5,31
81	296,06	13,30	26	5,31
82	316,55	13,30	26	5,31
83	337,03	13,30	26	5,31
84	357,51	13,30	26	5,31
85	378,00	13,30	26	5,31
86	398,48	13,30	26	5,31
87	418,96	13,30	26	5,31
88	439,44	13,30	26	5,31
89	459,93	13,30	26	5,31
90	480,41	13,30	26	5,31
91	500,89	13,30	26	5,31
92	521,38	13,30	26	5,31
93	541,86	13,30	26	5,31
94	562,34	13,30	26	5,31
95	582,83	13,30	26	5,31
96	603,31	13,30	26	5,31
97	623,79	13,30	26	5,31
98	644,28	13,30	26	5,31
99	664,76	13,30	26	5,31
100	685,24	13,30	26	5,31
101	705,72	13,30	26	5,31
102	726,21	13,30	26	5,31
103	746,69	13,30	26	5,31
104	767,17	13,30	26	5,31
105	787,66	13,30	26	5,31
106	808,14	13,30	26	5,31
107	828,62	13,30	26	5,31
108	849,11	13,30	26	5,31
109	869,59	13,30	26	5,31
110	890,07	13,30	26	5,31
111	910,56	13,30	26	5,31
112	931,04	13,30	26	5,31
113	951,52	13,30	26	5,31
114	972,00	13,30	26	5,31
115	992,49	13,30	26	5,31
116	1012,97	13,30	26	5,31
117	1033,45	13,30	26	5,31
118	1053,94	13,30	26	5,31

**LINEA PESCARA – BARI**

**RADDOPPIO DELLA TRATTA FERROVIARIA TERMOLI-LESINA  
LOTTO 2 e 3 – RADDOPPIO TERMOLI - RIPALTA**

**VI01 da km 2+785,05 a km 2+817,05:  
Relazione di calcolo Spalla S1**

COMMESSA	LOTTO	FASE	ENTE	TIPO DOC	OPERA 7 DISCIPLINA			PROGR	REV	FOGLIO
<b>LI0B</b>	<b>02</b>	<b>E</b>	<b>ZZ</b>	<b>CL</b>	<b>VI</b>	<b>01</b>	<b>04</b>	<b>001</b>	<b>B</b>	129

119	1074,42	13,30	26	5,31
120	1094,90	13,30	26	5,31
121	1115,39	13,30	26	5,31
122	1135,87	13,30	26	5,31
123	1156,35	13,30	26	5,31
124	1176,84	13,30	26	5,31
125	1197,32	13,30	26	5,31
126	1217,80	13,30	26	5,31
127	1238,28	13,30	26	5,31
128	1258,77	13,30	26	5,31
129	1279,25	13,30	26	5,31
130	1299,73	13,30	26	5,31
131	1320,22	13,30	26	5,31
132	1340,70	13,30	26	5,31
133	1341,00	291,00	20	3,14
134	1320,51	291,00	20	3,14
135	1300,02	291,00	20	3,14
136	1279,52	291,00	20	3,14
137	1259,03	291,00	20	3,14
138	1238,54	291,00	20	3,14
139	1218,05	291,00	20	3,14
140	1197,55	291,00	20	3,14
141	1177,06	291,00	20	3,14
142	1156,57	291,00	20	3,14
143	1136,08	291,00	20	3,14
144	1115,58	291,00	20	3,14
145	1095,09	291,00	20	3,14
146	1074,60	291,00	20	3,14
147	1054,11	291,00	20	3,14
148	1033,62	291,00	20	3,14
149	1013,12	291,00	20	3,14
150	992,63	291,00	20	3,14
151	972,14	291,00	20	3,14
152	951,65	291,00	20	3,14
153	931,15	291,00	20	3,14
154	910,66	291,00	20	3,14
155	890,17	291,00	20	3,14
156	869,68	291,00	20	3,14
157	849,18	291,00	20	3,14
158	828,69	291,00	20	3,14
159	808,20	291,00	20	3,14
160	787,71	291,00	20	3,14
161	767,22	291,00	20	3,14
162	746,72	291,00	20	3,14
163	726,23	291,00	20	3,14
164	705,74	291,00	20	3,14
165	685,25	291,00	20	3,14
166	664,75	291,00	20	3,14
167	644,26	291,00	20	3,14
168	623,77	291,00	20	3,14
169	603,28	291,00	20	3,14
170	582,78	291,00	20	3,14
171	562,29	291,00	20	3,14
172	541,80	291,00	20	3,14
173	521,31	291,00	20	3,14
174	500,82	291,00	20	3,14
175	480,32	291,00	20	3,14
176	459,83	291,00	20	3,14
177	439,34	291,00	20	3,14
178	418,85	291,00	20	3,14

MANDATARIA 		MANDANTI 		<b>LINEA PESCARA – BARI</b> <b>RADDOPPIO DELLA TRATTA FERROVIARIA TERMOLI-LESINA</b> <b>LOTTO 2 e 3 – RADDOPPIO TERMOLI - RIPALTA</b>										
<b>VI01 da km 2+785,05 a km 2+817,05:</b> <b>Relazione di calcolo Spalla S1</b>				COMMESSA	LOTTO	FASE	ENTE	TIPO DOC	OPERA 7 DISCIPLINA			PROGR	REV	FOGLIO
				<b>LI0B</b>	<b>02</b>	<b>E</b>	<b>ZZ</b>	<b>CL</b>	<b>VI</b>	<b>01</b>	<b>04</b>	<b>001</b>	<b>B</b>	<b>130</b>

179	398,35	291,00	20	3,14
180	377,86	291,00	20	3,14
181	357,37	291,00	20	3,14
182	336,88	291,00	20	3,14
183	316,38	291,00	20	3,14
184	295,89	291,00	20	3,14
185	275,40	291,00	20	3,14
186	254,91	291,00	20	3,14
187	234,42	291,00	20	3,14
188	213,92	291,00	20	3,14
189	193,43	291,00	20	3,14
190	172,94	291,00	20	3,14
191	152,45	291,00	20	3,14
192	131,95	291,00	20	3,14
193	111,46	291,00	20	3,14
194	90,97	291,00	20	3,14
195	70,48	291,00	20	3,14
196	49,98	291,00	20	3,14
197	29,49	291,00	20	3,14
198	9,00	291,00	20	3,14
199	9,00	269,31	20	3,14
200	9,00	247,62	20	3,14
201	9,00	225,92	20	3,14
202	9,00	204,23	20	3,14
203	9,00	182,54	20	3,14
204	9,00	160,85	20	3,14
205	9,00	139,15	20	3,14
206	9,00	117,46	20	3,14
207	9,00	95,77	20	3,14
208	9,00	74,08	20	3,14
209	9,00	52,38	20	3,14
210	9,00	30,69	20	3,14
211	1341,00	30,69	20	3,14
212	1341,00	52,38	20	3,14
213	1341,00	74,08	20	3,14
214	1341,00	95,77	20	3,14
215	1341,00	117,46	20	3,14
216	1341,00	139,15	20	3,14
217	1341,00	160,85	20	3,14
218	1341,00	182,54	20	3,14
219	1341,00	204,23	20	3,14
220	1341,00	225,92	20	3,14
221	1341,00	247,62	20	3,14
222	1341,00	269,31	20	3,14

**Materiale impiegato** : Calcestruzzo armato

**Caratteristiche calcestruzzo**

Resistenza caratteristica calcestruzzo	40,000	[MPa]
Coeff. omogeneizzazione acciaio/calcestruzzo	15,00	
Coeff. omogeneizzazione calcestruzzo teso/compresso	1,00	
Forma diagramma tensione-deformazione - PARABOLA-RETTANGOLO		

**Caratteristiche acciaio per calcestruzzo**

Tensione ammissibile acciaio	450,000	[MPa]
Tensione snervamento acciaio	450,000	[MPa]
Modulo elastico E	210000,924	[MPa]
Fattore di incrudimento acciaio	1,00	

**VI01 da km 2+785,05 a km 2+817,05:  
Relazione di calcolo Spalla S1**

COMMESSA	LOTTO	FASE	ENTE	TIPO DOC	OPERA 7 DISCIPLINA			PROGR	REV	FOGLIO
<b>LI0B</b>	<b>02</b>	<b>E</b>	<b>ZZ</b>	<b>CL</b>	<b>VI</b>	<b>01</b>	<b>04</b>	<b>001</b>	<b>B</b>	<b>131</b>

**Combinazioni**

*Simbologia adottata*

N°	numero d'ordine della combinazione
N	sfuerzo normale espresso in[kN]
M <sub>Y</sub>	momento lungo Y espresso in [kNm]
M <sub>X</sub>	momento lungo X espresso in [kNm]
M <sub>t</sub>	momento torcente espresso in [kNm]
T <sub>Y</sub>	taglio lungo Y espresso in [kN]
T <sub>X</sub>	taglio lungo X espresso in [kN]
VD	verifica di dominio
VT	verifica tensionale (SLER - Combinazione rara, SLER - Combinazione frequente, SLEQP - Combinazione quasi permanente, TAMM - Verifica a tensioni ammissibili)

N°	N	M <sub>Y</sub>	M <sub>X</sub>	M <sub>t</sub>	T <sub>Y</sub>	T <sub>X</sub>	VD	VT
1	24366,4400	42401,0400	-9284,3800	0,0000	0,0000	0,0000	SI	NO
2	12950,1800	21875,0000	3702,7200	0,0000	0,0000	0,0000	SI	NO
3	15340,0800	31442,7700	3702,7200	0,0000	0,0000	0,0000	SI	NO
4	19213,8600	35146,6400	-10724,2600	0,0000	0,0000	0,0000	SI	NO
5	18855,5100	45161,8600	-9198,9500	0,0000	0,0000	0,0000	SI	NO
6	13350,6800	21642,8500	0,0000	0,0000	0,0000	0,0000	SI	NO
7	16007,4900	-26591,8600	32073,0700	0,0000	0,0000	0,0000	SI	NO
8	10693,8600	-26591,8600	27467,8800	0,0000	0,0000	0,0000	SI	NO
9	14147,7200	-7977,5600	57114,2400	0,0000	0,0000	0,0000	SI	NO
10	10693,8600	-26591,8600	27467,8800	0,0000	0,0000	0,0000	SI	NO
11	14147,7200	-7977,5600	57114,2400	0,0000	0,0000	0,0000	SI	NO
12	10693,8600	-26591,8600	27467,8800	0,0000	0,0000	0,0000	SI	NO
13	17451,7300	-6334,7900	30609,1100	0,0000	0,0000	0,0000	NO	SLER
14	13083,6800	2468,4800	19862,3800	0,0000	0,0000	0,0000	NO	SLER
15	13083,6800	2468,4800	19862,3800	0,0000	0,0000	0,0000	NO	SLER
16	15534,3800	-7221,9700	26603,7700	0,0000	0,0000	0,0000	NO	SLER
17	15493,3800	-6801,1900	31605,7100	0,0000	0,0000	0,0000	NO	SLER
18	13083,6800	2468,4800	19862,3800	0,0000	0,0000	0,0000	NO	SLER
19	13350,6800	0,0000	18347,7700	0,0000	0,0000	0,0000	NO	SLEQP
20	13350,6800	0,0000	15372,0800	0,0000	0,0000	0,0000	NO	SLEQP
21	13350,6800	0,0000	18347,7700	0,0000	0,0000	0,0000	NO	SLEQP
22	13350,6800	0,0000	15372,0800	0,0000	0,0000	0,0000	NO	SLEQP
23	13350,6800	0,0000	18347,7700	0,0000	0,0000	0,0000	NO	SLEQP
24	13350,6800	0,0000	15372,0800	0,0000	0,0000	0,0000	NO	SLEQP

MANDATARIA  CONSORZIO STABILE SOCIETÀ CONSORTILE & R.L.	MANDANTI 	<b>LINEA PESCARA – BARI</b> <b>RADDOPPIO DELLA TRATTA FERROVIARIA TERMOLI-LESINA</b> <b>LOTTO 2 e 3 – RADDOPPIO TERMOLI - RIPALTA</b>										
		<b>VI01 da km 2+785,05 a km 2+817,05:</b> <b>Relazione di calcolo Spalla S1</b>	COMMESSA	LOTTO	FASE	ENTE	TIPO DOC	OPERA 7 DISCIPLINA			PROGR	REV
		<b>LI0B</b>	<b>02</b>	<b>E</b>	<b>ZZ</b>	<b>CL</b>	<b>VI</b>	<b>01</b>	<b>04</b>	<b>001</b>	<b>B</b>	132

## Risultati analisi

### Caratteristiche asse neutro

#### Simbologia adottata

N° numero d'ordine della combinazione  
 Xc posizione asse neutro espresso in [cm]  
 $\alpha$  inclinazione asse neutro rispetto all'orizzontale, espressa in [°]  
 (xi; yi) - (xf; yf) Punti di intersezione dell'asse neutro con il perimetro della sezione, espressi in [cm]

N°	Xc	$\alpha$	(xi; yi)	(xf; yf)
13	532,23	14,90	(1350,00; 550,76)	(-719,35; 0,00)
14	722,92	-20,19	(-745,02; 300,00)	(1350,00; -470,23)
15	722,92	-20,19	(-745,02; 300,00)	(1350,00; -470,23)
16	439,51	11,40	(1350,00; 448,36)	(-873,06; 0,00)
17	471,23	14,16	(1350,00; 485,99)	(-576,35; 0,00)
18	722,92	-20,19	(-745,02; 300,00)	(1350,00; -470,23)
19	1738,91	-71,09	(-488,16; 300,00)	(1350,00; -5064,49)
20	1909,77	-67,76	(-713,32; 300,00)	(1350,00; -4745,00)
21	1738,91	-71,09	(-488,16; 300,00)	(1350,00; -5064,49)
22	1909,77	-67,76	(-713,32; 300,00)	(1350,00; -4745,00)
23	1738,91	-71,09	(-488,16; 300,00)	(1350,00; -5064,49)
24	1909,77	-67,76	(-713,32; 300,00)	(1350,00; -4745,00)

### Risultati tensionali

#### Simbologia adottata

N° numero d'ordine della combinazione  
 $\sigma_{c-max}$  Tensione massima nel calcestruzzo espresso in [MPa]  
 $\sigma_{c-min}$  Tensione minima nel calcestruzzo espresso in [MPa]  
 $\sigma_{f-max}$  Tensione massima nel ferro espresso in [MPa]  
 $\sigma_{f-min}$  Tensione minima nel ferro espresso in [MPa]  
 $\tau_c$  Tensione tangenziale nel calcestruzzo espresso in [MPa]

N°	$\sigma_{c-max}$	$\sigma_{c-min}$	$\tau_c$	$\sigma_{f-max}$	$\sigma_{f-min}$
13	1,016	0,000	0,000	14,910	-2,687
14	0,649	0,000	0,000	9,586	-0,169
15	0,649	0,000	0,000	9,586	-0,169
16	0,985	0,000	0,000	14,412	-3,728
17	1,031	0,000	0,000	15,098	-4,562
18	0,649	0,000	0,000	9,586	-0,169
19	0,526	0,000	0,000	7,842	1,709
20	0,495	0,000	0,000	7,378	2,172
21	0,526	0,000	0,000	7,842	1,709
22	0,495	0,000	0,000	7,378	2,172
23	0,526	0,000	0,000	7,842	1,709
24	0,495	0,000	0,000	7,378	2,172

### Sollecitazioni ultime

#### Simbologia adottata

N° numero d'ordine della combinazione  
 $N_u$  Storzo normale ultimo, espresso in [kN]  
 $M_{Xu}$  Momento ultimo in direzione X, espresso in [kNm]  
 $M_{Yu}$  Momento ultimo in direzione Y, espresso in [kNm]  
 FS Fattore di sicurezza

#### Combinazione n° 1

$N_u$	$M_{Xu}$	$M_{Yu}$	FS
<u>134750,3763</u>	<u>-51344,1315</u>	<u>234484,6475</u>	5,53

**VI01 da km 2+785,05 a km 2+817,05:  
Relazione di calcolo Spalla S1**

COMMESSA	LOTTO	FASE	ENTE	TIPO DOC	OPERA 7 DISCIPLINA			PROGR	REV	FOGLIO
<b>LI0B</b>	<b>02</b>	<b>E</b>	<b>ZZ</b>	<b>CL</b>	<b>VI</b>	<b>01</b>	<b>04</b>	<b>001</b>	<b>B</b>	133

<u>724689,1495</u>	<u>-276129,3585</u>	<u>42401,0400</u>	29,74
<u>135530,9407</u>	<u>-9284,3800</u>	<u>235842,9396</u>	5,56
<u>743725,7956</u>	<u>-9284,3800</u>	<u>42401,0400</u>	30,52
24366,4400	<u>-378134,2165</u>	<u>42401,0400</u>	40,73
24366,4400	<u>-24742,3023</u>	<u>112996,1668</u>	2,66
24366,4400	<u>-9284,3800</u>	<u>113069,7929</u>	2,67

Combinazione n° 2

<u>N<sub>u</sub></u>	<u>M<sub>xu</sub></u>	<u>M<sub>yu</sub></u>	<b>FS</b>
<u>143176,7605</u>	<u>40937,1495</u>	<u>241849,2744</u>	11,06
<u>747139,2539</u>	<u>213622,3171</u>	21875,0000	57,69
<u>143798,4234</u>	3702,7200	<u>242899,3660</u>	11,10
<u>761688,7202</u>	3702,7200	21875,0000	58,82
12950,1800	<u>315586,4986</u>	21875,0000	85,23
12950,1800	<u>16600,5069</u>	<u>98072,7917</u>	4,48
12950,1800	3702,7200	<u>98113,7321</u>	4,49

Combinazione n° 3

<u>N<sub>u</sub></u>	<u>M<sub>xu</sub></u>	<u>M<sub>yu</sub></u>	<b>FS</b>
<u>96927,9968</u>	<u>23396,0470</u>	<u>198674,6295</u>	6,32
<u>744629,7182</u>	<u>179735,3958</u>	31442,7700	48,54
<u>97035,5909</u>	3702,7200	<u>198895,1665</u>	6,33
<u>753433,2880</u>	3702,7200	31442,7700	49,12
15340,0800	<u>328863,2292</u>	31442,7700	88,82
15340,0800	<u>11923,5232</u>	<u>101252,2140</u>	3,22
15340,0800	3702,7200	<u>101275,4967</u>	3,22

Combinazione n° 4

<u>N<sub>u</sub></u>	<u>M<sub>xu</sub></u>	<u>M<sub>yu</sub></u>	<b>FS</b>
<u>121529,0771</u>	<u>-67831,7329</u>	<u>222305,0820</u>	6,33
<u>707818,7025</u>	<u>-395070,6312</u>	35146,6400	36,84
<u>122443,8679</u>	-10724,2600	<u>223978,4482</u>	6,37
<u>750090,1767</u>	-10724,2600	35146,6400	39,04
19213,8600	<u>-350620,5798</u>	35146,6400	32,69
19213,8600	<u>-32414,6134</u>	<u>106232,4811</u>	3,02
19213,8600	-10724,2600	<u>106349,5474</u>	3,03

Combinazione n° 5

<u>N<sub>u</sub></u>	<u>M<sub>xu</sub></u>	<u>M<sub>yu</sub></u>	<b>FS</b>
<u>71150,4891</u>	<u>-34711,8583</u>	<u>170416,4156</u>	3,77
<u>711559,4680</u>	<u>-347145,2094</u>	45161,8600	37,74
<u>71346,7768</u>	-9198,9500	<u>170886,5549</u>	3,78
<u>741278,5402</u>	-9198,9500	45161,8600	39,31
18855,5100	<u>-345658,5694</u>	45161,8600	37,58
18855,5100	<u>-21556,7916</u>	<u>105832,1660</u>	2,34
18855,5100	-9198,9500	<u>105885,0630</u>	2,34

Combinazione n° 6

<u>N<sub>u</sub></u>	<u>M<sub>xu</sub></u>	<u>M<sub>yu</sub></u>	<b>FS</b>
<u>155859,8887</u>	0,0000	<u>252665,1970</u>	11,67
<u>761931,8299</u>	0,0000	21642,8500	57,07
13350,6800	0,0000	<u>98650,9770</u>	4,56

Combinazione n° 7

**VI01 da km 2+785,05 a km 2+817,05:  
Relazione di calcolo Spalla S1**

COMMESSA	LOTTO	FASE	ENTE	TIPO DOC	OPERA 7 DISCIPLINA			PROGR	REV	FOGLIO
<b>LI0B</b>	<b>02</b>	<b>E</b>	<b>ZZ</b>	<b>CL</b>	<b>VI</b>	<b>01</b>	<b>04</b>	<b>001</b>	<b>B</b>	134

$N_u$	$M_{xu}$	$M_{yu}$	FS
<u>77055,5915</u>	<u>154390,8120</u>	<u>-128005,7960</u>	4,81
<u>547673,6995</u>	<u>1097334,8665</u>	<u>-26591,8600</u>	34,21
<u>82309,8130</u>	<u>32073,0700</u>	<u>-136734,1804</u>	5,14
<u>795005,7439</u>	<u>32073,0700</u>	<u>-26591,8600</u>	49,66
<u>16007,4900</u>	<u>305956,5660</u>	<u>-26591,8600</u>	9,54
<u>16007,4900</u>	<u>59530,4781</u>	<u>-49356,8636</u>	1,86
<u>16007,4900</u>	<u>32073,0700</u>	<u>-49553,5419</u>	1,86

Combinazione n° 8

$N_u$	$M_{xu}$	$M_{yu}$	FS
<u>24534,6417</u>	<u>63018,8346</u>	<u>-61009,0049</u>	2,29
<u>484498,0910</u>	<u>1244465,0877</u>	<u>-26591,8600</u>	45,31
<u>24762,1762</u>	<u>27467,8800</u>	<u>-61574,8031</u>	2,32
<u>795817,7550</u>	<u>27467,8800</u>	<u>-26591,8600</u>	74,42
<u>10693,8600</u>	<u>270919,5349</u>	<u>-26591,8600</u>	9,86
<u>10693,8600</u>	<u>43519,1680</u>	<u>-42131,2320</u>	1,58
<u>10693,8600</u>	<u>27467,8800</u>	<u>-42221,7881</u>	1,59

Combinazione n° 9

$N_u$	$M_{xu}$	$M_{yu}$	FS
<u>245545,7865</u>	<u>991266,5066</u>	<u>-138457,3800</u>	17,36
<u>337247,7880</u>	<u>1361466,8018</u>	<u>-7977,5600</u>	23,84
<u>515866,3712</u>	<u>57114,2400</u>	<u>-290884,6746</u>	36,46
<u>784865,7558</u>	<u>57114,2400</u>	<u>-7977,5600</u>	55,48
<u>14147,7200</u>	<u>312676,8859</u>	<u>-7977,5600</u>	5,47
<u>14147,7200</u>	<u>265075,8431</u>	<u>-37025,0649</u>	4,64
<u>14147,7200</u>	<u>57114,2400</u>	<u>-46811,3100</u>	5,87

Combinazione n° 10

$N_u$	$M_{xu}$	$M_{yu}$	FS
<u>24534,6417</u>	<u>63018,8346</u>	<u>-61009,0049</u>	2,29
<u>484498,0910</u>	<u>1244465,0877</u>	<u>-26591,8600</u>	45,31
<u>24762,1762</u>	<u>27467,8800</u>	<u>-61574,8031</u>	2,32
<u>795817,7550</u>	<u>27467,8800</u>	<u>-26591,8600</u>	74,42
<u>10693,8600</u>	<u>270919,5349</u>	<u>-26591,8600</u>	9,86
<u>10693,8600</u>	<u>43519,1680</u>	<u>-42131,2320</u>	1,58
<u>10693,8600</u>	<u>27467,8800</u>	<u>-42221,7881</u>	1,59

Combinazione n° 11

$N_u$	$M_{xu}$	$M_{yu}$	FS
<u>245545,7865</u>	<u>991266,5066</u>	<u>-138457,3800</u>	17,36
<u>337247,7880</u>	<u>1361466,8018</u>	<u>-7977,5600</u>	23,84
<u>515866,3712</u>	<u>57114,2400</u>	<u>-290884,6746</u>	36,46
<u>784865,7558</u>	<u>57114,2400</u>	<u>-7977,5600</u>	55,48
<u>14147,7200</u>	<u>312676,8859</u>	<u>-7977,5600</u>	5,47
<u>14147,7200</u>	<u>265075,8431</u>	<u>-37025,0649</u>	4,64
<u>14147,7200</u>	<u>57114,2400</u>	<u>-46811,3100</u>	5,87

Combinazione n° 12

$N_u$	$M_{xu}$	$M_{yu}$	FS
<u>24534,6417</u>	<u>63018,8346</u>	<u>-61009,0049</u>	2,29
<u>484498,0910</u>	<u>1244465,0877</u>	<u>-26591,8600</u>	45,31
<u>24762,1762</u>	<u>27467,8800</u>	<u>-61574,8031</u>	2,32
<u>795817,7550</u>	<u>27467,8800</u>	<u>-26591,8600</u>	74,42

MANDATARIA 		MANDANTI 		<b>LINEA PESCARA – BARI</b> <b>RADDOPPIO DELLA TRATTA FERROVIARIA TERMOLI-LESINA</b> <b>LOTTO 2 e 3 – RADDOPPIO TERMOLI - RIPALTA</b>										
<b>VI01 da km 2+785,05 a km 2+817,05:</b> <b>Relazione di calcolo Spalla S1</b>				COMMESSA	LOTTO	FASE	ENTE	TIPO DOC	OPERA 7 DISCIPLINA			PROGR	REV	FOGLIO
				<b>LI0B</b>	<b>02</b>	<b>E</b>	<b>ZZ</b>	<b>CL</b>	<b>VI</b>	<b>01</b>	<b>04</b>	<b>001</b>	<b>B</b>	<b>135</b>

10693,8600	270919,5349	-26591,8600	9,86
10693,8600	43519,1680	-42131,2320	1,58
10693,8600	27467,8800	-42221,7881	1,59

### Risultati fessurazione

#### Simbologia adottata

N°	numero d'ordine della combinazione
M <sub>x</sub>	Momento di prima fessurazione in direzione X, espresso in [kNm]
M <sub>y</sub>	Momento di prima fessurazione in direzione Y, espresso in [kNm]
σ <sub>t</sub>	Tensione nell'acciaio, espressa in [MPa]
σ <sub>c</sub>	Tensione nel calcestruzzo, espressa in [MPa]
A <sub>eff</sub>	Area efficace a trazione, espressa in [cm <sup>2</sup> ]
ε	Deformazione media acciaio teso, espressa in [‰]
S <sub>rm</sub>	Distanza media tra le fessure, espresso in [mm]
w	Ampiezza delle fessure, espressa in [mm]

N°	M <sub>x</sub>	M <sub>y</sub>	σ <sub>t</sub>	σ <sub>c</sub>	A <sub>eff</sub>	ε	S <sub>rm</sub>	w
13	130758,2918	-27061,4310	-280,006	-19,145	98642,49	0,0000	0	0,0000
14	154678,2842	19223,2880	-237,583	-16,100	130855,86	0,0000	0	0,0000
15	154678,2842	19223,2880	-237,583	-16,100	130855,86	0,0000	0	0,0000
16	111808,5787	-30352,0216	-312,298	-21,416	105177,83	0,0000	0	0,0000
17	125941,3468	-27101,1481	-306,963	-20,992	101913,24	0,0000	0	0,0000
18	154678,2842	19223,2880	-237,583	-16,100	130855,86	0,0000	0	0,0000
19	236729,2356	0,0000	-468,383	-31,590	152247,29	0,0000	0	0,0000
20	236730,0320	0,0000	-468,385	-31,590	152247,31	0,0000	0	0,0000
21	236729,2356	0,0000	-468,383	-31,590	152247,29	0,0000	0	0,0000
22	236730,0320	0,0000	-468,385	-31,590	152247,31	0,0000	0	0,0000
23	236729,2356	0,0000	-468,383	-31,590	152247,29	0,0000	0	0,0000
24	236730,0320	0,0000	-468,385	-31,590	152247,31	0,0000	0	0,0000

### Inviluppo verifiche a pressoflessione

#### Simbologia adottata

N	Storzo normale espresso in [kN]
M <sub>x</sub>	Momento in direzione X espresso in [kNm]
M <sub>y</sub>	Momento in direzione Y espresso in [kNm]
N <sub>u</sub>	Storzo normale ultimo espresso in [kN]
M <sub>x,u</sub>	Momento ultimo in direzione X espresso in [kNm]
M <sub>y,u</sub>	Momento ultimo in direzione Y espresso in [kNm]
FS	Fattore di sicurezza
Comb.	Combinazione critica

#### Sezione n° 1 - SEZIONE SPALLA S1

N	M <sub>x</sub>	M <sub>y</sub>	N	M <sub>x,u</sub>	M <sub>y,u</sub>	FS	Comb.
10693,86	27467,88	-26591,86	24534,64	63018,83	-61009,00	2.294	8
14147,72	57114,24	-7977,56	337247,79	1361466,80	-7977,56	23.838	9
10693,86	27467,88	-26591,86	24762,18	27467,88	-61574,80	2.316	8
24366,44	-9284,38	42401,04	743725,80	-9284,38	42401,04	30.523	1
14147,72	57114,24	-7977,56	14147,72	312676,89	-7977,56	5.475	9
10693,86	27467,88	-26591,86	10693,86	43519,17	-42131,23	1.584	8
10693,86	27467,88	-26591,86	10693,86	27467,88	-42221,79	1.588	8

### Inviluppo verifiche tensionali

#### Simbologia adottata

TC	Tipo combinazione
scc	tensione di compressione nel cls espresso in [MPa]
scl	tensione di compressione limite nel cls espresso in [MPa]
sct	tensione di trazione nel cls espresso in [MPa]
sctl	tensione di trazione limite nel cls espresso in [MPa]
sfc, sft	tensione minima e massima nell'armatura espressa in [MPa]
sf	tensione limite nell'armatura espressa in [MPa]



**LINEA PESCARA – BARI**

**RADDOPPIO DELLA TRATTA FERROVIARIA TERMOLI-LESINA  
LOTTO 2 e 3 – RADDOPPIO TERMOLI - RIPALTA**

**VI01 da km 2+785,05 a km 2+817,05:  
Relazione di calcolo Spalla S1**

COMMESSA	LOTTO	FASE	ENTE	TIPO DOC	OPERA 7 DISCIPLINA			PROGR	REV	FOGLIO
<b>LI0B</b>	<b>02</b>	<b>E</b>	<b>ZZ</b>	<b>CL</b>	<b>VI</b>	<b>01</b>	<b>04</b>	<b>001</b>	<b>B</b>	136

Comb. Combinazione critica

**Sezione n° 1 - SEZIONE SPALLA S1**

TC	scc	scl	sct	sctl	sfc	sft	sfl	Comb.
SLEQP	0,526	14,940	0,110	3,099	1,709	7,842	450,000	19
SLER	1,031	18,260	-0,328	3,099	-4,562	15,098	337,500	17

Inviluppo verifiche fessurazione

*Simbologia adottata*

TC	Tipo combinazione
sf	tensione nell'acciaio espresso in [MPa]
sc	tensione nel cls espresso in [MPa]
Aeff	Area efficace a trazione espresso in [cmq]
Eps	Deformazione espressa in [%]
sr	spaziatura tra le fessure espressa in [mm]
w, wl	ampiezza fessure e fessura limite espresse in [mm]
Comb.	Combinazione critica

**Sezione n° 1 - SEZIONE SPALLA S1**

TC	sf	sc	Aeff	Esp	sr	w	wl	Comb.
SLEQP	-468,383	-31,590	14930,596	0,0000	0,000	0,000	0,200	19
SLER	-280,006	-19,145	9673,678	0,0000	0,000	0,000	0,200	13

**VI01 da km 2+785,05 a km 2+817,05:  
Relazione di calcolo Spalla S1**

COMMESSA	LOTTO	FASE	ENTE	TIPO DOC	OPERA 7 DISCIPLINA			PROGR	REV	FOGLIO
LI0B	02	E	ZZ	CL	VI	01	04	001	B	137

### 11.6.2 Verifica a taglio SLU, SLV

Secondo le sollecitazioni a quota spiccato elevazione (estradosso plinto) per le combinazioni di carico allo SLU riportate nel capitolo precedente, si riporta la relativa verifica di resistenza a taglio.

Il valore dei tagli resistenti è stato, invece, ricavato attraverso un apposito foglio di calcolo realizzato in accordo con il D.M. 14/01/2008 p.to 4.1.2.1.3.2.

NOME: SLV TRASV		CALCOLO TAGLIO RESISTENTE SEZIONE RETTANGOLARE (NTC 2008)							Rev. 10.1	
DATI SEZIONE				AZIONI CALCOLO			CALCESTRUZZO			
$b_w$	$d$	$\theta$	$\cotg \theta$	$N_{Ed}$	$V_{Ed}$	$M_{Ed}$	$f_{ck}$	$f_{cd}$	$\gamma_c$	
(m)	(m)	(°)		(kN)	(kN)	(kNm)	(MPa)	(MPa)		
3,00	13,41	45,00	1,00	-16007,5	5313,6	32073,1	33,20	18,81	1,50	
				$1,00 \leq \cotg \theta \leq 2,50$						
VERIFICA ARMATURE LONGITUDINALI (§4.1.2.1.3.1)										
	$f_{yd}$	$n$	$\emptyset$	$A_{sl,\emptyset}$	$A_{sl}$					
	(MPa)		(mm)	(cm <sup>2</sup> )	(cm <sup>2</sup> )					
Barre B450C	391,3	14	20	3,14	43,98					
VERIFICA SENZA ARMATURE TRASVERSALI (§4.1.2.1.3.1)										
	$A_{sl}$	$k_1$	$k$	$\rho_l$ (%)	$v_{min}$	$\sigma_{cp}$	$\alpha_c$	$V_{Rd}$	$V_{Ed}/V_{Rd}$	
	(cm <sup>2</sup> )			(%)	(MPa)	(MPa)		(kN)		
	43,98	0,15	1,12	0,01%	0,24	0,40	1,02	12044,9	44,1%	VERIFICA OK

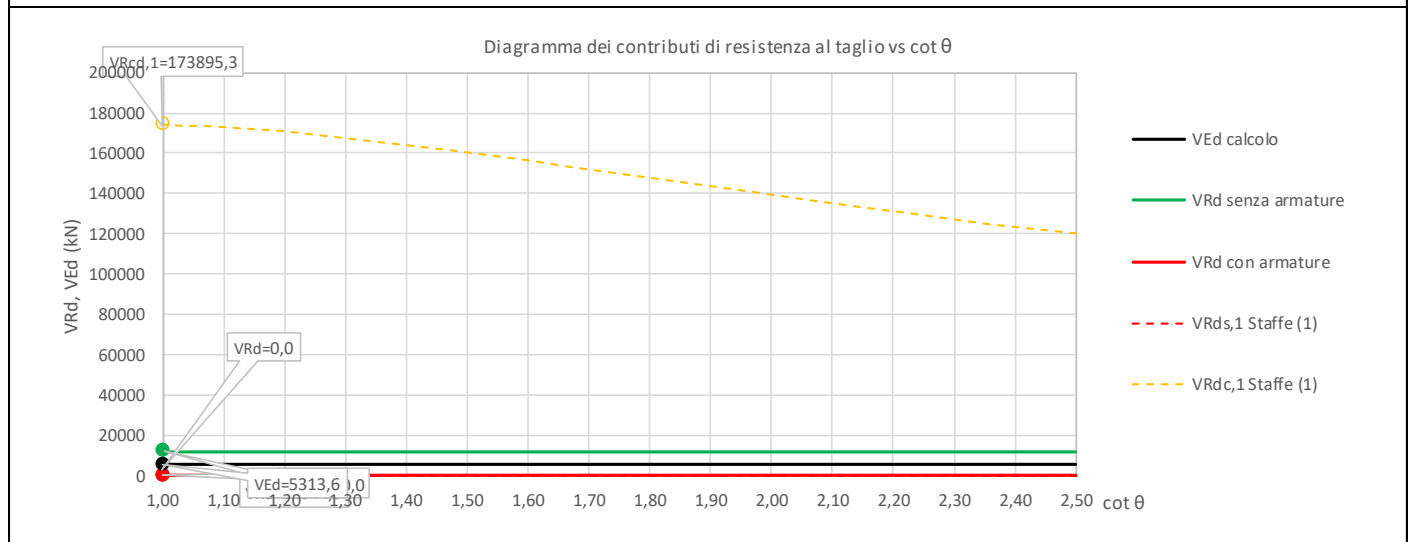

Non si è reso necessario l'inserimento di armatura trasversale per questa sezione.

**LINEA PESCARA – BARI**

**RADDOPPIO DELLA TRATTA FERROVIARIA TERMOLI-LESINA  
LOTTO 2 e 3 – RADDOPPIO TERMOLI - RIPALTA**

**VI01 da km 2+785,05 a km 2+817,05:  
Relazione di calcolo Spalla S1**

COMMESSA	LOTTO	FASE	ENTE	TIPO DOC	OPERA 7 DISCIPLINA			PROGR	REV	FOGLIO
LI0B	02	E	ZZ	CL	VI	01	04	001	B	138

NOME: SLV LONG	CALCOLO TAGLIO RESISTENTE SEZIONE RETTANGOLARE (NTC 2008)							Rev. 10.1	
DATI SEZIONE			AZIONI CALCOLO				CALCESTRUZZO		
$b_w$ (m)	$d$ (m)	$\theta$ (°)	$\cotg \theta$	$N_{Ed}$ (kN)	$V_{Ed}$ (kN)	$M_{Ed}$ (kNm)	$f_{ck}$ (MPa)	$f_{cd}$ (MPa)	$\gamma_c$
13,50	2,91	30,00	1,73	-14147,7	12610,8	7977,6	33,20	18,81	1,50
$1,00 \leq \cotg \theta \leq 2,50$									
VERIFICA ARMATURE LONGITUDINALI (§4.1.2.1.3.1)									
	$f_{yd}$ (MPa)	$n$	$\varnothing$ (mm)	$A_{s1,\varnothing}$ (cm <sup>2</sup> )	$A_{s1}$ (cm <sup>2</sup> )				
Barre B450C	391,3	132	26	5,31	700,83				
VERIFICA SENZA ARMATURE TRASVERSALI (§4.1.2.1.3.1)									
	$A_{s1}$ (cm <sup>2</sup> )	$k_1$	$k$	$\rho_l$ (%) (%)	$v_{min}$ (MPa)	$\sigma_{cp}$ (MPa)	$\alpha_c$	$V_{Rd}$ (kN)	$V_{Ed}/V_{Rd}$
	700,83	0,15	1,26	0,18%	0,29	0,36	1,02	13346,4	94,5% VERIFICA OK

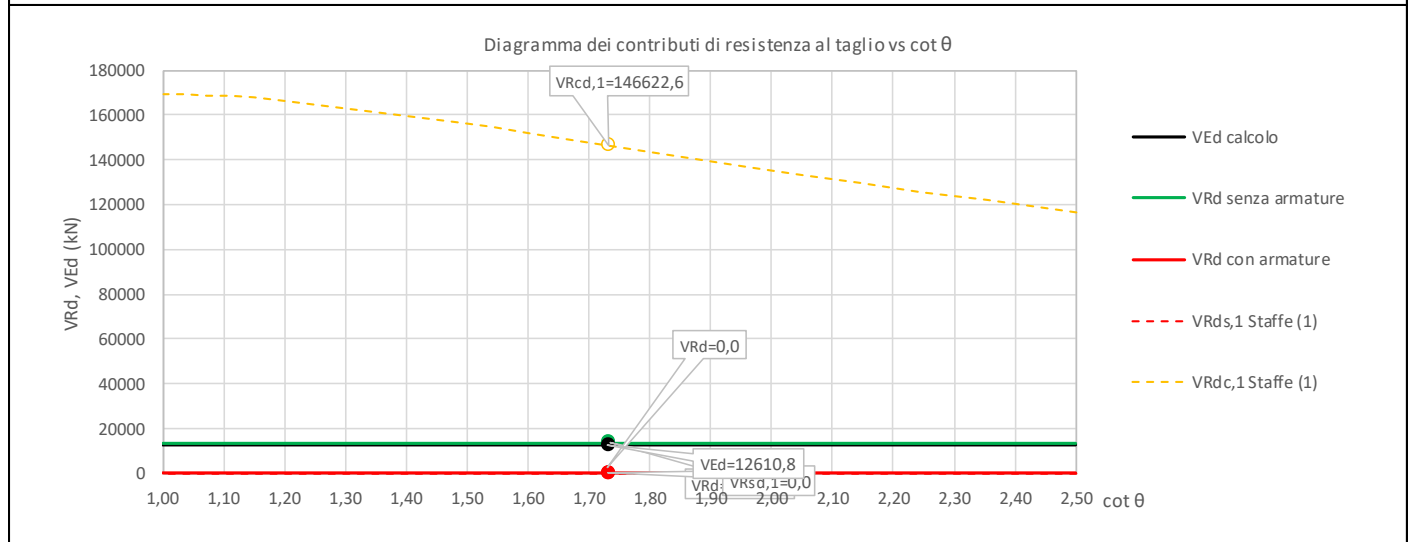

Non si è reso necessario l'inserimento di armatura trasversale per questa sezione.

VI01 da km 2+785,05 a km 2+817,05:  
Relazione di calcolo Spalla S1

COMMESSA	LOTTO	FASE	ENTE	TIPO DOC	OPERA 7 DISCIPLINA			PROGR	REV	FOGLIO
LI0B	02	E	ZZ	CL	VI	01	04	001	B	139

### 11.7 VERIFICHE PLINTO FONDAZIONE

Nel presente paragrafo sono stati eseguite le verifiche strutturali del plinto di fondazione, considerando le reazioni in testa palo riportate nella specifica relazione di dimensionamento geotecnico delle palificate, di cui di seguito si riportano gli schemi generali e le azioni calcolate per i vari stati limite.

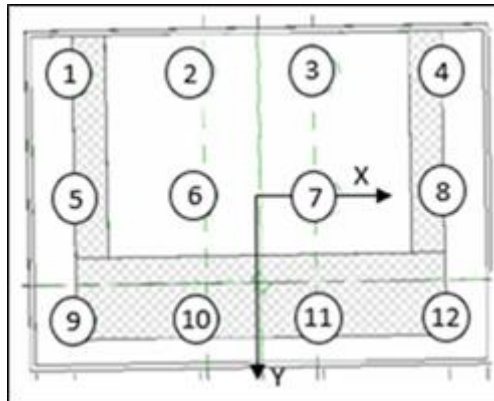

Azioni		Ripartizione degli sforzi normali sui pali della palificata												Hmax, singolo palo	Mmax, singolo palo
Combo		Palo n.1	Palo n.2	Palo n.3	Palo n.4	Palo n.5	Palo n.6	Palo n.7	Palo n.8	Palo n.9	Palo n.10	Palo n.11	Palo n.12	N [kN]	[kNm]
		N [kN]	N [kN]	N [kN]	N [kN]	N [kN]	N [kN]	N [kN]	N [kN]	N [kN]	N [kN]	N [kN]	N [kN]		
Nvert Max	SLU6	2811	2982	3153	3324	5765	5936	6107	6278	8719	8890	9061	9232	1155	3325
Nvert Min	SLU24	2556	2487	2419	2350	3975	3907	3838	3769	5394	5326	5257	5188	745	2147
Vtrasv Max	SLU3	2875	3065	3254	3444	5483	5673	5863	6052	8091	8281	8471	8660	1159	3337
Vtrasv Min	SLU24	2556	2487	2419	2350	3975	3907	3838	3769	5394	5326	5257	5188	745	2147
Mtrasv Max	SLU6	3683	3615	3546	3477	5372	5304	5235	5166	7061	6993	6924	6855	1083	3118
Mtrasv Min	SLU24	1634	1823	2013	2203	4086	4276	4465	4655	6538	6728	6918	7108	860	2477
Vlong Max	SLU7	2794	2944	3093	3243	5338	5488	5637	5786	7882	8031	8181	8330	1229	3540
Vlong Min	SLU20	2458	2458	2458	2458	3906	3906	3906	3906	5353	5353	5353	5353	739	2128
Mlong Max	SLU2	2811	2982	3153	3324	5765	5936	6107	6278	8719	8890	9061	9232	1155	3325
Mlong Min	SLU15	2556	2487	2419	2350	3975	3907	3838	3769	5394	5326	5257	5188	745	2147
Mtorc Max	SLU7	2794	2944	3093	3243	5338	5488	5637	5786	7882	8031	8181	8330	1229	3540
Mtorc Min	SLU15	1634	1823	2013	2203	4086	4276	4465	4655	6538	6728	6918	7108	860	2477
Nvert Max	SLV5	1630	2026	2422	2818	3959	4355	4751	5147	6288	6684	7080	7476	1178	3392
Nvert Min	SLV6	693	1088	1484	1880	2664	3060	3456	3852	4636	5032	5428	5824	1178	3392
Vtrasv Max	SLV3	-84	1236	2555	3875	2120	3440	4760	6079	4325	5644	6964	8283	1707	4915
Vtrasv Min	SLV6	693	1088	1484	1880	2664	3060	3456	3852	4636	5032	5428	5824	1178	3392
Mtrasv Max	SLV1	-750	-355	41	437	3506	3902	4298	4694	7762	8158	8554	8950	2297	6615
Mtrasv Min	SLV6	-365	955	2274	3594	1732	3052	4371	5691	3829	5149	6468	7788	1707	4915
Vlong Max	SLV1	-750	-355	41	437	3506	3902	4298	4694	7762	8158	8554	8950	2297	6615
Vlong Min	SLV6	693	1088	1484	1880	2664	3060	3456	3852	4636	5032	5428	5824	1178	3392
Mlong Max	SLV1	-750	-355	41	437	3506	3902	4298	4694	7762	8158	8554	8950	2297	6615
Mlong Min	SLV4	693	1088	1484	1880	2664	3060	3456	3852	4636	5032	5428	5824	1178	3392
Mtorc Max	SLV5	1630	2026	2422	2818	3959	4355	4751	5147	6288	6684	7080	7476	1178	3392
Mtorc Min	SLV4	-365	955	2274	3594	1732	3052	4371	5691	3829	5149	6468	7788	1707	4915

SLU		3615	3546		5936	6107		1229
SLV		2026	2555		4355	4760		2297

**LINEA PESCARA – BARI**

**RADDOPPIO DELLA TRATTA FERROVIARIA TERMOLI-LESINA  
LOTTO 2 e 3 – RADDOPPIO TERMOLI - RIPALTA**

**VI01 da km 2+785,05 a km 2+817,05:  
Relazione di calcolo Spalla S1**

COMMESSA	LOTTO	FASE	ENTE	TIPO DOC	OPERA 7 DISCIPLINA			PROGR	REV	FOGLIO
<b>LI0B</b>	<b>02</b>	<b>E</b>	<b>ZZ</b>	<b>CL</b>	<b>VI</b>	<b>01</b>	<b>04</b>	<b>001</b>	<b>B</b>	<b>140</b>

Azioni		Ripartizione degli sforzi normali sui pali della palificata												Hmax, singolo palo	Mmax, singolo palo
Combo		Palo n.1	Palo n.2	Palo n.3	Palo n.4	Palo n.5	Palo n.6	Palo n.7	Palo n.8	Palo n.9	Palo n.10	Palo n.11	Palo n.12	N [kN]	[kNm]
		N [kN]	N [kN]	N [kN]	N [kN]	N [kN]	N [kN]	N [kN]	N [kN]	N [kN]	N [kN]	N [kN]	N [kN]		
Nvert Max	RA1	1913	2029	2146	2263	4072	4189	4306	4422	6232	6349	6465	6582	798	2299
Nvert Min	RA12	2613	2567	2522	2476	3952	3906	3860	3815	5291	5245	5199	5153	694	1999
Vtrasv Max	RA3	1894	2023	2153	2282	4027	4157	4286	4416	6161	6290	6420	6549	802	2310
Vtrasv Min	RA12	2613	2567	2522	2476	3952	3906	3860	3815	5291	5245	5199	5153	694	1999
Mtrasv Max	RA1	2613	2567	2522	2476	3952	3906	3860	3815	5291	5245	5199	5153	694	1999
Mtrasv Min	RA12	1894	2023	2153	2282	4027	4157	4286	4416	6161	6290	6420	6549	802	2310
Vlong Max	RA7	1902	2014	2126	2237	3917	4028	4140	4251	5931	6043	6154	6266	824	2374
Vlong Min	RA12	2613	2567	2522	2476	3952	3906	3860	3815	5291	5245	5199	5153	694	1999
Mlong Max	RA12	1913	2029	2146	2263	4072	4189	4306	4422	6232	6349	6465	6582	798	2299
Mlong Min	RA3	2613	2567	2522	2476	3952	3906	3860	3815	5291	5245	5199	5153	694	1999
Mtorc Max	RA12	2613	2567	2522	2476	3952	3906	3860	3815	5291	5245	5199	5153	694	1999
Mtorc Min	RA3	1894	2023	2153	2282	4027	4157	4286	4416	6161	6290	6420	6549	802	2310
Nvert Max	QP1	2635	2635	2635	2635	3906	3906	3906	3906	5176	5176	5176	5176	618	1781
Nvert Min	QP12	2749	2749	2749	2749	3906	3906	3906	3906	5063	5063	5063	5063	581	1673
Vtrasv Max	QP1	2635	2635	2635	2635	3906	3906	3906	3906	5176	5176	5176	5176	618	1781
Vtrasv Min	QP12	2749	2749	2749	2749	3906	3906	3906	3906	5063	5063	5063	5063	581	1673
Mtrasv Max	QP1	2635	2635	2635	2635	3906	3906	3906	3906	5176	5176	5176	5176	618	1781
Mtrasv Min	QP12	2749	2749	2749	2749	3906	3906	3906	3906	5063	5063	5063	5063	581	1673
Vlong Max	QP1	2635	2635	2635	2635	3906	3906	3906	3906	5176	5176	5176	5176	618	1781
Vlong Min	QP12	2749	2749	2749	2749	3906	3906	3906	3906	5063	5063	5063	5063	581	1673
Mlong Max	QP1	2635	2635	2635	2635	3906	3906	3906	3906	5176	5176	5176	5176	618	1781
Mlong Min	QP12	2749	2749	2749	2749	3906	3906	3906	3906	5063	5063	5063	5063	581	1673
Mtorc Max	QP1	2635	2635	2635	2635	3906	3906	3906	3906	5176	5176	5176	5176	618	1781
Mtorc Min	QP12	2749	2749	2749	2749	3906	3906	3906	3906	5063	5063	5063	5063	581	1673

<b>SLE RA</b>	<b>2567</b>	<b>2522</b>		<b>4189</b>	<b>4306</b>		<b>824</b>
<b>SLE QP</b>	<b>2749</b>	<b>2749</b>		<b>3906</b>	<b>3906</b>		<b>618</b>

**VI01 da km 2+785,05 a km 2+817,05:  
Relazione di calcolo Spalla S1**

COMMESSA	LOTTO	FASE	ENTE	TIPO DOC	OPERA 7 DISCIPLINA			PROGR	REV	FOGLIO
<b>LI0B</b>	<b>02</b>	<b>E</b>	<b>ZZ</b>	<b>CL</b>	<b>VI</b>	<b>01</b>	<b>04</b>	<b>001</b>	<b>B</b>	141

### 11.7.1 Verifiche a flessione (SLU, SLV, SLE)

Per valutare lo stato di sollecitazione del plinto di fondazione, si considera uno schema di trave a mensola incastrata con luce libera  $L$  che va dal filo esterno dell'elevazione spalla fino al bordo libero della fondazione, applicato alla coppia dei pali interni più sollecitati all'interno della fondazione, con larghezza di collaborazione  $B$  determinata dall'interasse tra i pali. La mensola è sollecitata da due azioni verticali  $N_{Ed1}$ ,  $N_{Ed2}$  e da una massima orizzontale  $H_{Ed}$  applicate ad una distanza  $x_1$ ,  $x_2$  dall'incastro, e stabilizzate dall'azione distribuita del peso proprio strutturale  $PP$  e del peso del terreno  $PT$  di rinterro del plinto (valutati a favore di sicurezza con coefficiente 1.35 e 1.50). In analogia all'analisi che si svolge per i pali interni, si considera uno schema di trave a mensola incastrata applicato al caso del palo più sollecitato d'angolo. La mensola è sollecitata da una azione verticale  $N_{Ed}$  e da una orizzontale  $H_{Ed}$  applicate ad una distanza  $x$  dall'incastro, e stabilizzate dall'azione distribuita del peso proprio strutturale  $PP$  e del peso del terreno  $PT$  di rinterro a valle del plinto (valutati a favore di sicurezza con coefficiente 1.35 e 1.50).



Figura 36 – Schema delle verifiche a flessione del plinto per i pali interni ed esterni più caricati

**VI01 da km 2+785,05 a km 2+817,05:  
Relazione di calcolo Spalla S1**

COMMESSA	LOTTO	FASE	ENTE	TIPO DOC	OPERA 7 DISCIPLINA			PROGR	REV	FOGLIO
<b>LI0B</b>	<b>02</b>	<b>E</b>	<b>ZZ</b>	<b>CL</b>	<b>VI</b>	<b>01</b>	<b>04</b>	<b>001</b>	<b>B</b>	142

NOME: <b>PALO 2-6, 3-7</b>			CALCOLO MOMENTI PLINTO			
HT (m)	B (m)	S (m)	PP (kN/m)	PT (kN/m)	L (m)	
8,70	4,50	2,50	281,3	783,0	8,10	
	x (m)		SLU	SLV	SLE RA	SLE QP
Palo 2	6,60	N <sub>Ed1</sub> (kN)	3614,648	2025,821	2567,399	2748,611
Palo 6	2,10	N <sub>Ed2</sub> (kN)	5935,985	4354,933	4188,968	3905,568
		H <sub>Ed1</sub> =H <sub>Ed2</sub> (kN)	1229,108	2296,778	824,2827	618,3768
		M <sub>Ed</sub> (kNm)	-13126	-9526	-8141	-7797
	x (m)		SLU	SLV	SLE RA	SLE QP
Palo 3	6,60	N <sub>Ed1</sub> (kN)	3545,971	2555,435	2521,615	2748,611
Palo 7	2,10	N <sub>Ed2</sub> (kN)	6106,953	4759,52	4305,676	3905,568
		H <sub>Ed1</sub> =H <sub>Ed2</sub> (kN)	1229	2297	824	618
		M <sub>Ed</sub> (kNm)	-13221	-5181	-8198	-7797

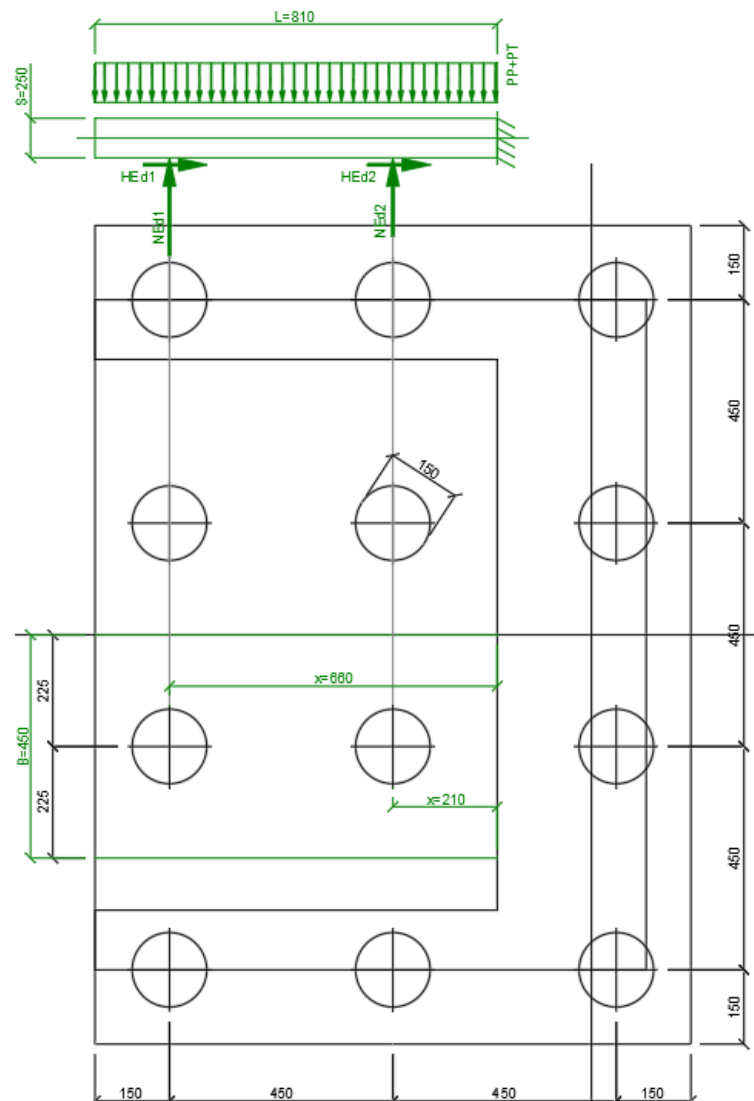
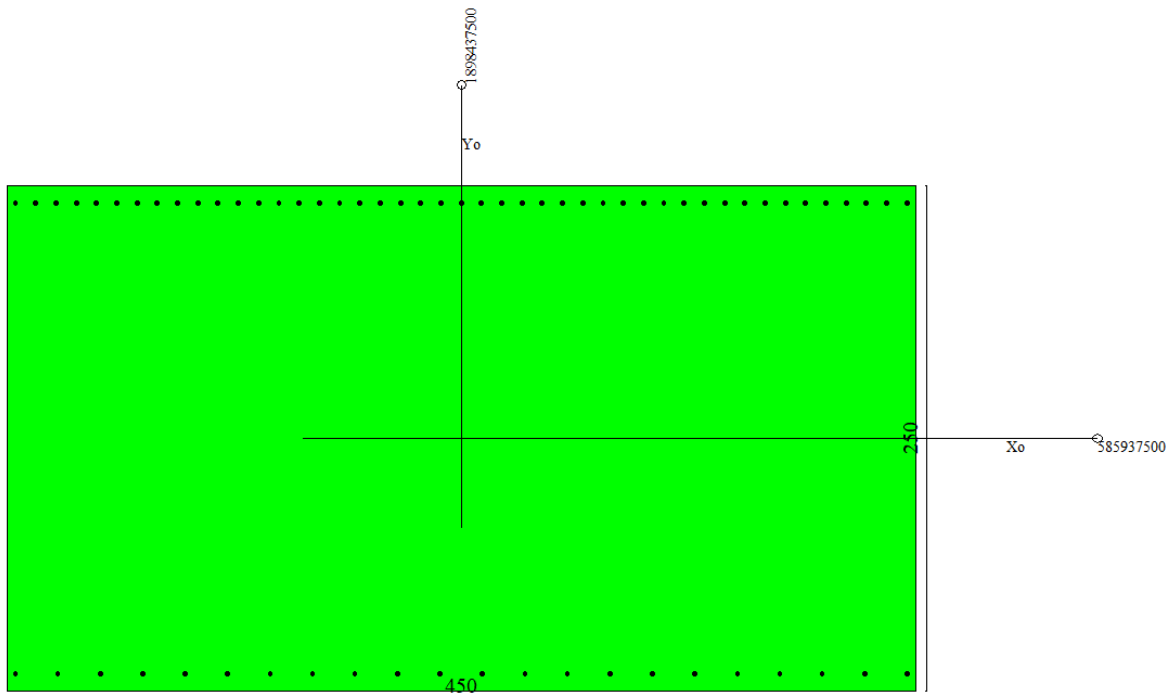

## Dati

**Nome sezione:**

SPALLA S1 - PLINTO

Tipo sezione

Rettangolare

Base

450,0 [cm]

Altezza

250,0 [cm]

MANDATARIA 		MANDANTI 		<b>LINEA PESCARA – BARI</b> <b>RADDOPPIO DELLA TRATTA FERROVIARIA TERMOLI-LESINA</b> <b>LOTTO 2 e 3 – RADDOPPIO TERMOLI - RIPALTA</b>										
<b>VI01 da km 2+785,05 a km 2+817,05:</b> <b>Relazione di calcolo Spalla S1</b>				COMMESSA	LOTTO	FASE	ENTE	TIPO DOC	OPERA 7 DISCIPLINA			PROGR	REV	FOGLIO
				<b>LI0B</b>	<b>02</b>	<b>E</b>	<b>ZZ</b>	<b>CL</b>	<b>VI</b>	<b>01</b>	<b>04</b>	<b>001</b>	<b>B</b>	<b>143</b>

### Caratteristiche geometriche

Area sezione	112500,00 [cmq]	
Inerzia in direzione X	1898437500,0	[cm^4]
Inerzia in direzione Y	585937500,0	[cm^4]
Inerzia in direzione XY	0,0	[cm^4]
Ascissa baricentro sezione	X <sub>G</sub> = 225,00	[cm]
Ordinata baricentro sezione	Y <sub>G</sub> = 125,00	[cm]

### Elenco ferri

#### Simbologia adottata

Posizione riferita all'origine

N°	numero d'ordine
X	Ascissa posizione ferro espresso in [cm]
Y	Ordinata posizione ferro espresso in [cm]
d	Diametro ferro espresso in [mm]
ω	Area del ferro espresso in [cmq]

N°	X	Y	d	ω
1	4,20	8,40	24	4,52
2	25,23	8,40	24	4,52
3	46,26	8,40	24	4,52
4	67,29	8,40	24	4,52
5	88,31	8,40	24	4,52
6	109,34	8,40	24	4,52
7	130,37	8,40	24	4,52
8	151,40	8,40	24	4,52
9	172,43	8,40	24	4,52
10	193,46	8,40	24	4,52
11	214,49	8,40	24	4,52
12	235,51	8,40	24	4,52
13	256,54	8,40	24	4,52
14	277,57	8,40	24	4,52
15	298,60	8,40	24	4,52
16	319,63	8,40	24	4,52
17	340,66	8,40	24	4,52
18	361,69	8,40	24	4,52
19	382,71	8,40	24	4,52
20	403,74	8,40	24	4,52
21	424,77	8,40	24	4,52
22	445,80	8,40	24	4,52
23	445,70	241,40	26	5,31
24	435,67	241,40	26	5,31
25	425,64	241,40	26	5,31
26	415,60	241,40	26	5,31
27	405,57	241,40	26	5,31
28	395,54	241,40	26	5,31
29	385,51	241,40	26	5,31
30	375,48	241,40	26	5,31
31	365,45	241,40	26	5,31
32	355,41	241,40	26	5,31
33	345,38	241,40	26	5,31
34	335,35	241,40	26	5,31
35	325,32	241,40	26	5,31
36	315,29	241,40	26	5,31
37	305,25	241,40	26	5,31
38	295,22	241,40	26	5,31
39	285,19	241,40	26	5,31
40	275,16	241,40	26	5,31
41	265,13	241,40	26	5,31



**VI01 da km 2+785,05 a km 2+817,05:  
Relazione di calcolo Spalla S1**

COMMESSA	LOTTO	FASE	ENTE	TIPO DOC	OPERA 7 DISCIPLINA			PROGR	REV	FOGLIO
<b>LI0B</b>	<b>02</b>	<b>E</b>	<b>ZZ</b>	<b>CL</b>	<b>VI</b>	<b>01</b>	<b>04</b>	<b>001</b>	<b>B</b>	<b>144</b>

42	255,10	241,40	26	5,31
43	245,06	241,40	26	5,31
44	235,03	241,40	26	5,31
45	225,00	241,40	26	5,31
46	214,97	241,40	26	5,31
47	204,94	241,40	26	5,31
48	194,90	241,40	26	5,31
49	184,87	241,40	26	5,31
50	174,84	241,40	26	5,31
51	164,81	241,40	26	5,31
52	154,78	241,40	26	5,31
53	144,75	241,40	26	5,31
54	134,71	241,40	26	5,31
55	124,68	241,40	26	5,31
56	114,65	241,40	26	5,31
57	104,62	241,40	26	5,31
58	94,59	241,40	26	5,31
59	84,55	241,40	26	5,31
60	74,52	241,40	26	5,31
61	64,49	241,40	26	5,31
62	54,46	241,40	26	5,31
63	44,43	241,40	26	5,31
64	34,40	241,40	26	5,31
65	24,36	241,40	26	5,31
66	14,33	241,40	26	5,31
67	4,30	241,40	26	5,31

**Materiale impiegato** : Calcestruzzo armato

**Caratteristiche calcestruzzo**

Resistenza caratteristica calcestruzzo	30,000	[MPa]
Coeff. omogeneizzazione acciaio/calcestruzzo	15,00	
Coeff. omogeneizzazione calcestruzzo teso/compresso	1,00	
Forma diagramma tensione-deformazione - PARABOLA-RETTANGOLO		

**Caratteristiche acciaio per calcestruzzo**

Tensione ammissibile acciaio	450,000	[MPa]
Tensione snervamento acciaio	450,000	[MPa]
Modulo elastico E	210000,000	[MPa]
Fattore di incrudimento acciaio	1,00	

**Combinazioni**

*Simbologia adottata*

N°	numero d'ordine della combinazione
N	sforzo normale espresso in [kN]
M <sub>y</sub>	momento lungo Y espresso in [kNm]
M <sub>x</sub>	momento lungo X espresso in [kNm]
M <sub>t</sub>	momento torcente espresso in [kNm]
T <sub>y</sub>	taglio lungo Y espresso in [kN]
T <sub>x</sub>	taglio lungo X espresso in [kN]
VD	verifica di dominio
VT	verifica tensionale (SLER - Combinazione rara, SLER - Combinazione frequente, SLEQP - Combinazione quasi permanente, TAMM - Verifica a tensioni ammissibili)

N°	N	M <sub>y</sub>	M <sub>x</sub>	M <sub>t</sub>	T <sub>y</sub>	T <sub>x</sub>	VD	VT
1	0,0000	-13126,4900	0,0000	0,0000	0,0000	0,0000	SI	NO
2	0,0000	-13220,7300	0,0000	0,0000	0,0000	0,0000	SI	NO
3	0,0000	-9525,9700	0,0000	0,0000	0,0000	0,0000	SI	NO
4	0,0000	-5180,8800	0,0000	0,0000	0,0000	0,0000	SI	NO
5	0,0000	-8140,7000	0,0000	0,0000	0,0000	0,0000	NO	SLER
6	0,0000	-8197,7900	0,0000	0,0000	0,0000	0,0000	NO	SLER

MANDATARIA 		MANDANTI 		<b>LINEA PESCARA – BARI</b> <b>RADDOPPIO DELLA TRATTA FERROVIARIA TERMOLI-LESINA</b> <b>LOTTO 2 e 3 – RADDOPPIO TERMOLI - RIPALTA</b>										
<b>VI01 da km 2+785,05 a km 2+817,05:</b> <b>Relazione di calcolo Spalla S1</b>				COMMESSA	LOTTO	FASE	ENTE	TIPO DOC	OPERA 7 DISCIPLINA			PROGR	REV	FOGLIO
				LI0B	02	E	ZZ	CL	VI	01	04	001	B	145

7	0,0000	-7797,2200	0,0000	0,0000	0,0000	0,0000	NO	SLEQP
8	0,0000	-7797,2200	0,0000	0,0000	0,0000	0,0000	NO	SLEQP

## Risultati analisi

### Caratteristiche asse neutro

#### Simbologia adottata

N°	numero d'ordine della combinazione
Xc	posizione asse neutro espresso in [cm]
$\alpha$	inclinazione asse neutro rispetto all'orizzontale, espressa in [°]
(xi; yi) - (xf; yf)	Punti di intersezione dell'asse neutro con il perimetro della sezione, espressi in [cm]

N°	Xc	$\alpha$	(xi; yi)	(xf; yf)
5	52,19	0,00	(450,00; 52,19)	(0,00; 52,19)
6	52,19	0,00	(450,00; 52,19)	(0,00; 52,19)
7	52,19	0,00	(450,00; 52,19)	(0,00; 52,19)
8	52,19	0,00	(450,00; 52,19)	(0,00; 52,19)

### Risultati tensionali

#### Simbologia adottata

N°	numero d'ordine della combinazione
$\sigma_{c-max}$	Tensione massima nel calcestruzzo espresso in [MPa]
$\sigma_{c-min}$	Tensione minima nel calcestruzzo espresso in [MPa]
$\sigma_{f-max}$	Tensione massima nel ferro espresso in [MPa]
$\sigma_{f-min}$	Tensione minima nel ferro espresso in [MPa]
$\tau_c$	Tensione tangenziale nel calcestruzzo espresso in [MPa]

N°	$\sigma_{c-max}$	$\sigma_{c-min}$	$\tau_c$	$\sigma_{f-max}$	$\sigma_{f-min}$
5	2,786	0,000	0,000	35,063	-151,523
6	2,806	0,000	0,000	35,309	-152,585
7	2,668	0,000	0,000	33,583	-145,129
8	2,668	0,000	0,000	33,583	-145,129

### Sollecitazioni ultime

#### Simbologia adottata

N°	numero d'ordine della combinazione
N <sub>u</sub>	Sforzo normale ultimo, espresso in [kN]
M <sub>Xu</sub>	Momento ultimo in direzione X, espresso in [kNm]
M <sub>Yu</sub>	Momento ultimo in direzione Y, espresso in [kNm]
FS	Fattore di sicurezza

#### Combinazione n° 1

N <sub>u</sub>	M <sub>Xu</sub>	M <sub>Yu</sub>	FS
0,0000	0,0000	<u>-21734,7225</u>	1,66

#### Combinazione n° 2

N <sub>u</sub>	M <sub>Xu</sub>	M <sub>Yu</sub>	FS
0,0000	0,0000	<u>-21734,7224</u>	1,64

#### Combinazione n° 3

N <sub>u</sub>	M <sub>Xu</sub>	M <sub>Yu</sub>	FS
0,0000	0,0000	<u>-21734,7224</u>	2,28

#### Combinazione n° 4

N <sub>u</sub>	M <sub>Xu</sub>	M <sub>Yu</sub>	FS
0,0000	0,0000	<u>-21734,7224</u>	4,20

MANDATARIA  MANDANTI 	<b>LINEA PESCARA – BARI</b> <b>RADDOPPIO DELLA TRATTA FERROVIARIA TERMOLI-LESINA</b> <b>LOTTO 2 e 3 – RADDOPPIO TERMOLI - RIPALTA</b>										
	<b>VI01 da km 2+785,05 a km 2+817,05:</b> <b>Relazione di calcolo Spalla S1</b>	COMMESSA	LOTTO	FASE	ENTE	TIPO DOC	OPERA 7 DISCIPLINA			PROGR	REV
	<b>LI0B</b>	<b>02</b>	<b>E</b>	<b>ZZ</b>	<b>CL</b>	<b>VI</b>	<b>01</b>	<b>04</b>	<b>001</b>	<b>B</b>	<b>146</b>

### Risultati fessurazione

#### Simbologia adottata

N°	numero d'ordine della combinazione
M <sub>x</sub>	Momento di prima fessurazione in direzione X, espresso in [kNm]
M <sub>y</sub>	Momento di prima fessurazione in direzione Y, espresso in [kNm]
σ <sub>f</sub>	Tensione nell'acciaio, espressa in [MPa]
σ <sub>c</sub>	Tensione nel calcestruzzo, espressa in [MPa]
A <sub>eff</sub>	Area efficace a trazione, espressa in [cmq]
ε	Deformazione media acciaio teso, espressa in [°]
S <sub>rm</sub>	Distanza media tra le fessure, espresso in [mm]
w	Ampiezza delle fessure, espressa in [mm]

N°	M <sub>x</sub>	M <sub>y</sub>	σ <sub>f</sub>	σ <sub>c</sub>	A <sub>eff</sub>	ε	S <sub>rm</sub>	w
5	0,0000	-9620,9507	-179,074	-12,481	12645,00	0,0000	0	0,0000
6	0,0000	-9620,9507	-179,074	-12,481	12645,00	0,0000	0	0,0000
7	0,0000	-9620,9507	-179,074	-12,481	12645,00	0,0000	0	0,0000
8	0,0000	-9620,9507	-179,074	-12,481	12645,00	0,0000	0	0,0000

### Inviluppo verifiche tensionali

#### Simbologia adottata

TC	Tipo combinazione
scc	tensione di compressione nel cls espresso in [MPa]
scl	tensione di compressione limite nel cls espresso in [MPa]
sct	tensione di trazione nel cls espresso in [MPa]
sctl	tensione di trazione limite nel cls espresso in [MPa]
sfc, sft	tensione minima e massima nell'armatura espressa in [MPa]
sf	tensione limite nell'armatura espressa in [MPa]
Comb.	Combinazione critica

#### **Sezione n° 1 - SPALLA S1 - PLINTO**

TC	scc	scl	sct	sctl	sfc	sft	sfl	Comb.
SLEQP	2,668	9,960	-10,115	2,558	-145,129	33,583	450,000	7
SLER	2,806	13,695	-10,635	2,558	-152,585	35,309	337,500	6

### Inviluppo verifiche fessurazione

#### Simbologia adottata

TC	Tipo combinazione
sf	tensione nell'acciaio espresso in [MPa]
sc	tensione nel cls espresso in [MPa]
A <sub>eff</sub>	Area efficace a trazione espresso in [cmq]
Eps	Deformazione espressa in [%]
sr	spaziatura tra le fessure espressa in [mm]
w, wl	ampiezza fessure e fessura limite espresse in [mm]
Comb.	Combinazione critica

#### **Sezione n° 1 - SPALLA S1**

TC	sf	sc	A <sub>eff</sub>	Esp	sr	w	wl	Comb.
SLEQP	-179,074	-12,481	1240,071	0,0000	0,000	0,000	0,300	7
SLER	-179,074	-12,481	1240,071	0,0000	0,000	0,000	0,300	5

VI01 da km 2+785,05 a km 2+817,05:  
Relazione di calcolo Spalla S1

COMMESSA	LOTTO	FASE	ENTE	TIPO DOC	OPERA 7 DISCIPLINA			PROGR	REV	FOGLIO
LI0B	02	E	ZZ	CL	VI	01	04	001	B	147

### 11.7.2 Verifiche a taglio-punzonamento (SLU, SLV)

La verifica a taglio-punzonamento viene condotta, in accordo con i paragrafi descrittivi iniziali, rispetto al palo di bordo più caricato (quello interno è più carico ma il cono di rottura è più grande) con la massima reazione verticale di  $V_{Ed} = 6107$  kN, vedi schemi di calcolo seguenti.



Figura 37 – Schema delle verifiche a taglio-punzonamento per il palo più caricato

**VI01 da km 2+785,05 a km 2+817,05:  
Relazione di calcolo Spalla S1**

COMMESSA	LOTTO	FASE	ENTE	TIPO DOC	OPERA 7 DISCIPLINA			PROGR	REV	FOGLIO
LI0B	02	E	ZZ	CL	VI	01	04	001	B	148

NOME: SPALLA SP1		CALCOLO TAGLIO-PUNZONAMENTO - UNI ENV 1992-1-1: 2005							Rev. 10			
DATI SEZIONE E ARMATURE						AZIONE CALCOLO		CALCESTRUZZO				
	d	A <sub>c</sub>	A <sub>s</sub>	ρ <sub>l</sub>	N <sub>Ed</sub>	σ <sub>cp</sub>	V <sub>Ed</sub>	β	f <sub>ck</sub>	f <sub>cd</sub>	γ <sub>c</sub>	
	(m)	(m <sup>2</sup> )	(cm <sup>2</sup> )	(%)	(kN)	(MPa)	(kN)		(MPa)	(MPa)		
direzione Y	2,41	2,41	53,07	0,22%	0,0	0,00	6107,0	1,40	24,90	14,11	1,50	
direzione Z	2,39	2,39	53,07	0,22%	0,0	0,00						
VERIFICA AREA CARICATA (§6.4.5)												
Verifiche a taglio-punzonamento eseguite sul perimetro u <sub>1</sub> posto a 0,85d < 2d da bordo pilastro						c	u <sub>0</sub>	v	V <sub>Ed</sub>	V <sub>Rd,max</sub>	V <sub>Ed</sub> /V <sub>Rd,max</sub>	
						(m)	(m)		(MPa)	(MPa)		
						1,50	4,71	0,54	0,76	3,81	19,8% VERIFICA OK	
VERIFICA SENZA ARMATURE TRASVERSALI (§6.4.4)												
Angolo settore di verifica (°)	a	k <sub>1</sub>	k	d	ρ <sub>l</sub>	V <sub>min</sub>	σ <sub>cp</sub>	V <sub>Ed</sub>	V <sub>Rd,c</sub>	V <sub>Ed</sub> /V <sub>Rd,c</sub>		
	(m)			(m)	(%)	(MPa)	(MPa)	(MPa)	(MPa)			
247	2,03	0,10	1,29	2,40	0,22%	0,26	0,00	0,30	0,65	46,0% VERIFICA OK		
A	Perimetro di verifica più esterno che richiede armatura a taglio						Perimetro A (u <sub>1</sub> con V <sub>Ed</sub> < V <sub>Rd,cs</sub> )		u <sub>1</sub> (m)	r <sub>u1</sub> (m)		
B	Primo perimetro di verifica entro il quale non è richiesta armatura a taglio						da bordo pilastro a 0,85d		12,00	2,78		
							Perimetro B (u <sub>out,ef</sub> con V <sub>Ed</sub> < V <sub>Rd,c</sub> )		u <sub>out,ef</sub> (m)	r <sub>min</sub> (m)		
							oltre 0,22d da bordo pilastro		5,52	1,28		
		(*) Staffe / Pfoi: n° totale barre su una fila di passo radiale s <sub>r</sub> , estesa a u <sub>1</sub> Ferri piegati: n° totale barre all'interno del campo radiale s <sub>r</sub> =1,5d esteso a u <sub>1</sub>										

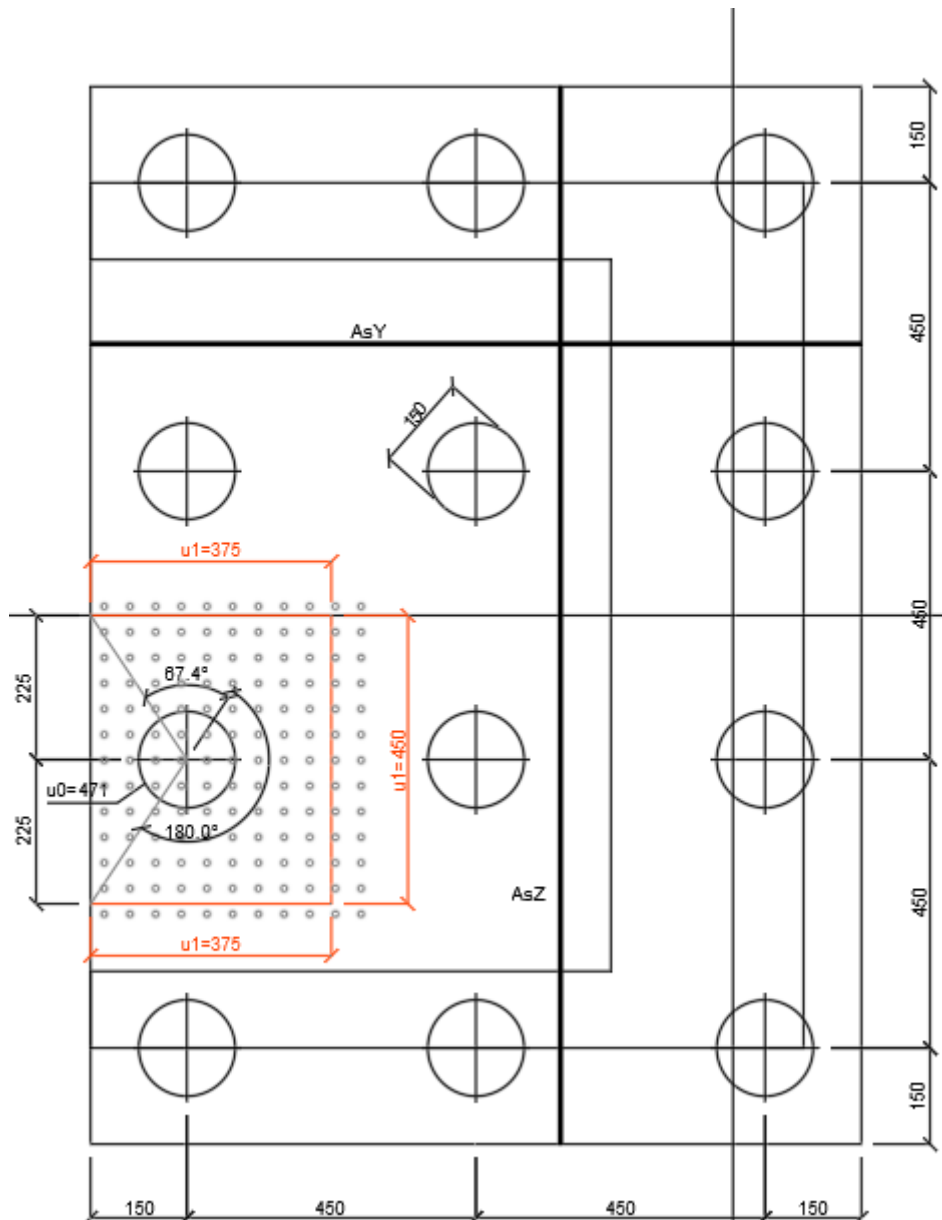
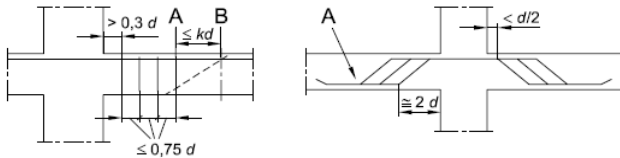
Non si è reso necessario l'inserimento di armatura trasversale per questa sezione.

MANDATARIA <b>HUB</b> ENGINEERING <small>CONSORZIO STABILE SOCIETÀ CONSORTILE &amp; R.L.</small>	MANDANTI <b>HYpro</b> S.P.A.	<b>LINEA PESCARA – BARI</b> <b>RADDOPPIO DELLA TRATTA FERROVIARIA TERMOLI-LESINA</b> <b>LOTTO 2 e 3 – RADDOPPIO TERMOLI - RIPALTA</b>									
		<b>VI01 da km 2+785,05 a km 2+817,05:</b> <b>Relazione di calcolo Spalla S1</b>	COMMESSA <b>LI0B</b>	LOTTO <b>02</b>	FASE <b>E</b>	ENTE <b>ZZ</b>	TIPO DOC <b>CL</b>	OPERA 7 DISCIPLINA <b>VI 01 04</b>			PROGR <b>001</b>

## 11.8 VERIFICHE MURO PARAGHIAIA

Nel seguente paragrafo vengono riportate le sollecitazioni a quota estradosso elevazione per le combinazioni di carico allo SLU e le relative verifiche di resistenza a pressoflessione e taglio.

### 11.8.1 Verifica a pressoflessione SLU, SLV, SLE

La sezione è armata con un quantitativo di armatura longitudinale nel lato teso di  $\Phi 16/15$  e nel lato compresso di  $\Phi 14/15$  come rappresentato nella figura seguente per un totale di 12 ferri. I domini di resistenza M-N e i coefficienti di sicurezza a pressoflessione sono ottenuti attraverso il software SAX 10.0 distribuito da Aztec.



Figura 38 – Sezione trasversale muro paraghiaia e relativa armatura

## Dati

Nome sezione: SEZIONE MURO PARAGHIAIA

Tipo sezione: Rettangolare  
Base: 100,0 [cm]  
Altezza: 60,0 [cm]

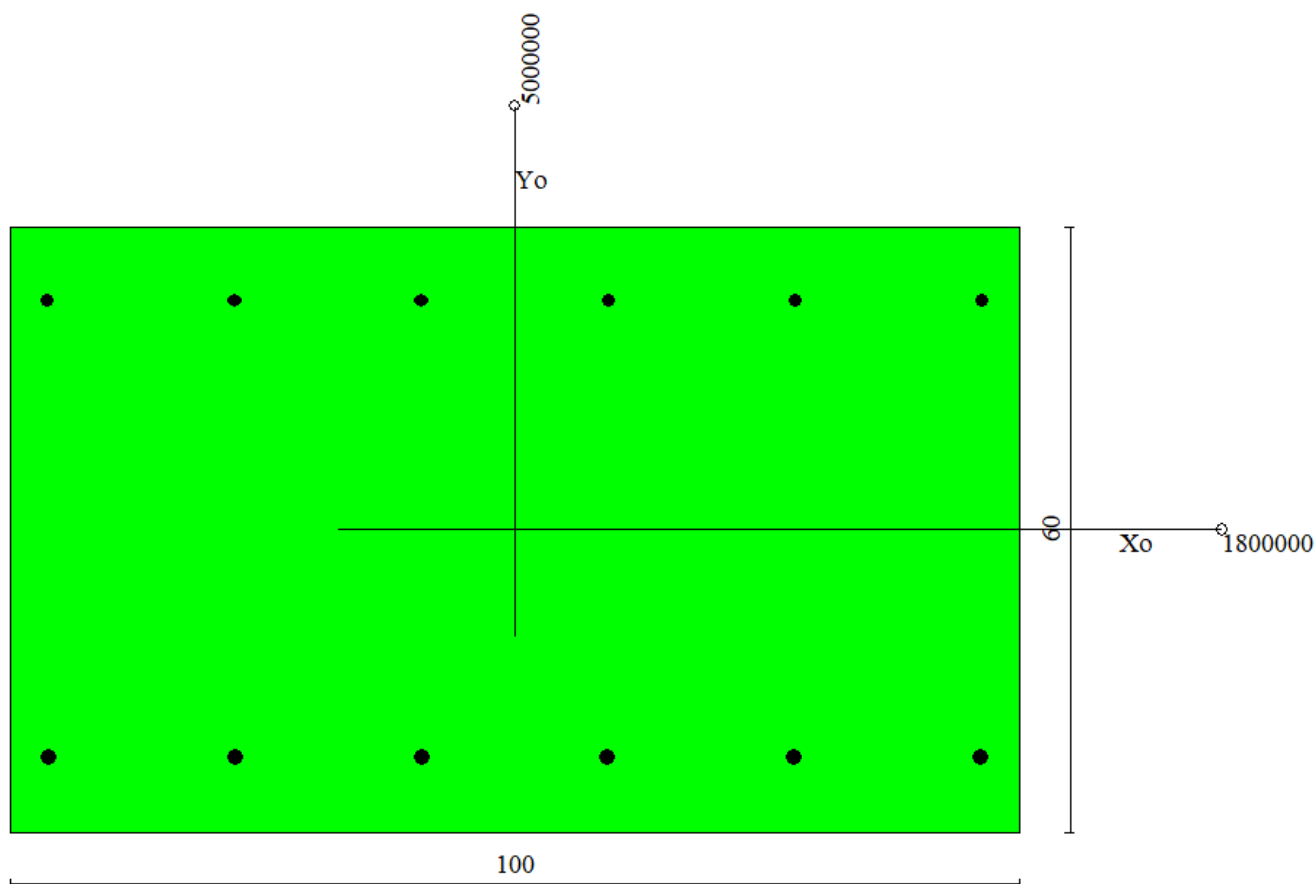
MANDATARIA  MANDANTI 	<b>LINEA PESCARA – BARI</b> <b>RADDOPPIO DELLA TRATTA FERROVIARIA TERMOLI-LESINA</b> <b>LOTTO 2 e 3 – RADDOPPIO TERMOLI - RIPALTA</b>										
	<b>VI01 da km 2+785,05 a km 2+817,05:</b> <b>Relazione di calcolo Spalla S1</b>	COMMESSA	LOTTO	FASE	ENTE	TIPO DOC	OPERA 7 DISCIPLINA			PROGR	REV
	<b>LI0B</b>	<b>02</b>	<b>E</b>	<b>ZZ</b>	<b>CL</b>	<b>VI</b>	<b>01</b>	<b>04</b>	<b>001</b>	<b>B</b>	<b>150</b>

### Caratteristiche geometriche

Area sezione	6000,00	[cmq]
Inerzia in direzione X	5000000,0	[cm^4]
Inerzia in direzione Y	1800000,0	[cm^4]
Inerzia in direzione XY	0,0	[cm^4]
Ascissa baricentro sezione	$X_G = 50,00$	[cm]
Ordinata baricentro sezione	$Y_G = 30,00$	[cm]

### Elenco ferri

#### Simbologia adottata

Posizione riferita all'origine

N°	numero d'ordine
X	Ascissa posizione ferro espresso in [cm]
Y	Ordinata posizione ferro espresso in [cm]
d	Diametro ferro espresso in [mm]
ω	Area del ferro espresso in [cmq]

N°	X	Y	d	ω
1	3,80	7,40	16	2,01
2	22,28	7,40	16	2,01
3	40,76	7,40	16	2,01
4	59,24	7,40	16	2,01
5	77,72	7,40	16	2,01
6	96,20	7,40	16	2,01
7	96,30	52,70	14	1,54
8	77,78	52,70	14	1,54
9	59,26	52,70	14	1,54
10	40,74	52,70	14	1,54
11	22,22	52,70	14	1,54
12	3,70	52,70	14	1,54

**Materiale impiegato** : Calcestruzzo armato

#### Caratteristiche calcestruzzo

Resistenza caratteristica calcestruzzo	40,000	[MPa]
Coeff. omogeneizzazione acciaio/calcestruzzo	15,00	
Coeff. omogeneizzazione calcestruzzo teso/compresso	1,00	
Forma diagramma tensione-deformazione - PARABOLA-RETTANGOLO		

#### Caratteristiche acciaio per calcestruzzo

Tensione ammissibile acciaio	450,000	[MPa]
Tensione snervamento acciaio	450,000	[MPa]
Modulo elastico E	210000,000	[MPa]
Fattore di incrudimento acciaio	1,00	

### Combinazioni

#### Simbologia adottata

N°	numero d'ordine della combinazione
N	sforzo normale espresso in [kN]
$M_Y$	momento lungo Y espresso in [kNm]
$M_X$	momento lungo X espresso in [kNm]
$M_t$	momento torcente espresso in [kNm]
$T_Y$	taglio lungo Y espresso in [kN]
$T_X$	taglio lungo X espresso in [kN]
VD	verifica di dominio
VT	verifica tensionale (SLER - Combinazione rara, SLER - Combinazione frequente, SLEQP - Combinazione quasi permanente, TAMM - Verifica a tensioni ammissibili)

N°	N	$M_Y$	$M_X$	$M_t$	$T_Y$	$T_X$	VD	VT
----	---	-------	-------	-------	-------	-------	----	----

MANDATARIA 		MANDANTI 		<b>LINEA PESCARA – BARI</b> <b>RADDOPPIO DELLA TRATTA FERROVIARIA TERMOLI-LESINA</b> <b>LOTTO 2 e 3 – RADDOPPIO TERMOLI - RIPALTA</b>										
<b>VI01 da km 2+785,05 a km 2+817,05:</b> <b>Relazione di calcolo Spalla S1</b>				COMMESSA	LOTTO	FASE	ENTE	TIPO DOC	OPERA 7 DISCIPLINA			PROGR	REV	FOGLIO
				<b>LI0B</b>	<b>02</b>	<b>E</b>	<b>ZZ</b>	<b>CL</b>	<b>VI</b>	<b>01</b>	<b>04</b>	<b>001</b>	<b>B</b>	<b>151</b>

1	56,7000	186,8800	0,0000	0,0000	0,0000	148,5500	SI	NO
2	42,0000	122,7300	0,0000	0,0000	0,0000	87,6600	SI	NO
3	56,7000	186,8800	0,0000	0,0000	0,0000	148,5500	SI	NO
4	42,0000	64,1500	0,0000	0,0000	0,0000	60,8900	SI	NO
5	48,4000	58,1200	0,0000	0,0000	0,0000	51,5600	SI	NO
6	35,6000	58,1200	0,0000	0,0000	0,0000	51,5600	SI	NO
7	43,9200	93,9400	0,0000	0,0000	0,0000	77,1400	SI	NO
8	35,6000	58,1200	0,0000	0,0000	0,0000	51,5600	SI	NO
9	42,0000	127,4100	0,0000	0,0000	0,0000	101,0500	NO	SLER
10	42,0000	42,7700	0,0000	0,0000	0,0000	40,5900	NO	SLER
11	42,0000	127,4100	0,0000	0,0000	0,0000	101,0500	NO	SLER
12	42,0000	42,7700	0,0000	0,0000	0,0000	40,5900	NO	SLER
13	42,0000	42,7700	0,0000	0,0000	0,0000	40,5900	NO	SLEQP
14	42,0000	0,0000	0,0000	0,0000	0,0000	0,0000	NO	SLEQP
15	42,0000	42,7700	0,0000	0,0000	0,0000	40,5900	NO	SLEQP
16	42,0000	0,0000	0,0000	0,0000	0,0000	0,0000	NO	SLEQP

## Risultati analisi

### Caratteristiche asse neutro

#### Simbologia adottata

N°	numero d'ordine della combinazione
Xc	posizione asse neutro espresso in [cm]
$\alpha$	inclinazione asse neutro rispetto all'orizzontale, espressa in [°]
(xi; yi) - (xf; yf)	Punti di intersezione dell'asse neutro con il perimetro della sezione, espressi in [cm]

N°	Xc	$\alpha$	(xi; yi)	(xf; yf)
9	12,49	0,00	(0,00; 47,51)	(100,00; 47,51)
10	14,32	0,00	(0,00; 45,68)	(100,00; 45,68)
11	12,49	0,00	(0,00; 47,51)	(100,00; 47,51)
12	14,32	0,00	(0,00; 45,68)	(100,00; 45,68)
13	14,32	0,00	(0,00; 45,68)	(100,00; 45,68)
14	2108,89	0,00	(0,00; -2048,89)	(100,00; -2048,89)
15	14,32	0,00	(0,00; 45,68)	(100,00; 45,68)
16	2108,89	0,00	(0,00; -2048,89)	(100,00; -2048,89)

## Risultati tensionali

#### Simbologia adottata

N°	numero d'ordine della combinazione
$\sigma_{c-max}$	Tensione massima nel calcestruzzo espresso in [MPa]
$\sigma_{c-min}$	Tensione minima nel calcestruzzo espresso in [MPa]
$\sigma_{f-max}$	Tensione massima nel ferro espresso in [MPa]
$\sigma_{f-min}$	Tensione minima nel ferro espresso in [MPa]
$\tau_c$	Tensione tangenziale nel calcestruzzo espresso in [MPa]

N°	$\sigma_{c-max}$	$\sigma_{c-min}$	$\tau_c$	$\sigma_{f-max}$	$\sigma_{f-min}$
9	4,167	0,000	0,000	25,969	-200,761
10	1,401	0,000	0,000	10,297	-56,180
11	4,167	0,000	0,000	25,969	-200,761
12	1,401	0,000	0,000	10,297	-56,180
13	1,401	0,000	0,000	10,297	-56,180
14	0,067	0,000	0,000	1,008	0,986
15	1,401	0,000	0,000	10,297	-56,180
16	0,067	0,000	0,000	1,008	0,986

### Sollecitazioni ultime



**VI01 da km 2+785,05 a km 2+817,05:  
Relazione di calcolo Spalla S1**

COMMESSA	LOTTO	FASE	ENTE	TIPO DOC	OPERA 7 DISCIPLINA			PROGR	REV	FOGLIO
<b>LI0B</b>	<b>02</b>	<b>E</b>	<b>ZZ</b>	<b>CL</b>	<b>VI</b>	<b>01</b>	<b>04</b>	<b>001</b>	<b>B</b>	152

*Simbologia adottata*

N° numero d'ordine della combinazione  
 N<sub>u</sub> Sforzo normale ultimo, espresso in [kN]  
 M<sub>Xu</sub> Momento ultimo in direzione X, espresso in [kNm]  
 M<sub>Yu</sub> Momento ultimo in direzione Y, espresso in [kNm]  
 FS Fattore di sicurezza

Combinazione n° 1

N <sub>u</sub>	M <sub>Xu</sub>	M <sub>Yu</sub>	FS
<u>79.6366</u>	0,0000	<u>262.4779</u>	1,40
<u>11200.7145</u>	0,0000	186,8800	197,54
56,7000	0,0000	<u>256.5629</u>	1,37

Combinazione n° 2

N <sub>u</sub>	M <sub>Xu</sub>	M <sub>Yu</sub>	FS
<u>90.8080</u>	0,0000	<u>265.3541</u>	2,16
<u>11492.0310</u>	0,0000	122,7300	273,62
42,0000	0,0000	<u>252.7652</u>	2,06

Combinazione n° 3

N <sub>u</sub>	M <sub>Xu</sub>	M <sub>Yu</sub>	FS
<u>79.6366</u>	0,0000	<u>262.4779</u>	1,40
<u>11200.7145</u>	0,0000	186,8800	197,54
56,7000	0,0000	<u>256.5629</u>	1,37

Combinazione n° 4

N <sub>u</sub>	M <sub>Xu</sub>	M <sub>Yu</sub>	FS
<u>190.4325</u>	0,0000	<u>290.8630</u>	4,53
<u>11750.4441</u>	0,0000	64,1500	279,77
42,0000	0,0000	<u>252.7652</u>	3,94

Combinazione n° 5

N <sub>u</sub>	M <sub>Xu</sub>	M <sub>Yu</sub>	FS
<u>256.1045</u>	0,0000	<u>307.5370</u>	5,29
<u>11776.5548</u>	0,0000	58,1200	243,32
48,4000	0,0000	<u>254.4193</u>	4,38

Combinazione n° 6

N <sub>u</sub>	M <sub>Xu</sub>	M <sub>Yu</sub>	FS
<u>175.8901</u>	0,0000	<u>287.1554</u>	4,94
<u>11776.5527</u>	0,0000	58,1200	330,80
35,6000	0,0000	<u>251.1101</u>	4,32

Combinazione n° 7

N <sub>u</sub>	M <sub>Xu</sub>	M <sub>Yu</sub>	FS
<u>128.5997</u>	0,0000	<u>275.0605</u>	2,93
<u>11620.0585</u>	0,0000	93,9400	264,57
43,9200	0,0000	<u>253.2615</u>	2,70

Combinazione n° 8

N <sub>u</sub>	M <sub>Xu</sub>	M <sub>Yu</sub>	FS
<u>175.8901</u>	0,0000	<u>287.1554</u>	4,94
<u>11776.5527</u>	0,0000	58,1200	330,80
35,6000	0,0000	<u>251.1101</u>	4,32

MANDATARIA 		MANDANTI 		<b>LINEA PESCARA – BARI</b> <b>RADDOPPIO DELLA TRATTA FERROVIARIA TERMOLI-LESINA</b> <b>LOTTO 2 e 3 – RADDOPPIO TERMOLI - RIPALTA</b>										
<b>VI01 da km 2+785,05 a km 2+817,05:</b> <b>Relazione di calcolo Spalla S1</b>				COMMESSA	LOTTO	FASE	ENTE	TIPO DOC	OPERA 7 DISCIPLINA			PROGR	REV	FOGLIO
				LI0B	02	E	ZZ	CL	VI	01	04	001	B	153

### Risultati fessurazione

#### *Simbologia adottata*

N°	numero d'ordine della combinazione
M <sub>x</sub>	Momento di prima fessurazione in direzione X, espresso in [kNm]
M <sub>y</sub>	Momento di prima fessurazione in direzione Y, espresso in [kNm]
σ <sub>i</sub>	Tensione nell'acciaio, espressa in [MPa]
σ <sub>c</sub>	Tensione nel calcestruzzo, espressa in [MPa]
A <sub>eff</sub>	Area efficace a trazione, espressa in [cmq]
ε	Deformazione media acciaio teso, espressa in [‰]
S <sub>rm</sub>	Distanza media tra le fessure, espresso in [mm]
w	Ampiezza delle fessure, espressa in [mm]

N°	M <sub>x</sub>	M <sub>y</sub>	σ <sub>i</sub>	σ <sub>c</sub>	A <sub>eff</sub>	ε	S <sub>rm</sub>	w
9	0,0000	148,3630	-236,604	-18,675	1940,00	0,0000	0	0,0000
10	0,0000	148,3584	-236,596	-18,674	1940,00	0,0000	0	0,0000
11	0,0000	148,3630	-236,604	-18,675	1940,00	0,0000	0	0,0000
12	0,0000	148,3584	-236,596	-18,674	1940,00	0,0000	0	0,0000
13	0,0000	148,3584	-236,596	-18,674	1940,00	0,0000	0	0,0000
14	0,0000	0,0000	0,986	0,066	0,00	0,0000	0	0,0000
15	0,0000	148,3584	-236,596	-18,674	1940,00	0,0000	0	0,0000
16	0,0000	0,0000	0,986	0,066	0,00	0,0000	0	0,0000

### Inviluppo verifiche tensionali

#### *Simbologia adottata*

TC	Tipo combinazione
scc	tensione di compressione nel cls espresso in [MPa]
scl	tensione di compressione limite nel cls espresso in [MPa]
sct	tensione di trazione nel cls espresso in [MPa]
sctl	tensione di trazione limite nel cls espresso in [MPa]
sfc, sft	tensione minima e massima nell'armatura espressa in [MPa]
sf	tensione limite nell'armatura espressa in [MPa]
Comb.	Combinazione critica

#### Sezione n° 1 - SEZIONE MURO PARAGHIAIA

TC	scc	scl	sct	sctl	sfc	sft	sfl	Comb.
SLEQP	1,401	13,280	-4,469	3,099	-56,180	10,297	450,000	13
SLER	4,167	18,260	-15,853	3,099	-200,761	25,969	337,500	9

### Inviluppo verifiche fessurazione

#### *Simbologia adottata*

TC	Tipo combinazione
sf	tensione nell'acciaio espresso in [MPa]
sc	tensione nel cls espresso in [MPa]
A <sub>eff</sub>	Area efficace a trazione espresso in [cmq]
Eps	Deformazione espressa in [%]
sr	spaziatura tra le fessure espressa in [mm]
w, wl	ampiezza fessure e fessura limite espresse in [mm]
Comb.	Combinazione critica

#### Sezione n° 1 - SEZIONE MURO PARAGHIAIA

TC	sf	sc	A <sub>eff</sub>	Esp	sr	w	wl	Comb.
SLEQP	-236,596	-18,674	190,252	0,0000	0,000	0,000	0,200	13
SLER	-236,604	-18,675	190,252	0,0000	0,000	0,000	0,200	9

MANDATARIA <b>HUB</b> ENGINEERING <small>CONSORZIO STABILE SOCIETÀ CONSORTILE &amp; R.L.</small>	MANDANTI <b>HYpro</b> S.P.A.	<b>LINEA PESCARA – BARI</b> <b>RADDOPPIO DELLA TRATTA FERROVIARIA TERMOLI-LESINA</b> <b>LOTTO 2 e 3 – RADDOPPIO TERMOLI - RIPALTA</b>									
		<b>VI01 da km 2+785,05 a km 2+817,05:</b> <b>Relazione di calcolo Spalla S1</b>	COMMESSA <b>LI0B</b>	LOTTO <b>02</b>	FASE <b>E</b>	ENTE <b>ZZ</b>	TIPO DOC <b>CL</b>	OPERA 7 DISCIPLINA <b>VI 01 04</b>			PROGR <b>001</b>

### 11.8.2 Verifica a taglio SLU, SLV

Secondo le sollecitazioni a quota spiccato muro paraghiaia (estradosso elevazione) per le combinazioni di carico allo SLU riportate nel capitolo precedente, si riporta la relativa verifica di resistenza a taglio.

Il valore dei tagli resistenti è stato, invece, ricavato attraverso un apposito foglio di calcolo realizzato in accordo con il D.M. 14/01/2008 p.to 4.1.2.1.3.2.

NOME: MURO PARAGHIAIA	CALCOLO TAGLIO RESISTENTE SEZIONE RETTANGOLARE (NTC 2008)									Rev. 10.1
DATI SEZIONE			AZIONI CALCOLO			CALCESTRUZZO				
$b_w$ (m)	$d$ (m)	$\theta$ cotg $\theta$ (°)	$N_{Ed}$ (kN)	$V_{Ed}$ (kN)	$M_{Ed}$ (kNm)	$f_{ck}$ (MPa)	$f_{cd}$ (MPa)	$\gamma_c$		
1,00	0,54	35,00 1,43	-56,7	148,5	186,9	33,20	18,81	1,50		
$1,00 \leq \text{cotg } \theta \leq 2,50$										
VERIFICA ARMATURE LONGITUDINALI (§4.1.2.1.3.1)										
	$f_{yd}$ (MPa)	$n$	$\varnothing$ (mm)	$A_{sl,\varnothing}$ (cm <sup>2</sup> )	$A_{sl}$ (cm <sup>2</sup> )					
Barre B450C	391,3	6	16	2,01	12,06					
VERIFICA SENZA ARMATURE TRASVERSALI (§4.1.2.1.3.1)										
	$A_{sl}$ (cm <sup>2</sup> )	$k_1$	$k$	$\rho_l$ (%) (%)	$v_{min}$ (MPa)	$\sigma_{cp}$ (MPa)	$\alpha_c$	$V_{Rd}$ (kN)	$V_{Ed}/V_{Rd}$	
	12,06	0,15	1,61	0,22%	0,41	0,10	1,01	231,3	64,2% VERIFICA OK	

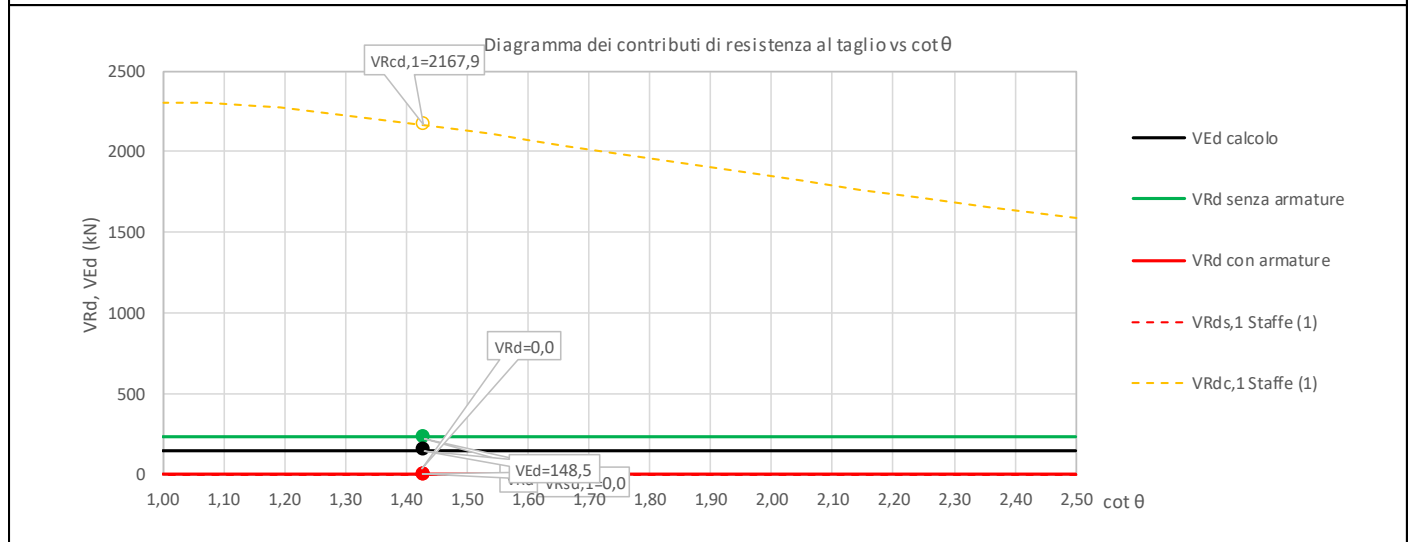

Non si è reso necessario l'inserimento di armatura trasversale per questa sezione.

MANDATARIA <b>HUB</b> ENGINEERING <small>CONSORZIO STABILE SOCIETÀ CONSORTILE &amp; R.L.</small>	MANDANTI <b>HYpro</b> S.P.A.	<b>LINEA PESCARA – BARI</b> <b>RADDOPPIO DELLA TRATTA FERROVIARIA TERMOLI-LESINA</b> <b>LOTTO 2 e 3 – RADDOPPIO TERMOLI - RIPALTA</b>									
		<b>VI01 da km 2+785,05 a km 2+817,05:</b> <b>Relazione di calcolo Spalla S1</b>	COMMESSA <b>LI0B</b>	LOTTO <b>02</b>	FASE <b>E</b>	ENTE <b>ZZ</b>	TIPO DOC <b>CL</b>	OPERA 7 DISCIPLINA <b>VI 01 04</b>			PROGR <b>001</b>

## 11.9 VERIFICHE MURO D'ALA

### 11.9.1 Verifica sezione superiore muro d'ala

Nel seguente paragrafo vengono riportate le sollecitazioni alla quota del ringrosso della sezione per le combinazioni di carico allo SLU e le relative verifiche di resistenza a pressoflessione e taglio.

#### 11.9.1.1 Verifica a pressoflessione SLU, SLV, SLE

La sezione è armata con un quantitativo di armatura longitudinale nel lato tesso di  $\Phi 20/10$  e nel lato compresso di  $\Phi 16/10$  come rappresentato nella figura seguente per un totale di 20 ferri. I domini di resistenza M-N e i coefficienti di sicurezza a pressoflessione sono ottenuti attraverso il software SAX 10.0 distribuito da Aztec.



Figura 39 – Sezione trasversale muro d'ala e relativa armatura

## Dati

**Nome sezione:** SEZIONE SUP MURO D'ALA SP1

Tipo sezione: Rettangolare  
Base: 100,0 [cm]  
Altezza: 50,0 [cm]

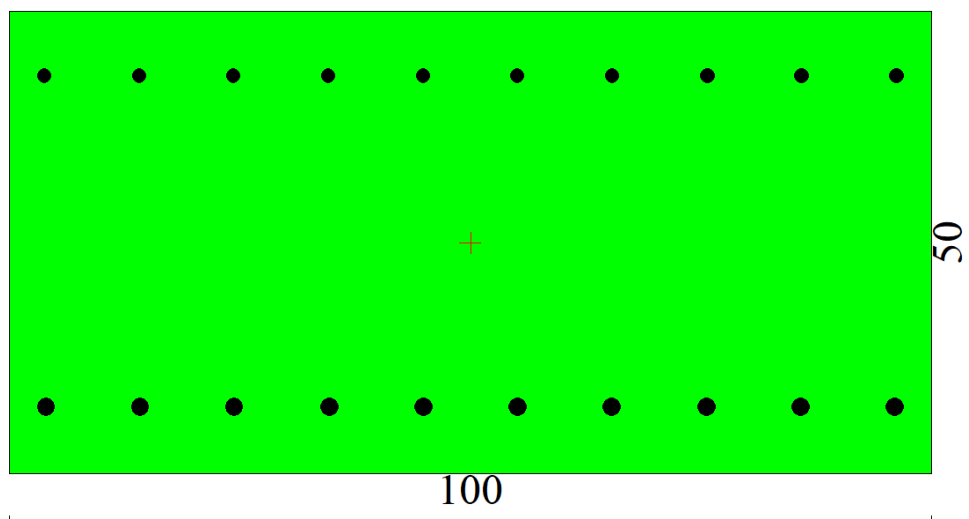
### Caratteristiche geometriche

Area sezione: 5000,00 [cmq]  
Inerzia in direzione X: 4166666,7 [cm<sup>4</sup>]  
Inerzia in direzione Y: 1041666,7 [cm<sup>4</sup>]  
Inerzia in direzione XY: 0,0 [cm<sup>4</sup>]  
Ascissa baricentro sezione:  $X_G = 50,00$  [cm]  
Ordinata baricentro sezione:  $Y_G = 25,00$  [cm]

### Elenco ferri

MANDATARIA 		MANDANTI 		<b>LINEA PESCARA – BARI</b> <b>RADDOPPIO DELLA TRATTA FERROVIARIA TERMOLI-LESINA</b> <b>LOTTO 2 e 3 – RADDOPPIO TERMOLI - RIPALTA</b>										
<b>VI01 da km 2+785,05 a km 2+817,05:</b> <b>Relazione di calcolo Spalla S1</b>				COMMESSA	LOTTO	FASE	ENTE	TIPO DOC	OPERA 7 DISCIPLINA			PROGR	REV	FOGLIO
				<b>LI0B</b>	<b>02</b>	<b>E</b>	<b>ZZ</b>	<b>CL</b>	<b>VI</b>	<b>01</b>	<b>04</b>	<b>001</b>	<b>B</b>	<b>156</b>

### Simbologia adottata

Posizione riferita all'origine

N°	numero d'ordine
X	Ascissa posizione ferro espresso in [cm]
Y	Ordinata posizione ferro espresso in [cm]
d	Diametro ferro espresso in [mm]
ω	Area del ferro espresso in [cm <sup>2</sup> ]

N°	X	Y	d	ω
1	93,20	43,20	16	2,01
2	83,60	43,20	16	2,01
3	74,00	43,20	16	2,01
4	64,40	43,20	16	2,01
5	54,80	43,20	16	2,01
6	45,20	43,20	16	2,01
7	35,60	43,20	16	2,01
8	26,00	43,20	16	2,01
9	16,40	43,20	16	2,01
10	6,80	43,20	16	2,01
11	7,00	7,00	20	3,14
12	16,56	7,00	20	3,14
13	26,11	7,00	20	3,14
14	35,67	7,00	20	3,14
15	45,22	7,00	20	3,14
16	54,78	7,00	20	3,14
17	64,33	7,00	20	3,14
18	73,89	7,00	20	3,14
19	83,44	7,00	20	3,14
20	93,00	7,00	20	3,14

**Materiale impiegato** : Calcestruzzo armato

### Caratteristiche calcestruzzo

Resistenza caratteristica calcestruzzo	40,000	[MPa]
Coeff. omogeneizzazione acciaio/calcestruzzo	15,00	
Coeff. omogeneizzazione calcestruzzo teso/compresso	1,00	
Forma diagramma tensione-deformazione - PARABOLA-RETTANGOLO		

### Caratteristiche acciaio per calcestruzzo

Tensione ammissibile acciaio	450,000	[MPa]
Tensione snervamento acciaio	450,000	[MPa]
Modulo elastico E	205942,924	[MPa]
Fattore di incrudimento acciaio	1,00	

### Combinazioni

#### Simbologia adottata

N°	numero d'ordine della combinazione
N	sfuerzo normale espresso in [kN]
M <sub>y</sub>	momento lungo Y espresso in [kNm]
M <sub>x</sub>	momento lungo X espresso in [kNm]
M <sub>t</sub>	momento torcente espresso in [kNm]
T <sub>y</sub>	taglio lungo Y espresso in [kN]
T <sub>x</sub>	taglio lungo X espresso in [kN]
VD	verifica di dominio
VT	verifica tensionale (SLER - Combinazione rara, SLER - Combinazione frequente, SLEQP - Combinazione quasi permanente, TAMM - Verifica a tensioni ammissibili)

N°	N	M <sub>y</sub>	M <sub>x</sub>	M <sub>t</sub>	T <sub>y</sub>	T <sub>x</sub>	VD	VT
1	79,6500	50,2000	0,0000	0,0000	0,0000	83,0300	SI	NO
2	79,6500	96,7700	0,0000	0,0000	0,0000	91,9900	SI	NO
3	79,6500	50,2000	0,0000	0,0000	0,0000	83,0300	SI	NO

**LINEA PESCARA – BARI**

**RADDOPPIO DELLA TRATTA FERROVIARIA TERMOLI-LESINA  
LOTTO 2 e 3 – RADDOPPIO TERMOLI - RIPALTA**

**VI01 da km 2+785,05 a km 2+817,05:  
Relazione di calcolo Spalla S1**

COMMESSA	LOTTO	FASE	ENTE	TIPO DOC	OPERA 7 DISCIPLINA			PROGR	REV	FOGLIO
<b>LI0B</b>	<b>02</b>	<b>E</b>	<b>ZZ</b>	<b>CL</b>	<b>VI</b>	<b>01</b>	<b>04</b>	<b>001</b>	<b>B</b>	157

4	79,6500	143,3400	0,0000	0,0000	0,0000	100,9400	SI	NO
5	62,3800	3,9800	0,0000	0,0000	0,0000	23,0800	SI	NO
6	51,1700	47,3000	0,0000	0,0000	0,0000	33,0300	SI	NO
7	55,0900	31,4700	0,0000	0,0000	0,0000	-0,3800	SI	NO
8	58,4600	98,1000	0,0000	0,0000	0,0000	76,5800	SI	NO
9	56,7800	7,5200	0,0000	0,0000	0,0000	47,3700	NO	SLER
10	56,7800	111,0000	0,0000	0,0000	0,0000	67,2700	NO	SLER
11	56,7800	7,5200	0,0000	0,0000	0,0000	47,3700	NO	SLER
12	56,7800	111,0000	0,0000	0,0000	0,0000	67,2700	NO	SLER
13	56,7800	7,4400	0,0000	0,0000	0,0000	33,1300	NO	SLEQP
14	56,7800	59,1800	0,0000	0,0000	0,0000	43,0800	NO	SLEQP
15	56,7800	7,4400	0,0000	0,0000	0,0000	33,1300	NO	SLEQP
16	56,7800	59,1800	0,0000	0,0000	0,0000	43,0800	NO	SLEQP

MANDATARIA 		MANDANTI 		<b>LINEA PESCARA – BARI</b> <b>RADDOPPIO DELLA TRATTA FERROVIARIA TERMOLI-LESINA</b> <b>LOTTO 2 e 3 – RADDOPPIO TERMOLI - RIPALTA</b>										
<b>VI01 da km 2+785,05 a km 2+817,05:</b> <b>Relazione di calcolo Spalla S1</b>				COMMESSA	LOTTO	FASE	ENTE	TIPO DOC	OPERA 7 DISCIPLINA			PROGR	REV	FOGLIO
				<b>LI0B</b>	<b>02</b>	<b>E</b>	<b>ZZ</b>	<b>CL</b>	<b>VI</b>	<b>01</b>	<b>04</b>	<b>001</b>	<b>B</b>	<b>158</b>

## Risultati analisi

### Caratteristiche asse neutro

#### Simbologia adottata

N° numero d'ordine della combinazione  
 Xc posizione asse neutro espresso in [cm]  
 $\alpha$  inclinazione asse neutro rispetto all'orizzontale, espressa in [°]  
 (xi; yi) - (xf; yf) Punti di intersezione dell'asse neutro con il perimetro della sezione, espressi in [cm]

N°	Xc	$\alpha$	(xi; yi)	(xf; yf)
9	39,28	0,00	(0,00; 10,72)	(100,00; 10,72)
10	15,94	0,00	(0,00; 34,06)	(100,00; 34,06)
11	39,28	0,00	(0,00; 10,72)	(100,00; 10,72)
12	15,94	0,00	(0,00; 34,06)	(100,00; 34,06)
13	39,56	0,00	(0,00; 10,44)	(100,00; 10,44)
14	17,03	0,00	(0,00; 32,97)	(100,00; 32,97)
15	39,56	0,00	(0,00; 10,44)	(100,00; 10,44)
16	17,03	0,00	(0,00; 32,97)	(100,00; 32,97)

### Risultati tensionali

#### Simbologia adottata

N° numero d'ordine della combinazione  
 $\sigma_{c-max}$  Tensione massima nel calcestruzzo espresso in [MPa]  
 $\sigma_{c-min}$  Tensione minima nel calcestruzzo espresso in [MPa]  
 $\sigma_{f-max}$  Tensione massima nel ferro espresso in [MPa]  
 $\sigma_{f-min}$  Tensione minima nel ferro espresso in [MPa]  
 $\tau_c$  Tensione tangenziale nel calcestruzzo espresso in [MPa]

N°	$\sigma_{c-max}$	$\sigma_{c-min}$	$\tau_c$	$\sigma_{f-max}$	$\sigma_{f-min}$
9	0,262	0,000	0,000	3,247	-0,372
10	3,340	0,000	0,000	28,725	-85,037
11	0,262	0,000	0,000	3,247	-0,372
12	3,340	0,000	0,000	28,725	-85,037
13	0,260	0,000	0,000	3,226	-0,339
14	1,810	0,000	0,000	16,311	-41,427
15	0,260	0,000	0,000	3,226	-0,339
16	1,810	0,000	0,000	16,311	-41,427

### Sollecitazioni ultime

#### Simbologia adottata

N° numero d'ordine della combinazione  
 N<sub>u</sub> Sforzo normale ultimo, espresso in [kN]  
 M<sub>Xu</sub> Momento ultimo in direzione X, espresso in [kNm]  
 M<sub>Yu</sub> Momento ultimo in direzione Y, espresso in [kNm]  
 FS Fattore di sicurezza

#### Combinazione n° 1

N <sub>u</sub>	M <sub>Xu</sub>	M <sub>Yu</sub>	FS
<u>1073,2009</u>	0,0000	<u>676,3928</u>	13,47
<u>10745,1128</u>	0,0000	50,2000	134,90
79,6500	0,0000	<u>499,8868</u>	9,96

#### Combinazione n° 2

N <sub>u</sub>	M <sub>Xu</sub>	M <sub>Yu</sub>	FS
<u>470,4642</u>	0,0000	<u>571,5860</u>	5,91
<u>10491,2165</u>	0,0000	96,7700	131,72

**VI01 da km 2+785,05 a km 2+817,05:  
Relazione di calcolo Spalla S1**

COMMESSA	LOTTO	FASE	ENTE	TIPO DOC	OPERA 7 DISCIPLINA			PROGR	REV	FOGLIO
<b>LI0B</b>	<b>02</b>	<b>E</b>	<b>ZZ</b>	<b>CL</b>	<b>VI</b>	<b>01</b>	<b>04</b>	<b>001</b>	<b>B</b>	159

79,6500                      0,0000                      499,8869                      5,17

Combinazione n° 3

$N_u$	$M_{Xu}$	$M_{Yu}$	FS
1073,2009	0,0000	<u>676,3928</u>	13,47
<u>10745,1128</u>	0,0000	50,2000	134,90
79,6500	0,0000	<u>499,8868</u>	9,96

Combinazione n° 4

$N_u$	$M_{Xu}$	$M_{Yu}$	FS
<u>300,4932</u>	0,0000	<u>540,7746</u>	3,77
<u>10233,3534</u>	0,0000	143,3400	128,48
79,6500	0,0000	<u>499,8868</u>	3,49

Combinazione n° 5

$N_u$	$M_{Xu}$	$M_{Yu}$	FS
<u>8040,3139</u>	0,0000	<u>512,9921</u>	128,89
<u>10993,0060</u>	0,0000	3,9800	176,23
62,3800	0,0000	<u>496,6475</u>	124,79

Combinazione n° 6

$N_u$	$M_{Xu}$	$M_{Yu}$	FS
<u>653,6014</u>	0,0000	<u>604,1693</u>	12,77
<u>10760,7811</u>	0,0000	47,3000	210,29
51,1700	0,0000	<u>494,5416</u>	10,46

Combinazione n° 7

$N_u$	$M_{Xu}$	$M_{Yu}$	FS
<u>1228,0731</u>	0,0000	<u>701,5331</u>	22,29
<u>10846,0532</u>	0,0000	31,4700	196,88
55,0900	0,0000	<u>495,2783</u>	15,74

Combinazione n° 8

$N_u$	$M_{Xu}$	$M_{Yu}$	FS
<u>324,9190</u>	0,0000	<u>545,2370</u>	5,56
<u>10483,9083</u>	0,0000	98,1000	179,33
58,4600	0,0000	<u>495,9115</u>	5,06

**Risultati fessurazione**

**Simbologia adottata**

$N^\circ$	numero d'ordine della combinazione
$M_x$	Momento di prima fessurazione in direzione X, espresso in [kNm]
$M_y$	Momento di prima fessurazione in direzione Y, espresso in [kNm]
$\sigma_f$	Tensione nell'acciaio, espressa in [MPa]
$\sigma_c$	Tensione nel calcestruzzo, espressa in [MPa]
$A_{eff}$	Area efficace a trazione, espressa in [cm <sup>2</sup> ]
$\epsilon$	Deformazione media acciaio teso, espressa in [°]
$S_{rm}$	Distanza media tra le fessure, espresso in [mm]
$w$	Ampiezza delle fessure, espressa in [mm]

$N^\circ$	$M_x$	$M_y$	$\sigma_f$	$\sigma_c$	$A_{eff}$	$\epsilon$	$S_{rm}$	$w$
9	0,0000	120,5315	-93,068	-7,804	1707,74	0,0000	0	0,0000
10	0,0000	120,5282	-93,066	-7,804	1707,74	0,0000	0	0,0000
11	0,0000	120,5315	-93,068	-7,804	1707,74	0,0000	0	0,0000



**LINEA PESCARA – BARI**

**RADDOPPIO DELLA TRATTA FERROVIARIA TERMOLI-LESINA  
LOTTO 2 e 3 – RADDOPPIO TERMOLI - RIPALTA**

**VI01 da km 2+785,05 a km 2+817,05:  
Relazione di calcolo Spalla S1**

COMMESSA	LOTTO	FASE	ENTE	TIPO DOC	OPERA 7 DISCIPLINA			PROGR	REV	FOGLIO
<b>LI0B</b>	<b>02</b>	<b>E</b>	<b>ZZ</b>	<b>CL</b>	<b>VI</b>	<b>01</b>	<b>04</b>	<b>001</b>	<b>B</b>	160

12	0,0000	120,5282	-93,066	-7,804	1707,74	0,0000	0	0,0000
13	0,0000	120,5280	-93,065	-7,804	1707,74	0,0000	0	0,0000
14	0,0000	120,5330	-93,070	-7,804	1707,74	0,0000	0	0,0000
15	0,0000	120,5280	-93,065	-7,804	1707,74	0,0000	0	0,0000
16	0,0000	120,5330	-93,070	-7,804	1707,74	0,0000	0	0,0000

Inviluppo verifiche tensionali

*Simbologia adottata*

TC	Tipo combinazione
scc	tensione di compressione nel cls espresso in [MPa]
scl	tensione di compressione limite nel cls espresso in [MPa]
sct	tensione di trazione nel cls espresso in [MPa]
sctl	tensione di trazione limite nel cls espresso in [MPa]
sfc, sft	tensione minima e massima nell'armatura espressa in [MPa]
sf	tensione limite nell'armatura espressa in [MPa]
Comb.	Combinazione critica

**Sezione n° 2 - SEZIONE SUP MURO D'ALA SP1**

TC	scc	scl	sct	sctl	sfc	sft	sfl	Comb.
SLEQP	1,810	14,940	-3,506	3,099	-41,427	16,311	450,000	14
SLER	3,340	18,260	-7,136	3,099	-85,037	28,725	337,500	10

Inviluppo verifiche fessurazione

*Simbologia adottata*

TC	Tipo combinazione
sf	tensione nell'acciaio espresso in [MPa]
sc	tensione nel cls espresso in [MPa]
Aeff	Area efficace a trazione espresso in [cmq]
Eps	Deformazione espressa in [%]
sr	spaziatura tra le fessure espressa in [mm]
w, wl	ampiezza fessure e fessura limite espresse in [mm]
Comb.	Combinazione critica

**Sezione n° 2 - SEZIONE SUP MURO D'ALA SP1**

TC	sf	sc	Aeff	Esp	sr	w	wl	Comb.
SLEQP	-93,065	-7,804	167,475	0,0000	0,000	0,000	0,200	13
SLER	-93,068	-7,804	167,475	0,0000	0,000	0,000	0,200	9

**VI01 da km 2+785,05 a km 2+817,05:  
Relazione di calcolo Spalla S1**

COMMESSA	LOTTO	FASE	ENTE	TIPO DOC	OPERA 7 DISCIPLINA			PROGR	REV	FOGLIO
LI0B	02	E	ZZ	CL	VI	01	04	001	B	161

### 11.9.1.2 Verifica a taglio SLU, SLV

Secondo le sollecitazioni a quota spiccato muro d'ala (estradosso plinto) per le combinazioni di carico allo SLU riportate nel capitolo precedente, si riporta la relativa verifica di resistenza a taglio.

Il valore dei tagli resistenti è stato, invece, ricavato attraverso un apposito foglio di calcolo realizzato in accordo con il D.M. 14/01/2008 p.to 4.1.2.1.3.2. Non si è reso necessario l'inserimento di armatura trasversale per questa sezione.

NOME: SEZ SUP	CALCOLO TAGLIO RESISTENTE SEZIONE RETTANGOLARE (NTC 2008)							Rev. 10.1
DATI SEZIONE			AZIONI CALCOLO			CALCESTRUZZO		
$b_w$	$d$	$\theta$ cotg $\theta$	$N_{Ed}$	$V_{Ed}$	$M_{Ed}$	$f_{ck}$	$f_{cd}$	$\gamma_c$
(m)	(m)	(°)	(kN)	(kN)	(kNm)	(MPa)	(MPa)	
1,00	0,44	45,00	-79,6	100,9	143,3	33,20	18,81	1,50
		$1,00 \leq \cotg \theta \leq 2,50$						
VERIFICA ARMATURE LONGITUDINALI (§4.1.2.1.3.1)								
	$f_{yd}$	$n$	$\varnothing$	$A_{sl,\varnothing}$	$A_{sl}$			
	(MPa)		(mm)	(cm <sup>2</sup> )	(cm <sup>2</sup> )			
Barre B450C	391,3	10	20	3,14	31,42			
VERIFICA SENZA ARMATURE TRASVERSALI (§4.1.2.1.3.1)								
	$A_{sl}$	$k_1$	$k$	$\rho_l$ (%)	$v_{min}$	$\sigma_{cp}$	$\alpha_c$	$V_{Rd}$
	(cm <sup>2</sup> )			(%)	(MPa)	(MPa)		(kN)
	31,42	0,15	1,67	0,71%	0,44	0,18	1,01	265,9
								$V_{Ed}/V_{Rd}$
								38,0% VERIFICA OK

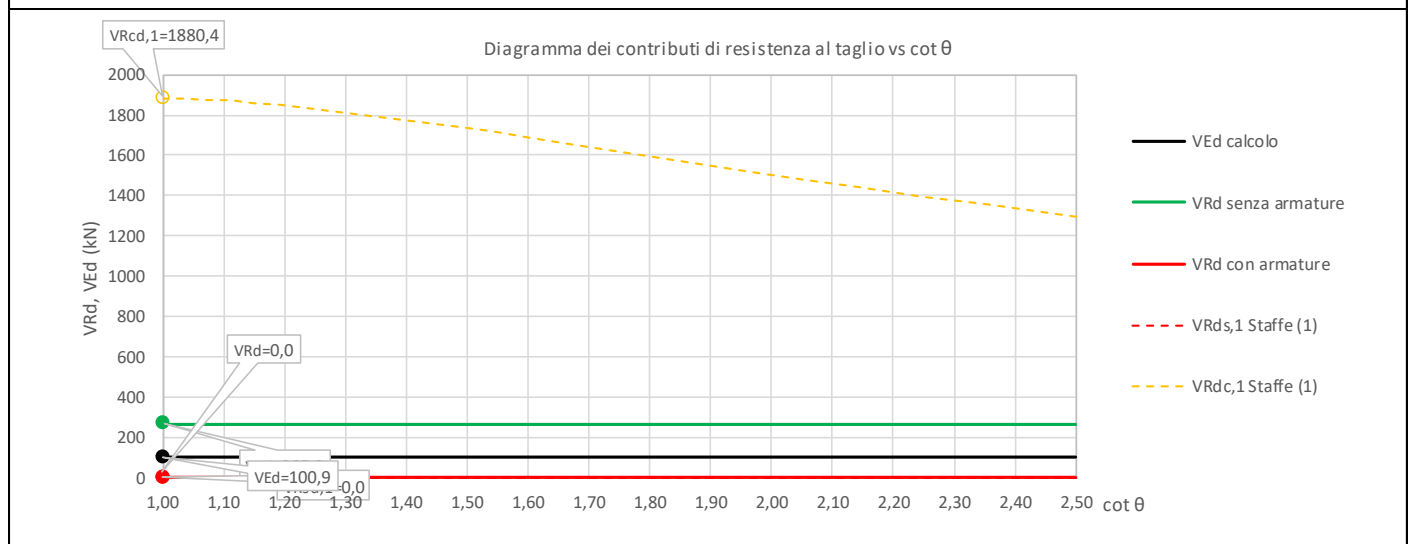

MANDATARIA <b>HUB</b> ENGINEERING CONSORZIO STABILE SOCIETÀ CONSORTILE A R.L.	MANDANTI <b>HYpro</b> S.P.A.	<b>LINEA PESCARA – BARI</b> <b>RADDOPPIO DELLA TRATTA FERROVIARIA TERMOLI-LESINA</b> <b>LOTTO 2 e 3 – RADDOPPIO TERMOLI - RIPALTA</b>										
		<b>VI01 da km 2+785,05 a km 2+817,05:</b> <b>Relazione di calcolo Spalla S1</b>	COMMESSA	LOTTO	FASE	ENTE	TIPO DOC	OPERA 7 DISCIPLINA			PROGR	REV
		<b>LI0B</b>	<b>02</b>	<b>E</b>	<b>ZZ</b>	<b>CL</b>	<b>VI</b>	<b>01</b>	<b>04</b>	<b>001</b>	<b>B</b>	162

## 11.9.2 Verifica sezione base muro d'ala

Nel seguente paragrafo vengono riportate le sollecitazioni a quota estradosso plinto di fondazione per le combinazioni di carico allo SLU e le relative verifiche di resistenza a pressoflessione e taglio.

### 11.9.2.1 Verifica a pressoflessione SLU, SLV, SLE

La sezione è armata con un quantitativo di armatura longitudinale nel lato teso di  $\Phi 26/10$  e nel lato compresso di  $\Phi 24/20$  come rappresentato nella figura seguente per un totale di 15 ferri. I domini di resistenza M-N e i coefficienti di sicurezza a pressoflessione sono ottenuti attraverso il software SAX 10.0 distribuito da Aztec.



Figura 40 – Sezione trasversale muro d'ala e relativa armatura

## Dati

**Nome sezione:** SEZIONE BASE MURO D'ALA SP1

Tipo sezione: Rettangolare  
Base: 100,0 [cm]  
Altezza: 120,0 [cm]

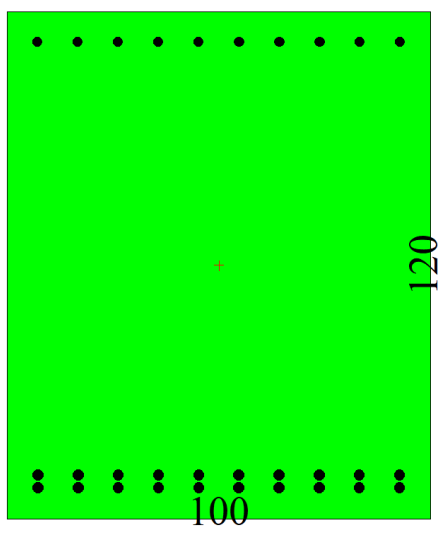
### Caratteristiche geometriche

Area sezione: 12000,00 [cmq]  
Inerzia in direzione X: 10000000,0 [cm<sup>4</sup>]  
Inerzia in direzione Y: 14400000,0 [cm<sup>4</sup>]  
Inerzia in direzione XY: 0,0 [cm<sup>4</sup>]  
Ascissa baricentro sezione:  $X_G = 50,00$  [cm]  
Ordinata baricentro sezione:  $Y_G = 60,00$  [cm]

### Elenco ferri

*Simbologia adottata*

**VI01 da km 2+785,05 a km 2+817,05:  
Relazione di calcolo Spalla S1**

COMMESSA	LOTTO	FASE	ENTE	TIPO DOC	OPERA 7 DISCIPLINA			PROGR	REV	FOGLIO
<b>LI0B</b>	<b>02</b>	<b>E</b>	<b>ZZ</b>	<b>CL</b>	<b>VI</b>	<b>01</b>	<b>04</b>	<b>001</b>	<b>B</b>	<b>163</b>

Posizione riferita all'origine

N° numero d'ordine  
X Ascissa posizione ferro espresso in [cm]  
Y Ordinata posizione ferro espresso in [cm]  
d Diametro ferro espresso in [mm]  
ω Area del ferro espresso in [cm<sup>2</sup>]

N°	X	Y	d	ω
1	7,30	7,30	26	5,31
2	16,79	7,30	26	5,31
3	26,28	7,30	26	5,31
4	35,77	7,30	26	5,31
5	45,26	7,30	26	5,31
6	54,74	7,30	26	5,31
7	64,23	7,30	26	5,31
8	73,72	7,30	26	5,31
9	83,21	7,30	26	5,31
10	92,70	7,30	26	5,31
11	7,30	10,30	26	5,31
12	16,79	10,30	26	5,31
13	26,28	10,30	26	5,31
14	35,77	10,30	26	5,31
15	45,26	10,30	26	5,31
16	54,74	10,30	26	5,31
17	64,23	10,30	26	5,31
18	73,72	10,30	26	5,31
19	83,21	10,30	26	5,31
20	92,70	10,30	26	5,31
21	92,80	112,80	24	4,52
22	83,29	112,80	24	4,52
23	73,78	112,80	24	4,52
24	64,27	112,80	24	4,52
25	54,76	112,80	24	4,52
26	45,24	112,80	24	4,52
27	35,73	112,80	24	4,52
28	26,22	112,80	24	4,52
29	16,71	112,80	24	4,52
30	7,20	112,80	24	4,52

**Materiale impiegato** : Calcestruzzo armato

**Caratteristiche calcestruzzo**

Resistenza caratteristica calcestruzzo 40,000 [MPa]  
Coeff. omogeneizzazione acciaio/calcestruzzo 15,00  
Coeff. omogeneizzazione calcestruzzo teso/compresso 1,00  
Forma diagramma tensione-deformazione - PARABOLA-RETTANGOLO

**Caratteristiche acciaio per calcestruzzo**

Tensione ammissibile acciaio 450,000 [MPa]  
Tensione snervamento acciaio 450,000 [MPa]  
Modulo elastico E 205942,924 [MPa]  
Fattore di incrudimento acciaio 1,00

**Combinazioni**

**Simbologia adottata**

N° numero d'ordine della combinazione  
N sforzo normale espresso in [kN]  
M<sub>Y</sub> momento lungo Y espresso in [kNm]  
M<sub>X</sub> momento lungo X espresso in [kNm]  
M<sub>t</sub> momento torcente espresso in [kNm]

MANDATARIA 		MANDANTI 		<b>LINEA PESCARA – BARI</b> <b>RADDOPPIO DELLA TRATTA FERROVIARIA TERMOLI-LESINA</b> <b>LOTTO 2 e 3 – RADDOPPIO TERMOLI - RIPALTA</b>										
<b>VI01 da km 2+785,05 a km 2+817,05:</b> <b>Relazione di calcolo Spalla S1</b>				COMMESSA	LOTTO	FASE	ENTE	TIPO DOC	OPERA 7 DISCIPLINA			PROGR	REV	FOGLIO
				<b>LI0B</b>	<b>02</b>	<b>E</b>	<b>ZZ</b>	<b>CL</b>	<b>VI</b>	<b>01</b>	<b>04</b>	<b>001</b>	<b>B</b>	164

T<sub>Y</sub> taglio lungo Y espresso in [kN]  
 T<sub>X</sub> taglio lungo X espresso in [kN]  
 VD verifica di dominio  
 VT verifica tensoriale (SLER - Combinazione rara, SLER - Combinazione frequente, SLEQP - Combinazione quasi permanente, TAMM - Verifica a tensioni ammissibili)

N°	N	M <sub>Y</sub>	M <sub>X</sub>	M <sub>t</sub>	T <sub>Y</sub>	T <sub>X</sub>	VD	VT
1	322,6500	1660,5400	0,0000	0,0000	0,0000	500,0300	SI	NO
2	322,6500	1981,5900	0,0000	0,0000	0,0000	597,3400	SI	NO
3	322,6500	1660,5400	0,0000	0,0000	0,0000	500,0300	SI	NO
4	322,6500	2081,8900	0,0000	0,0000	0,0000	606,2900	SI	NO
5	269,8300	695,5600	0,0000	0,0000	0,0000	241,8400	SI	NO
6	203,7200	803,4100	0,0000	0,0000	0,0000	251,7900	SI	NO
7	226,8600	116,2200	0,0000	0,0000	0,0000	63,1400	SI	NO
8	246,6900	1877,3100	0,0000	0,0000	0,0000	583,6600	SI	NO
9	236,7800	1154,6900	0,0000	0,0000	0,0000	375,3700	NO	SLER
10	236,7800	1377,5700	0,0000	0,0000	0,0000	395,2700	NO	SLER
11	236,7800	1154,6900	0,0000	0,0000	0,0000	375,3700	NO	SLER
12	236,7800	1400,3300	0,0000	0,0000	0,0000	406,7700	NO	SLER
13	236,7800	941,0500	0,0000	0,0000	0,0000	318,4300	NO	SLEQP
14	236,7800	1052,4900	0,0000	0,0000	0,0000	328,3800	NO	SLEQP
15	236,7800	941,0500	0,0000	0,0000	0,0000	318,4300	NO	SLEQP
16	236,7800	1052,4900	0,0000	0,0000	0,0000	328,3800	NO	SLEQP

## Risultati analisi

### Caratteristiche asse neutro

#### Simbologia adottata

N° numero d'ordine della combinazione  
 Xc posizione asse neutro espresso in [cm]  
 α inclinazione asse neutro rispetto all'orizzontale, espressa in [°]  
 (xi; yi) - (xf; yf) Punti di intersezione dell'asse neutro con il perimetro della sezione, espressi in [cm]

N°	Xc	α	(xi; yi)	(xf; yf)
9	45,27	0,00	(0,00; 74,73)	(100,00; 74,73)
10	44,69	0,00	(0,00; 75,31)	(100,00; 75,31)
11	45,27	0,00	(0,00; 74,73)	(100,00; 74,73)
12	44,64	0,00	(0,00; 75,36)	(100,00; 75,36)
13	46,08	0,00	(0,00; 73,92)	(100,00; 73,92)
14	45,61	0,00	(0,00; 74,39)	(100,00; 74,39)
15	46,08	0,00	(0,00; 73,92)	(100,00; 73,92)
16	45,61	0,00	(0,00; 74,39)	(100,00; 74,39)

### Risultati tensionali

#### Simbologia adottata

N° numero d'ordine della combinazione  
 σ<sub>c-max</sub> Tensione massima nel calcestruzzo espresso in [MPa]  
 σ<sub>c-min</sub> Tensione minima nel calcestruzzo espresso in [MPa]  
 σ<sub>f-max</sub> Tensione massima nel ferro espresso in [MPa]  
 σ<sub>f-min</sub> Tensione minima nel ferro espresso in [MPa]  
 τ<sub>c</sub> Tensione tangenziale nel calcestruzzo espresso in [MPa]

N°	σ <sub>c-max</sub>	σ <sub>c-min</sub>	τ <sub>c</sub>	σ <sub>f-max</sub>	σ <sub>f-min</sub>
9	4,607	0,000	0,000	58,112	-102,945
10	5,460	0,000	0,000	68,711	-124,636
11	4,607	0,000	0,000	58,112	-102,945
12	5,548	0,000	0,000	69,793	-126,851
13	3,788	0,000	0,000	47,943	-82,164
14	4,215	0,000	0,000	53,249	-93,002

VI01 da km 2+785,05 a km 2+817,05:  
Relazione di calcolo Spalla S1

COMMESSA	LOTTO	FASE	ENTE	TIPO DOC	OPERA 7 DISCIPLINA			PROGR	REV	FOGLIO
LI0B	02	E	ZZ	CL	VI	01	04	001	B	165

15	3,788	0,000	0,000	47,943	-82,164
16	4,215	0,000	0,000	53,249	-93,002

**Sollecitazioni ultime**

*Simbologia adottata*

N°	numero d'ordine della combinazione
N <sub>u</sub>	Sforzo normale ultimo, espresso in [kN]
M <sub>Xu</sub>	Momento ultimo in direzione X, espresso in [kNm]
M <sub>Yu</sub>	Momento ultimo in direzione Y, espresso in [kNm]
FS	Fattore di sicurezza

Combinazione n° 1

N <sub>u</sub>	M <sub>Xu</sub>	M <sub>Yu</sub>	FS
919,7977	0,0000	4733,8009	2,85
22513,0858	0,0000	1660,5400	69,78
322,6500	0,0000	4453,4891	2,68

Combinazione n° 2

N <sub>u</sub>	M <sub>Xu</sub>	M <sub>Yu</sub>	FS
758,5607	0,0000	4658,7827	2,35
21783,4305	0,0000	1981,5900	67,51
322,6500	0,0000	4453,4891	2,25

Combinazione n° 3

N <sub>u</sub>	M <sub>Xu</sub>	M <sub>Yu</sub>	FS
919,7977	0,0000	4733,8009	2,85
22513,0858	0,0000	1660,5400	69,78
322,6500	0,0000	4453,4891	2,68

Combinazione n° 4

N <sub>u</sub>	M <sub>Xu</sub>	M <sub>Yu</sub>	FS
719,1628	0,0000	4640,3779	2,23
21553,7420	0,0000	2081,8900	66,80
322,6500	0,0000	4453,4891	2,14

Combinazione n° 5

N <sub>u</sub>	M <sub>Xu</sub>	M <sub>Yu</sub>	FS
2005,3370	0,0000	5169,3001	7,43
24648,5622	0,0000	695,5600	91,35
269,8300	0,0000	4428,3629	6,37

Combinazione n° 6

N <sub>u</sub>	M <sub>Xu</sub>	M <sub>Yu</sub>	FS
1234,7873	0,0000	4869,6274	6,06
24414,6709	0,0000	803,4100	119,84
203,7200	0,0000	4396,8372	5,47

Combinazione n° 7

N <sub>u</sub>	M <sub>Xu</sub>	M <sub>Yu</sub>	FS
11098,2343	0,0000	5685,6070	48,92
25881,2606	0,0000	116,2200	114,08
226,8600	0,0000	4407,8817	37,93

MANDATARIA  MANDANTI 	<b>LINEA PESCARA – BARI</b> <b>RADDOPPIO DELLA TRATTA FERROVIARIA TERMOLI-LESINA</b> <b>LOTTO 2 e 3 – RADDOPPIO TERMOLI - RIPALTA</b>										
	<b>VI01 da km 2+785,05 a km 2+817,05:</b> <b>Relazione di calcolo Spalla S1</b>	COMMESSA	LOTTO	FASE	ENTE	TIPO DOC	OPERA 7 DISCIPLINA			PROGR	REV
	<b>LI0B</b>	<b>02</b>	<b>E</b>	<b>ZZ</b>	<b>CL</b>	<b>VI</b>	<b>01</b>	<b>04</b>	<b>001</b>	<b>B</b>	166

Combinazione n° 8

<b>N<sub>u</sub></b>	<b>M<sub>Xu</sub></b>	<b>M<sub>Yu</sub></b>	<b>FS</b>
602,5956	0,0000	4585,7501	2,44
22021,3750	0,0000	1877,3100	89,27
246,6900	0,0000	4417,3380	2,35

### Risultati fessurazione

#### Simbologia adottata

N°	numero d'ordine della combinazione
M <sub>X</sub>	Momento di prima fessurazione in direzione X, espresso in [kNm]
M <sub>Y</sub>	Momento di prima fessurazione in direzione Y, espresso in [kNm]
σ <sub>f</sub>	Tensione nell'acciaio, espressa in [MPa]
σ <sub>c</sub>	Tensione nel calcestruzzo, espressa in [MPa]
A <sub>eff</sub>	Area efficace a trazione, espressa in [cmq]
ε	Deformazione media acciaio teso, espressa in [‰]
S <sub>rm</sub>	Distanza media tra le fessure, espresso in [mm]
w	Ampiezza delle fessure, espressa in [mm]

N°	M <sub>X</sub>	M <sub>Y</sub>	σ <sub>f</sub>	σ <sub>c</sub>	A <sub>eff</sub>	ε	S <sub>rm</sub>	w
9	0,0000	835,4024	-71,895	-5,323	2830,00	0,0378	179	0,1153
10	0,0000	835,4209	-71,897	-5,323	2830,00	0,0505	179	0,1539
11	0,0000	835,4024	-71,895	-5,323	2830,00	0,0378	179	0,1153
12	0,0000	835,4117	-71,896	-5,323	2830,00	0,0517	179	0,1577
13	0,0000	835,4116	-71,896	-5,323	2830,00	0,0246	179	0,0751
14	0,0000	835,4139	-71,896	-5,323	2830,00	0,0317	179	0,0966
15	0,0000	835,4116	-71,896	-5,323	2830,00	0,0246	179	0,0751
16	0,0000	835,4139	-71,896	-5,323	2830,00	0,0317	179	0,0966

### Inviluppo verifiche tensionali

#### Simbologia adottata

TC	Tipo combinazione
scc	tensione di compressione nel cls espresso in [MPa]
scl	tensione di compressione limite nel cls espresso in [MPa]
sct	tensione di trazione nel cls espresso in [MPa]
sctl	tensione di trazione limite nel cls espresso in [MPa]
sfc, sft	tensione minima e massima nell'armatura espressa in [MPa]
sf	tensione limite nell'armatura espressa in [MPa]
Comb.	Combinazione critica

### Sezione n° 1 - SEZIONE BASE MURO D'ALA SP1

TC	scc	scl	sct	sctl	sfc	sft	sfl	Comb.
SLEQP	4,215	14,940	-6,875	3,099	-93,002	53,249	450,000	14
SLER	5,548	18,260	-9,364	3,099	-126,851	69,793	337,500	12

### Inviluppo verifiche fessurazione

#### Simbologia adottata

TC	Tipo combinazione
sf	tensione nell'acciaio espresso in [MPa]
sc	tensione nel cls espresso in [MPa]
A <sub>eff</sub>	Area efficace a trazione espresso in [cmq]
E <sub>ps</sub>	Deformazione espressa in [‰]
sr	spaziatura tra le fessure espressa in [mm]
w, wl	ampiezza fessure e fessura limite espresse in [mm]
Comb.	Combinazione critica

### Sezione n° 1 - SEZIONE BASE MURO D'ALA SP1

TC	sf	sc	A <sub>eff</sub>	E <sub>ps</sub>	sr	w	wl	Comb.
SLEQP	-71,896	-5,323	277,533	0,0317	179,447	0,097	0,200	14
SLER	-71,896	-5,323	277,533	0,0517	179,447	0,158	0,200	12

**VI01 da km 2+785,05 a km 2+817,05:  
Relazione di calcolo Spalla S1**

COMMESSA	LOTTO	FASE	ENTE	TIPO DOC	OPERA 7 DISCIPLINA			PROGR	REV	FOGLIO
<b>LI0B</b>	<b>02</b>	<b>E</b>	<b>ZZ</b>	<b>CL</b>	<b>VI</b>	<b>01</b>	<b>04</b>	<b>001</b>	<b>B</b>	167

### 11.9.2.2 Verifica a taglio SLU, SLV

Secondo le sollecitazioni a quota spiccato muro d'ala (estradosso plinto) per le combinazioni di carico allo SLU riportate nel capitolo precedente, si riporta la relativa verifica di resistenza a taglio.

Il valore dei tagli resistenti è stato, invece, ricavato attraverso un apposito foglio di calcolo realizzato in accordo con il D.M. 14/01/2008 p.to 4.1.2.1.3.2. Non si è reso necessario l'inserimento di armatura trasversale per questa sezione.

NOME: SEZ BASE		CALCOLO TAGLIO RESISTENTE SEZIONE RETTANGOLARE (NTC 2008)							Rev. 10.1		
DATI SEZIONE				AZIONI CALCOLO			CALCESTRUZZO				
$b_w$	$d$	$\theta$	$\cotg \theta$	$N_{Ed}$	$V_{Ed}$	$M_{Ed}$	$f_{ck}$	$f_{cd}$	$\gamma_c$		
(m)	(m)	(°)		(kN)	(kN)	(kNm)	(MPa)	(MPa)			
1,00	1,13	30,00	1,73	-322,6	606,3	2081,9	33,20	18,81	1,50		
				$1,00 \leq \cotg \theta \leq 2,50$							
VERIFICA ARMATURE LONGITUDINALI (§4.1.2.1.3.1)											
	$f_{yd}$	$n$	$\varnothing$	$A_{sl,\varnothing}$	$A_{sl}$						
	(MPa)		(mm)	(cm <sup>2</sup> )	(cm <sup>2</sup> )						
Barre B450C	391,3	20	26	5,31	106,19						
VERIFICA SENZA ARMATURE TRASVERSALI (§4.1.2.1.3.1)											
	$A_{sl}$	$k_1$	$k$	$\rho_l$ (%)	$v_{min}$	$\sigma_{cp}$	$\alpha_c$	$V_{Rd}$	$V_{Ed}/V_{Rd}$		
	(cm <sup>2</sup> )			(%)	(MPa)	(MPa)		(kN)			
	106,19	0,15	1,42	0,94%	0,34	0,29	1,02	653,5	92,8%	VERIFICA OK	

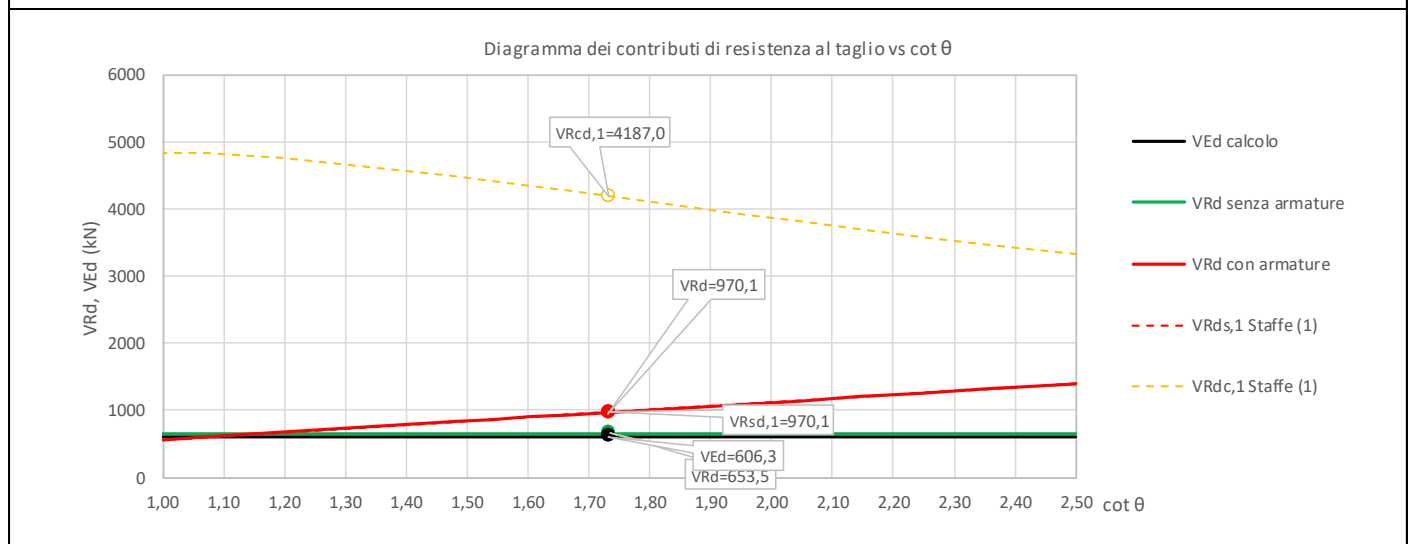



VI01 da km 2+785,05 a km 2+817,05:  
Relazione di calcolo Spalla S1

COMMESSA	LOTTO	FASE	ENTE	TIPO DOC	OPERA 7 DISCIPLINA			PROGR	REV	FOGLIO
LI0B	02	E	ZZ	CL	VI	01	04	001	B	168

## 12. VERIFICHE LOCALI

### 12.1 BAGGIOLI

Si procede alla verifica del baggiolo tipologico di dimensioni 180x180x30 cm, armato in verticale con 1Ø14/10 distribuiti sui lati perimetrali, armato in orizzontale con 1Ø12/10 staffe cerchiati esterne (n°2 braccia per direzione) e 8Ø12/10 ganci interni (n°8 braccia per direzione).

Al fine di mantenere un abbondante margine di sicurezza, i carichi di progetto verticale  $N_{Ed}$  ed orizzontale  $V_{Ed}$  sono stati ipotizzati come i massimi concomitanti previsti su tutti gli appoggi (F)-(UT)-(UL)-(M), vedi tabelle specifiche, inoltre l'impronta degli appoggi stessi è stata assunta cautelativamente assunta di 110x110 cm.

Le verifiche sono state svolte secondo le indicazioni del CEB-FIP Model Code 90 e secondo quanto riportato in letteratura riguardo gli studi di diffusione delle tensioni di compressione e trazione su un volume generico di calcestruzzo (Leonhardt, 1973).

Per le azioni dell'appoggio si considera una eccentricità addizionale di 5 cm, quindi una centratura non ottimale delle azioni sul volume di calcestruzzo del baggiolo con conseguente riduzione dell'area efficace di contatto.

Si sono considerate le armature di cerchiatura come collaboranti per il 0% ai fini dell'aumento della resistenza a compressione del calcestruzzo in zona compressa (Region I), mentre per le tensioni di trazione interna si sono considerate solo le armature trasversali interne (Region II).

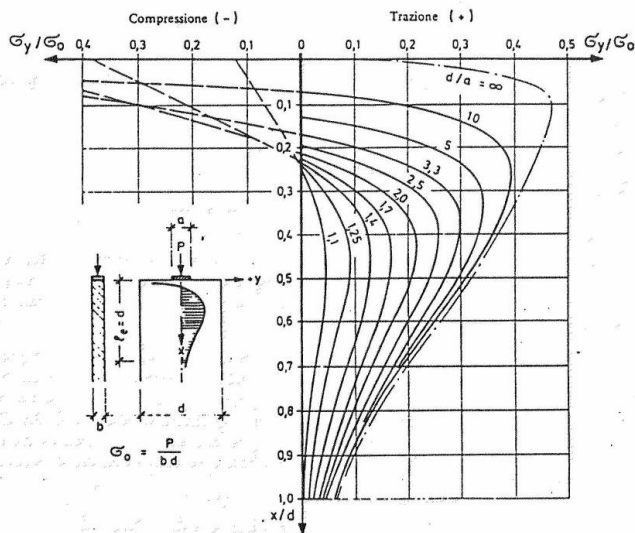

Fig. 3.6: Curve e grandezza delle tensioni trasversali  $\sigma_y$ , riferite a  $\sigma_0 = \frac{P}{b \cdot d}$ , lungo l'asse x per condizioni diverse  $d/a$  (40)

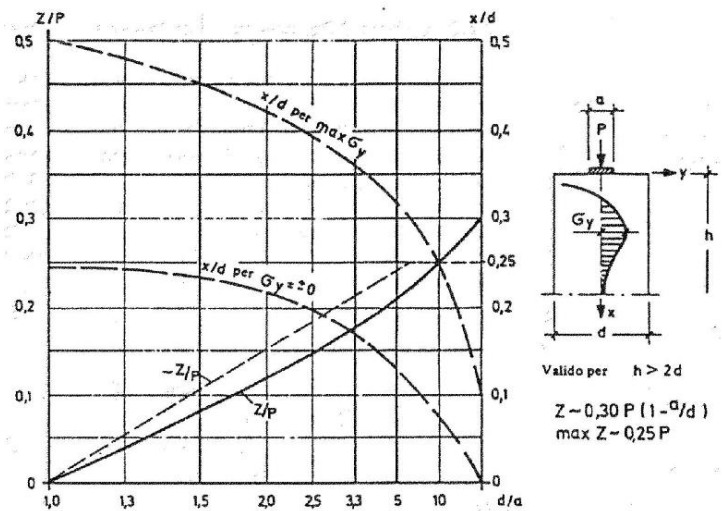

Fig. 3.8: Grandezza della forza di fenditura risultante Z, riferita al carico P, distanza della tensione massima trasversale  $\max \sigma_y$  e distanza del punto con  $\sigma_y = 0$  dal bordo caricato in lastre con  $h > 2d$  (40)

Figura 41 – Grafici da F. Leonhardt, 1973 "Casi speciali di dimensionamento delle strutture in c.a. e c.a.p."

**VI01 da km 2+785,05 a km 2+817,05:  
Relazione di calcolo Spalla S1**

COMMESSA	LOTTO	FASE	ENTE	TIPO DOC	OPERA 7 DISCIPLINA			PROGR	REV	FOGLIO
<b>LI0B</b>	<b>02</b>	<b>E</b>	<b>ZZ</b>	<b>CL</b>	<b>VI</b>	<b>01</b>	<b>04</b>	<b>001</b>	<b>B</b>	169

NOME: **BAGGIOLO TIPO**

VERIFICA BAGGIOLI (CEB-FIP MODEL CODE 90, F. LEONHARDT - 1973)

Rev. 09

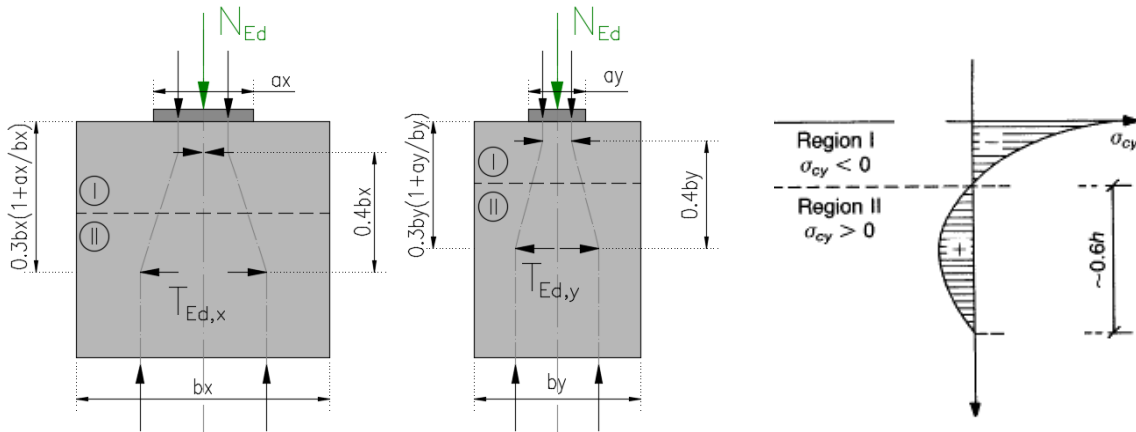

GEOMETRIA, AZIONI E MATERIALI VOLUME DI CALCOLO (MC90 §3.3.1, Leonhart §3.3.1)

$N_{Ed}$ (kN)	3000.0	$b_x$ (m)	1.800	$f_{y,d}$ (MPa)	391.3
$M_{Ed}$ (kNm)	150.0	$b_y$ (m)	1.800	$f_{ck}$ (MPa)	33.2
$e_{max}$ (m)	0.050	$a_x$ (m)	1.100	$a'_{cc}$	0.85
		$a_y$ (m)	1.100	$a'_x$ (m)	1.050
				$a'_y$ (m)	1.050
Altezza (m)	Posiz. $T_{ed}$ (m)	Altezza zona (m)	Posizione zona	Posizione zona	
	(b) (0,3b(1+a/b))	Region II (0,6b)	Region I (grafico)	Region II	Region I
Direz. X	1.80	0.87	1.08	0.22	1.30
Direz. Y	1.80	0.87	1.08	0.23	1.31
				da (m)	a (m)
				da (m)	a (m)
				0.00	0.22
				0.00	0.23
					b/a'
					1.71
					1.71

VERIFICA ARMATURE ORIZZONTALI (Trazione, Region II, MC90 §3.3.1, Leonhart §3.3.1)

Direz. X	$A_{sh}$ (cm <sup>2</sup> )	$T_{Rd}$ (kN)	$T_{Ed}$ (kN)	$T_{Ed}/T_{Rd}$	
Direz. X	3x8Ø12	18.09	707.7	>	375.0 53.0% VERIFICA OK
Direz. Y	3x8Ø12	27.13	1061.6	>	375.0 35.3% VERIFICA OK

VERIFICA CALCESTRUZZO CONFINATO (Compressione, Region I, MC90 §3.3.1, Leonhart §3.3.1)

Direz. X	$A_{sh}$ (cm <sup>2</sup> )	$\sigma_1$ (MPa)	$\alpha$	$\sigma_2$ (MPa)	$i_{ck,c}$ (MPa)	$i_{cd,c}$ (MPa)	$\sigma_{Ed}$ (MPa)	$\sigma_{Ed}/f_{cd,c}$
Direz. X	2x2Ø12	3.77	0.08	0.00	0.00	33.2	18.8	>
Direz. Y	2x2Ø12	3.77	0.08	0.00	0.00	33.2	18.8	>
	$v$	0.20	(formule cls confinato da EN 1992-1-1: 2005, NTC2018)				(stress compressione $\sigma_{Ed}$ con distribuzione approssimata triangolare)	
$C_{Ed}$ (kN)	600.0	$(C_{Ed}=v \cdot N_{Ed})$						

VERIFICA ARMATURE VERTICALI (Giunto di taglio, MC90 §6.10.2)

$V_{Ed,x}$ (kN)	2150.0	$N_{Ed,min}$ (kN)	1200.0	$\mu$	0.60
$V_{Ed,y}$ (kN)	2700.0	$\sigma_{Ed,min}$ (MPa)	1.09	$\beta_{fctd}$ (MPa)	0.00
$V_{Ed}$ (kN)	3451.4	$f_{cd,c}$ (MPa)	18.8	$A_{sv}$ (cm <sup>2</sup> )	213.52 <-- (2x17+2x17)Ø20
$\tau_{Rd} = \beta f_{ctd} + \mu(\rho f_{yd} + \sigma_{ed}) < 0.25 f_{cd}$				$T_{Rd}$ (MPa)	2.20
				$T_{Ed}$ (MPa)	1.07
				$T_{Ed}/T_{Rd}$	48.4% VERIFICA OK

Figura 42 – Baggiolo tipo – Verifica del calcestruzzo armato a compressione e trazione

MANDATARIA <b>HUB</b> ENGINEERING <small>CONSORZIO STABILE SOCIETÀ CONSORTILE &amp; R.L.</small>		MANDANTI <b>HYpro</b> S.P.A.		<b>LINEA PESCARA – BARI</b> <b>RADDOPPIO DELLA TRATTA FERROVIARIA TERMOLI-LESINA</b> <b>LOTTO 2 e 3 – RADDOPPIO TERMOLI - RIPALTA</b>										
<b>VI01 da km 2+785,05 a km 2+817,05:</b> <b>Relazione di calcolo Spalla S1</b>				COMMESSA	LOTTO	FASE	ENTE	TIPO DOC	OPERA 7 DISCIPLINA			PROGR	REV	FOGLIO
				LI0B	02	E	ZZ	CL	VI	01	04	001	B	170

## 12.2 DEFORMABILITA' SPALLA

### 12.2.1 Verifiche sicurezza del binario

Per la sicurezza del binario occorre garantire quanto riportato al §2.5.1.4.5.2-3 del MdP.

*“Al fine di garantire la sicurezza del binario rispetto a fenomeni di instabilità per compressione e rottura per trazione della rotaia, nonché rispetto ad eccessivi scorrimenti nel ballast, causa di un suo rapido deterioramento, occorre che vengano rispettati i seguenti limiti sull'incremento delle tensioni nel binario e sugli spostamenti relativi tra binario ed estradosso dell'impalcato o del rilevato. L'incremento massimo consentito di tensione nella rotaia causato dall'interazione binario-struttura prodotta dalle azioni indicate in 2.5.1.4.5.1 sarà assunto pari a:*

$\Delta\sigma_{c,max} = 60 \text{ N/mm}^2$  (per la compressione)

$\Delta\sigma_{t,max} = 70 \text{ N/mm}^2$  (per la trazione)

*Lo spostamento massimo consentito tra estradosso dell'impalcato o del rilevato e la faccia inferiore della traversa dovuto alle sole forze di avviamento e/o di frenatura sarà assunto pari a 5 mm. La verifica di sicurezza del binario, in termini di tensioni e spostamenti, andrà condotta considerando la combinazione caratteristica (rara) del metodo S.L.E., adottando per le azioni di cui al precedente punto 2.5.1.4.5.1 coefficienti  $\gamma_{oi}=1,0$  fermi restando i su esposti limiti di incremento di tensione nella rotaia.”*

*“Gli effetti dell'interazione binario-struttura in termini di azioni longitudinali trasmesse alla sottostruttura (reazioni vincolari negli appoggi fissi), tensioni supplementari nel binario e scorrimenti relativi binario-impalcato, saranno valutati mediante una serie di analisi di simulazione del comportamento del ponte soggetto alle azioni termiche ed ai carichi orizzontali e verticali dei convogli in transito, portando in conto la resistenza ai movimenti longitudinali del binario e la rigidità della struttura, attraverso un modello di calcolo del tipo riportato in Fig. 2.5.1.4.5.3-1. In alternativa, è possibile effettuare una valutazione semplificata delle reazioni vincolari con il metodo riportato nell'Allegato 3, oppure con il metodo di cui all'Allegato 4 qualora siano rispettate le condizioni ivi elencate. In tal caso il rispetto dei limiti sulle altre grandezze di interesse (tensioni nelle rotaie e spostamenti relativi binario-impalcato) può ritenersi adeguatamente soddisfatto senza specifiche verifiche.”*

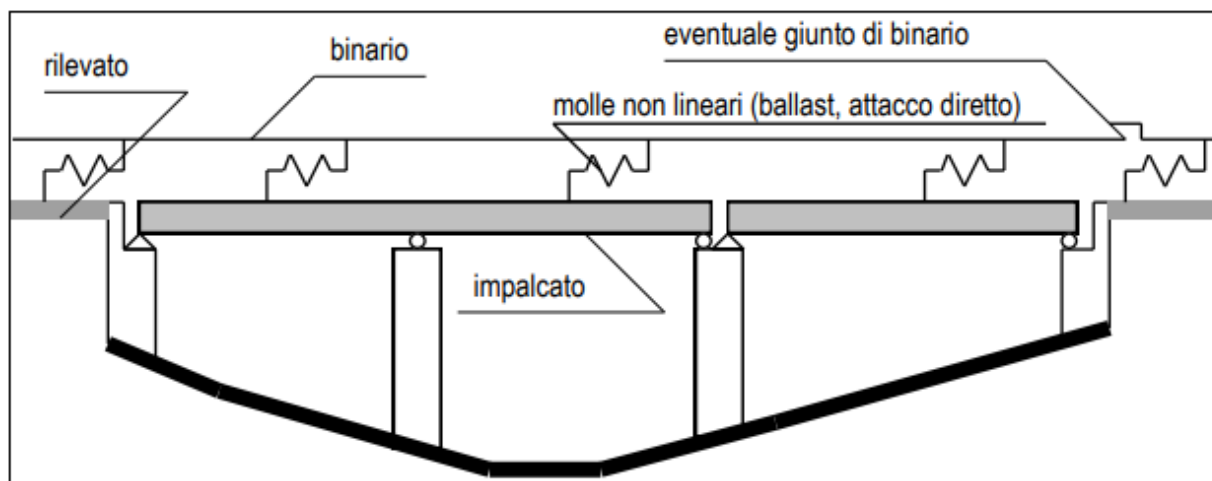

Fig. 2.5.1.4.5.3-1 - Schema di modello strutturale per valutare l'interazione.

Figura 43 – Interazione binario- struttura - Schema generale di calcolo

“ALLEGATO 4 – VALUTAZIONE SEMPLIFICATA DELLE REAZIONI DOVUTE AGLI EFFETTI DI INTERAZIONE, METODO PER SINGOLA LUCE APPOGGIATA

Per una sovrastruttura realizzata con un singolo impalcato (in semplice appoggio) non è necessario il controllo delle tensioni nella rotaia se:

- La sottostruttura ha rigidezza  $K$  sufficiente a limitare lo spostamento dell'impalcato in direzione longitudinale dovuto all'avviamento e alla frenatura  $\delta_B$ , ad un massimo di 5 mm in presenza delle forze longitudinali dovute all'avviamento e alla frenatura definite in

MANDATARIA <b>HUB</b> ENGINEERING <small>CONSORZIO STABILE SOCIETÀ CONSORTILE &amp; S.R.L.</small>	MANDANTI <b>HYpro</b> S.P.A.	<b>LINEA PESCARA – BARI</b> <b>RADDOPPIO DELLA TRATTA FERROVIARIA TERMOLI-LESINA</b> <b>LOTTO 2 e 3 – RADDOPPIO TERMOLI - RIPALTA</b>										
		<b>VI01 da km 2+785,05 a km 2+817,05:</b> <b>Relazione di calcolo Spalla S1</b>	COMMESSA	LOTTO	FASE	ENTE	TIPO DOC	OPERA 7 DISCIPLINA			PROGR	REV
		<b>LI0B</b>	<b>02</b>	<b>E</b>	<b>ZZ</b>	<b>CL</b>	<b>VI</b>	<b>01</b>	<b>04</b>	<b>001</b>	<b>B</b>	171

2.5.1.4.3.3; per la determinazione degli spostamenti si raccomanda di prendere in conto la configurazione e le proprietà della struttura date in 2.5.1.4.5.3;

- Per le azioni da traffico verticale lo spostamento longitudinale dell'estradosso dell'impalcato all'estremità dovuto alla deformazione dell'impalcato  $\delta H$ , non supera i 5mm;
- La lunghezza di espansione  $L_T$  è minore di 40 m.”

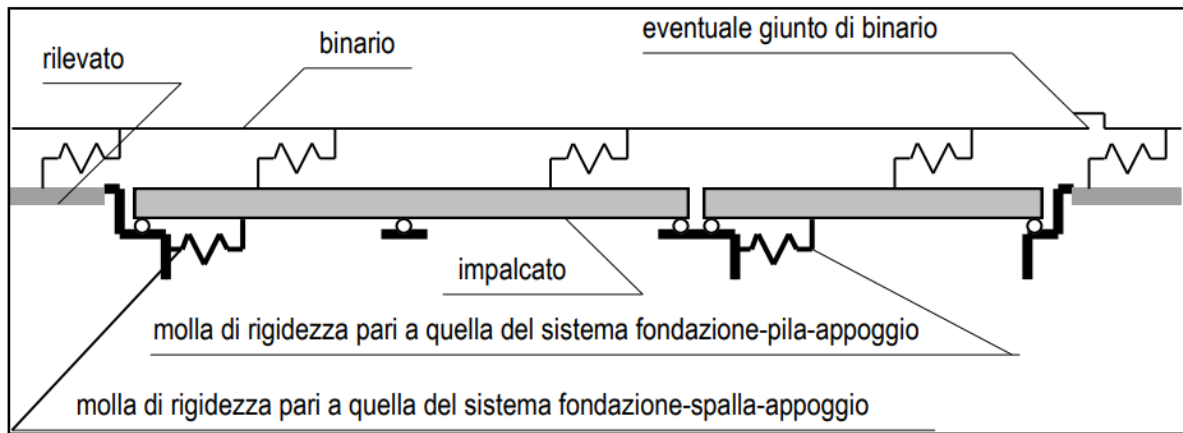

Fig. 2.5.1.4.5.3-3 - Schema di modello strutturale semplificato per valutare l'interazione.

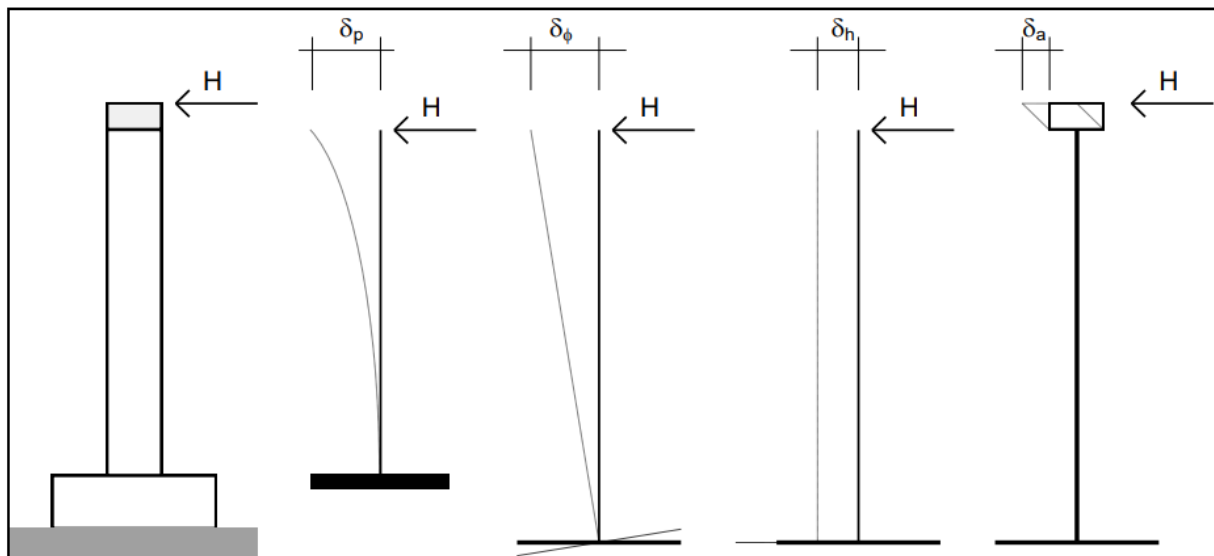

Fig. 2.5.1.4.5.3-4 - Individuazione dei contributi alla deformabilità complessiva del sistema fondazione-pila-appoggio

Figura 44 – Interazione binario- struttura - Schema semplificato di calcolo

Nel caso in oggetto, considerando la massima altezza pila prevista e le valutazioni effettuate nel dimensionamento delle sottofondazioni, alla cui documentazione di calcolo si rimanda per ulteriori dettagli, per la verifica di sicurezza si ha quanto segue.

MANDATARIA  MANDANTI 	<b>LINEA PESCARA – BARI</b> <b>RADDOPPIO DELLA TRATTA FERROVIARIA TERMOLI-LESINA</b> <b>LOTTO 2 e 3 – RADDOPPIO TERMOLI - RIPALTA</b>										
	<b>VI01 da km 2+785,05 a km 2+817,05:</b> <b>Relazione di calcolo Spalla S1</b>	COMMESSA	LOTTO	FASE	ENTE	TIPO DOC	OPERA 7 DISCIPLINA			PROGR	REV
	<b>LI0B</b>	<b>02</b>	<b>E</b>	<b>ZZ</b>	<b>CL</b>	<b>VI</b>	<b>01</b>	<b>04</b>	<b>001</b>	<b>B</b>	172

NOME: IMPALCATO L=32 m		CALCOLO FORZA AVVIAMENTO / FRENATURA				Rev. 00
L calcolo (m)	30,00	Lunghezza tra appoggi			Distanza PF/appoggi (m)	3,10
L (m)	32,00	Lunghezza di binario carico				
TRENO LM71 e SW/0		TRENO SW/2				
α (-)	1,10	α (-)	1,00			
Q <sub>3,f</sub> (kN)	704,0	Q <sub>3,f</sub> (kN)	1120,0		Forza frenatura caratt. longitudinale	
V <sub>3,f</sub> (kNm)	72,7	V <sub>3,f</sub> (kNm)	115,7		Forza frenatura caratt. verticale	
Q <sub>3,a</sub> (kN)	1100,0	Q <sub>3,a</sub> (kN)	1000,0		Forza avviamento caratt. longitudinale	
V <sub>3,a</sub> (kNm)	113,7	V <sub>3,a</sub> (kNm)	103,3		Forza avviamento caratt. verticale	
<b>VERIFICHE SICUREZZA BINARIO (§2.5.1.4.5.3 MdP)</b>						
Q <sub>3,f</sub> (kN)	1120,0	Massima azione frenatura per LM71 o SW/0 o SW/2				
Q <sub>3,a</sub> (kN)	1100,0	Massima azione avviamento per LM71 o SW/0 o SW/2				
H (kN)	2220,0	Massima azione applicata all'appoggio				
I <sub>L</sub> (m <sup>4</sup> )	30,38	Inerzia longitudinale elevazione				
E (MPa)	33346	Modulo elastico elevazione				
H <sub>elev</sub> (m)	6,00	Altezza elevazione				
K (kN/m)	14067844	$K=(3 \cdot E \cdot I_L) / H_{elev}^3$				
δ <sub>p</sub> (mm)	0,2	Spostamento deformabilità elastica elevazione	(da calcolo fondazioni)			
δ <sub>φ</sub> (mm)	0,0	Spostamento deformabilità rotazione fondazione	φ (rad)	0,00001		
δ <sub>h</sub> (mm)	1,0	Spostamento deformabilità traslazionefondazione	s <sub>h</sub> (mm)	1,0		
δ <sub>a</sub> (mm)	1,0	Spostamento deformabilità appoggi				
Σ δ <sub>i</sub> (mm)	2,2	Spostamento totale	<	5.0 mm	<b>OK VERIFICATO</b>	

### 12.2.2 Effetti del secondo ordine

Con riferimento alle valutazioni degli spostamenti orizzontali di testa spalla effettuati nella condizione di esercizio SLE RA (verifica di sicurezza del binario) e nella condizione sismica SLV (verifiche escursione giunti), visti i valori trascurabili in relazione alle dimensioni e alla snellezza della sottostruttura, si conferma che gli effetti del secondo ordine dei carichi applicati verticali sono irrilevanti ai fini dei calcoli di dimensionamento.

VI01 da km 2+785,05 a km 2+817,05:  
Relazione di calcolo Spalla S1

COMMESSA	LOTTO	FASE	ENTE	TIPO DOC	OPERA 7 DISCIPLINA			PROGR	REV	FOGLIO
LI0B	02	E	ZZ	CL	VI	01	04	001	B	173

## 12.3 RITEGNI

Si verificano i ritegni trasversali e longitudinali alle massime azioni sismiche SLV secondo il modello teorico locale a tirante – puntone, come previsto in ENV 1992 e CEB-FIP Model Code 90.

Nei paragrafi seguenti viene indicata la geometria, lo schema di calcolo, le armature previste e le massime azioni orizzontali  $N_{Ed}$  considerate nei vari casi, nell'ipotesi a favore di sicurezza di un'amplificazione delle forze sismiche trasmesse di 1.10 e di spessori strutturali delle superfici di contatto cautelativamente ridotte.

### 12.3.1 Campata L=32 m

#### 12.3.1.1 Ritegni trasversali

Dato che lo scarico avviene mediante un ritegno metallico sospeso collegato al traverso, si rimanda alla relazione di calcolo dell'impalcato per le verifiche di dettaglio.

#### 12.3.1.2 Ritegni longitudinali

Si considera l'azione  $N_{Ed}=1.10 \cdot 2150 = 2365$  kN, un'armatura al corrente teso verticale di  $1\text{Ø}20/10$  e un'armatura distribuita interna di staffe/ganci  $1\text{Ø}12/10/10$  ad assorbire le trazioni orizzontali all'interno del ritegno. A favore di sicurezza, si considera un effetto di confinamento delle armature trasversali nullo.

NOME: RITEGNI LONG. L=32m		VERIFICHE LOCALI METODO STRUT-TIE (ENV 1992, CEB-FIP MC90)		Rev. 09
<b>GEOMETRIA</b>		<b>MATERIALI</b>		<b>AZIONI</b>
$D_1$ (m)	0.35	$f_{y,d}$ (MPa)	391.3	$N_{Ed}$ (kN)
$D_3$ (m)	0.40	$f_{c,k}$ (MPa)	33.20	$V_{Ed}$ (kN)
$a$ (m)	0.67	$\alpha_{cc}$	0.85	
$d$ (m)	0.75	$\nu$	0.87	
$B$ (m)	1.70			
$\theta$ (rad)	0.420 (24.1°)			
<b>VERIFICA ARMATURA</b>				
- Tiranti tesi				
$T=T_3$ (kN)	1533.8			
$A_s$ (mm <sup>2</sup> )	5338 (1x1Ø20/10)	$\sigma_{Ed}/f_{y,d}$	73.4%	VERIFICA OK
$\sigma_s$ (MPa)	287.34			
$T_w=T_2$ (kN)	2365.0			
$A_{sw}$ (mm <sup>2</sup> )	12875 (1Ø12/10/10)	$\sigma_{Ed}/f_{y,d}$	46.9%	VERIFICA OK
$\sigma_{sw}$ (MPa)	183.69			
<b>VERIFICA CALCESTRUZZO</b>				
- Armatura di confinamento (NTC2018 §4.1.2.1.2.1)				
$A_{sh}$ (mm <sup>2</sup> )	0 (-)	$f_{c,k,c}$ (MPa)	33.2	
$\sigma_1$ (MPa)	0.00	$f_{cd,c}$ (MPa)	18.8	
$\alpha$	1.00	$\sigma_{Rd,max}$ (MPa)	16.31	
$\sigma_2$ (MPa)	0.00			
- Puntoni compressi				
$C_1$ (kN)	2590.2			
$B_1$ (m)	0.32	$\sigma_{Ed}/\sigma_{Rd,max}$	29.2%	VERIFICA OK
$\sigma_{c1}$ (MPa)	4.77			
$C=C_2$ (kN)	2590.2			
$B_2$ (m)	0.98	$\sigma_{Ed}/\sigma_{Rd,max}$	9.5%	VERIFICA OK
$\sigma_{c2}$ (MPa)	1.55			

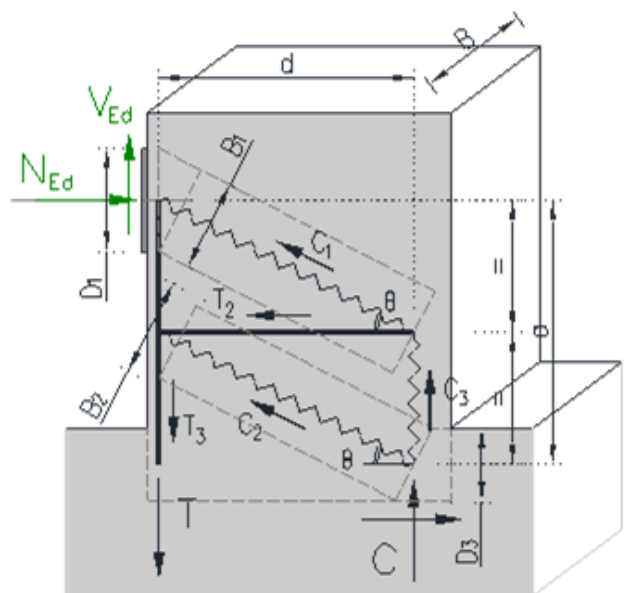

VI01 da km 2+785,05 a km 2+817,05:  
Relazione di calcolo Spalla S1

COMMESSA	LOTTO	FASE	ENTE	TIPO DOC	OPERA 7 DISCIPLINA			PROGR	REV	FOGLIO
LI0B	02	E	ZZ	CL	VI	01	04	001	B	174



Figura 45 – Schema delle verifiche locali del ritegno longitudinale

MANDATARIA <b>HUB</b> ENGINEERING <small>CONSORZIO STABILE SOCIETÀ CONSORTILE A R.L.</small>		MANDANTI <b>HYpro</b> S.P.A.		<b>LINEA PESCARA – BARI</b> <b>RADDOPPIO DELLA TRATTA FERROVIARIA TERMOLI-LESINA</b> <b>LOTTO 2 e 3 – RADDOPPIO TERMOLI - RIPALTA</b>								
<b>VI01 da km 2+785,05 a km 2+817,05:</b> <b>Relazione di calcolo Spalla S1</b>		COMMESSA	LOTTO	FASE	ENTE	TIPO DOC	OPERA 7 DISCIPLINA			PROGR	REV	FOGLIO
		<b>LI0B</b>	<b>02</b>	<b>E</b>	<b>ZZ</b>	<b>CL</b>	<b>VI</b>	<b>01</b>	<b>04</b>	<b>001</b>	<b>B</b>	175

### 13. RIEPILOGO INCIDENZE C.A.

Dalle verifiche effettuate sugli elementi in c.a. costituenti la sottostruttura in oggetto, si riassumono di seguito i principali valori di incidenza di armature previsti rispetto ai volumi totali di calcestruzzo.

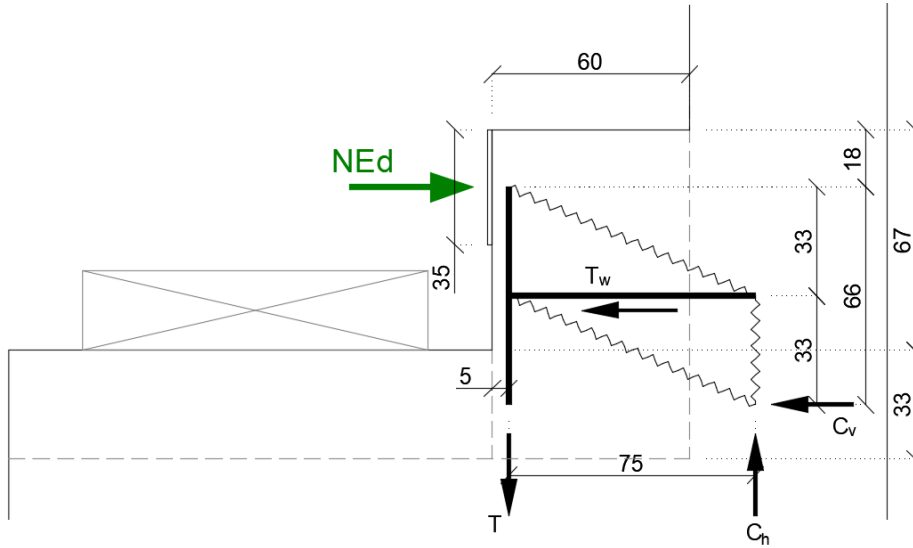
Sottostruttura	Plinto (kg/m <sup>2</sup> )	Elevazione (kg/m <sup>2</sup> )	Muri (kg/m <sup>2</sup> )	Paraghiaia (kg/m <sup>2</sup> )	Baggioli (kg/m <sup>2</sup> )	Ritegni (kg/m <sup>2</sup> )
SPALLA SP1	100	80	150	100	350	450



MANDATARIA  CONSORZIO STABILE SOCIETÀ CONSORTILE & S.R.L.	MANDANTI 	<b>LINEA PESCARA – BARI</b> <b>RADDOPPIO DELLA TRATTA FERROVIARIA TERMOLI-LESINA</b> <b>LOTTO 2 e 3 – RADDOPPIO TERMOLI - RIPALTA</b>										
		<b>VI01 da km 2+785,05 a km 2+817,05:</b> <b>Relazione di calcolo Spalla S1</b>	COMMESSA	LOTTO	FASE	ENTE	TIPO DOC	OPERA 7 DISCIPLINA			PROGR	REV
		<b>LI0B</b>	<b>02</b>	<b>E</b>	<b>ZZ</b>	<b>CL</b>	<b>VI</b>	<b>01</b>	<b>04</b>	<b>001</b>	<b>B</b>	176

## 14. APPOGGI E GIUNTI

### 14.1 APPOGGI

Gli apparecchi d'appoggio sono dimensionati per le massime azioni statiche orizzontali, trasversali e verticali in condizione statica SLU e sismica SLV, con riferimento all'analisi elastica con  $q=1.00$ .

Le massime azioni sismiche assorbite dai vincoli dell'impalcato in acciaio  $L=32$  m sono state valutate considerando lo spettro elastico longitudinale o trasversale.

Massa efficace longitudinale (kg)	1308900	(Intera campata)
Massa efficace trasversale (kg)	909743	(Mezza campata)
Massa efficace verticale (kg)	909743	(Mezza campata)
Forza sismica longitudinale (kN)	3916	
Forza sismica trasversale (kN)	2722	
Forza sismica verticale (kN)	1361	
Spettro elastico longitudinale $S_e(T)$ (g)	0.3050	(vedi calcolo spalle)
Spettro elastico trasversale $S_e(T)$ (g)	0.3050	
Spettro elastico verticale $S_{ve}(T)$ (g)	0.1525	

APPOGGI	Appoggio (F)			Appoggio (UL)			Appoggio (M)		
	Long.	Trasv.	Vert.	Long.	Trasv.	Vert.	Long.	Trasv.	Vert.
<b>SLU PERM</b>									
<b>Max (kN)</b>	±0	±0	+1200	±0	±0	+1200	±0	±0	+2550
<b>Min (kN)</b>	±0	±0	+1200	±0	±0	+1200	±0	±0	+2550
<b>SLU</b>									
<b>Max (kN)</b>	±300	±250	+2350	±0	±200	+2450	±0	±0	+3000
<b>Min (kN)</b>	-±850	-±150	+800	±0	-±100	+850	±0	±0	+1250
<b>SLV</b>									
<b>Max (kN)</b>	±2150	±1350	+1100	±0	±2700	+1100	±0	±0	+2100
<b>Min (kN)</b>	-±1750	-±1350	+600	±0	-±2700	+600	±0	±0	+1100
<b>TOTALE (kN)</b>	<b>±2150</b>	<b>±1350</b>	<b>±2350</b>	<b>±0</b>	<b>±2700</b>	<b>±2450</b>	<b>±0</b>	<b>±0</b>	<b>±3000</b>
<b>Spost. Max (mm)</b>	-	-	-	<b>±160</b>	-	-	<b>±160</b>	<b>±5</b>	-

### 14.2 ESCURSIONE DEI GIUNTI

In accordo con il p.to 2.5.2.1.5.1 del RFI DTC SICS PS MA IFS 001 A, per ponti e viadotti costituiti da una serie di travi semplicemente appoggiate di uguale luce, l'entità dell'escursione totale dei giunti e degli apparecchi di appoggio mobili può essere valutata come segue:

$$E_L = k_1 \cdot (E_1 + E_2 + E_3) = k_1 \cdot (2D_t + 4d_{Ed} \cdot k_2 + 2d_{eg})$$

$E_1$  spostamento dovuto alla variazione termica uniforme

$E_2$  spostamento dovuto alla risposta della struttura all'azione sismica

$E_3$  spostamento dovuto all'azione sismica fra le fondazioni non collegate

$k_1$  coefficiente di non contemporaneità dei valori massimi corrispondenti a ciascun evento singolo

MANDATARIA 		MANDANTI 		<b>LINEA PESCARA – BARI</b> <b>RADDOPPIO DELLA TRATTA FERROVIARIA TERMOLI-LESINA</b> <b>LOTTO 2 e 3 – RADDOPPIO TERMOLI - RIPALTA</b>								
<b>VI01 da km 2+785,05 a km 2+817,05:</b> <b>Relazione di calcolo Spalla S1</b>		COMMESSA	LOTTO	FASE	ENTE	TIPO DOC	OPERA 7 DISCIPLINA			PROGR	REV	FOGLIO
		<b>LI0B</b>	<b>02</b>	<b>E</b>	<b>ZZ</b>	<b>CL</b>	<b>VI</b>	<b>01</b>	<b>04</b>	<b>001</b>	<b>B</b>	<b>177</b>

$k_2$  coefficiente legato alla probabilità di moto in controfase di due pile adiacenti

$d_E = \pm \mu_d \cdot d_{Ee}$  spostamento relativo totale tra le parti, pari allo spostamento  $d_E$  prodotto dall'azione sismica di progetto, calcolato come indicato nel paragrafo 7.3.3.3 delle NTC 2008

$d_{Ee}$  spostamento corrispondente al periodo di vibrazione della pila ricavato dallo spettro elastico in termini di spostamento e  $\mu_D = q$  per  $T_1 \geq T_C$  oppure  $\mu_D = 1 + (q-1) \cdot T_C / T_1$  per  $T_1 < T_C$  e con la limitazione  $\mu_D \leq 5q-4$  ( $q$  è il fattore di struttura).

$d_{eg}$  spostamento relativo tra le parti dovuto agli spostamenti relativi del terreno, da valutare secondo il paragrafo 3.2.3.3 delle NTC 2008. Il valore di spostamento assoluto orizzontale massimo del suolo di un punto può calcolarsi come  $d_g = 0.025 \cdot a_g \cdot S \cdot T_C T_D$

$a_g, S, T_C, T_D$  parametri sismici definiti ai capitoli precedenti

Nel caso in esame si ha che l'impalcato risulta vincolato con appoggi fissi al pulvino spalla, pertanto le fondazioni sono tra loro collegate e prive di spostamenti relativi, sia in condizione statica che sismica.

L'unico spostamento relativo al livello del giunto strutturale risulta in una minima deformazione termica del retrotrave, la quale escursione viene imposta con il valore convenzionale di  $\pm 5$  mm e un varco di dimensioni 50 mm.