

VIADOTTO VI04										
PILA n°	P. Ferro [B. dispari]	costante [B. impari]	Q.T. [Estradosso Pulvino]	Q.F. [Estradosso Plinto]	Q.I. [Intradosso Plinto]	H(m)	h plinto	H1	h pulvino	L Pali (m)
7	24,58	3,90	20,68	7,58	5,08	13,10	2,5	11,00	2,10	28
8	24,58	4,50	20,08	7,58	5,08	12,50	2,5	11,00	1,50	28
8	24,18	4,50	19,68	7,68	5,18	12,00	2,5	10,50	1,50	28
8	24,18	3,90	20,28	7,68	5,18	12,60	2,5	10,50	2,10	28

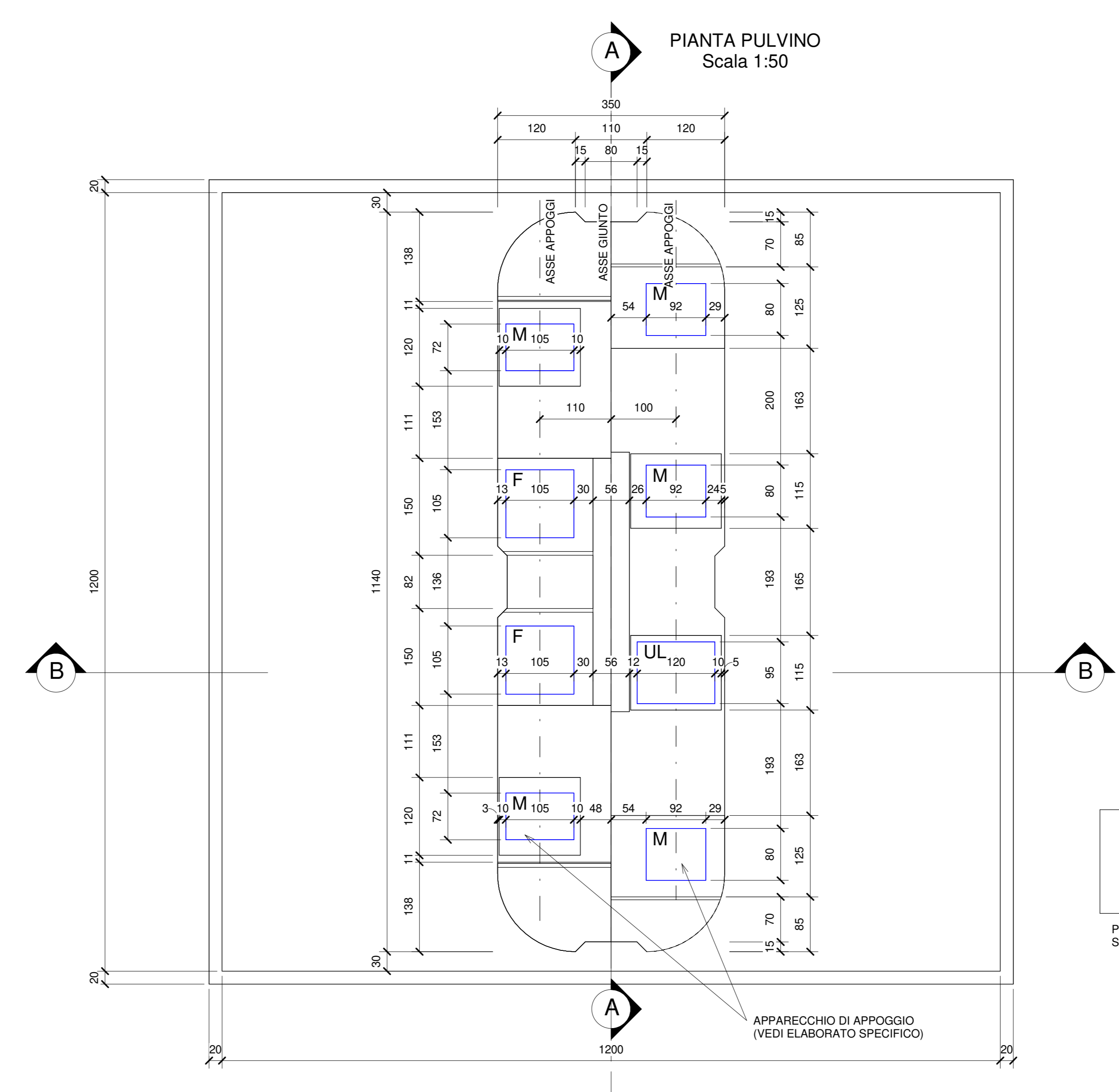
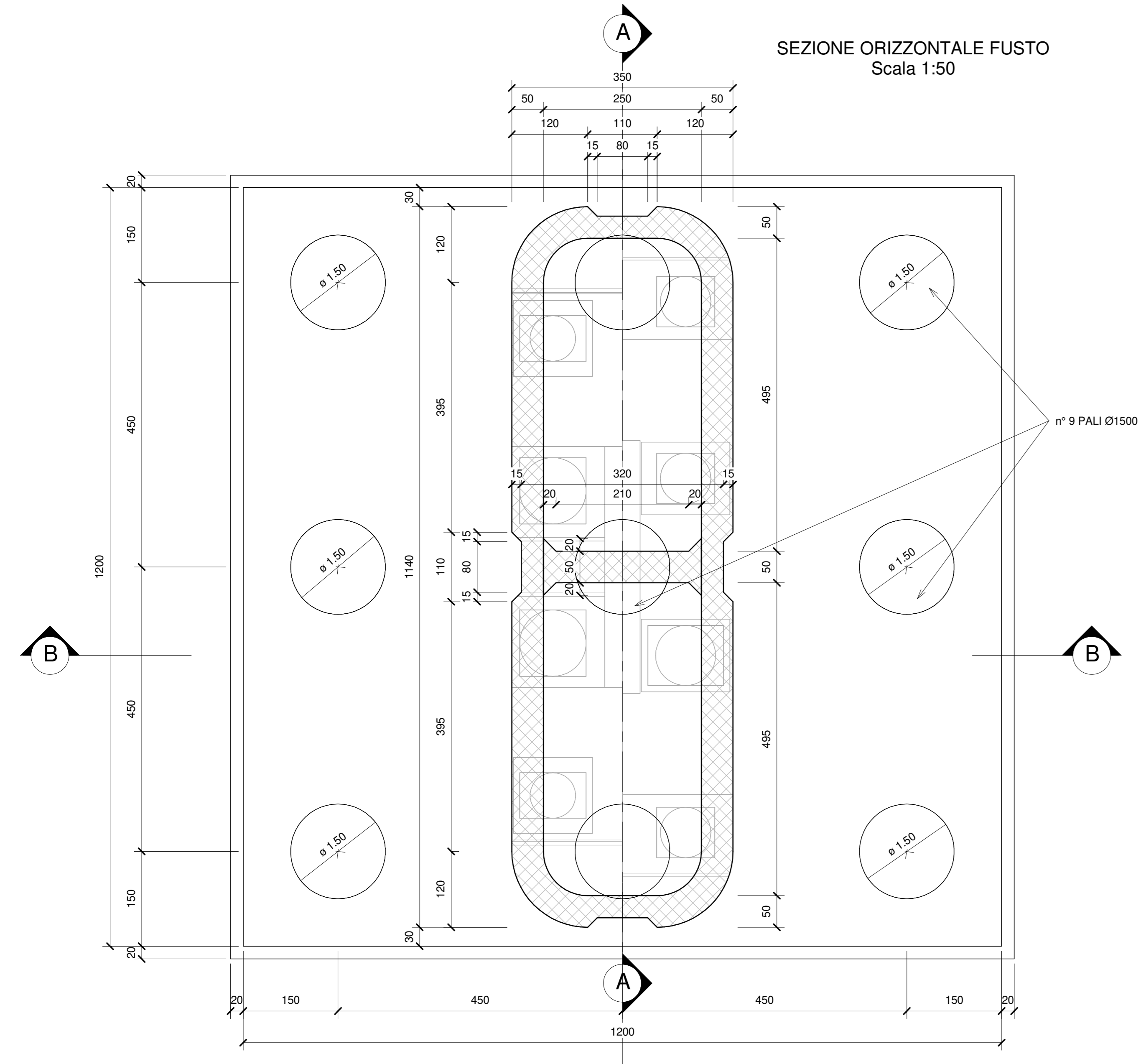

PER LA TABELLA MATERIALI E LE INCIDENZE ARMATURE DELLE OPERE CIVILI SI RIMANDA ALLO ELABORATO SPECIFICO

COMMITTENTE: **RFI** RETE FERROVIARIA ITALIANA - GRUPPO FERROVIE DELLO STATO ITALIANO

DIREZIONE LAVORI: **ITALFERR** GRUPPO FERROVIE DELLO STATO ITALIANO

APPALTORE: **AGOSTINO** COSTRUZIONI - GENERALI

MANDATARIA: **ATLANTE**

PROGETTAZIONE: **HUB** MANDANTI: **HYPRO**

PROGETTO ESECUTIVO

LINEA PESCARA - BARI
RADDOPPIO DELLA TRATTA FERROVIARIA TERMOLI - LESINA
LOTTO 2 e 3: RADDOPPIO TERMOLI - RIPALTA

Opere D'Arte Maggiori - Ponti e Viadotti Ferroviari
 VI04 da km 8+492,140 a km 8+907,140
 Carpentaria pile P7-P8

APPALTORE: **AGOSTINO** DIRETTORE DELLA PROGETTAZIONE: **Ing. Riccardo Pizzarello** SCALA: 1:50

COMMESSA: **L10B.02.E.ZZ.BB.VI04.05.002.B**

Rev.	Descrizione	Redatto	Data	Verificato	Data	Approvato	Data	Autorizzato Data
A	Prima emissione	M. Gatti	02/09/2023	M. Gatti	02/09/2023	M. Gatti	02/09/2023	02/09/2023
B	Aggiornamento per RAV	M. Gatti	02/09/2023	M. Gatti	02/09/2023	M. Gatti	02/09/2023	02/09/2023

File: L10B.02.E.ZZ.BB.VI04.05.002.B.pdf