

PILA n°	P. Ferro	Costante impalcato	Q.T.			H(m)	h pulvino	H1	h pulvino	L Pali (m)
			[Estradosso Pulvino]	[Estradosso Plinto]	[Intradosso Plinto]					
1	16,65	3,88	12,77	5,77	3,27	7,00	2,5	5,50	1,5	35
2	16,35	3,88	12,47	4,97	2,47	7,50	2,5	6,00	1,5	39
3	16,05	3,88	12,17	4,67	2,17	7,50	2,5	6,00	1,5	39
4	15,75	3,88	11,87	4,37	1,87	7,50	2,5	6,00	1,5	39
5	15,45	3,88	11,57	4,57	2,07	7,00	2,5	5,50	1,5	39
6	15,15	3,88	11,27	4,27	1,77	7,00	2,5	5,50	1,5	39
7	14,85	3,88	10,97	4,47	1,97	6,50	2,5	5,00	1,5	39
8	14,55	3,88	10,67	4,67	2,17	6,00	2,5	4,50	1,5	38
9	14,25	3,88	10,37	3,37	0,87	7,00	2,5	5,50	1,5	39
10	13,95	3,88	10,07	3,57	1,07	6,50	2,5	5,00	1,5	39
11	13,65	3,88	9,77	4,77	2,27	5,00	2,5	3,50	1,5	38

SEZIONE ORIZZONTALE FUSTO
Scala 1:50

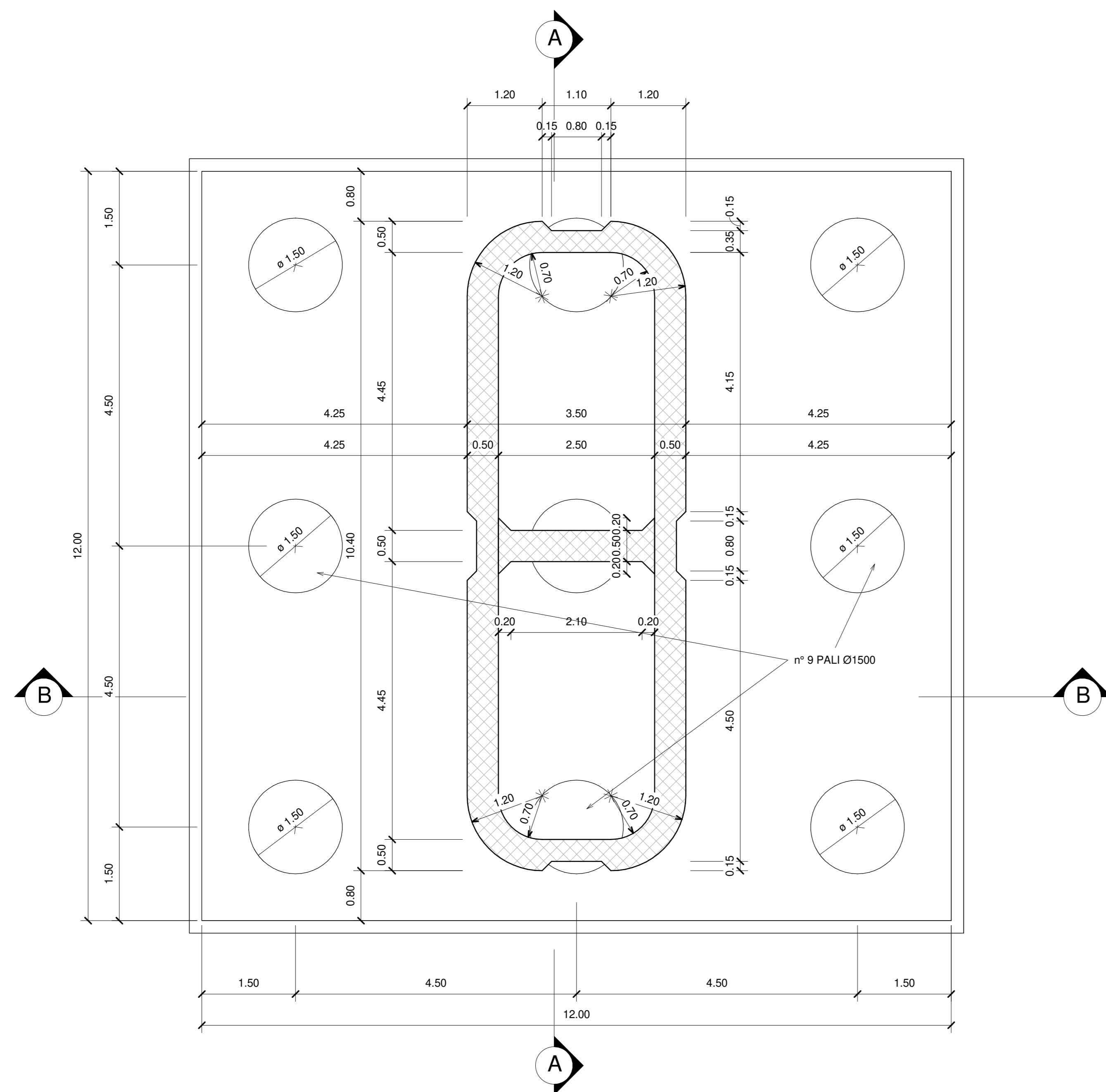

PIANTA PULVINO
Scala 1:50

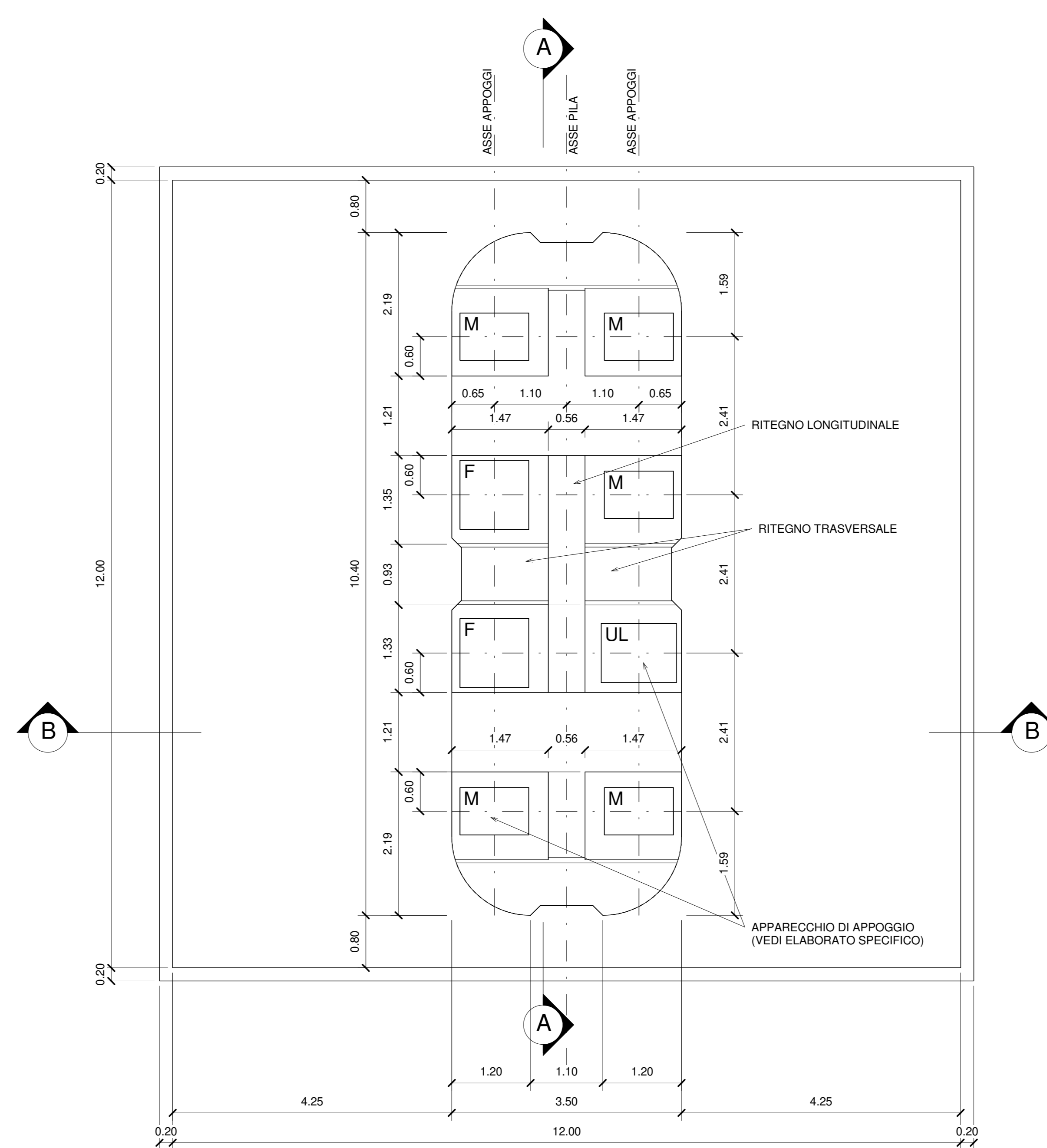

F APPOGGIO FISSO
M APPOGGIO MULTIDIREZIONALE
UL APPOGGIO UNIDIREZIONALE LONGITUDINALE
UT APPOGGIO UNIDIREZIONALE TRASVERSALE

PER LE CARATTERISTICHE SI RIMANDA ALLO ELABORATO SPECIFICO

PER LA TABELLA MATERIALI E LE INCIDENZE ARMATURE DELLE OPERE CIVILI SI RIMANDA ALLO ELABORATO SPECIFICO

COMMITTENTE
RFI
RETE FERROVIARIA ITALIANA
GRUPPO FERROVIE DELLO STATO ITALIANE
DIREZIONE INVESTIMENTI
DIREZIONE PROGRAMMI INVESTIMENTI
DIREZIONE SUD - PROGETTO ADRIATICA

DIREZIONE LAVORI

APPALTATORE
AGOSTINO
INGEGNERIA - ARCHITETTURA

MANDATARIA
HUB

MANDANTI
ATLANTE
HYPRO

PROGETTO ESECUTIVO
LINEA PESCARA - BARI
RADDOPPIO DELLA TRATTA FERROVIARIA TERMOLI - LESINA
LOTTO 2 e 3: RADDOPPIO TERMOLI - RIPALTA

Opere D'Arte Maggiori - Ponti e Viadotti Ferroviari
Vi05 da km 9+666,20 a km 9+966,20
Carpenteria pile con fondazione tipo 3

APPALTATORE
DIRETTORE TECNICO
DIRETTORE DELLA PROGETTAZIONE
DIRETTORE DEI LAVORI

PROGETTAZIONE
MANTENIMENTO
REVISIONE

SCALA:
1:50

COMMESSA LOTTO FASE ENTE TIPO DOC. OPERA/DISCIPLINA PROG. REV.

L10B 02 E ZZ BB V10505 001 B

Rev.	Descrizione	Redatto	Data	Verificato	Data	Approvato	Data	Autorizzato Data
A	Prima emissione	ATA	02/05/2011	Managers	02/05/2011	ATA	02/05/2011	ATA
B	Aggiornamento per RAV	ATA	02/05/2011	Managers	02/05/2011	ATA	02/05/2011	ATA

File: L10B.02.E.ZZ.BB.VI05.0.5.001.B.pdf