

PIANTA CHIAVE

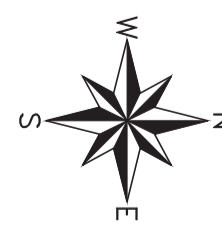

PIANTA FONDAZIONI - Scala 1:200

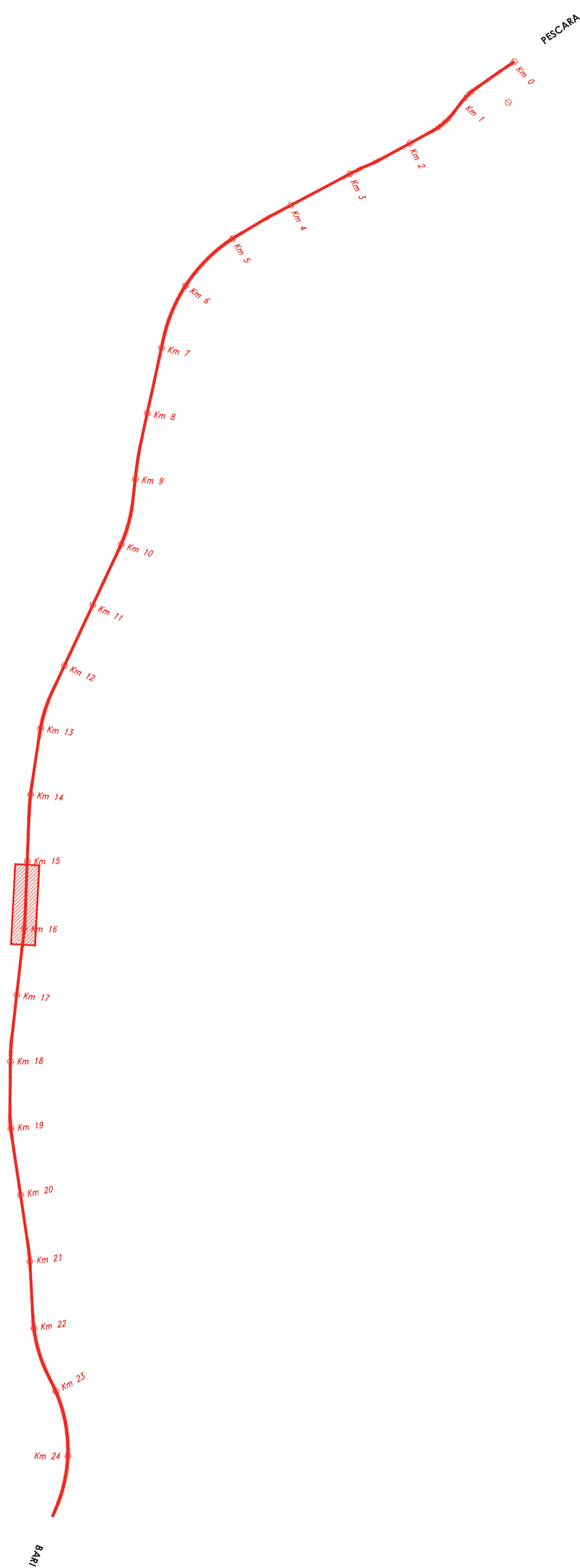
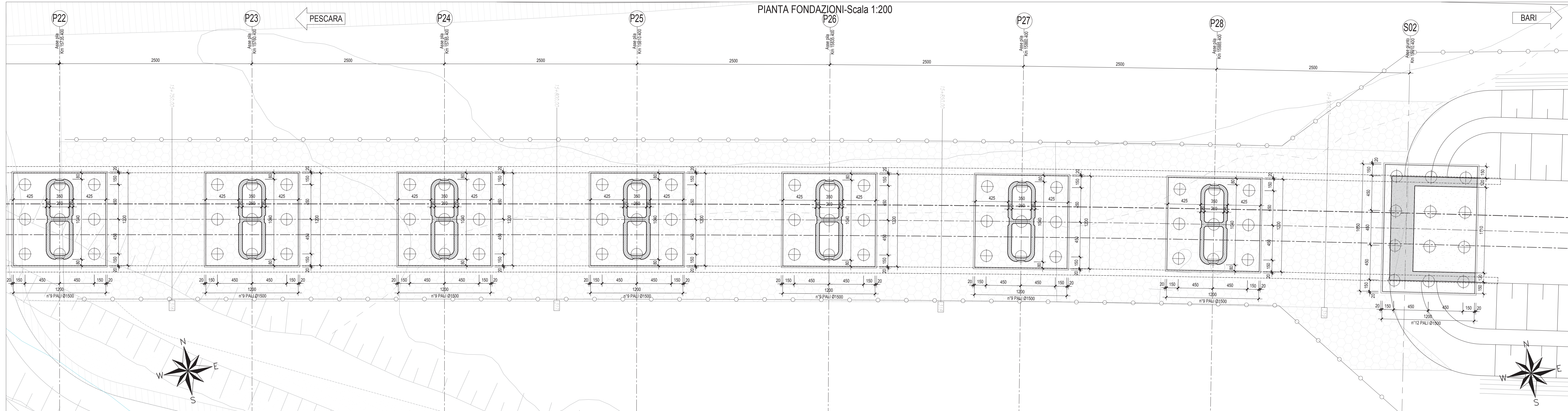

N.B. - Per la tabella materiali delle Opere Civili si rimanda all'elaborato LIB02.EZZ.SP.010001.001B

SEZIONE LONGITUDINALE - Scala 1:200

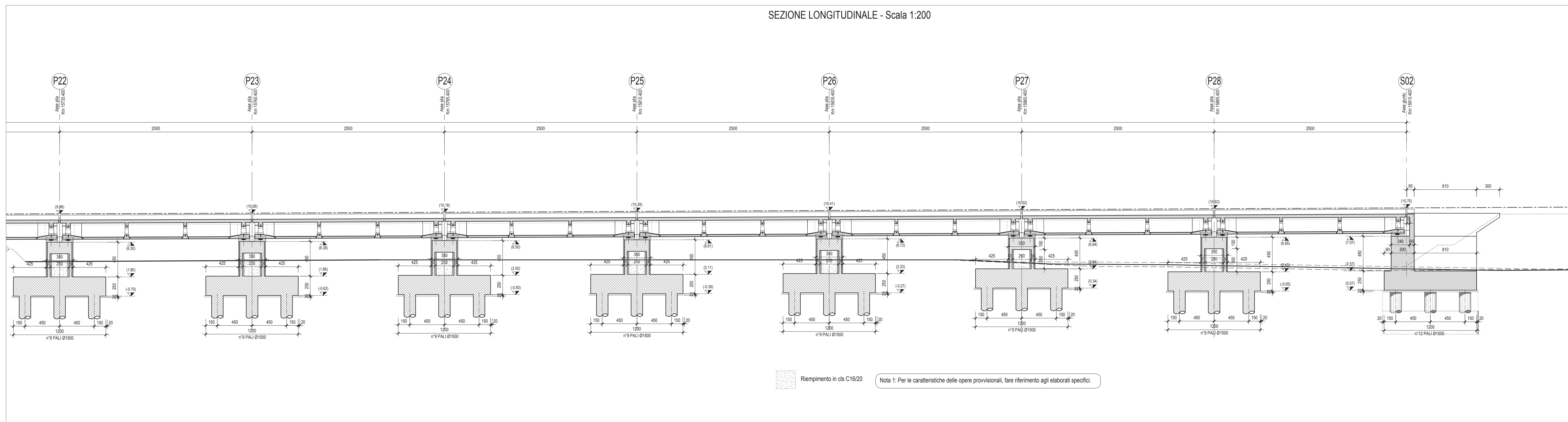

Riempimento in cls C16/20
Nota 1: Per le caratteristiche delle opere provvisorie, fare riferimento agli elaborati specifici.

COMMITTENTE: **RFI** RETE FERROVIARIA ITALIANA
GRUPPO FERROVIE DELLO STATO ITALIANE
DIREZIONE INVESTIMENTI
DIREZIONE PROGRAMMI INVESTIMENTI
DIRETTRICE SUD - PROGETTO ADRIATICA

DIREZIONE LAVORI: **ITALFERR** GRUPPO FERROVIE DELLO STATO ITALIANE

APPALTATORE: **AD AGOSTINO COSTRUZIONI** MANDATARIA
ATLANTE MANDANTI

PROGETTAZIONE: **HUB** MANAGERIALE
IMpro MANAGERIALE

PROGETTO ESECUTIVO
LINEA PESCARA - BARI
RADDOPPIO DELLA TRATTA FERROVIARIA TERMOLI - LESINA
LOTTO 2 e 3: RADDOPPIO TERMOLI - RIPALTA

V106 da km 15+105.400 a km 15+910.400
Pianta fondazione e sezione longitudinale tav. 5/5

APPALTATORE	PROGETTAZIONE	SCALA:
AD AGOSTINO COSTRUZIONI S.p.A. Via G. Cesare, 10 00187 Roma (RM)	OPERE DELLA PROGETTAZIONE Ing. Giancarlo Basso	1:200
COMMESSA	LOTTO	FASE
LI0B	02	E
ZZ	P9	M10603
Q15	A	

Rev.	Descrizione	Redatto	Data	Verificato	Data	Approvato	Data	Autocollato	Data
A	Emissione Esecutiva	A. Agostino	15/06/2023	S. Corrado	07/06/2023	T. Poma	09/06/2023		

File: LIB02EZZPV10603015A.DWG n. Elab.: