

COMMITTENTE:



DIREZIONE INVESTIMENTI
DIREZIONE PROGRAMMI INVESTIMENTI
DIRETTRICE SUD - PROGETTO ADRIATICA

DIREZIONE LAVORI:



APPALTATORE:

Mandataria



Mandanti



PROGETTAZIONE:

MANDATARIA



MANDANTI



PROGETTO ESECUTIVO

LINEA PESCARA - BARI
RADDOPPIO DELLA TRATTA FERROVIARIA TERMOLI - LESINA
LOTTI 2 e 3 - RADDOPPIO TERMOLI - RIPALTA

NI09 (ex IN83) –Tombino circolare ϕ 1500 al km 24+330 (prog. Ferr.) alla NV18
Relazione di calcolo tombino

L'Appaltatore
Ing. Gianguido Babini

A.A.D'AGOSTINO COSTRUZIONI GENERALI S.r.l.
Il Direttore Tecnico
(Ing. Gianguido Babini)

I progettisti (il Direttore della progettazione)
Ing. Massimo Facchini

Data 18/12/2022

firma

Data 18/12/2022

firma

COMMESSA	LOTTO	FASE	ENTE	TIPO DOC	OPERA / DISCIPLINA	PROGR	REV	SCALA
L I O B	0 2	E	Z Z	C L	N I 0 9 0 0	0 0 1	B	---

Rev.	Descrizione	Redatto	Data	Verificato	Data	Approvato	Data	Autorizzato/Data
A	Prima emissione	Ing. M. Calderoni	Dicembre 2022	Ing. V. Calzona	Dicembre 2022	Ing. S. Canale	Dicembre 2022	
B	Emissione a seguito RDV n.297	Ing. A.Zaza	Luglio 2023	Ing. M. Calderoni	Luglio 2023	Ing. S. Canale	Luglio 2023	

File: LI0B02EZZCLNI0900001B

n. Elab.

MANDATARIA 		MANDANTI 		LINEA PESCARA – BARI RADDOPPIO DELLA TRATTA FERROVIARIA TERMOLI-LESINA LOTTO 1 – RADDOPPIO RIPALTA-LESINA								
NI09 - Relazione di calcolo tombino		COMMESSA	LOTTO	FASE	ENTE	TIPO DOC	OPERA 7 DISCIPLINA			PROGR	REV	FOGLIO
		LI0B	02	E	ZZ	CL	NI	09	00	001	B	1

INDICE

1.. PREMESSA	2
2.. NORMATIVA DI RIFERIMENTO.....	3
3.. CARATTERIZZAZIONE E MODELLAZIONE GEOTECNICA.....	4
3.1 interazione terreno-fondazione.....	4
4.. CARATTERISTICHE DEL SITO E DEFINIZIONE DELL'AZIONE SISMICA	6
5.. MATERIALI.....	9
6.. CRITERI DI VERIFICA DELLE OPERE	10
6.1 Metodologia di calcolo.....	10
6.2 Azioni	11
6.1 11	
6.2 11	
6.3 Approcci progettuali e metodi di verifica	16
6.4 Combinazioni di carico	16
6.5 Carico limite di fondazioni dirette.....	17
7.. RISULTATI, ANALISI E VERIFICHE	19
7.1 Modello di calcolo.....	19
7.2 Sollecitazioni di calcolo	20
7.3 Armature di progetto.....	22
7.4 Verifiche di resistenza e fessurazione	22
7.5 Verifiche geotecniche	23
8.. TABULATI DI CALCOLO	24

MANDATARIA  CONSORZIO STABILE SOCIETÀ CONSORTILE & R.L.		MANDANTI 		LINEA PESCARA – BARI RADDOPPIO DELLA TRATTA FERROVIARIA TERMOLI-LESINA LOTTO 2 e 3 – RADDOPPIO TERMOLI - RIPALTA								
NI09 - Relazione di calcolo tombino		COMMESSA	LOTTO	FASE	ENTE	TIPO DOC	OPERA 7 DISCIPLINA			PROGR	REV	FOGLIO
		LI0B	02	E	ZZ	CL	NI	09	00	001	B	3

2. NORMATIVA DI RIFERIMENTO

La progettazione è conforme alle normative vigenti nonché alle istruzioni dell'Ente FF.SS.
 La normativa cui viene fatto riferimento nelle fasi di calcolo e progettazione è la seguente:

- L. n. 64 del 2/2/1974“Provvedimento per le costruzioni con particolari prescrizioni per le zone sismiche”.
- L. n. 1086 del 5/11/1971“Norme per la disciplina delle opere di conglomerato cementizio armato, normale e precompresso ed a struttura metallica”.
- Norme Tecniche per le Costruzioni - D.M. 14-01-08;
- Circolare n. 617 del 2 febbraio 2009 - Istruzioni per l'Applicazione Nuove Norme Tecniche Costruzioni di cui al Decreto Ministeriale 14 gennaio 2008;
- STI 2014 - Regolamento (UE) N.1299/2014 della Commissione del 18 novembre 2014 relativo alle specifiche tecniche di interoperabilità per il sottosistema “infrastruttura” del sistema ferroviario dell'Unione Europea, modificato dal Regolamento di esecuzione (UE) N° 2019/776 della Commissione del 16 maggio 2019.
- Eurocodici EN 1991-2: 2003/AC:2010.
- RFI DTC SI MA IFS 001 B del 2017 - Manuale di Progettazione delle Opere Civili.
- CNR-DT207/2008 Istruzioni per la valutazione delle azioni e degli effetti del vento sulle costruzioni.
- UNI 11104: Calcestruzzo: Specificazione, prestazione, produzione e conformità - Istruzioni complementari per l'applicazione della EN 206-1

MANDATARIA 		MANDANTI 		LINEA PESCARA – BARI RADDOPPIO DELLA TRATTA FERROVIARIA TERMOLI-LESINA LOTTO 2 e 3 – RADDOPPIO TERMOLI - RIPALTA							
NI09 - Relazione di calcolo tombino		COMMESSA	LOTTO	FASE	ENTE	TIPO DOC	OPERA 7 DISCIPLINA		PROGR	REV	FOGLIO
		LI0B	02	E	ZZ	CL	NI	09	00	001	B

3 CARATTERIZZAZIONE E MODELLAZIONE GEOTECNICA

Dall'esame di quanto riportato nella relazione geotecnica di riferimento e in relazione alle progressive in esame, emerge che il piano di posa della fondazione ricade nell'unità ga2 – Sabbia, sabbia limosa (Depositi costieri attuali e recenti) avente le seguenti caratteristiche geo-meccaniche:

Unità ga2 – Sabbia, sabbia limosa (Depositi costieri attuali e recenti)

$\gamma = 19.5 \div 20.5 \text{ kN/m}^3$	peso di volume naturale
$c' = 0 \text{ kPa}$	coesione drenata
$\varphi' = 30 \div 35^\circ$	angolo di resistenza al taglio
$N_{spt} = 10 \div R$	numero di colpi da prova SPT
$V_s = 190 \div 510 \text{ m/s}$	velocità delle onde di taglio
$G_o = 70 \div 500 \text{ MPa}$	modulo di deformazione a taglio iniziale
$E_o = 180 \div 1300 \text{ MPa}$	modulo di deformazione elastico iniziale
$k = 10^{-6} \div 10^{-5} \text{ m/s}$	permeabilità

Per il terreno di ricoprimento, salvo più accurate determinazioni, in via cautelativa, per le caratteristiche dei rilevati stradali si possono assumere i seguenti valori dei parametri geotecnici caratteristici:

- peso di volume $\gamma = 19 \text{ kN/m}^3$;
- angolo di attrito $\varphi' = 35^\circ$;
- coesione efficace $c' = 0$.

Mentre per il terreno di rinfiaccio si considera cautelativamente il terreno in sito assumendo $c'=0$ in virtù del rimaneggiamento a cui è sottoposto il terreno nelle operazioni di scavo e ritombamento.

Il livello di falda locale è posto a piano campagna locale.

In fase di analisi è stato dunque considerato il seguente modello geotecnico:

Terreno	Litotipo	γ	φ'	c'	E_o	k_w
		(kN/m^3)	($^\circ$)	(kPa)	(MPa)	(kPa/m)
Terreno di Ricoprimento	Terreno da rilevato stradale	19	35	0	100	-
Terreno di Rinfiaccio	Terreno in sito: ra (riporto antropico)	19	35	0.0	100	0
Terreno di Fondazione	ga2	20	32	0.0	250	11275

Dove k_w è la costante di sottofondo definita al paragrafo seguente.

3.1 INTERAZIONE TERRENO-FONDAZIONE

Per le analisi d'interazione struttura-terreno in direzione verticale, il coefficiente di sottofondo alla Winkler può essere determinato con la seguente relazione:

$$k_w = \frac{E}{(1 - \nu^2) \cdot B \cdot c_t}$$

dove:

E = modulo di deformazione elastico del terreno;

MANDATARIA HUB ENGINEERING <small>CONSORZIO STABILE SOCIETÀ CONSORTILE & R.L.</small>		MANDANTI HYpro		LINEA PESCARA – BARI RADDOPPIO DELLA TRATTA FERROVIARIA TERMOLI-LESINA LOTTO 2 e 3 – RADDOPPIO TERMOLI - RIPALTA							
NI09 - Relazione di calcolo tombino	COMMESSA	LOTTO	FASE	ENTE	TIPO DOC	OPERA 7 DISCIPLINA			PROGR	REV	FOGLIO
	LI0B	02	E	ZZ	CL	NI	09	00	001	B	5

ν = coefficiente di Poisson = 0.25;

B = larghezza della fondazione.

ct = fattore di forma, coefficiente adimensionale ottenuto dalla interpolazione dei valori dei coefficienti proposti dal Bowles, 1960 (vedasi tabella seguente).

Fondazione Rigida	ct
- rettangolare con $L/B \leq 10$	$ct = 0.853 + 0.534 \ln(L/B)$
- rettangolare con $L/B > 10$	$ct = 2 + 0.0089 (L/B)$
dove L é il lato maggiore della fondazione.	

Sulla base della geometria della fondazione e delle condizioni geotecniche locali verrà valutato il modulo di deformazione elastico per il calcolo del coefficienti di sottofondo.

In particolare il modulo di deformazione elastico potrà essere determinato dal modulo di deformazione elastico iniziale (E_0) come $E = E_0 / (5 \div 10)$.

Di seguito si riportano, in forma tabellare, i risultati delle valutazioni effettuate per il caso in esame, sulla scorta del valore di progetto di **E** attribuito allo strato di Fondazione, avendo considerato una dimensione longitudinale della fondazione ritenuta potenzialmente collaboranti:

E(KN/m²) =	50000	
ν =	0.25	
B (m) =	2.46	
L (m) =	18.24	
ct =	1.92	
Kw =	11275	KN/m ³

MANDATARIA HUB ENGINEERING <small>CONSORZIO STABILE SOCIETÀ CONSORTILE & R.L.</small>		MANDANTI HYpro		LINEA PESCARA – BARI RADDOPPIO DELLA TRATTA FERROVIARIA TERMOLI-LESINA LOTTO 2 e 3 – RADDOPPIO TERMOLI - RIPALTA							
NI09 - Relazione di calcolo tombino	COMMESSA	LOTTO	FASE	ENTE	TIPO DOC	OPERA 7 DISCIPLINA			PROGR	REV	FOGLIO
	LI0B	02	E	ZZ	CL	NI	09	00	001	B	6

4. CARATTERISTICHE DEL SITO E DEFINIZIONE DELL'AZIONE SISMICA

Nel seguente paragrafo si riporta la descrizione e la valutazione dell'azione sismica secondo le specifiche del D.M. 14 gennaio 2008 nonché la valutazione delle sollecitazioni di verifica e di dimensionamento dei vari elementi strutturali secondo il criterio della Gerarchia delle Resistenze.

L'opera in questione rientra in particolare nell'ambito del Progetto di Raddoppio della tratta Ferroviaria "Linea Pescara - Bari - Raddoppio Termoli - Lesina", che si sviluppa per circa 25Km, attraversando il territorio di diverse località tra cui Termoli(CB), Campomarino(CB), Campomarino – Santa Monica (CB), Marina di Chieuti / Chieuti (FG), Serracapriola- Loc.SS16 (FG).



Figura 3 – Configurazione planimetrica tracciato

In considerazione della variabilità dei parametri di pericolosità sismica con la localizzazione geografica del sito, ed allo scopo di individuare dei tratti omogenei nell'ambito dei quali assumere costanti detti parametri, si è provveduto a suddividere il tracciato in quattro sottozone sismiche, a seguito di un esame generale del livello pericolosità sismica dell'area che evidenzia un graduale incremento dell'intensità sismica da nord verso sud; nella fattispecie le zone sismiche "omogenee" individuate, sono quelle di seguito elencate:

Progr. Inizio	Progr. Fine	Località di Riferimento Azioni Sismiche	Zona sismica Locale
0	5.250,00	Campomarino(CB)	S1
5.250,00	10.000,00	Campomarino - Santa Monica (CB)	S2
10.000,00	18.650,00	Marina di Chieuti /Chieuti (FG)	S3
18.650,00	24.200,00	Serracapriola- Loc.SS16 (FG)	S4

Tabella 1: Tabella di riepilogo località di riferimento per la valutazione delle azioni sismiche per il progetto delle opere

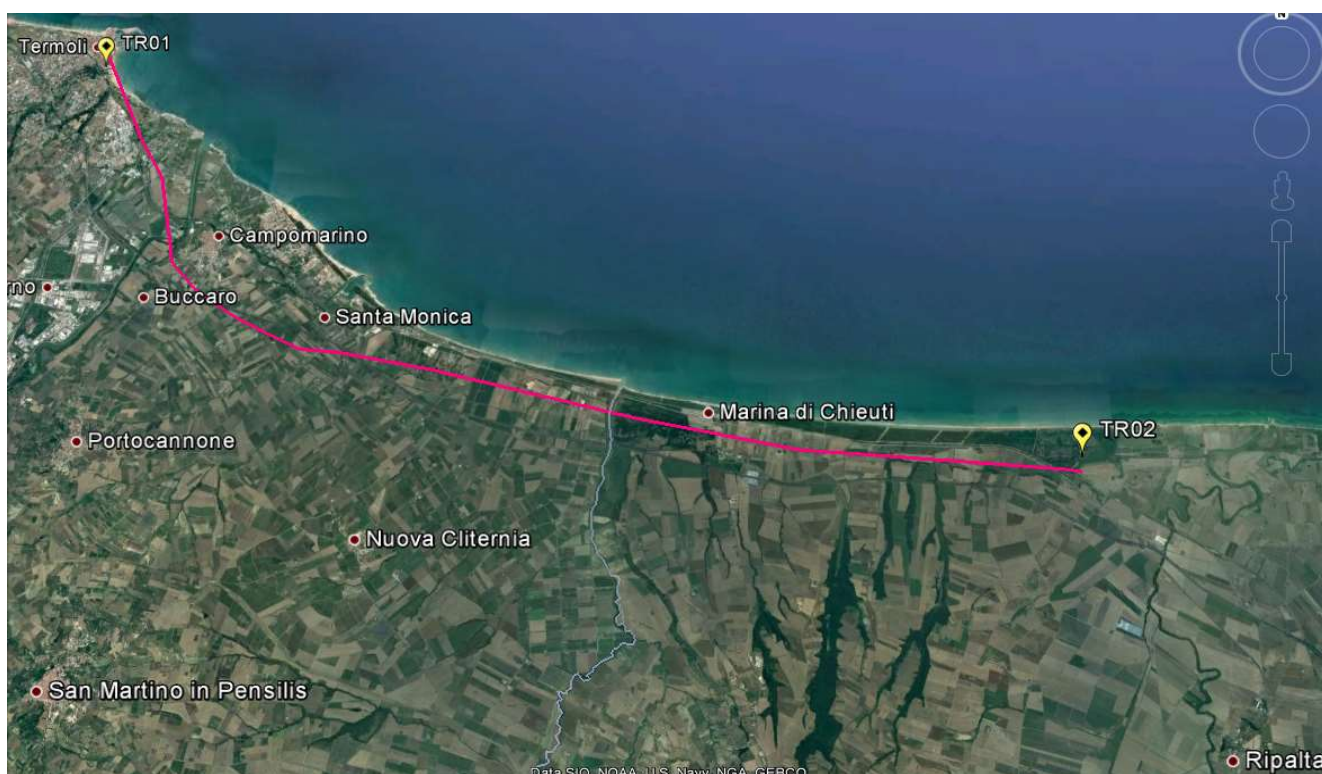
Le opere in progetto si trovano nel comune di Serracapriola- Loc.SS16 (FG). Quindi si farà riferimento alla zona S4.

MANDATARIA 		MANDANTI 		LINEA PESCARA – BARI RADDOPPIO DELLA TRATTA FERROVIARIA TERMOLI-LESINA LOTTO 2 e 3 – RADDOPPIO TERMOLI - RIPALTA							
NI09 - Relazione di calcolo tombino		COMMESSA	LOTTO	FASE	ENTE	TIPO DOC	OPERA 7 DISCIPLINA		PROGR	REV	FOGLIO
		LI0B	02	E	ZZ	CL	NI	09	00	001	B

Alle opere si definisce una vita nominale V_N pari a 75 anni e una classe d'uso III a cui corrisponde il coefficiente C_u pari a 1.5 (§ 2.4.2, DM 14/01/2008). Di conseguenza il periodo di riferimento per la definizione dell'azione sismica risulta pari a $V_R = V_N \cdot C_u = 112.5$

Con riferimento alla probabilità di superamento dell'azione sismica, P_{VR} , attribuita allo stato limite ultimo di salvaguardia della vita (SLV), nel periodo V_R dell'opera in progetto, si determina il periodo di ritorno T_R del sisma di progetto. Sulla base delle coordinate geografiche del sito e del tempo di ritorno del sisma di progetto, T_R , sopra definito, si ricavano i parametri che caratterizzano il sisma di progetto relativo al sito di riferimento, rigido ed orizzontale (Tabella 1 dell'allegato B del D.M. 14/01/2008):

- a_g : accelerazione orizzontale massima
- F_o : valore massimo del fattore di amplificazione dello spettro in accelerazione orizzontale
- T_c^* : periodo di inizio del tratto a velocità costante dello spettro in accelerazione orizzontale.

Per le opere provvisionali di imbocco il periodo di ritorno si determina con l'espressione:

$$T_R = - \frac{V_R}{\ln(1 - P_{VR})}$$

Per tenere conto dei fattori locali del sito, l'accelerazione orizzontale massima attesa al sito è valutata con la relazione (DM 14/01/2008):

$$a_{\max} = S_s \cdot S_T \cdot \left(\frac{a_g}{g} \right)$$

dove:

a_g è l'accelerazione orizzontale massima attesa su sito di riferimento rigido.

S_s è il fattore di amplificazione stratigrafica del terreno, funzione della categoria del sottosuolo di fondazione e dei parametri sismici F_0 e a_g/g (Tabella 3.2.V del D.M. 14/01/2008);

S_T è il fattore di amplificazione che tiene conto delle condizioni topografiche, il cui valore dipende dalla categoria topografica e dall'ubicazione dell'opera (Tabella 3.2.VI del D.M. 14/01/2008).

I valori delle grandezze necessarie per la definizione dell'azione sismica sono riassunti nella seguente tabella:

ZONA SISMICA	S4
LATITUDINE	41.48
LONGITUDINE	15.10
COMUNE	Serracapriola- Loc.SS16
PROVINCIA	FOGGIA
STATO LIMITE	SLV
CATEGORIA DI SOTTOSUOLO	B
CATEGORIA TOPOGRAFICA	T1
VITA NOMINALE V_N	75
CLASSE D'USO	C III
COEFFICIENTE D'USO C_u	1.5
VITA DI RIFERIMENTO V_R	112.5
a_g [g]	0.242
F_o	2.452
T_c^* [s]	0.346

MANDATARIA HUB ENGINEERING <small>CONSORZIO STABILE SOCIETÀ CONSORTILE & R.L.</small>		MANDANTI HYpro		LINEA PESCARA – BARI RADDOPPIO DELLA TRATTA FERROVIARIA TERMOLI-LESINA LOTTO 2 e 3 – RADDOPPIO TERMOLI - RIPALTA								
NI09 - Relazione di calcolo tombino		COMMESSA	LOTTO	FASE	ENTE	TIPO DOC	OPERA 7 DISCIPLINA			PROGR	REV	FOGLIO
		LI0B	02	E	ZZ	CL	NI	09	00	001	B	8

S_s	1.163
C_c	1.36
S_T	1.00

PARAMETRI DIPENDENTI

S	1.163
T_B	0.157
T_C	0.470
T_D	2.567

Tabella 2: Parametri per la definizione dell'azione sismica di progetto.

MANDATARIA 		MANDANTI 		LINEA PESCARA – BARI RADDOPPIO DELLA TRATTA FERROVIARIA TERMOLI-LESINA LOTTO 2 e 3 – RADDOPPIO TERMOLI - RIPALTA								
NI09 - Relazione di calcolo tombino		COMMESSA	LOTTO	FASE	ENTE	TIPO DOC	OPERA 7 DISCIPLINA			PROGR	REV	FOGLIO
		LI0B	02	E	ZZ	CL	NI	09	00	001	B	9

5. MATERIALI

Si riportano di seguito le principali caratteristiche dei diversi materiali impiegati nelle opere in progetto, con l'indicazione dei valori di resistenza e deformabilità adottati nelle verifiche, nel rispetto delle indicazioni del DM 14/01/2008 e del "Manuale di progettazione delle opere civili" RFI DTC SI MA IFS 001 B.

Nelle verifiche di resistenza dei calcestruzzi, a favore di sicurezza, viene sempre considerato un calcestruzzo di classe di resistenza C25/30.

Per la completa e puntuale definizione delle caratteristiche dei materiali previsti per la realizzazione dell'opera si rimanda all'elaborato specifico.

Calcestruzzo armato Opere	
Classe di resistenza	C 25/30
Resistenza di progetto a compressione a 28 giorni	$f_{cd} = 0.85 f_{ck}/1.5 = 14.17 \text{ MPa}$
Modulo elastico a 28 giorni	$E_{cm} = 22000(f_{cm}/10)^{0.3} = 31476 \text{ MPa}$
Tensione massima di compressione in esercizio (RFI DTC SI MA IFS 001 B)	$\sigma_c = 0.55f_{ck} = 13.75 \text{ MPa}$ combinazione caratteristica (rara)
Tensione massima di compressione in esercizio (NTC 2008)	$\sigma_c = 0.60f_{ck} = 15.00 \text{ MPa}$ combinazione caratteristica (rara)
Acciaio per barre di armatura	
Tipo	B 450 C
Tensione caratteristica di rottura	$f_{yd} \geq 540 \text{ MPa}$
Tensione caratteristica di snervamento	$f_{yd} \geq 450 \text{ MPa}$
Resistenza di progetto	$f_{yd} = f_{yk}/\gamma_s = 391.3 \text{ MPa}$
Tensione massima di compressione in esercizio (RFI DTC SI MA IFS 001 B)	$\sigma_{lim} = 0.75 f_{yk} = 337.5 \text{ MPa}$
Tensione massima di compressione in esercizio (NTC 2008)	$\sigma_{lim} = 0.80 f_{yk} = 360 \text{ MPa}$

In merito alla verifica a fessurazione, la verifica consiste nel controllo dell'ampiezza massima delle fessure per le combinazioni di carico di esercizio i cui valori limite sono stabiliti, nell'ambito del progetto di opere ferroviarie, nel documento RFI DTC SICS MA IFS 001 B – 2.5.1.8.3.2.4 (*Manuale di progettazione delle opere civili*)

In particolare l'apertura convenzionale delle fessure δ_f dovrà rispettare i seguenti limiti:

- $\delta_f \leq w_1 = 0.2 \text{ mm}$ per tutte le strutture in condizioni ambientali aggressive o molto aggressive (così come identificate nel par. 4.1.2.2.4.3 del DM 14.1.2008 – Tab 4.1.III), per tutte le strutture a permanente contatto con il terreno e per le zone non ispezionabili di tutte le strutture;
- $\delta_f \leq w_2 = 0.3 \text{ mm}$ per strutture in condizioni ambientali ordinarie.

MANDATARIA 		MANDANTI 		LINEA PESCARA – BARI RADDOPPIO DELLA TRATTA FERROVIARIA TERMOLI-LESINA LOTTO 2 e 3 – RADDOPPIO TERMOLI - RIPALTA								
NI09 - Relazione di calcolo tombino		COMMESSA	LOTTO	FASE	ENTE	TIPO DOC	OPERA 7 DISCIPLINA			PROGR	REV	FOGLIO
		LI0B	02	E	ZZ	CL	NI	09	00	001	B	10

Tabella 4.1.III – Descrizione delle condizioni ambientali

CONDIZIONI AMBIENTALI	CLASSE DI ESPOSIZIONE
Ordinarie	X0, XC1, XC2, XC3, XF1
Aggressive	XC4, XD1, XS1, XA1, XA2, XF2, XF3
Molto aggressive	XD2, XD3, XS2, XS3, XA3, XF4

Tabella 4.1.III – DM 14.01.2008

In definitiva, nel caso in esame, con riferimento alle indicazioni della tabella di cui in precedenza, si adotta il limite $w1=0,20$ mm sia per le parti in elevazione che per quelle in fondazione, in quanto in entrambi i casi trattasi di strutture a permanente contatto col terreno.

6. CRITERI DI VERIFICA DELLE OPERE

Le verifiche sono state condotte in accordo con le prescrizioni e le indicazioni del DM 14/01/2008 e della Circolare n.617/09.

6.1 METODOLOGIA DI CALCOLO

Le analisi finalizzate al dimensionamento delle strutture sono state condotte con il programma di calcolo "SCAT - Analisi Strutture Scatolari- Versione 11.0" della Aztec Informatica srl, Casole Bruzio (CS).

La struttura viene discretizzata in elementi tipo trave. Per simulare il comportamento del terreno di fondazione e di rinfiacco vengono inserite delle molle alla Winkler non reagenti a trazione.

A partire dal tipo di terreno, dalla geometria e dai sovraccarichi agenti il programma è in grado di conoscere tutti i carichi agenti sulla struttura per ogni combinazione di carico.

La struttura scatolare viene schematizzata come un telaio piano e viene risolta mediante il metodo degli elementi finiti (FEM). Più dettagliatamente il telaio viene discretizzato in una serie di elementi connessi fra di loro nei nodi. Il terreno di fondazione viene schematizzato con una serie di elementi molle non reagenti a trazione (modello di Winkler). L'area della singola molla è direttamente proporzionale alla costante di Winkler del terreno e all'area di influenza della molla stessa. A partire dalla matrice di rigidezza del singolo elemento, K_e , si assembla la matrice di rigidezza di tutta la struttura K . Tutti i carichi agenti sulla struttura vengono trasformati in carichi nodali (reazioni di incastro perfetto) ed inseriti nel vettore dei carichi nodali p . Indicando con u il vettore degli spostamenti nodali (incogniti), la relazione risolutiva può essere scritta nella forma

$$K u = p$$

Da questa equazione matriciale si ricavano gli spostamenti incogniti u

$$u = K^{-1} p$$

Noti gli spostamenti nodali è possibile risalire alle sollecitazioni nei vari elementi.

La soluzione del sistema viene fatta per ogni combinazione di carico agente sullo scatolare. Il successivo calcolo delle armature nei vari elementi viene condotto tenendo conto delle condizioni più gravose che si possono verificare nelle sezioni fra tutte le combinazioni di carico.

L'analisi strutturale e le verifiche sono condotte con l'ausilio di un codice di calcolo automatico. La verifica della sicurezza degli elementi strutturali è stata valutata con i metodi della scienza delle costruzioni.

L'analisi che viene effettuata è un'analisi al passo per tener conto delle molle che devono essere eliminate (molle in trazione). L'analisi fornisce i risultati in termini di spostamenti. Dagli spostamenti si risale alle sollecitazioni nodali ed alle pressioni sul terreno.

Il calcolo degli scatolari viene eseguito secondo le seguenti fasi:

- Calcolo delle pressioni in calotta (per gli scatolari ricoperti da terreno);
- Calcolo della spinta del terreno;
- Calcolo delle sollecitazioni sugli elementi strutturali (fondazione, piedritti e traverso);

MANDATARIA 		MANDANTI 		LINEA PESCARA – BARI RADDOPPIO DELLA TRATTA FERROVIARIA TERMOLI-LESINA LOTTO 2 e 3 – RADDOPPIO TERMOLI - RIPALTA								
NI09 - Relazione di calcolo tombino		COMMESSA	LOTTO	FASE	ENTE	TIPO DOC	OPERA 7 DISCIPLINA			PROGR	REV	FOGLIO
		LI0B	02	E	ZZ	CL	NI	09	00	001	B	11

- Progetto delle armature e relative verifiche dei materiali.

L'analisi strutturale sotto le azioni sismiche è condotta con il metodo dell'analisi statica equivalente. La verifica delle sezioni degli elementi strutturali è eseguita con il metodo degli Stati Limite. Le combinazioni di carico adottate sono esaustive relativamente agli scenari di carico più gravosi cui l'opera sarà soggetta.

6.2 AZIONI

Le azioni considerate per la verifica delle strutture di sostegno sono le seguenti:

CONDIZIONI DI CARICO ELEMENTARI	
1	Peso Proprio
2	Permanenti
3	Spinta terreno sinistra
4	Spinta terreno destra
5	Spinta Falda
6	Sisma sinistra
7	Sisma destra
8	Sovraccarico stradale
9	Variazioni termiche della struttura
10	Ritiro e viscosità

Per quanto riguarda tuttavia la condizione 7, proposta di default dal software di calcolo utilizzato, nel caso in esame non assume significato.

Nel seguito si andranno ad esporre in dettaglio, le valutazioni di calcolo effettuate per ciascuna delle condizioni citate.

6.2.1 Peso proprio (cond. di carico 1)

Il peso proprio delle strutture è determinato automaticamente dal programma di calcolo, avendo considerato un peso dell'unità di volume del c.a. $\gamma_{cls} = 25 \text{ KN/m}^3$.

6.2.2 Permanenti (cond. di carico 2)

Peso proprio del terreno di ricoprimento. Per la valutazione del carico permanente in copertura, si è fatto riferimento al metodo di Terzaghi secondo il quale, il carico sul traverso si manifesta come semplice peso di una massa parabolica o ellittica di distacco.

MANDATARIA HUB ENGINEERING <small>CONSORZIO STABILE SOCIETÀ CONSORTILE A R.L.</small>		MANDANTI HYpro		LINEA PESCARA – BARI RADDOPPIO DELLA TRATTA FERROVIARIA TERMOLI-LESINA LOTTO 2 e 3 – RADDOPPIO TERMOLI - RIPALTA							
NI09 - Relazione di calcolo tombino	COMMESSA	LOTTO	FASE	ENTE	TIPO DOC	OPERA 7 DISCIPLINA			PROGR	REV	FOGLIO
	LI0B	02	E	ZZ	CL	NI	09	00	001	B	12

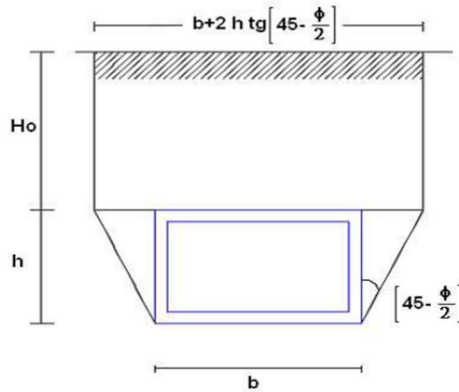

Più in dettaglio Terzaghi fornisce due espressioni differenti della pressione a seconda della maggiore o minore altezza del ricoprimento, H_0 .

Facendo riferimento ai simboli della figura precedente, ed indicando con C la coesione, con φ l'angolo di attrito e con γ il peso di volume del terreno di ricoprimento, le due espressioni sono le seguenti:

$$p_v = \frac{\gamma B_1 - C}{K \operatorname{tg} \varphi} \left(1 - e^{-K \frac{H_0}{B_1} \operatorname{tg} \varphi} \right)$$

nella quale K è un coefficiente sperimentale, che, secondo misure eseguite dallo stesso Terzaghi è circa uguale ad 1, mentre il coefficiente B_1 , si ricava attraverso la seguente espressione:

$$B_1 = \frac{b}{2} + h \operatorname{tg} \left(45 - \frac{\varphi}{2} \right)$$

nella quale φ è l'angolo di attrito dello strato di rinfiacco.

6.2.3 Spinta del terreno (cond. di carico 3/4)

Per la valutazione delle Spinte del terreno sui piedritti, in considerazione della ridotta capacità deformativa dell'opera, si è assunto che sui piedritti agisca la spinta calcolata in condizioni di riposo. L'espressione della spinta esercitata da un terrapieno, di peso di volume γ , su una parete di altezza H , risulta espressa secondo la teoria di Coulomb dalla seguente relazione (per terreno incoerente) :

$$S = \frac{1}{2} \cdot \gamma \cdot H^2 \cdot K_0$$

Il coefficiente di spinta a riposo è espresso dalla relazione:

$$K_0 = 1 - \sin \phi$$

Dove ϕ rappresenta l'angolo d'attrito interno del terreno di rinfiacco.

Quindi la pressione laterale, ad una generica profondità z e la spinta totale sulla parete di altezza H valgono:

MANDATARIA HUB ENGINEERING <small>CONSORZIO STABILE SOCIETÀ CONSORTILE & R.L.</small>		MANDANTI HYpro		LINEA PESCARA – BARI RADDOPPIO DELLA TRATTA FERROVIARIA TERMOLI-LESINA LOTTO 2 e 3 – RADDOPPIO TERMOLI - RIPALTA							
NI09 - Relazione di calcolo tombino	COMMESSA	LOTTO	FASE	ENTE	TIPO DOC	OPERA 7 DISCIPLINA			PROGR	REV	FOGLIO
	LI0B	02	E	ZZ	CL	NI	09	00	001	B	13

$$\sigma = \gamma \cdot z \cdot K_0 + p_v \cdot K_0$$

$$S = \frac{1}{2} \cdot \gamma \cdot H^2 \cdot K_0 + p_v \cdot K_0 \cdot H$$

dove p_v è la pressione verticale agente in corrispondenza della calotta.

6.2.4 Spinta in presenza di falda (cond. di carico 5)

Nel caso in cui a monte della parete sia presente la falda il diagramma delle pressioni sulla parete risulta modificato a causa della sottospinta che l'acqua esercita sul terreno. Il peso di volume del terreno al di sopra della linea di falda non subisce variazioni. Viceversa al di sotto del livello di falda va considerato il peso di volume di galleggiamento:

$$\gamma_a = \gamma_{\text{sat}} - \gamma_w$$

dove γ_{sat} è il peso di volume saturo del terreno (dipendente dall'indice dei pori) e γ_w è il peso di volume dell'acqua.

Quindi il diagramma delle pressioni al di sotto della linea di falda ha una pendenza minore. Al diagramma così ottenuto va sommato il diagramma triangolare legato alla pressione idrostatica esercitata dall'acqua.

6.2.5 Variazioni termiche della struttura (cond. di carico 9)

La variazione termica applicata sulla struttura è pari a $\Delta T = \pm 15^\circ\text{C}$, con una variazione termica aggiuntiva a farfalla pari a $\Delta T = \pm 5^\circ\text{C}$ (variabile linearmente da -2.5°C all'estradosso della soletta superiore, a $+2.5^\circ\text{C}$ all'intradosso della soletta superiore applicata sulla soletta di copertura).

6.2.6 Ritiro e viscosità (cond. di carico 10)

Gli effetti del ritiro del calcestruzzo e della viscosità sono assimilati ad una variazione termica uniforme della soletta superiore.

Nello specifico, si è assunto di modellare la deformazione da ritiro totale comprensiva anche degli effetti da deformazione viscosa, attraverso l'introduzione di un carico termico uniforme nella soletta superiore di -10°C .

6.2.7 Azioni variabili da traffico (Q1) (cond. di carico 8)

Per la determinazione dei carichi accidentali da traffico da considerare sul piano della pavimentazione, si è fatto riferimento agli schemi di carico stabilità al punto 5.1.3.3.3 del DM 14/01/08 di cui nel seguito:



Figura 4 – Schema di carico 1

MANDATARIA HUB ENGINEERING <small>CONSORZIO STABILE SOCIETÀ CONSORTILE & R.L.</small>		MANDANTI HYpro		LINEA PESCARA – BARI RADDOPPIO DELLA TRATTA FERROVIARIA TERMOLI-LESINA LOTTO 2 e 3 – RADDOPPIO TERMOLI - RIPALTA							
NI09 - Relazione di calcolo tombino	COMMESSA	LOTTO	FASE	ENTE	TIPO DOC	OPERA 7 DISCIPLINA			PROGR	REV	FOGLIO
	LI0B	02	E	ZZ	CL	NI	09	00	001	B	14

Lo schema di carico di Normativa, è in particolare costituito dalle seguenti colonne di carico:

- una colonna di carichi (ingombro = 3 m) costituita da un automezzo convenzionale Q1k di 600 kN dotato di 2 assi di 2 ruote ciascuno, distanti 1.20 m in senso longitudinale e con interasse ruote in senso trasversale di 2.00 m; un carico ripartito q1k di 9 kN/m² uniformemente distribuito;
- una seconda colonna di carichi (ingombro = 3 m), analoga alla precedente, ma con carichi pari rispettivamente a 400 kN di Q1k e 2.5 kN/m² di q1k e posta ad interasse di 3.00 m. da essa;
- una terza colonna di carichi (ingombro = 3 m), analoga alla precedente, ma con carichi pari rispettivamente a 200 kN di Q1k e 2.5 kN/m² di q1k e posta ad interasse di 3.00 m. da essa;
- un carico uniforme qrk = 2.5 kN/m² nella zona di carreggiata non impegnata dai carichi precedenti.

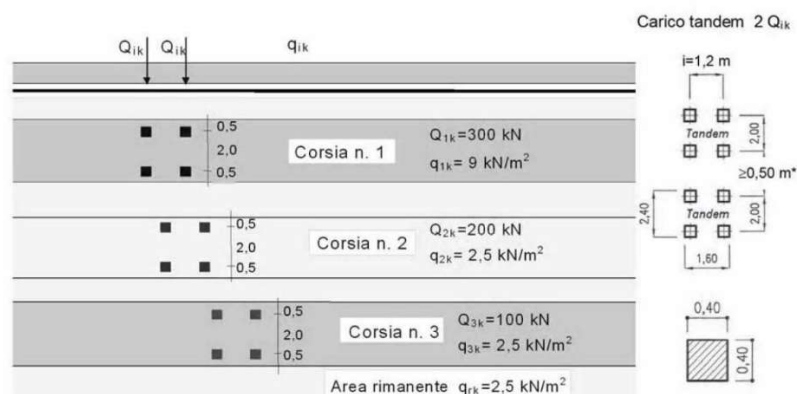
Ai fini delle analisi, si è assunto di trasformare i carichi concentrati Q1k, in un carico distribuito equivalente, che, con riferimento alla colonna di carico 1, risulta il seguente:

$$Q1k \text{ d} = 600 / 2.40 \times 1.60 = 156 \text{ KN/m}^2$$

Si è assunto inoltre di diffondere il carico valutato in precedenza fino al piano medio della soletta, secondo quanto riportato negli schemi grafici di figura seguente:

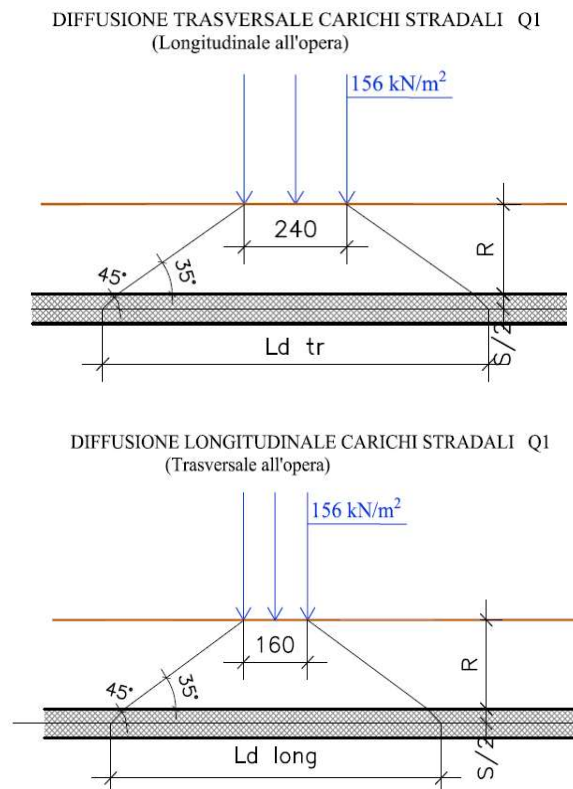

Schema di diffusione in soletta carichi Q1

In definitiva, sul piano medio della soletta, agirà un carico uniforme distribuito pari a:

$$Q1k \text{ d} = 600 / (Ld_{tr} \times Ld_{long})$$

MANDATARIA 		MANDANTI 		LINEA PESCARA – BARI RADDOPPIO DELLA TRATTA FERROVIARIA TERMOLI-LESINA LOTTO 2 e 3 – RADDOPPIO TERMOLI - RIPALTA								
NI09 - Relazione di calcolo tombino		COMMESSA	LOTTO	FASE	ENTE	TIPO DOC	OPERA 7 DISCIPLINA			PROGR	REV	FOGLIO
		LI0B	02	E	ZZ	CL	NI	09	00	001	B	15

Nell'ambito della modellazione effettuata tuttavia, si è fatto riferimento, come di norma, ad un modulo di scatolare di lunghezza unitaria; la diffusione dei carichi in direzione trasversale all'opera è effettuata in automatico dal programma di Calcolo Utilizzato secondo i criteri definiti in precedenza, mentre per tener conto della diffusione in senso longitudinale all'opera, il carico inserito nel modello di analisi sul piano limite stradale, è stato già opportunamente ridotto per tener conto di tale effetto.

Tale carico pari a **87.60kN/m²** è stato infine applicato su una lunghezza complessiva di **1,60m**, pari all'impronta del carico Q1k in direzione trasversale all'opera.

In aggiunta, si è considerato agente sul piano stradale l'ulteriore carico uniforme di **9KN/m²**, trascurando cautelativamente gli effetti di diffusione.

6.2.8 Azioni Sismiche (cond. di carico 6/7)

Per il calcolo dell'azione sismica si è utilizzato il metodo dell'analisi pseudostatica in cui l'azione sismica è rappresentata da una forza statica equivalente pari al prodotto delle forze di gravità per un opportuno coefficiente sismico k.

Forze d'inerzia

Le forze sismiche sono pertanto le seguenti:

$$\begin{aligned} \text{Forza sismica orizzontale} & \quad F_h = k_h \cdot W \\ \text{Forza sismica verticale} & \quad F_v = k_v \cdot W \end{aligned}$$

I valori dei coefficienti sismici orizzontale k_h e verticale k_v possono essere valutati mediante le espressioni:

$$\begin{aligned} k_h &= a_{max} / g \\ k_v &= \pm 0,5 \cdot k_h \end{aligned}$$

In assenza di analisi specifiche della risposta sismica locale, l'accelerazione massima può essere valutata con la relazione:

$$a_{max} = S \cdot a = S_s \cdot S_t \cdot a_g$$

Nel caso specifico, in accordo a quanto già riportato al paragrafo 4 risulta:

Condizione	Cat. di sottosuolo	a_g/g	$S=S_s S_t$	a_{max}/g	β_m	K_h
SLV	B	0.242	1.163	0.281	(-)	(-)
					1.00	0.281

dove:

- a_{max} è l'accelerazione orizzontale massima attesa al sito,
- β è il coefficiente di spostamento (Figura 7.11.3 del DM 14/01/2008).

Nel caso in esame si assume $\beta=1$ in accordo alla teoria di Wood.

Spinta sismica terreno

In corrispondenza di un evento sismico è necessario tener conto dell'amplificazione/deamplificazione delle spinte del terreno a monte e a valle dell'opera. Si trascurano gli effetti inerziali sulle masse che costituiscono la struttura di sostegno (DM 14/01/2008).

Le spinte del terreno in fase sismica, sono state determinate con la **teoria di Wood**, secondo la quale la risultante dell'incremento di spinta per effetto del sisma su una parete di altezza H viene determinata con la seguente espressione: $\Delta S_E = K_h \cdot \gamma \cdot H^2$

MANDATARIA 		MANDANTI 		LINEA PESCARA – BARI RADDOPPIO DELLA TRATTA FERROVIARIA TERMOLI-LESINA LOTTO 2 e 3 – RADDOPPIO TERMOLI - RIPALTA							
NI09 - Relazione di calcolo tombino	COMMESSA	LOTTO	FASE	ENTE	TIPO DOC	OPERA 7 DISCIPLINA			PROGR	REV	FOGLIO
	LI0B	02	E	ZZ	CL	NI	09	00	001	B	16

L'effetto del sisma è ottenuto applicando un incremento di spinta del terreno valutato secondo la teoria di Wood, agente direttamente sulla paratia secondo una distribuzione uniforme sull'intera altezza dell'opera. Utilizzando la formulazione seguente:

$$\Delta P_d = \frac{a_g}{g} \cdot S \gamma \cdot H^2 = E$$

Dove γ rappresenta il peso del volume di terreno che interagisce con l'opera, H rappresenta l'altezza totale dell'opera (comprensiva del tratto infisso), S è il coeff. di amplificazione locale mentre a_g è la PGA.

6.3 APPROCCI PROGETTUALI E METODI DI VERIFICA

Come prescritto dal DM 14/01/2008 è stato adottato l'Approccio Progettuale 1 con le due combinazioni di coefficienti parziali (tabelle 6.2.I, 6.2.II e 6.5.I del DM 14/01/2008):

- combinazione 1: A1 + M1 + R1
- combinazione 2: A2 + M2 + R1.

Il dimensionamento geotecnico dell'opera è stato condotto con la verifica di stati limite ultimi GEO, applicando la Combinazione 2 (A2+M2+R1). Per le verifiche di stati limite ultimi STR l'analisi è stata condotta la combinazione 1 (A1+M1+R1), applicando i coefficienti parziali A1 all'effetto delle azioni.

Le verifiche in condizioni sismiche sono state condotte con riferimento allo stato limite ultimo di salvaguardia della vita (SLV). Per le verifiche in condizioni sismiche i coefficienti parziali sulle azioni sono pari all'unità.

6.4 COMBINAZIONI DI CARICO

Sulla base della definizione dei carichi di cui sopra, in accordo a quanto prescritto dal DM 14/01/2008, sono state individuate le combinazioni di carico per le verifiche di stati limite ultimi e di esercizio in condizioni statiche e in condizioni sismiche.

- combinazione fondamentale (SLU)
- combinazione sismica (SLV): il coefficiente di combinazione per il carico variabile Q_1 è pari a 0
- coefficienti di partecipazione Ψ per carichi di tipo variabile:

Variabili da traffico: $\Psi_0 = 0.75$ $\Psi_1 = 0.75$ $\Psi_2 = 0.00$

Azioni Termiche: $\Psi_0 = 0.60$ $\Psi_1 = 0.60$ $\Psi_2 = 0.50$

Per un riepilogo delle Combinazioni di Calcolo considerate nelle analisi si rimanda ai tabulati di calcolo in allegato.

MANDATARIA 		MANDANTI 		LINEA PESCARA – BARI RADDOPPIO DELLA TRATTA FERROVIARIA TERMOLI-LESINA LOTTO 2 e 3 – RADDOPPIO TERMOLI - RIPALTA										
NI09 - Relazione di calcolo tombino				COMMESSA	LOTTO	FASE	ENTE	TIPO DOC	OPERA 7 DISCIPLINA			PROGR	REV	FOGLIO
				LI0B	02	E	ZZ	CL	NI	09	00	001	B	17

6.5 CARICO LIMITE DI FONDAZIONI DIRETTE

Per la valutazione del carico limite delle fondazioni dirette si utilizza il criterio di **Meyerhof**, di cui nel seguito si riporta la relativa trattazione teorica:

Dette:

- c Coesione
- ca Adesione lungo la base della fondazione ($ca \leq c$)
- θ Angolo che la retta d'azione del carico forma con la verticale
- φ Angolo d'attrito
- δ Angolo di attrito terreno fondazione
- γ Peso specifico del terreno
- K_p Coefficiente di spinta passiva espresso da $K_p = \tan^2(45^\circ + \varphi/2)$
- B Larghezza della fondazione
- L Lunghezza della fondazione
- D Profondità del piano di posa della fondazione
- η inclinazione piano posa della fondazione
- P Pressione geostatica in corrispondenza del piano di posa della fondazione
- qult Carico ultimo della fondazione

Meyerhof propone per la valutazione di q_{ult} , le seguenti espressioni generali:

Carico verticale

$$q_{ult} = c \cdot N_c \cdot s_c \cdot d_c + q \cdot N_q \cdot s_q \cdot d_q + 0.5 \cdot B \cdot \gamma \cdot N_\gamma \cdot s_\gamma \cdot d_\gamma$$

Carico inclinato

$$q_{ult} = c \cdot N_c \cdot i_c \cdot d_c + q \cdot N_q \cdot i_q \cdot d_q + 0.5 \cdot B \cdot \gamma \cdot N_\gamma \cdot i_\gamma \cdot d_\gamma$$

in cui d_c , d_q e d_γ sono i fattori di profondità, s_c , s_q e s_γ sono i fattori di forma, i_c , i_q e i_γ sono i fattori di inclinazione del carico,

In particolare risulta:

$$N_q = e^{\pi \cdot \tan \phi} K_p$$

$$N_c = (N_q - 1) \cdot \text{ctg} \phi$$

$$N_\gamma = (N_q - 1) \cdot \text{tg} (1.4\phi)$$

Fattori di profondità

$$d_c = 1 + 0.2 \sqrt{K_p} \frac{D}{B}$$

per $\phi = 0$	per $\phi > 0$
$d_q = d_\gamma = 1$	$d_q = d_\gamma = 1 + 0.1 \sqrt{K_p} \frac{D}{B}$

Fattori di forma

MANDATARIA HUB ENGINEERING <small>CONSORZIO STABILE SOCIETÀ CONSORTILE & R.L.</small>		MANDANTI HYpro S.P.A.		LINEA PESCARA – BARI RADDOPPIO DELLA TRATTA FERROVIARIA TERMOLI-LESINA LOTTO 2 e 3 – RADDOPPIO TERMOLI - RIPALTA										
NI09 - Relazione di calcolo tombino				COMMESSA	LOTTO	FASE	ENTE	TIPO DOC	OPERA 7 DISCIPLINA			PROGR	REV	FOGLIO
				LI0B	02	E	ZZ	CL	NI	09	00	001	B	18

$$s_c = 1 + 0.2K_p \frac{B}{L}$$

per $\phi = 0$	per $\phi > 0$
$s_q = s_\gamma = 1$	$s_q = s_\gamma = 1 + 0.1K_p \frac{B}{L}$

Fattori inclinazione del carico

$$i_c = i_q = \left(1 - \frac{\rho}{90}\right)^2$$

per $\phi = 0$	per $\phi > 0$
$i_\gamma = 0$	$i_\gamma = \left(1 - \frac{\rho}{\phi}\right)^2$

L'espressione di Meyerhof presuppone pertanto l'orizzontalità del piano di posa, condizione verificata per il caso in esame.

MANDATARIA HUB ENGINEERING CONSORZIO STABILE SOCIETÀ CONSORTILE & R.L.	MANDANTI HYpro	LINEA PESCARA – BARI RADDOPPIO DELLA TRATTA FERROVIARIA TERMOLI-LESINA LOTTO 2 e 3 – RADDOPPIO TERMOLI - RIPALTA									
		NI09 - Relazione di calcolo tombino	COMMESSA LI0B	LOTTO 02	FASE E	ENTE ZZ	TIPO DOC CL	OPERA 7 DISCIPLINA NI 09 00			PROGR 001

7. RISULTATI, ANALISI E VERIFICHE

Di seguito di riporta una descrizione della modellazione effettuata mediante ausilio del software di calcolo SCAT v.11 prodotto dalla AZTEC Informativa, con una descrizione del modello strutturale implementato, sollecitazioni di calcolo ottenute e risultati delle verifiche effettuate.

7.1 MODELLO DI CALCOLO

Di seguito si riporta una descrizione del modello geometrico/geotecnico considerato ai fini del dimensionamento:

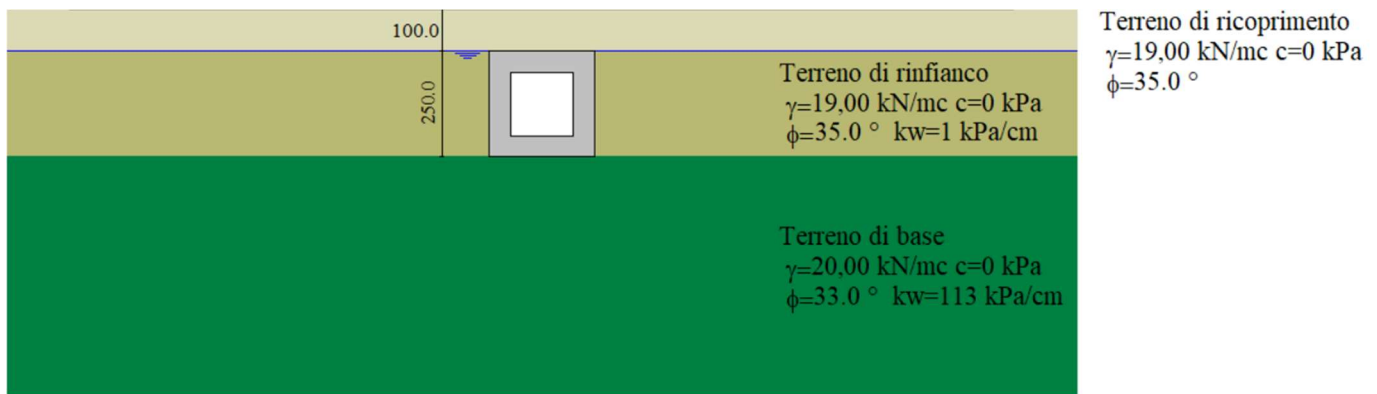

Modello Geometrico Geotecnico di Riferimento – 1/2

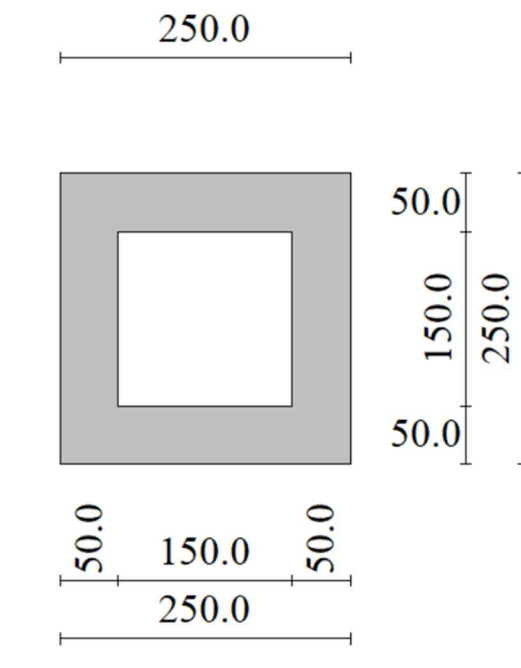

Modello Geometrico Geotecnico di Riferimento – 2/2

**NI09 - Relazione di calcolo
tombino**

COMMESSA	LOTTO	FASE	ENTE	TIPO DOC	OPERA 7 DISCIPLINA			PROGR	REV	FOGLIO
LI0B	02	E	ZZ	CL	NI	09	00	001	B	20

7.2 SOLLECITAZIONI DI CALCOLO

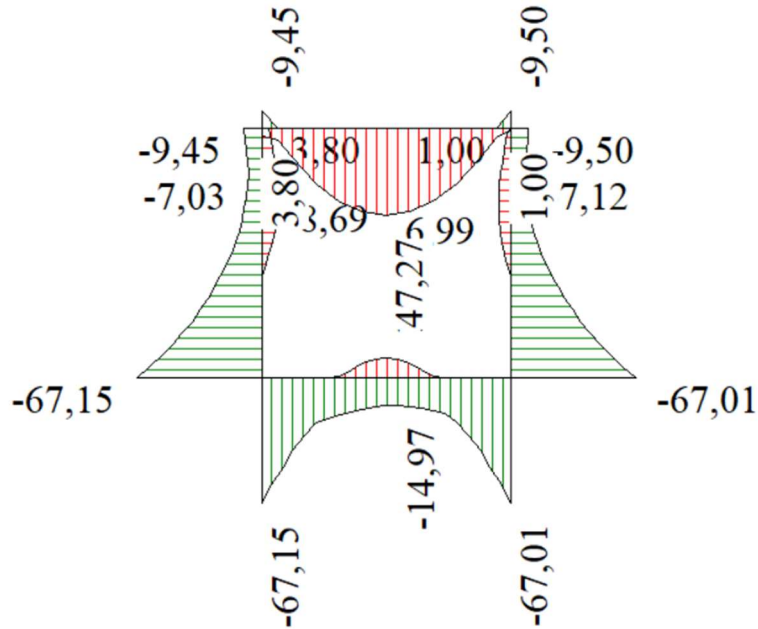

Inviluppo diagrammi del momento flettente – SLU statico e sismico

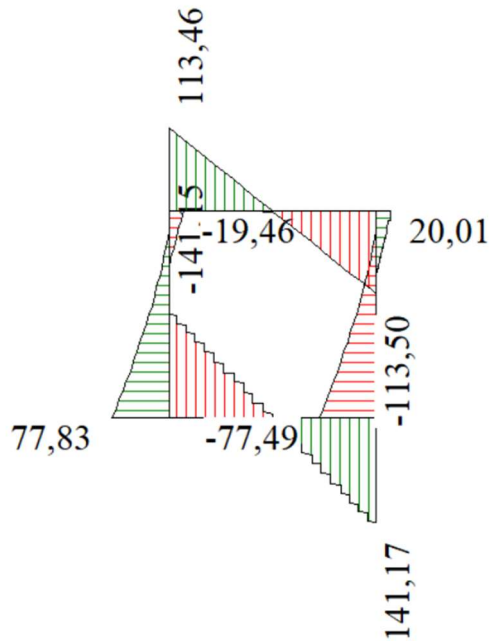

Inviluppo diagrammi del taglio – SLU statico e sismico

**NI09 - Relazione di calcolo
tombino**

COMMESSA	LOTTO	FASE	ENTE	TIPO DOC	OPERA 7 DISCIPLINA			PROGR	REV	FOGLIO
LI0B	02	E	ZZ	CL	NI	09	00	001	B	21

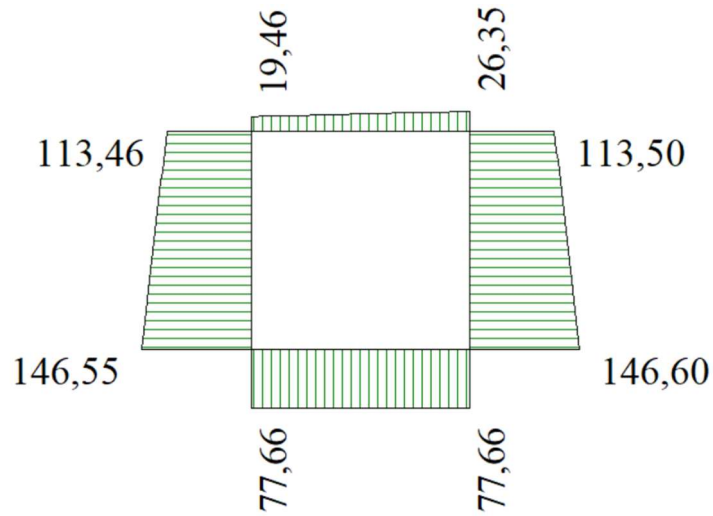

Inviluppo diagrammi dello sforzo normale – SLU statico e sismico

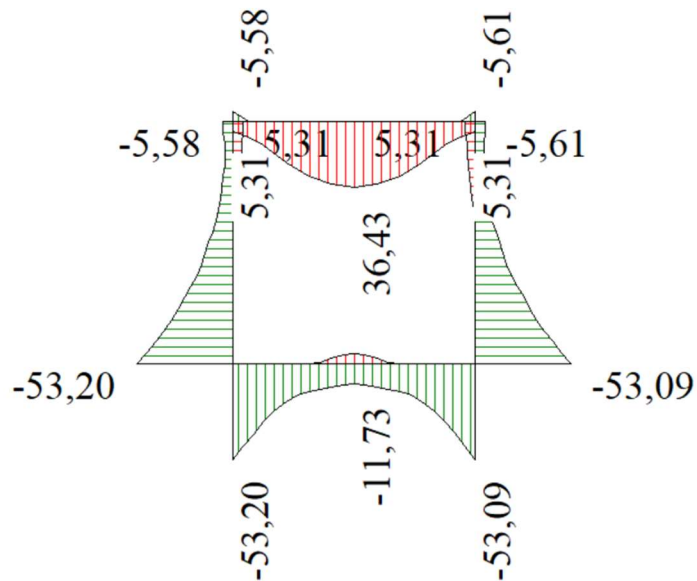

Inviluppo diagrammi del momento flettente – SLE

MANDATARIA 		MANDANTI 		LINEA PESCARA – BARI RADDOPPIO DELLA TRATTA FERROVIARIA TERMOLI-LESINA LOTTO 2 e 3 – RADDOPPIO TERMOLI - RIPALTA										
NI09 - Relazione di calcolo tombino				COMMESSA	LOTTO	FASE	ENTE	TIPO DOC	OPERA 7 DISCIPLINA			PROGR	REV	FOGLIO
				LI0B	02	E	ZZ	CL	NI	09	00	001	B	22

7.3 ARMATURE DI PROGETTO

Nella tabella seguente si riportano le armature di progetto previste per la sezione di calcolo in questione, come desumibili dagli elaborati grafici di armatura delle opere relative:

Elemento	Armatura a flessione		Armatura a taglio
	Af 1	Af 2	Af t
TRAVERSO	Φ16/20 cm	Φ16/20 cm	Spilli 6 φ 8mq
PIEDRITTI	Φ16/20 cm	Φ16/20 cm	Spilli 6 φ 8mq
FONDAZIONE	Φ16/20 cm	Φ16/20 cm	Spilli 6 φ 8mq

Af1: Armatura lato esterno (terreno)

Af2: Armatura lato interno

7.4 VERIFICHE DI RESISTENZA E FESSURAZIONE

Il software esegue in automatico tutte le verifiche strutturali sia allo stato limite ultimo che allo stato limite di esercizio.

Per i risultati delle verifiche si rimanda ai tabulati di calcolo in allegato. I criteri generali di verifica adottati dal Software, sono quelli esposti al paragrafo 6.1.

Per quanto riguarda il taglio il programma prevede sia la verifica per elementi non armati a taglio e sia quella per elementi dotati di apposita armatura a taglio, disponendo tuttavia ferri sagomati resistenti a taglio e non staffe o tiranti. Per questo motivo le verifiche a taglio vengono eseguite manualmente attraverso l'ausilio di fogli di calcolo strutturati ad hoc sulla base del DM2008:

Verifica a taglio						
Sezione	V_{Ed}	b	h	V_{Rd}	Verificato	Armatura a taglio
[-]	[kN]	[cm]	[cm]	[kN]	[-]	[-]
Traverso	110	100	48	161.17	SI	- *
Piedritti	75	100	48	161.17	SI	- *
Fondazione	135	100	48	161.17	SI	- *

*La fondazione, i piedritti ed il traverso sono stati verificati come un elemento in c.a. non armato a taglio ($V_{Ed} < V_{Rct}$). Tuttavia si considera un minimo di armatura a taglio costituito da Spilli 6 φ 8mq.

Ai fini delle verifiche agli stati limite di esercizio si è provveduto a verificare che le tensioni massime nel calcestruzzo e nell'acciaio siano inferiori ai valori massimi pari rispettivamente a 14,9 MPa (per calcestruzzo di classe C25/30 combinazioni rare) e di 360 MPa (per acciaio B 450 C), nonché di verificare che l'apertura delle fessure sia inferiore al valore limite di $w_1=0,2\text{mm}$ (Classe di esposizione XC2 ed armature poco sensibili).

Come si evince dai tabulati le verifiche risultano soddisfatte.

MANDATARIA 		MANDANTI 		LINEA PESCARA – BARI RADDOPPIO DELLA TRATTA FERROVIARIA TERMOLI-LESINA LOTTO 2 e 3 – RADDOPPIO TERMOLI - RIPALTA										
NI09 - Relazione di calcolo tombino				COMMESSA	LOTTO	FASE	ENTE	TIPO DOC	OPERA 7 DISCIPLINA			PROGR	REV	FOGLIO
				LI0B	02	E	ZZ	CL	NI	09	00	001	B	23

7.5 VERIFICHE GEOTECNICHE

La verifica a carico limite è stata eseguita in automatico dal software di calcolo attraverso l'utilizzo di della formula di Meyerhof, come già specificato in precedenza; nel seguito si riportano i risultati ottenuti per il caso in esame:

Simbologia adottata

<i>IC</i>	Indice della combinazione
<i>N_c, N_q, N_γ</i>	Fattori di capacità portante
<i>N_c, N_q, N_γ</i>	Fattori di capacità portante corretti per effetto forma, inclinazione del carico, affondamento, etc.
<i>q_u</i>	Portanza ultima del terreno, espressa in [MPa]
<i>Q_u</i>	Portanza ultima del terreno, espressa in [kN]/m
<i>Q_v</i>	Carico verticale al piano di posa, espressa in [kN]/m
<i>FS</i>	Fattore di sicurezza a carico limite

IC	N _c	N _q	N _γ	N' _c	N' _q	N' _γ	q _u	Q _u	Q _v	FS
1	38,64	26,09	26,17	57,97	32,49	32,01	1,758	4394,38	260,06	16,90
2	24,76	13,86	10,21	35,72	16,84	12,04	0,852	2129,81	210,30	10,13
3	38,64	26,09	26,17	58,05	32,53	32,12	1,763	4406,60	222,81	19,78
4	24,76	13,86	10,21	35,77	16,87	12,10	0,855	2136,87	178,56	11,97
5	38,64	26,09	26,17	24,61	13,79	0,05	0,222	555,80	96,06	5,79
6	38,64	26,09	26,17	17,46	9,78	1,87	0,059	146,68	68,47	2,14
7	24,76	13,86	10,21	15,22	7,18	0,29	0,117	292,84	97,17	3,01
8	24,76	13,86	10,21	10,85	5,12	2,93	0,035	88,15	69,57	1,27

MANDATARIA 		MANDANTI 		LINEA PESCARA – BARI RADDOPPIO DELLA TRATTA FERROVIARIA TERMOLI-LESINA LOTTO 2 e 3 – RADDOPPIO TERMOLI - RIPALTA										
NI09 - Relazione di calcolo tombino				COMMESSA	LOTTO	FASE	ENTE	TIPO DOC	OPERA 7 DISCIPLINA			PROGR	REV	FOGLIO
				LI0B	02	E	ZZ	CL	NI	09	00	001	B	24

8. TABULATI DI CALCOLO

Affidabilità dei codici di calcolo

Un attento esame preliminare della documentazione a corredo dei software impiegati ha consentito di valutarne l'affidabilità. La documentazione fornita dal produttore dei software contiene un'esauriente descrizione delle basi teoriche, degli algoritmi impiegati e l'individuazione dei campi d'impiego. Le stesse società produttrici hanno verificato l'affidabilità e la robustezza dei codici di calcolo attraverso un numero significativo di casi prova in cui i risultati sono contenuti in apposita documentazione fornita a corredo dell'acquisto del prodotto, che per brevità espositiva si omette di allegare al presente documento.

Giudizio motivato di accettabilità dei risultati

I risultati delle elaborazioni esposte nel documento sono stati, inoltre, sottoposti a controlli dal sottoscritto utente del software.

Tale valutazione ha compreso il confronto con i risultati di semplici calcoli, eseguiti con metodi tradizionali, che per brevità espositiva si omette dall'allegare al presente documento.

Inoltre sulla base di considerazioni riguardanti gli stati tensionali e deformativi determinati, si è valutata la validità delle scelte operate in sede di schematizzazione e di modellazione della struttura e delle azioni.

In base a quanto sopra, Il Progettista dichiara pertanto che l'elaborazione è corretta ed idonea al caso specifico, validando conseguentemente i risultati dei calcoli esposti nella presente.

Geometria scatolare

Descrizione:	Scatolare semplice		
Altezza esterna	2,50	[m]	
Larghezza esterna	2,50	[m]	
Lunghezza mensola di fondazione sinistra	0,00	[m]	
Lunghezza mensola di fondazione destra	0,00	[m]	
Spessore piedritto sinistro	0,50	[m]	
Spessore piedritto destro	0,50	[m]	
Spessore fondazione	0,50	[m]	
Spessore traverso	0,50	[m]	

Caratteristiche strati terreno

Strato di ricoprimento

Descrizione	Terreno di ricoprimento		
Spessore dello strato	1,00	[m]	
Peso di volume	19,0000	[kN/mc]	
Peso di volume saturo	19,0000	[kN/mc]	
Angolo di attrito	35,00	[°]	
Coesione	0,000	[MPa]	

Strato di rinfianco

Descrizione	Terreno di rinfianco		
Peso di volume	19,0000	[kN/mc]	
Peso di volume saturo	19,0000	[kN/mc]	
Angolo di attrito	35,00	[°]	
Angolo di attrito terreno struttura	23,33	[°]	
Coesione	0,000	[MPa]	

MANDATARIA  CONSORZIO STABILE SOCIETÀ CONSORTILE & R.L.	MANDANTI 	LINEA PESCARA – BARI RADDOPPIO DELLA TRATTA FERROVIARIA TERMOLI-LESINA LOTTO 2 e 3 – RADDOPPIO TERMOLI - RIPALTA									
		NI09 - Relazione di calcolo tombino	COMMESSA LI0B	LOTTO 02	FASE E	ENTE ZZ	TIPO DOC CL	OPERA 7 DISCIPLINA NI 09 00			PROGR 001

Costante di Winkler 0,001 [MPa/cm]

Strato di base

Descrizione	Terreno di base	
Peso di volume	20,0000	[kN/mc]
Peso di volume saturo	20,0000	[kN/mc]
Angolo di attrito	33,00	[°]
Angolo di attrito terreno struttura	29,87	[°]
Coesione	0,000	[MPa]
Costante di Winkler	0,113	[MPa/cm]
Tensione limite	1,000	[MPa]

Falda

Quota falda (rispetto al piano di posa) 2,50 [m]

Caratteristiche materiali utilizzati

Materiale calcestruzzo

R _{ck} calcestruzzo	30,000	[MPa]
Peso specifico calcestruzzo	24,5170	[kN/mc]
Modulo elastico E	30976,850	[MPa]
Tensione di snervamento acciaio	450,000	[MPa]
Coeff. omogeneizzazione cls teso/compresso (n')	0,50	
Coeff. omogeneizzazione acciaio/cls (n)	15,00	
Coefficiente dilatazione termica	0,0000120	

Condizioni di carico

Convenzioni adottate

Origine in corrispondenza dello spigolo inferiore sinistro della struttura
Carichi verticali positivi se diretti verso il basso
Carichi orizzontali positivi se diretti verso destra
Coppie concentrate positive se antiorarie
Ascisse X (espresse in m) positive verso destra
Ordinate Y (espresse in m) positive verso l'alto
Carichi concentrati espressi in kN
Coppie concentrate espressi in kNm
Carichi distribuiti espressi in kN/m

Simbologia adottata e unità di misura

Forze concentrate

X ascissa del punto di applicazione dei carichi verticali concentrati
Y ordinata del punto di applicazione dei carichi orizzontali concentrati
F_y componente Y del carico concentrato
F_x componente X del carico concentrato
M momento

Forze distribuite

X_i, X_f ascisse del punto iniziale e finale per carichi distribuiti verticali
Y_i, Y_f ordinate del punto iniziale e finale per carichi distribuiti orizzontali
V_{ni} componente normale del carico distribuito nel punto iniziale
V_{nf} componente normale del carico distribuito nel punto finale
V_{ti} componente tangenziale del carico distribuito nel punto iniziale
V_{tf} componente tangenziale del carico distribuito nel punto finale
D_{te} variazione termica lembo esterno espressa in gradi centigradi
D_{ti} variazione termica lembo interno espressa in gradi centigradi

Condizione di carico n°1 (Peso Proprio)

Condizione di carico n°2 (Spinta terreno sinistra)

Condizione di carico n°3 (Spinta terreno destra)

Condizione di carico n°4 (Sisma da sinistra)

Condizione di carico n°5 (Sisma da destra)

Condizione di carico n°6 (Spinta falda)

MANDATARIA  CONSORZIO STABILE SOCIETÀ CONSORTILE & S.R.L.	MANDANTI 	LINEA PESCARA – BARI RADDOPPIO DELLA TRATTA FERROVIARIA TERMOLI-LESINA LOTTO 2 e 3 – RADDOPPIO TERMOLI - RIPALTA									
		NI09 - Relazione di calcolo tombino	COMMESSA LI0B	LOTTO 02	FASE E	ENTE ZZ	TIPO DOC CL	OPERA 7 DISCIPLINA NI 09 00			PROGR 001

Condizione di carico n° 7 (tandem+corsia1)

Distr	Terreno	$X_i = 0,43$	$X_f = 2,03$	$V_{ni} = 87,60$	$V_{nf} = 87,60$
Distr	Terreno	$X_i = -10,00$	$X_f = 12,46$	$V_{ni} = 9,00$	$V_{nf} = 9,00$

Condizione di carico n° 8 (termico)

Term	Traverso	$D_{te} = -2,50$	$D_{ti} = 2,50$
Term	Traverso	$D_{te} = -15,00$	$D_{ti} = -15,00$

Condizione di carico n° 9 (ritiro)

Term	Traverso	$D_{te} = -10,00$	$D_{ti} = -10,00$
------	----------	-------------------	-------------------

Impostazioni di progetto

Verifica materiali:

Stato Limite Ultimo

Coefficiente di sicurezza calcestruzzo γ_c	1.50
Fattore riduzione da resistenza cubica a cilindrica	0.83
Fattore di riduzione per carichi di lungo periodo	0.85
Coefficiente di sicurezza acciaio	1.15
Coefficiente di sicurezza per la sezione	1.00

Verifica Taglio - Metodo dell'inclinazione variabile del traliccio

$$V_{Rd} = [0.18 \cdot k \cdot (100.0 \cdot \rho_l \cdot f_{ck})^{1/3} / \gamma_c + 0.15 \cdot \sigma_{cp}] \cdot b_w \cdot d > (v_{min} + 0.15 \cdot \sigma_{cp}) \cdot b_w \cdot d$$

$$V_{Rsd} = 0.9 \cdot d \cdot A_{sw} / s \cdot f_{yd} \cdot (\text{ctg} \alpha + \text{ctg} \theta) \cdot \sin \alpha$$

$$V_{Rcd} = 0.9 \cdot d \cdot b_w \cdot \alpha_c \cdot f_{cd} \cdot (\text{ctg}(\theta) + \text{ctg}(\alpha)) / (1.0 + \text{ctg} \theta^2)$$

con:

d	altezza utile sezione [mm]
b_w	larghezza minima sezione [mm]
σ_{cp}	tensione media di compressione [N/mm ²]
ρ_l	rapporto geometrico di armatura
A_{sw}	area armatura trasversale [mm ²]
s	interasse tra due armature trasversali consecutive [mm]
α_c	coefficiente maggiorativo, funzione di fcd e σ_{cp}

$$f_{cd}' = 0.5 \cdot f_{cd}$$

$$k = 1 + (200/d)^{1/2}$$

$$v_{min} = 0.035 \cdot k^{3/2} \cdot f_{ck}^{1/2}$$

Stato Limite di Esercizio

Criteri di scelta per verifiche tensioni di esercizio:

Ambiente moderatamente aggressivo	
Limite tensioni di compressione nel calcestruzzo (comb. rare)	0.60 f_{ck}
Limite tensioni di compressione nel calcestruzzo (comb. quasi perm.)	0.45 f_{ck}
Limite tensioni di trazione nell'acciaio (comb. rare)	0.80 f_{yk}

Criteri verifiche a fessurazione:

Armatura poco sensibile	
Apertura limite fessure espresse in [mm]	
Apertura limite fessure	w1=0,10 w2=0,15 w3=0,20

Verifiche secondo :

Norme Tecniche 2008 - Approccio 1

Copriferro sezioni 6,00 [cm]

MANDATARIA  	LINEA PESCARA – BARI RADDOPPIO DELLA TRATTA FERROVIARIA TERMOLI-LESINA LOTTO 2 e 3 – RADDOPPIO TERMOLI - RIPALTA										
	NI09 - Relazione di calcolo tombino	COMMESSA LI0B	LOTTO 02	FASE E	ENTE ZZ	TIPO DOC CL	OPERA 7 DISCIPLINA NI 09 00			PROGR 001	REV B

Descrizione combinazioni di carico

Simbologia adottata

γ	Coefficiente di partecipazione della condizione
ψ	Coefficiente di combinazione della condizione
C	Coefficiente totale di partecipazione della condizione

Norme Tecniche 2008

Simbologia adottata

γ_{G1sfav}	Coefficiente parziale sfavorevole sulle azioni permanenti
γ_{G1fav}	Coefficiente parziale favorevole sulle azioni permanenti
γ_{G2sfav}	Coefficiente parziale sfavorevole sulle azioni permanenti non strutturali
γ_{G2fav}	Coefficiente parziale favorevole sulle azioni permanenti non strutturali
γ_Q	Coefficiente parziale sulle azioni variabili
$\gamma_{\tan\phi'}$	Coefficiente parziale di riduzione dell'angolo di attrito drenato
γ_c	Coefficiente parziale di riduzione della coesione drenata
γ_{cu}	Coefficiente parziale di riduzione della coesione non drenata
γ_{qu}	Coefficiente parziale di riduzione del carico ultimo

Coefficienti di partecipazione combinazioni statiche

Coefficienti parziali per le azioni o per l'effetto delle azioni:

<i>Carichi</i>	<i>Effetto</i>		A1	A2
Permanenti	Favorevole	γ_{G1fav}	1,00	1,00
Permanenti	Sfavorevole	γ_{G1sfav}	1,35	1,00
Permanenti non strutturali	Favorevole	γ_{G2fav}	0,00	0,00
Permanenti non strutturali	Sfavorevole	γ_{G2sfav}	1,50	1,30
Variabili	Favorevole	γ_{Qifav}	0,00	0,00
Variabili	Sfavorevole	γ_{Qisfav}	1,50	1,30
Variabili da traffico	Favorevole	γ_{Qfav}	0,00	0,00
Variabili da traffico	Sfavorevole	γ_{Qsfav}	1,35	1,15
Termici	Favorevole	γ_{efav}	0,00	0,00
Termici	Sfavorevole	γ_{esfav}	1,20	1,20

Coefficienti parziali per i parametri geotecnici del terreno:

<i>Parametri</i>		M1	M2
Tangente dell'angolo di attrito	$\gamma_{\tan\phi'}$	1,00	1,25
Coesione efficace	γ_c	1,00	1,25
Resistenza non drenata	γ_{cu}	1,00	1,40
Resistenza a compressione uniassiale	γ_{qu}	1,00	1,60
Peso dell'unità di volume	γ_γ	1,00	1,00

Coefficienti di partecipazione combinazioni sismiche

Coefficienti parziali per le azioni o per l'effetto delle azioni:

<i>Carichi</i>	<i>Effetto</i>		A1	A2
Permanenti	Favorevole	γ_{G1fav}	1,00	1,00
Permanenti	Sfavorevole	γ_{G1sfav}	1,00	1,00
Permanenti	Favorevole	γ_{G2fav}	0,00	0,00
Permanenti	Sfavorevole	γ_{G2sfav}	1,00	1,00
Variabili	Favorevole	γ_{Qifav}	0,00	0,00
Variabili	Sfavorevole	γ_{Qisfav}	1,00	1,00
Variabili da traffico	Favorevole	γ_{Qfav}	0,00	0,00
Variabili da traffico	Sfavorevole	γ_{Qsfav}	1,00	1,00
Termici	Favorevole	γ_{efav}	0,00	0,00
Termici	Sfavorevole	γ_{esfav}	1,00	1,00

Coefficienti parziali per i parametri geotecnici del terreno:

<i>Parametri</i>		M1	M2
Tangente dell'angolo di attrito	$\gamma_{\tan\phi'}$	1,00	1,25
Coesione efficace	γ_c	1,00	1,25
Resistenza non drenata	γ_{cu}	1,00	1,40
Resistenza a compressione uniassiale	γ_{qu}	1,00	1,60
Peso dell'unità di volume	γ_γ	1,00	1,00

MANDATARIA  CONSORZIO STABILE SOCIETÀ CONSORTILE & R.L.	MANDANTI 	LINEA PESCARA – BARI RADDOPPIO DELLA TRATTA FERROVIARIA TERMOLI-LESINA LOTTO 2 e 3 – RADDOPPIO TERMOLI - RIPALTA									
		NI09 - Relazione di calcolo tombino	COMMESSA LI0B	LOTTO 02	FASE E	ENTE ZZ	TIPO DOC CL	OPERA 7 DISCIPLINA NI 09 00			PROGR 001

Combinazione n° 1 SLU (Caso A1-M1)

	Effetto	γ	Ψ	C
Peso Proprio	Sfavorevole	1.35	1.00	1.35
Spinta terreno sinistra	Sfavorevole	1.35	1.00	1.35
Spinta terreno destra	Sfavorevole	1.35	1.00	1.35
tandem+corsia1	Sfavorevole	1.35	1.00	1.35
termico	Sfavorevole	1.20	0.60	0.72
ritiro	Sfavorevole	1.20	1.00	1.20
Spinta falda	Sfavorevole	1.35	1.00	1.35

Combinazione n° 2 SLU (Caso A2-M2)

	Effetto	γ	Ψ	C
Peso Proprio	Sfavorevole	1.00	1.00	1.00
Spinta terreno sinistra	Sfavorevole	1.00	1.00	1.00
Spinta terreno destra	Sfavorevole	1.00	1.00	1.00
tandem+corsia1	Sfavorevole	1.15	1.00	1.15
termico	Sfavorevole	1.00	0.60	0.60
ritiro	Sfavorevole	1.00	1.00	1.00
Spinta falda	Sfavorevole	1.00	1.00	1.00

Combinazione n° 3 SLU (Caso A1-M1)

	Effetto	γ	Ψ	C
Peso Proprio	Sfavorevole	1.35	1.00	1.35
Spinta terreno sinistra	Sfavorevole	1.35	1.00	1.35
Spinta terreno destra	Sfavorevole	1.35	1.00	1.35
tandem+corsia1	Sfavorevole	1.35	0.75	1.01
termico	Sfavorevole	1.20	1.00	1.20
ritiro	Sfavorevole	1.20	1.00	1.20
Spinta falda	Sfavorevole	1.35	1.00	1.35

Combinazione n° 4 SLU (Caso A2-M2)

	Effetto	γ	Ψ	C
Peso Proprio	Sfavorevole	1.00	1.00	1.00
Spinta terreno sinistra	Sfavorevole	1.00	1.00	1.00
Spinta terreno destra	Sfavorevole	1.00	1.00	1.00
tandem+corsia1	Sfavorevole	1.15	0.75	0.86
termico	Sfavorevole	1.00	1.00	1.00
ritiro	Sfavorevole	1.00	1.00	1.00
Spinta falda	Sfavorevole	1.00	1.00	1.00

Combinazione n° 5 SLU (Caso A1-M1) - Sisma Vert. positivo

	Effetto	γ	Ψ	C
Peso Proprio	Sfavorevole	1.00	1.00	1.00
Spinta terreno sinistra	Sfavorevole	1.00	1.00	1.00
Spinta terreno destra	Sfavorevole	1.00	1.00	1.00
Sisma da sinistra	Sfavorevole	1.00	1.00	1.00
termico	Sfavorevole	1.00	0.50	0.50
ritiro	Sfavorevole	1.00	1.00	1.00
Spinta falda	Sfavorevole	1.00	1.00	1.00

Combinazione n° 6 SLU (Caso A1-M1) - Sisma Vert. negativo

	Effetto	γ	Ψ	C
Peso Proprio	Sfavorevole	1.00	1.00	1.00
Spinta terreno sinistra	Sfavorevole	1.00	1.00	1.00
Spinta terreno destra	Sfavorevole	1.00	1.00	1.00
Sisma da sinistra	Sfavorevole	1.00	1.00	1.00
termico	Sfavorevole	1.00	0.50	0.50
ritiro	Sfavorevole	1.00	1.00	1.00
Spinta falda	Sfavorevole	1.00	1.00	1.00

Combinazione n° 7 SLU (Caso A2-M2) - Sisma Vert. positivo

	Effetto	γ	Ψ	C
Peso Proprio	Sfavorevole	1.00	1.00	1.00
Spinta terreno sinistra	Sfavorevole	1.00	1.00	1.00

MANDATARIA  	LINEA PESCARA – BARI RADDOPPIO DELLA TRATTA FERROVIARIA TERMOLI-LESINA LOTTO 2 e 3 – RADDOPPIO TERMOLI - RIPALTA										
	NI09 - Relazione di calcolo tombino	COMMESSA LI0B	LOTTO 02	FASE E	ENTE ZZ	TIPO DOC CL	OPERA 7 DISCIPLINA NI 09 00			PROGR 001	REV B

Spinta terreno destra	Sfavorevole	1.00	1.00	1.00
Sisma da sinistra termico	Sfavorevole	1.00	1.00	1.00
ritiro	Sfavorevole	1.00	0.50	0.50
Spinta falda	Sfavorevole	1.00	1.00	1.00

Combinazione n° 8 SLU (Caso A2-M2) - Sisma Vert. negativo

	Effetto	γ	Ψ	C
Peso Proprio	Sfavorevole	1.00	1.00	1.00
Spinta terreno sinistra	Sfavorevole	1.00	1.00	1.00
Spinta terreno destra	Sfavorevole	1.00	1.00	1.00
Sisma da sinistra termico	Sfavorevole	1.00	1.00	1.00
ritiro	Sfavorevole	1.00	0.50	0.50
Spinta falda	Sfavorevole	1.00	1.00	1.00

Combinazione n° 9 SLE (Quasi Permanente)

	Effetto	γ	Ψ	C
Peso Proprio	Sfavorevole	1.00	1.00	1.00
Spinta terreno sinistra	Sfavorevole	1.00	1.00	1.00
Spinta terreno destra	Sfavorevole	1.00	1.00	1.00
Spinta falda	Sfavorevole	1.00	1.00	1.00
termico	Sfavorevole	1.00	0.50	0.50
ritiro	Sfavorevole	1.00	1.00	1.00

Combinazione n° 10 SLE (Frequente)

	Effetto	γ	Ψ	C
Peso Proprio	Sfavorevole	1.00	1.00	1.00
Spinta terreno sinistra	Sfavorevole	1.00	1.00	1.00
Spinta terreno destra	Sfavorevole	1.00	1.00	1.00
Spinta falda	Sfavorevole	1.00	1.00	1.00
tandem+corsia1	Sfavorevole	1.00	0.75	0.75
termico	Sfavorevole	1.00	0.50	0.50
ritiro	Sfavorevole	1.00	1.00	1.00

Combinazione n° 11 SLE (Frequente)

	Effetto	γ	Ψ	C
Peso Proprio	Sfavorevole	1.00	1.00	1.00
Spinta terreno sinistra	Sfavorevole	1.00	1.00	1.00
Spinta terreno destra	Sfavorevole	1.00	1.00	1.00
Spinta falda	Sfavorevole	1.00	1.00	1.00
termico	Sfavorevole	1.00	0.60	0.60
ritiro	Sfavorevole	1.00	1.00	1.00

Combinazione n° 12 SLE (Rara)

	Effetto	γ	Ψ	C
Peso Proprio	Sfavorevole	1.00	1.00	1.00
Spinta terreno sinistra	Sfavorevole	1.00	1.00	1.00
Spinta terreno destra	Sfavorevole	1.00	1.00	1.00
Spinta falda	Sfavorevole	1.00	1.00	1.00
tandem+corsia1	Sfavorevole	1.00	1.00	1.00
termico	Sfavorevole	1.00	0.60	0.60
ritiro	Sfavorevole	1.00	1.00	1.00

Combinazione n° 13 SLE (Rara)

	Effetto	γ	Ψ	C
Peso Proprio	Sfavorevole	1.00	1.00	1.00
Spinta terreno sinistra	Sfavorevole	1.00	1.00	1.00
Spinta terreno destra	Sfavorevole	1.00	1.00	1.00
Spinta falda	Sfavorevole	1.00	1.00	1.00
termico	Sfavorevole	1.00	1.00	1.00
tandem+corsia1	Sfavorevole	1.00	0.75	0.75
ritiro	Sfavorevole	1.00	1.00	1.00

MANDATARIA  	LINEA PESCARA – BARI RADDOPPIO DELLA TRATTA FERROVIARIA TERMOLI-LESINA LOTTO 2 e 3 – RADDOPPIO TERMOLI - RIPALTA										
	NI09 - Relazione di calcolo tombino	COMMESSA LI0B	LOTTO 02	FASE E	ENTE ZZ	TIPO DOC CL	OPERA 7 DISCIPLINA NI 09 00			PROGR 001	REV B

Analisi della spinta e verifiche

Simbologia adottata ed unità di misura

Origine in corrispondenza dello spigolo inferiore sinistro della struttura
Le forze orizzontali sono considerate positive se agenti verso destra
Le forze verticali sono considerate positive se agenti verso il basso

X	ascisse (esprese in m) positive verso destra
Y	ordinate (esprese in m) positive verso l'alto
M	momento espresso in kNm
V	taglio espresso in kN
SN	sfuerzo normale espresso in kN
ux	spostamento direzione X espresso in cm
uy	spostamento direzione Y espresso in cm
σ	pressione sul terreno espressa in MPa

Tipo di analisi

Pressione in calotta

I carichi applicati sul terreno sono stati diffusi secondo **angolo di attrito**
Metodo di calcolo della portanza

Teoria di Terzaghi

Meyerhof

Spinta sui piedritti

a Riposo [combinazione 1]
a Riposo [combinazione 2]
a Riposo [combinazione 3]
a Riposo [combinazione 4]
a Riposo [combinazione 5]
a Riposo [combinazione 6]
a Riposo [combinazione 7]
a Riposo [combinazione 8]
a Riposo [combinazione 9]
a Riposo [combinazione 10]
a Riposo [combinazione 11]
a Riposo [combinazione 12]
a Riposo [combinazione 13]

Sisma

Identificazione del sito

Latitudine	41.808702
Longitudine	15.160092
Comune	Serracapriola
Provincia	Foggia
Regione	Puglia

Punti di interpolazione del reticolo

28774 - 28773 - 28995 - 28996

Tipo di opera

Tipo di costruzione	Opera ordinaria
Vita nominale	75 anni
Classe d'uso	III - Affollamenti significativi e industrie non pericolose
Vita di riferimento	113 anni

Combinazioni SLU

Accelerazione al suolo a_g =	2.37 [m/s ²]
Coefficiente di amplificazione per tipo di sottosuolo (S)	1.16
Coefficiente di amplificazione topografica (St)	1.00
Coefficiente riduzione (β_m)	1.00
Rapporto intensità sismica verticale/orizzontale	0.50
Coefficiente di intensità sismica orizzontale (percento)	$k_h=(a_g/g*\beta_m*St*Ss) = 28.14$
Coefficiente di intensità sismica verticale (percento)	$k_v=0.50 * k_h = 14.07$

Combinazioni SLE

Accelerazione al suolo a_g =	0.00 [m/s ²]
Coefficiente di amplificazione per tipo di sottosuolo (S)	1.20
Coefficiente di amplificazione topografica (St)	1.00
Coefficiente riduzione (β_m)	0.20
Rapporto intensità sismica verticale/orizzontale	0.50
Coefficiente di intensità sismica orizzontale (percento)	$k_h=(a_g/g*\beta_m*St*Ss) = 0.00$
Coefficiente di intensità sismica verticale (percento)	$k_v=0.50 * k_h = 0.00$
Forma diagramma incremento sismico	Rettangolare

MANDATARIA 		MANDANTI 		LINEA PESCARA – BARI RADDOPPIO DELLA TRATTA FERROVIARIA TERMOLI-LESINA LOTTO 2 e 3 – RADDOPPIO TERMOLI - RIPALTA										
NI09 - Relazione di calcolo tombino				COMMESSA	LOTTO	FASE	ENTE	TIPO DOC	OPERA 7 DISCIPLINA			PROGR	REV	FOGLIO
				LI0B	02	E	ZZ	CL	NI	09	00	001	B	31

Spinta sismica

Wood

Angolo diffusione sovraccarico

35,00 [°]

Coefficienti di spinta

N°combinazione	Statico	Sismico
1	0,426	0,000
2	0,511	0,000
3	0,426	0,000
4	0,511	0,000
5	0,426	0,834
6	0,426	0,834
7	0,511	0,906
8	0,511	0,906
9	0,426	0,000
10	0,426	0,000
11	0,426	0,000
12	0,426	0,000
13	0,426	0,000

Discretizzazione strutturale

Numero elementi fondazione	22
Numero elementi traverso	12
Numero elementi piedritto sinistro	22
Numero elementi piedritto destro	22
Numero molle fondazione	23
Numero molle piedritto sinistro	23
Numero molle piedritto destro	23

MANDATARIA 		MANDANTI 		LINEA PESCARA – BARI RADDOPPIO DELLA TRATTA FERROVIARIA TERMOLI-LESINA LOTTO 2 e 3 – RADDOPPIO TERMOLI - RIPALTA										
NI09 - Relazione di calcolo tombino				COMMESSA	LOTTO	FASE	ENTE	TIPO DOC	OPERA 7 DISCIPLINA			PROGR	REV	FOGLIO
				LI0B	02	E	ZZ	CL	NI	09	00	001	B	32

Analisi della combinazione n° 1

Pressione in calotta(solo peso terreno) 0,0224314 [MPa]

Carichi verticali in calotta

Xi	Xj	Q[MPa]
-20,70	-10,70	0,0224314
-10,70	-0,27	0,0338683
-0,27	2,73	0,0969315
2,73	13,16	0,0338683
13,16	23,16	0,0224314

Spinte sui piedritti

Piedritto sinistro Pressione sup. 0,0214215 [MPa] Pressione inf. 0,0346521 [MPa]
 Piedritto destro Pressione sup. 0,0203883 [MPa] Pressione inf. 0,0336190 [MPa]

Falda

Spinta 41,37[kN]
 Sottospinta 0,03310[MPa]

Analisi della combinazione n° 2

Pressione in calotta(solo peso terreno) 0,0171681 [MPa]

Carichi verticali in calotta

Xi	Xj	Q[MPa]
-20,70	-10,70	0,0171681
-10,70	-0,27	0,0269107
-0,27	2,73	0,0806312
2,73	13,16	0,0269107
13,16	23,16	0,0171681

Spinte sui piedritti

Piedritto sinistro Pressione sup. 0,0208875 [MPa] Pressione inf. 0,0326384 [MPa]
 Piedritto destro Pressione sup. 0,0198323 [MPa] Pressione inf. 0,0315831 [MPa]

Falda

Spinta 30,65[kN]
 Sottospinta 0,02452[MPa]

Analisi della combinazione n° 3

Pressione in calotta(solo peso terreno) 0,0224314 [MPa]

Carichi verticali in calotta

Xi	Xj	Q[MPa]
-20,70	-10,70	0,0224314
-10,70	-0,27	0,0310090
-0,27	2,73	0,0783065
2,73	13,16	0,0310090
13,16	23,16	0,0224314

MANDATARIA  CONSORZIO STABILE SOCIETÀ CONSORTILE & R.L.	MANDANTI 	LINEA PESCARA – BARI RADDOPPIO DELLA TRATTA FERROVIARIA TERMOLI-LESINA LOTTO 2 e 3 – RADDOPPIO TERMOLI - RIPALTA									
		NI09 - Relazione di calcolo tombino	COMMESSA LI0B	LOTTO 02	FASE E	ENTE ZZ	TIPO DOC CL	OPERA 7 DISCIPLINA NI 09 00			PROGR 001

Spinte sui piedritti

Piedritto sinistro Pressione sup. 0,0184574 [MPa] Pressione inf. 0,0316881 [MPa]
Piedritto destro Pressione sup. 0,0176825 [MPa] Pressione inf. 0,0309132 [MPa]

Falda

Spinta 41,37[kN]
Sottospinta 0,03310[MPa]

Analisi della combinazione n° 4

Pressione in calotta(solo peso terreno) 0,0171681 [MPa]

Carichi verticali in calotta

Xi	Xj	Q[MPa]
-20,70	-10,70	0,0171681
-10,70	-0,27	0,0244750
-0,27	2,73	0,0647655
2,73	13,16	0,0244750
13,16	23,16	0,0171681

Spinte sui piedritti

Piedritto sinistro Pressione sup. 0,0178601 [MPa] Pressione inf. 0,0296110 [MPa]
Piedritto destro Pressione sup. 0,0170686 [MPa] Pressione inf. 0,0288195 [MPa]

Falda

Spinta 30,65[kN]
Sottospinta 0,02452[MPa]

Analisi della combinazione n° 5

Pressione in calotta(solo peso terreno) 0,0166158 [MPa]

Carichi verticali in calotta

Xi	Xj	Q[MPa]
-20,70	23,16	0,0166158

Spinte sui piedritti

Piedritto sinistro Pressione sup. 0,0070854 [MPa] Pressione inf. 0,0168859 [MPa]
Piedritto destro Pressione sup. 0,0070854 [MPa] Pressione inf. 0,0168859 [MPa]

Spinte sismiche sui piedritti

Piedritto sinistro Pressione sup. 0,0158165 [MPa] Pressione inf. 0,0158165 [MPa]

Falda

Spinta 30,65[kN]
Sottospinta 0,02452[MPa]

Analisi della combinazione n° 6

MANDATARIA  CONSORZIO STABILE SOCIETÀ CONSORTILE & S.R.L.	MANDANTI 	LINEA PESCARA – BARI RADDOPPIO DELLA TRATTA FERROVIARIA TERMOLI-LESINA LOTTO 2 e 3 – RADDOPPIO TERMOLI - RIPALTA									
		NI09 - Relazione di calcolo tombino	COMMESSA LI0B	LOTTO 02	FASE E	ENTE ZZ	TIPO DOC CL	OPERA 7 DISCIPLINA NI 09 00			PROGR 001

Pressione in calotta(solo peso terreno) 0,0166158 [MPa]

Carichi verticali in calotta

Xi	Xj	Q[MPa]
-20,70	23,16	0,0166158

Spinte sui piedritti

Piedritto sinistro	Pressione sup. 0,0070854 [MPa]	Pressione inf. 0,0168859 [MPa]
Piedritto destro	Pressione sup. 0,0070854 [MPa]	Pressione inf. 0,0168859 [MPa]

Spinte sismiche sui piedritti

Piedritto sinistro	Pressione sup. 0,0158165 [MPa]	Pressione inf. 0,0158165 [MPa]
--------------------	--------------------------------	--------------------------------

Falda

Spinta	30,65[kN]
Sottospinta	0,02452[MPa]

Analisi della combinazione n° 7

Pressione in calotta(solo peso terreno) 0,0171681 [MPa]

Carichi verticali in calotta

Xi	Xj	Q[MPa]
-20,70	23,16	0,0171681

Spinte sui piedritti

Piedritto sinistro	Pressione sup. 0,0087778 [MPa]	Pressione inf. 0,0205287 [MPa]
Piedritto destro	Pressione sup. 0,0087778 [MPa]	Pressione inf. 0,0205287 [MPa]

Spinte sismiche sui piedritti

Piedritto sinistro	Pressione sup. 0,0161273 [MPa]	Pressione inf. 0,0161273 [MPa]
--------------------	--------------------------------	--------------------------------

Falda

Spinta	30,65[kN]
Sottospinta	0,02452[MPa]

Analisi della combinazione n° 8

Pressione in calotta(solo peso terreno) 0,0171681 [MPa]

Carichi verticali in calotta

Xi	Xj	Q[MPa]
-20,70	23,16	0,0171681

Spinte sui piedritti

MANDATARIA  CONSORZIO STABILE SOCIETÀ CONSORTILE & R.L.	MANDANTI 	LINEA PESCARA – BARI RADDOPPIO DELLA TRATTA FERROVIARIA TERMOLI-LESINA LOTTO 2 e 3 – RADDOPPIO TERMOLI - RIPALTA									
		NI09 - Relazione di calcolo tombino	COMMESSA LI0B	LOTTO 02	FASE E	ENTE ZZ	TIPO DOC CL	OPERA 7 DISCIPLINA NI 09 00			PROGR 001

Piedritto sinistro Pressione sup. 0,0087778 [MPa] Pressione inf. 0,0205287 [MPa]
Piedritto destro Pressione sup. 0,0087778 [MPa] Pressione inf. 0,0205287 [MPa]

Spinte sismiche sui piedritti

Piedritto sinistro Pressione sup. 0,0161273 [MPa] Pressione inf. 0,0161273 [MPa]

Falda

Spinta 30,65[kN]
Sottospinta 0,02452[MPa]

Analisi della combinazione n° 9

Pressione in calotta(solo peso terreno) 0,0166158 [MPa]

Carichi verticali in calotta

Xi	Xj	Q[MPa]
-20,70	23,16	0,0166158

Spinte sui piedritti

Piedritto sinistro Pressione sup. 0,0070854 [MPa] Pressione inf. 0,0168859 [MPa]
Piedritto destro Pressione sup. 0,0070854 [MPa] Pressione inf. 0,0168859 [MPa]

Falda

Spinta 30,65[kN]
Sottospinta 0,02452[MPa]

Analisi della combinazione n° 10

Pressione in calotta(solo peso terreno) 0,0166158 [MPa]

Carichi verticali in calotta

Xi	Xj	Q[MPa]
-20,70	-10,70	0,0166158
-10,70	-0,27	0,0229697
-0,27	2,73	0,0580048
2,73	13,16	0,0229697
13,16	23,16	0,0166158

Spinte sui piedritti

Piedritto sinistro Pressione sup. 0,0136722 [MPa] Pressione inf. 0,0234726 [MPa]
Piedritto destro Pressione sup. 0,0130982 [MPa] Pressione inf. 0,0228987 [MPa]

Falda

Spinta 30,65[kN]
Sottospinta 0,02452[MPa]

Analisi della combinazione n° 11

Pressione in calotta(solo peso terreno) 0,0166158 [MPa]

MANDATARIA  CONSORZIO STABILE SOCIETÀ CONSORTILE & R.L.	MANDANTI 	LINEA PESCARA – BARI RADDOPPIO DELLA TRATTA FERROVIARIA TERMOLI-LESINA LOTTO 2 e 3 – RADDOPPIO TERMOLI - RIPALTA									
		NI09 - Relazione di calcolo tombino	COMMESSA LI0B	LOTTO 02	FASE E	ENTE ZZ	TIPO DOC CL	OPERA 7 DISCIPLINA NI 09 00			PROGR 001

Carichi verticali in calotta

Xi	Xj	Q[MPa]
-20,70	23,16	0,0166158

Spinte sui piedritti

Piedritto sinistro	Pressione sup. 0,0070854 [MPa]	Pressione inf. 0,0168859 [MPa]
Piedritto destro	Pressione sup. 0,0070854 [MPa]	Pressione inf. 0,0168859 [MPa]

Falda

Spinta	30,65[kN]
Sottospinta	0,02452[MPa]

Analisi della combinazione n° 12

Pressione in calotta(solo peso terreno) 0,0166158 [MPa]

Carichi verticali in calotta

Xi	Xj	Q[MPa]
-20,70	-10,70	0,0166158
-10,70	-0,27	0,0250876
-0,27	2,73	0,0718011
2,73	13,16	0,0250876
13,16	23,16	0,0166158

Spinte sui piedritti

Piedritto sinistro	Pressione sup. 0,0158678 [MPa]	Pressione inf. 0,0256682 [MPa]
Piedritto destro	Pressione sup. 0,0151024 [MPa]	Pressione inf. 0,0249029 [MPa]

Falda

Spinta	30,65[kN]
Sottospinta	0,02452[MPa]

Analisi della combinazione n° 13

Pressione in calotta(solo peso terreno) 0,0166158 [MPa]

Carichi verticali in calotta

Xi	Xj	Q[MPa]
-20,70	-10,70	0,0166158
-10,70	-0,27	0,0229697
-0,27	2,73	0,0580048
2,73	13,16	0,0229697
13,16	23,16	0,0166158

Spinte sui piedritti

Piedritto sinistro	Pressione sup. 0,0136722 [MPa]	Pressione inf. 0,0234726 [MPa]
Piedritto destro	Pressione sup. 0,0130982 [MPa]	Pressione inf. 0,0228987 [MPa]

Falda

Spinta	30,65[kN]
Sottospinta	0,02452[MPa]

MANDATARIA 		MANDANTI 		LINEA PESCARA – BARI RADDOPPIO DELLA TRATTA FERROVIARIA TERMOLI-LESINA LOTTO 2 e 3 – RADDOPPIO TERMOLI - RIPALTA										
NI09 - Relazione di calcolo tombino				COMMESSA	LOTTO	FASE	ENTE	TIPO DOC	OPERA 7 DISCIPLINA			PROGR	REV	FOGLIO
				LI0B	02	E	ZZ	CL	NI	09	00	001	B	37

Sollecitazioni

Sollecitazioni fondazione (Combinazione n° 1)

X [m]	M [kNm]	V [kN]	N [kN]
0,25	-62,6717	-141,1532	77,1435
0,78	-5,4577	-62,7294	77,1435
1,25	10,7093	5,9438	77,1435
1,72	-5,3281	74,6965	77,1435
2,25	-62,4861	141,1719	77,1435

Sollecitazioni traverso (Combinazione n° 1)

X [m]	M [kNm]	V [kN]	N [kN]
0,25	-9,4475	113,4566	11,8071
0,69	29,3294	63,8089	11,8071
1,25	47,2689	-0,0239	11,8071
1,81	29,3025	-63,8567	11,8071
2,25	-9,4952	-113,5044	11,8071

Sollecitazioni piedritto sinistro (Combinazione n° 1)

Y [m]	M [kNm]	V [kN]	N [kN]
0,25	-62,6717	77,3645	146,5546
0,70	-33,7314	50,5838	139,0323
1,25	-13,7667	23,5130	130,0056
1,70	-7,3899	5,1557	122,4833
2,25	-9,4475	-11,8071	113,4566

Sollecitazioni piedritto destro (Combinazione n° 1)

Y [m]	M [kNm]	V [kN]	N [kN]
0,25	-62,4861	-76,9228	146,6024
0,70	-33,7015	-50,2727	139,0801
1,25	-13,8449	-23,3608	130,0534
1,70	-7,4915	-5,1385	122,5311
2,25	-9,4952	11,5925	113,5044

Sollecitazioni fondazione (Combinazione n° 2)

X [m]	M [kNm]	V [kN]	N [kN]
0,25	-51,6290	-113,0190	65,4245
0,78	-5,7943	-50,2264	65,4245
1,25	7,1695	4,7766	65,4245
1,72	-5,6634	59,8584	65,4245
2,25	-51,4412	113,0367	65,4245

Sollecitazioni traverso (Combinazione n° 2)

X [m]	M [kNm]	V [kN]	N [kN]
0,25	-8,0280	92,8662	12,3933
0,69	23,7111	52,2270	12,3933
1,25	38,3934	-0,0235	12,3933
1,81	23,6847	-52,2740	12,3933
2,25	-8,0750	-92,9132	12,3933

Sollecitazioni piedritto sinistro (Combinazione n° 2)

Y [m]	M [kNm]	V [kN]	N [kN]
0,25	-51,6290	65,6496	117,3833
0,70	-27,0873	42,8123	111,8112
1,25	-10,3178	19,3746	105,1248
1,70	-5,3114	3,1314	99,5527
2,25	-8,0280	-12,3933	92,8662

MANDATARIA  CONDIZIONE STABILE SOCIETÀ CONSORTILE A R.L.	MANDANTI 	LINEA PESCARA – BARI RADDOPPIO DELLA TRATTA FERROVIARIA TERMOLI-LESINA LOTTO 2 e 3 – RADDOPPIO TERMOLI - RIPALTA									
		NI09 - Relazione di calcolo tombino	COMMESSA LI0B	LOTTO 02	FASE E	ENTE ZZ	TIPO DOC CL	OPERA 7 DISCIPLINA NI 09 00			PROGR 001

Sollecitazioni piedritto destro (Combinazione n° 2)

Y [m]	M [kNm]	V [kN]	N [kN]
0,25	-51,4412	-65,1997	117,4302
0,70	-27,0577	-42,4964	111,8582
1,25	-10,3976	-19,2214	105,1717
1,70	-5,4141	-3,1158	99,5997
2,25	-8,0750	12,1732	92,9132

Sollecitazioni fondazione (Combinazione n° 3)

X [m]	M [kNm]	V [kN]	N [kN]
0,25	-67,1509	-123,3103	77,6604
0,78	-17,1985	-54,8718	77,6604
1,25	-3,0844	5,1066	77,6604
1,72	-17,0969	65,1439	77,6604
2,25	-67,0063	123,3284	77,6604

Sollecitazioni traverso (Combinazione n° 3)

X [m]	M [kNm]	V [kN]	N [kN]
0,25	-7,0713	94,8348	5,4154
0,69	25,3409	53,3356	5,4154
1,25	40,3357	-0,0207	5,4154
1,81	25,3177	-53,3769	5,4154
2,25	-7,1127	-94,8761	5,4154

Sollecitazioni piedritto sinistro (Combinazione n° 3)

Y [m]	M [kNm]	V [kN]	N [kN]
0,25	-67,1509	77,8281	127,9328
0,70	-37,6936	52,3947	120,4105
1,25	-16,3003	26,9406	111,3838
1,70	-8,0593	9,9306	103,8615
2,25	-7,0713	-5,4154	94,8348

Sollecitazioni piedritto destro (Combinazione n° 3)

Y [m]	M [kNm]	V [kN]	N [kN]
0,25	-67,0063	-77,4931	127,9741
0,70	-37,6680	-52,1554	120,4518
1,25	-16,3592	-26,8198	111,4251
1,70	-8,1386	-9,9122	103,9029
2,25	-7,1127	5,2571	94,8761

Sollecitazioni fondazione (Combinazione n° 4)

X [m]	M [kNm]	V [kN]	N [kN]
0,25	-55,2084	-97,8196	65,3057
0,78	-15,5609	-43,5276	65,3057
1,25	-4,3485	4,0694	65,3057
1,72	-15,4590	51,7248	65,3057
2,25	-55,0630	97,8363	65,3057

Sollecitazioni traverso (Combinazione n° 4)

X [m]	M [kNm]	V [kN]	N [kN]
0,25	-5,8996	77,0041	6,5120
0,69	20,4182	43,3061	6,5120
1,25	32,5925	-0,0199	6,5120
1,81	20,3958	-43,3459	6,5120
2,25	-5,9394	-77,0439	6,5120

<small>MANDATARIA</small>  <small>CONSORZIO STABILE SOCIETÀ CONSORTILE & R.L.</small>	<small>MANDANTI</small> 	LINEA PESCARA – BARI RADDOPPIO DELLA TRATTA FERROVIARIA TERMOLI-LESINA LOTTO 2 e 3 – RADDOPPIO TERMOLI - RIPALTA									
		NI09 - Relazione di calcolo tombino	<small>COMMESSA</small> LI0B	<small>LOTTO</small> 02	<small>FASE</small> E	<small>ENTE</small> ZZ	<small>TIPO DOC</small> CL	<small>OPERA 7 DISCIPLINA</small> NI 09 00			<small>PROGR</small> 001

Sollecitazioni piedritto sinistro (Combinazione n° 4)

Y [m]	M [kNm]	V [kN]	N [kN]
0,25	-55,2084	65,4761	101,5211
0,70	-30,4327	44,0148	95,9490
1,25	-12,5570	22,2285	89,2626
1,70	-5,9407	7,3614	83,6905
2,25	-5,8996	-6,5120	77,0041

Sollecitazioni piedritto destro (Combinazione n° 4)

Y [m]	M [kNm]	V [kN]	N [kN]
0,25	-55,0630	-65,1355	101,5609
0,70	-30,4079	-43,7730	95,9888
1,25	-12,6171	-22,1080	89,3024
1,70	-6,0203	-7,3451	83,7303
2,25	-5,9394	6,3491	77,0439

Sollecitazioni fondazione (Combinazione n° 5)

X [m]	M [kNm]	V [kN]	N [kN]
0,25	-42,5517	-55,5577	64,8603
0,78	-19,3567	-27,6242	66,6926
1,25	-11,5653	-0,9448	68,3094
1,72	-16,6593	27,7493	69,9261
2,25	-39,1900	57,5865	71,7584

Sollecitazioni traverso (Combinazione n° 5)

X [m]	M [kNm]	V [kN]	N [kN]
0,25	3,4958	29,2009	15,9181
0,69	13,3428	15,8139	17,4270
1,25	17,3973	-1,3979	19,3671
1,81	11,7701	-18,6098	21,3072
2,25	0,6999	-31,9968	22,8162

Sollecitazioni piedritto sinistro (Combinazione n° 5)

Y [m]	M [kNm]	V [kN]	N [kN]
0,25	-42,5517	71,1012	57,1670
0,70	-15,9273	46,4986	50,8111
1,25	2,2269	20,7281	43,1840
1,70	7,3725	2,3650	36,8280
2,25	3,4958	-15,9181	29,2009

Sollecitazioni piedritto destro (Combinazione n° 5)

Y [m]	M [kNm]	V [kN]	N [kN]
0,25	-39,1900	-65,5178	59,9628
0,70	-14,5037	-41,6299	53,6069
1,25	1,7494	-16,6976	45,9798
1,70	5,6569	0,9830	39,6239
2,25	0,6999	16,5333	31,9968

Sollecitazioni fondazione (Combinazione n° 6)

X [m]	M [kNm]	V [kN]	N [kN]
0,25	-40,5601	-45,7864	64,0156
0,78	-21,3998	-23,4259	65,8479
1,25	-14,7436	-1,5908	67,4646
1,72	-18,7024	22,2579	69,0813
2,25	-37,1984	47,8153	70,9136

Sollecitazioni traverso (Combinazione n° 6)

X [m]	M [kNm]	V [kN]	N [kN]
-------	---------	--------	--------

MANDATARIA  CONSORZIO STABILE SOCIETÀ CONSORTILE & R.L.	MANDANTI 	LINEA PESCARA – BARI RADDOPPIO DELLA TRATTA FERROVIARIA TERMOLI-LESINA LOTTO 2 e 3 – RADDOPPIO TERMOLI - RIPALTA									
		NI09 - Relazione di calcolo tombino	COMMESSA LI0B	LOTTO 02	FASE E	ENTE ZZ	TIPO DOC CL	OPERA 7 DISCIPLINA NI 09 00			PROGR 001

0,25	3,7978	25,7519	16,7628
0,69	12,4660	13,8738	18,2718
1,25	15,9748	-1,3979	20,2119
1,81	10,8933	-16,6697	22,1519
2,25	1,0020	-28,5477	23,6609

Sollecitazioni piedritto sinistro (Combinazione n° 6)

Y [m]	M [kNm]	V [kN]	N [kN]
0,25	-40,5601	70,2565	46,8199
0,70	-14,3197	45,6538	42,0317
1,25	3,3737	19,8833	36,2859
1,70	8,1353	1,5202	31,4977
2,25	3,7978	-16,7628	25,7519

Sollecitazioni piedritto destro (Combinazione n° 6)

Y [m]	M [kNm]	V [kN]	N [kN]
0,25	-37,1984	-64,6730	49,6157
0,70	-12,8961	-40,7851	44,8275
1,25	2,8962	-15,8529	39,0817
1,70	6,4197	1,8277	34,2936
2,25	1,0020	17,3780	28,5477

Sollecitazioni fondazione (Combinazione n° 7)

X [m]	M [kNm]	V [kN]	N [kN]
0,25	-43,1682	-56,0854	68,0582
0,78	-19,7493	-27,8919	69,8905
1,25	-11,8787	-0,9613	71,5073
1,72	-17,0153	28,0051	73,1240
2,25	-39,7535	58,1177	74,9563

Sollecitazioni traverso (Combinazione n° 7)

X [m]	M [kNm]	V [kN]	N [kN]
0,25	2,9295	29,7475	18,6115
0,69	12,9628	16,1189	20,1205
1,25	17,1014	-1,4037	22,0606
1,81	11,3837	-18,9262	24,0006
2,25	0,1222	-32,5548	25,5096

Sollecitazioni piedritto sinistro (Combinazione n° 7)

Y [m]	M [kNm]	V [kN]	N [kN]
0,25	-43,1682	74,3646	57,7135
0,70	-15,4364	48,1333	51,3576
1,25	3,1247	20,6230	43,7305
1,70	7,9271	0,9858	37,3746
2,25	2,9295	-18,6115	29,7475

Sollecitazioni piedritto destro (Combinazione n° 7)

Y [m]	M [kNm]	V [kN]	N [kN]
0,25	-39,7535	-68,6502	60,5208
0,70	-14,0056	-43,1741	54,1649
1,25	2,6238	-16,5503	46,5378
1,70	6,1827	2,3643	40,1819
2,25	0,1222	19,1608	32,5548

Sollecitazioni fondazione (Combinazione n° 8)

X [m]	M [kNm]	V [kN]	N [kN]
0,25	-41,1767	-46,3142	67,2135

MANDATARIA 		MANDANTI 		LINEA PESCARA – BARI RADDOPPIO DELLA TRATTA FERROVIARIA TERMOLI-LESINA LOTTO 2 e 3 – RADDOPPIO TERMOLI - RIPALTA										
NI09 - Relazione di calcolo tombino				COMMESSA	LOTTO	FASE	ENTE	TIPO DOC	OPERA 7 DISCIPLINA			PROGR	REV	FOGLIO
				LI0B	02	E	ZZ	CL	NI	09	00	001	B	41

0,78	-21,7923	-23,6936	69,0458
1,25	-15,0570	-1,6073	70,6625
1,72	-19,0583	22,5138	72,2792
2,25	-37,7619	48,3465	74,1115

Sollecitazioni trasverso (Combinazione n° 8)

X [m]	M [kNm]	V [kN]	N [kN]
0,25	3,2316	26,2985	19,4563
0,69	12,0860	14,1788	20,9652
1,25	15,6790	-1,4036	22,9053
1,81	10,5069	-16,9861	24,8454
2,25	0,4243	-29,1058	26,3543

Sollecitazioni piedritto sinistro (Combinazione n° 8)

Y [m]	M [kNm]	V [kN]	N [kN]
0,25	-41,1767	73,5199	47,3664
0,70	-13,8289	47,2886	42,5783
1,25	4,2715	19,7782	36,8325
1,70	8,6899	0,1411	32,0443
2,25	3,2316	-19,4563	26,2985

Sollecitazioni piedritto destro (Combinazione n° 8)

Y [m]	M [kNm]	V [kN]	N [kN]
0,25	-37,7619	-67,8054	50,1737
0,70	-12,3980	-42,3293	45,3856
1,25	3,7706	-15,7056	39,6397
1,70	6,9455	3,2090	34,8516
2,25	0,4243	20,0055	29,1058

Sollecitazioni fondazione (Combinazione n° 9)

X [m]	M [kNm]	V [kN]	N [kN]
0,25	-36,7692	-51,6850	49,8492
0,78	-15,9265	-23,1261	49,8492
1,25	-10,0533	1,9316	49,8492
1,72	-15,9265	26,9854	49,8492
2,25	-36,7692	51,6850	49,8492

Sollecitazioni trasverso (Combinazione n° 9)

X [m]	M [kNm]	V [kN]	N [kN]
0,25	5,3054	28,8743	-1,3610
0,69	15,1745	16,2418	-1,3610
1,25	19,7426	0,0000	-1,3610
1,81	15,1745	-16,2418	-1,3610
2,25	5,3054	-28,8743	-1,3610

Sollecitazioni piedritto sinistro (Combinazione n° 9)

Y [m]	M [kNm]	V [kN]	N [kN]
0,25	-36,7692	49,8493	53,3914
0,70	-17,8146	34,0037	47,8193
1,25	-3,6099	18,7416	41,1328
1,70	2,6230	9,1356	35,5608
2,25	5,3054	1,3610	28,8743

Sollecitazioni piedritto destro (Combinazione n° 9)

Y [m]	M [kNm]	V [kN]	N [kN]
0,25	-36,7692	-49,8493	53,3914
0,70	-17,8146	-34,0037	47,8193
1,25	-3,6099	-18,7416	41,1328

<p>MANDATARIA</p>  <p>MANDANTI</p> 	<p>LINEA PESCARA – BARI</p> <p>RADDOPPIO DELLA TRATTA FERROVIARIA TERMOLI-LESINA</p> <p>LOTTO 2 e 3 – RADDOPPIO TERMOLI - RIPALTA</p>																						
<p>NI09 - Relazione di calcolo tombino</p>	<table border="1" style="width: 100%; border-collapse: collapse;"> <tr> <th>COMMESSA</th> <th>LOTTO</th> <th>FASE</th> <th>ENTE</th> <th>TIPO DOC</th> <th colspan="3">OPERA 7 DISCIPLINA</th> <th>PROGR</th> <th>REV</th> <th>FOGLIO</th> </tr> <tr> <td style="text-align: center;">LI0B</td> <td style="text-align: center;">02</td> <td style="text-align: center;">E</td> <td style="text-align: center;">ZZ</td> <td style="text-align: center;">CL</td> <td style="text-align: center;">NI</td> <td style="text-align: center;">09</td> <td style="text-align: center;">00</td> <td style="text-align: center;">001</td> <td style="text-align: center;">B</td> <td style="text-align: center;">42</td> </tr> </table>	COMMESSA	LOTTO	FASE	ENTE	TIPO DOC	OPERA 7 DISCIPLINA			PROGR	REV	FOGLIO	LI0B	02	E	ZZ	CL	NI	09	00	001	B	42
COMMESSA	LOTTO	FASE	ENTE	TIPO DOC	OPERA 7 DISCIPLINA			PROGR	REV	FOGLIO													
LI0B	02	E	ZZ	CL	NI	09	00	001	B	42													

1,70	2,6230	-9,1356	35,5608
2,25	5,3054	-1,3610	28,8743

Sollecitazioni fondazione (Combinazione n° 10)

X [m]	M [kNm]	V [kN]	N [kN]
0,25	-44,7820	-91,3393	56,3330
0,78	-7,7849	-40,6343	56,3330
1,25	2,6663	3,7832	56,3330
1,72	-7,7112	48,2449	56,3330
2,25	-44,6768	91,3512	56,3330

Sollecitazioni traverso (Combinazione n° 10)

X [m]	M [kNm]	V [kN]	N [kN]
0,25	-2,6664	70,2490	5,2053
0,69	21,3431	39,5088	5,2053
1,25	32,4510	-0,0143	5,2053
1,81	21,3270	-39,5374	5,2053
2,25	-2,6950	-70,2776	5,2053

Sollecitazioni piedritto sinistro (Combinazione n° 10)

Y [m]	M [kNm]	V [kN]	N [kN]
0,25	-44,7820	56,4566	94,7660
0,70	-23,5045	37,6170	89,1940
1,25	-8,3088	18,7622	82,5075
1,70	-2,7470	6,1621	76,9355
2,25	-2,6664	-5,2053	70,2490

Sollecitazioni piedritto destro (Combinazione n° 10)

Y [m]	M [kNm]	V [kN]	N [kN]
0,25	-44,6768	-56,2097	94,7946
0,70	-23,4867	-37,4419	89,2226
1,25	-8,3523	-18,6751	82,5361
1,70	-2,8046	-6,1506	76,9641
2,25	-2,6950	5,0870	70,2776

Sollecitazioni fondazione (Combinazione n° 11)

X [m]	M [kNm]	V [kN]	N [kN]
0,25	-38,4529	-51,6858	50,5645
0,78	-17,6087	-23,1296	50,5645
1,25	-11,7345	1,9321	50,5645
1,72	-17,6087	26,9891	50,5645
2,25	-38,4529	51,6858	50,5645

Sollecitazioni traverso (Combinazione n° 11)

X [m]	M [kNm]	V [kN]	N [kN]
0,25	5,0524	28,8743	-2,0763
0,69	14,9215	16,2418	-2,0763
1,25	19,4895	0,0000	-2,0763
1,81	14,9215	-16,2418	-2,0763
2,25	5,0524	-28,8743	-2,0763

Sollecitazioni piedritto sinistro (Combinazione n° 11)

Y [m]	M [kNm]	V [kN]	N [kN]
0,25	-38,4529	50,5646	53,3914
0,70	-19,1731	34,7190	47,8193
1,25	-4,5782	19,4570	41,1328
1,70	1,9798	9,8510	35,5608

<p>MANDATARIA</p>  <p>CONDIZIONE STABILE SOCIETÀ CONSORTILE A R.L.</p>	<p>MANDANTI</p> 	<p>LINEA PESCARA – BARI</p> <p>RADDOPPIO DELLA TRATTA FERROVIARIA TERMOLI-LESINA</p> <p>LOTTO 2 e 3 – RADDOPPIO TERMOLI - RIPALTA</p>									
<p>NI09 - Relazione di calcolo tombino</p>	COMMESSA	LOTTO	FASE	ENTE	TIPO DOC	OPERA 7 DISCIPLINA			PROGR	REV	FOGLIO
	LI0B	02	E	ZZ	CL	NI	09	00	001	B	43

2,25 5,0524 2,0763 28,8743

Sollecitazioni piedritto destro (Combinazione n° 11)

Y [m]	M [kNm]	V [kN]	N [kN]
0,25	-38,4529	-50,5646	53,3914
0,70	-19,1731	-34,7190	47,8193
1,25	-4,5782	-19,4570	41,1328
1,70	1,9798	-9,8510	35,5608
2,25	5,0524	-2,0763	28,8743

Sollecitazioni fondazione (Combinazione n° 12)

X [m]	M [kNm]	V [kN]	N [kN]
0,25	-49,1358	-104,5589	59,2094
0,78	-6,7525	-46,4724	59,2094
1,25	5,2250	4,4027	59,2094
1,72	-6,6557	55,3362	59,2094
2,25	-48,9973	104,5734	59,2094

Sollecitazioni traverso (Combinazione n° 12)

X [m]	M [kNm]	V [kN]	N [kN]
0,25	-5,5776	84,0415	6,6796
0,69	23,1458	47,2654	6,6796
1,25	36,4341	-0,0181	6,6796
1,81	23,1253	-47,3017	6,6796
2,25	-5,6139	-84,0778	6,6796

Sollecitazioni piedritto sinistro (Combinazione n° 12)

Y [m]	M [kNm]	V [kN]	N [kN]
0,25	-49,1358	59,3734	108,5585
0,70	-26,7592	39,5358	102,9865
1,25	-10,8434	19,4834	96,3000
1,70	-5,1806	5,8854	90,7280
2,25	-5,5776	-6,6796	84,0415

Sollecitazioni piedritto destro (Combinazione n° 12)

Y [m]	M [kNm]	V [kN]	N [kN]
0,25	-48,9973	-59,0456	108,5948
0,70	-26,7365	-39,3044	103,0228
1,25	-10,9014	-19,3696	96,3363
1,70	-5,2564	-5,8718	90,7643
2,25	-5,6139	6,5211	84,0778

Sollecitazioni fondazione (Combinazione n° 13)

X [m]	M [kNm]	V [kN]	N [kN]
0,25	-53,2021	-91,3422	59,9103
0,78	-16,1971	-40,6537	59,9103
1,25	-5,7397	3,7824	59,9103
1,72	-16,1208	48,2617	59,9103
2,25	-53,0938	91,3565	59,9103

Sollecitazioni traverso (Combinazione n° 13)

X [m]	M [kNm]	V [kN]	N [kN]
0,25	-3,9298	70,2474	1,6270
0,69	20,0790	39,5072	1,6270
1,25	31,1859	-0,0159	1,6270
1,81	20,0611	-39,5390	1,6270
2,25	-3,9616	-70,2792	1,6270

MANDATARIA HUB ENGINEERING <small>CONSORZIO STABILE SOCIETÀ CONSORTILE & R.L.</small>		MANDANTI HYpro S.P.A.		LINEA PESCARA – BARI RADDOPPIO DELLA TRATTA FERROVIARIA TERMOLI-LESINA LOTTO 2 e 3 – RADDOPPIO TERMOLI - RIPALTA										
NI09 - Relazione di calcolo tombino				COMMESSA	LOTTO	FASE	ENTE	TIPO DOC	OPERA 7 DISCIPLINA			PROGR	REV	FOGLIO
				LI0B	02	E	ZZ	CL	NI	09	00	001	B	44

Sollecitazioni piedritto sinistro (Combinazione n° 13)

Y [m]	M [kNm]	V [kN]	N [kN]
0,25	-53,2021	60,0349	94,7644
0,70	-30,2981	41,1953	89,1924
1,25	-13,1505	22,3405	82,5059
1,70	-5,9622	9,7404	76,9339
2,25	-3,9298	-1,6270	70,2474

Sollecitazioni piedritto destro (Combinazione n° 13)

Y [m]	M [kNm]	V [kN]	N [kN]
0,25	-53,0938	-59,7859	94,7962
0,70	-30,2784	-41,0168	89,2242
1,25	-13,1942	-22,2495	82,5377
1,70	-6,0217	-9,7256	76,9657
2,25	-3,9616	1,5102	70,2792

MANDATARIA  CONSORZIO STABILE SOCIETÀ CONSORTILE & R.L.	MANDANTI 	LINEA PESCARA – BARI RADDOPPIO DELLA TRATTA FERROVIARIA TERMOLI-LESINA LOTTO 2 e 3 – RADDOPPIO TERMOLI - RIPALTA									
		NI09 - Relazione di calcolo tombino	COMMESSA LI0B	LOTTO 02	FASE E	ENTE ZZ	TIPO DOC CL	OPERA 7 DISCIPLINA NI 09 00			PROGR 001

Verifiche combinazioni SLU

Simbologia adottata ed unità di misura

N°	Indice sezione
X	Ascissa/Ordinata sezione, espresso in cm
M	Momento flettente, espresso in kNm
V	Taglio, espresso in kN
N	Sforzo normale, espresso in kN
N _u	Sforzo normale ultimo, espressa in kN
M _u	Momento ultimo, espressa in kNm
A _{fi}	Area armatura inferiore, espressa in cmq
A _{fs}	Area armatura superiore, espressa in cmq
CS	Coeff. di sicurezza sezione
V _{Rd}	Aliquota taglio assorbita dal calcestruzzo in elementi senza armature trasversali, espressa in kN
V _{Rcd}	Aliquota taglio assorbita dal calcestruzzo in elementi con armature trasversali, espressa in kN
V _{Rsd}	Aliquota taglio assorbita armature trasversali, espressa in kN
A _{sw}	Area armature trasversali nella sezione, espressa in cmq

Verifica sezioni fondazione [Combinazione n° 1 - SLU (Caso A1-M1)]

Base sezione B = 100 cm
Altezza sezione H = 50,00 cm

Verifiche presso-flessione

N°	X	M	N	N _u	M _u	A _{fi}	A _{fs}	CS
1	0,25	62,67 (62,67)	77,14	270,12	219,45	10,05	10,05	3,50
2	0,78	5,46 (30,30)	77,14	846,99	332,66	10,05	10,05	10,98
3	1,25	-10,71 (-10,71)	77,14	3925,13	-544,90	10,05	10,05	50,88
4	1,72	5,33 (34,91)	77,14	649,49	293,90	10,05	10,05	8,42
5	2,25	62,49 (62,67)	77,14	270,12	219,45	10,05	10,05	3,50

Verifiche taglio

N°	X	V	V _{Rd}	V _{Rsd}	V _{Rcd}	A _{sw}
1	0,25	-141,15	178,40	0,00	0,00	0,00
2	0,78	-62,73	178,40	0,00	0,00	0,00
3	1,25	5,94	178,40	0,00	0,00	0,00
4	1,72	74,70	178,40	0,00	0,00	0,00
5	2,25	141,17	178,40	0,00	0,00	0,00

Verifica sezioni traverso [Combinazione n° 1 - SLU (Caso A1-M1)]

Base sezione B = 100 cm
Altezza sezione H = 50,00 cm

Verifiche presso-flessione

N°	X	M	N	N _u	M _u	A _{fi}	A _{fs}	CS
1	0,25	-9,45 (-9,50)	11,81	273,77	-220,16	10,05	10,05	23,19
2	0,69	29,33 (47,27)	11,81	43,72	175,01	10,05	10,05	3,70
3	1,25	47,27 (47,27)	11,81	43,72	175,01	10,05	10,05	3,70
4	1,81	29,30 (47,27)	11,81	43,72	175,01	10,05	10,05	3,70
5	2,25	-9,50 (-9,50)	11,81	273,77	-220,16	10,05	10,05	23,19

Verifiche taglio

N°	X	V	V _{Rd}	V _{Rsd}	V _{Rcd}	A _{sw}
1	0,25	113,46	169,78	0,00	0,00	0,00
2	0,69	63,81	169,78	0,00	0,00	0,00
3	1,25	-0,02	169,78	0,00	0,00	0,00
4	1,81	-63,86	169,78	0,00	0,00	0,00
5	2,25	-113,50	169,78	0,00	0,00	0,00

Verifica sezioni piedritto sinistro [Combinazione n° 1 - SLU (Caso A1-M1)]

Base sezione B = 100 cm
Altezza sezione H = 50,00 cm

Verifiche presso-flessione

MANDATARIA 		MANDANTI 		LINEA PESCARA – BARI RADDOPPIO DELLA TRATTA FERROVIARIA TERMOLI-LESINA LOTTO 2 e 3 – RADDOPPIO TERMOLI - RIPALTA										
NI09 - Relazione di calcolo tombino				COMMESSA	LOTTO	FASE	ENTE	TIPO DOC	OPERA 7 DISCIPLINA			PROGR	REV	FOGLIO
				LI0B	02	E	ZZ	CL	NI	09	00	001	B	46

N°	X	M	N	N _u	M _u	A _{ri}	A _{fs}	CS
1	0,25	-62,67 (-62,67)	146,55	719,31	-307,60	10,05	10,05	4,91
2	0,70	-33,73 (-53,76)	139,03	872,23	-337,28	10,05	10,05	6,27
3	1,25	-13,77 (-23,08)	130,01	3216,93	-571,05	10,05	10,05	24,74
4	1,70	-7,39 (-9,43)	122,48	5383,81	-414,57	10,05	10,05	43,96
5	2,25	-9,45 (-14,12)	113,46	4224,02	-525,81	10,05	10,05	37,23

Verifiche taglio

N°	X	V	V _{Rd}	V _{Rsd}	V _{Rcd}	A _{sw}
1	0,25	77,36	187,56	0,00	0,00	0,00
2	0,70	50,58	186,57	0,00	0,00	0,00
3	1,25	23,51	185,38	0,00	0,00	0,00
4	1,70	5,16	184,38	0,00	0,00	0,00
5	2,25	-11,81	183,19	0,00	0,00	0,00

Verifica sezioni piedritto destro [Combinazione n° 1 - SLU (Caso A1-M1)]

Base sezione B = 100 cm
 Altezza sezione H = 50,00 cm

Verifiche presso-flessione

N°	X	M	N	N _u	M _u	A _{ri}	A _{fs}	CS
1	0,25	-62,49 (-62,49)	146,60	723,71	-308,47	10,05	10,05	4,94
2	0,70	-33,70 (-53,61)	139,08	877,31	-338,17	10,05	10,05	6,31
3	1,25	-13,84 (-23,10)	130,05	3215,64	-571,06	10,05	10,05	24,73
4	1,70	-7,49 (-9,53)	122,53	5363,80	-417,02	10,05	10,05	43,78
5	2,25	-9,50 (-14,09)	113,50	4232,57	-525,26	10,05	10,05	37,29

Verifiche taglio

N°	X	V	V _{Rd}	V _{Rsd}	V _{Rcd}	A _{sw}
1	0,25	-76,92	187,57	0,00	0,00	0,00
2	0,70	-50,27	186,58	0,00	0,00	0,00
3	1,25	-23,36	185,38	0,00	0,00	0,00
4	1,70	-5,14	184,39	0,00	0,00	0,00
5	2,25	11,59	183,20	0,00	0,00	0,00

Verifica sezioni fondazione [Combinazione n° 2 - SLU (Caso A2-M2)]

Base sezione B = 100 cm
 Altezza sezione H = 50,00 cm

Verifiche presso-flessione

N°	X	M	N	N _u	M _u	A _{ri}	A _{fs}	CS
1	0,25	51,63 (51,63)	65,42	280,72	221,53	10,05	10,05	4,29
2	0,78	5,79 (25,68)	65,42	847,77	332,81	10,05	10,05	12,96
3	1,25	-7,17 (-7,17)	65,42	4559,67	-499,67	10,05	10,05	69,69
4	1,72	5,66 (29,37)	65,42	658,83	295,73	10,05	10,05	10,07
5	2,25	51,44 (51,63)	65,42	280,72	221,53	10,05	10,05	4,29

Verifiche taglio

N°	X	V	V _{Rd}	V _{Rsd}	V _{Rcd}	A _{sw}
1	0,25	-113,02	176,85	0,00	0,00	0,00
2	0,78	-50,23	176,85	0,00	0,00	0,00
3	1,25	4,78	176,85	0,00	0,00	0,00
4	1,72	59,86	176,85	0,00	0,00	0,00
5	2,25	113,04	176,85	0,00	0,00	0,00

Verifica sezioni traverso [Combinazione n° 2 - SLU (Caso A2-M2)]

Base sezione B = 100 cm
 Altezza sezione H = 50,00 cm

MANDATARIA  	LINEA PESCARA – BARI RADDOPPIO DELLA TRATTA FERROVIARIA TERMOLI-LESINA LOTTO 2 e 3 – RADDOPPIO TERMOLI - RIPALTA										
	NI09 - Relazione di calcolo tombino	COMMESSA	LOTTO	FASE	ENTE	TIPO DOC	OPERA 7 DISCIPLINA			PROGR	REV
LI0B		02	E	ZZ	CL	NI	09	00	001	B	47

Verifiche presso-flessione

N°	X	M	N	N _u	M _u	A _{ri}	A _{fs}	CS
1	0,25	-8,03 (-8,08)	12,39	365,54	-238,17	10,05	10,05	29,50
2	0,69	23,71 (38,39)	12,39	57,36	177,69	10,05	10,05	4,63
3	1,25	38,39 (38,39)	12,39	57,36	177,69	10,05	10,05	4,63
4	1,81	23,68 (38,39)	12,39	57,36	177,69	10,05	10,05	4,63
5	2,25	-8,08 (-8,08)	12,39	365,54	-238,17	10,05	10,05	29,50

Verifiche taglio

N°	X	V	V _{Rd}	V _{Rsd}	V _{Rcd}	A _{sw}
1	0,25	92,87	169,85	0,00	0,00	0,00
2	0,69	52,23	169,85	0,00	0,00	0,00
3	1,25	-0,02	169,85	0,00	0,00	0,00
4	1,81	-52,27	169,85	0,00	0,00	0,00
5	2,25	-92,91	169,85	0,00	0,00	0,00

Verifica sezioni piedritto sinistro [Combinazione n° 2 - SLU (Caso A2-M2)]

Base sezione B = 100 cm
Altezza sezione H = 50,00 cm

Verifiche presso-flessione

N°	X	M	N	N _u	M _u	A _{ri}	A _{fs}	CS
1	0,25	-51,63 (-51,63)	117,38	683,29	-300,53	10,05	10,05	5,82
2	0,70	-27,09 (-44,04)	111,81	842,14	-331,71	10,05	10,05	7,53
3	1,25	-10,32 (-17,99)	105,12	3334,64	-570,66	10,05	10,05	31,72
4	1,70	-5,31 (-6,55)	99,55	5689,89	-374,45	10,05	10,05	57,15
5	2,25	-8,03 (-12,94)	92,87	3916,01	-545,48	10,05	10,05	42,17

Verifiche taglio

N°	X	V	V _{Rd}	V _{Rsd}	V _{Rcd}	A _{sw}
1	0,25	65,65	183,71	0,00	0,00	0,00
2	0,70	42,81	182,98	0,00	0,00	0,00
3	1,25	19,37	182,09	0,00	0,00	0,00
4	1,70	3,13	181,36	0,00	0,00	0,00
5	2,25	-12,39	180,48	0,00	0,00	0,00

Verifica sezioni piedritto destro [Combinazione n° 2 - SLU (Caso A2-M2)]

Base sezione B = 100 cm
Altezza sezione H = 50,00 cm

Verifiche presso-flessione

N°	X	M	N	N _u	M _u	A _{ri}	A _{fs}	CS
1	0,25	-51,44 (-51,44)	117,43	688,31	-301,52	10,05	10,05	5,86
2	0,70	-27,06 (-43,89)	111,86	848,79	-333,01	10,05	10,05	7,59
3	1,25	-10,40 (-18,01)	105,17	3332,63	-570,67	10,05	10,05	31,69
4	1,70	-5,41 (-6,65)	99,60	5664,74	-378,10	10,05	10,05	56,88
5	2,25	-8,08 (-12,90)	92,91	3925,72	-544,86	10,05	10,05	42,25

Verifiche taglio

N°	X	V	V _{Rd}	V _{Rsd}	V _{Rcd}	A _{sw}
1	0,25	-65,20	183,72	0,00	0,00	0,00
2	0,70	-42,50	182,98	0,00	0,00	0,00
3	1,25	-19,22	182,10	0,00	0,00	0,00
4	1,70	-3,12	181,36	0,00	0,00	0,00
5	2,25	12,17	180,48	0,00	0,00	0,00

Verifica sezioni fondazione [Combinazione n° 3 - SLU (Caso A1-M1)]

MANDATARIA  	LINEA PESCARA – BARI RADDOPPIO DELLA TRATTA FERROVIARIA TERMOLI-LESINA LOTTO 2 e 3 – RADDOPPIO TERMOLI - RIPALTA										
	NI09 - Relazione di calcolo tombino	COMMESSA	LOTTO	FASE	ENTE	TIPO DOC	OPERA 7 DISCIPLINA			PROGR	REV
LI0B		02	E	ZZ	CL	NI	09	00	001	B	48

Base sezione B = 100 cm
Altezza sezione H = 50,00 cm

Verifiche presso-flessione

N°	X	M	N	N _u	M _u	A _{fi}	A _{fs}	CS
1	0,25	67,15 (67,15)	77,66	249,00	215,30	10,05	10,05	3,21
2	0,78	17,20 (38,93)	77,66	545,68	273,53	10,05	10,05	7,03
3	1,25	3,08 (5,11)	77,66	5691,35	374,23	10,05	10,05	73,29
4	1,72	17,10 (42,89)	77,66	467,42	258,17	10,05	10,05	6,02
5	2,25	67,01 (67,15)	77,66	249,00	215,30	10,05	10,05	3,21

Verifiche taglio

N°	X	V	V _{Rd}	V _{Rsd}	V _{Rcd}	A _{sw}
1	0,25	-123,31	178,47	0,00	0,00	0,00
2	0,78	-54,87	178,47	0,00	0,00	0,00
3	1,25	5,11	178,47	0,00	0,00	0,00
4	1,72	65,14	178,47	0,00	0,00	0,00
5	2,25	123,33	178,47	0,00	0,00	0,00

Verifica sezioni trasverso [Combinazione n° 3 - SLU (Caso A1-M1)]

Base sezione B = 100 cm
Altezza sezione H = 50,00 cm

Verifiche presso-flessione

N°	X	M	N	N _u	M _u	A _{fi}	A _{fs}	CS
1	0,25	-7,07 (-7,11)	5,42	148,98	-195,67	10,05	10,05	27,51
2	0,69	25,34 (40,34)	5,42	22,95	170,94	10,05	10,05	4,24
3	1,25	40,34 (40,34)	5,42	22,95	170,94	10,05	10,05	4,24
4	1,81	25,32 (40,34)	5,42	22,95	170,94	10,05	10,05	4,24
5	2,25	-7,11 (-7,11)	5,42	148,98	-195,67	10,05	10,05	27,51

Verifiche taglio

N°	X	V	V _{Rd}	V _{Rsd}	V _{Rcd}	A _{sw}
1	0,25	94,83	168,93	0,00	0,00	0,00
2	0,69	53,34	168,93	0,00	0,00	0,00
3	1,25	-0,02	168,93	0,00	0,00	0,00
4	1,81	-53,38	168,93	0,00	0,00	0,00
5	2,25	-94,88	168,93	0,00	0,00	0,00

Verifica sezioni piedritto sinistro [Combinazione n° 3 - SLU (Caso A1-M1)]

Base sezione B = 100 cm
Altezza sezione H = 50,00 cm

Verifiche presso-flessione

N°	X	M	N	N _u	M _u	A _{fi}	A _{fs}	CS
1	0,25	-67,15 (-67,15)	127,93	506,44	-265,83	10,05	10,05	3,96
2	0,70	-37,69 (-58,44)	120,41	575,70	-279,42	10,05	10,05	4,78
3	1,25	-16,30 (-26,97)	111,38	2136,30	-517,25	10,05	10,05	19,18
4	1,70	-8,06 (-11,99)	103,86	4423,40	-510,72	10,05	10,05	42,59
5	2,25	-7,07 (-9,22)	94,83	4860,99	-472,38	10,05	10,05	51,26

Verifiche taglio

N°	X	V	V _{Rd}	V _{Rsd}	V _{Rcd}	A _{sw}
1	0,25	77,83	185,10	0,00	0,00	0,00
2	0,70	52,39	184,11	0,00	0,00	0,00
3	1,25	26,94	182,92	0,00	0,00	0,00
4	1,70	9,93	181,93	0,00	0,00	0,00
5	2,25	-5,42	180,73	0,00	0,00	0,00

MANDATARIA  	LINEA PESCARA – BARI RADDOPPIO DELLA TRATTA FERROVIARIA TERMOLI-LESINA LOTTO 2 e 3 – RADDOPPIO TERMOLI - RIPALTA										
	NI09 - Relazione di calcolo tombino	COMMESSA LI0B	LOTTO 02	FASE E	ENTE ZZ	TIPO DOC CL	OPERA 7 DISCIPLINA NI 09 00			PROGR 001	REV B

Verifica sezioni piedritto destro [Combinazione n° 3 - SLU (Caso A1-M1)]

Base sezione B = 100 cm
Altezza sezione H = 50,00 cm

Verifiche presso-flessione

N°	X	M	N	N _u	M _u	A _{fi}	A _{fs}	CS
1	0,25	-67,01 (-67,01)	127,97	508,45	-266,22	10,05	10,05	3,97
2	0,70	-37,67 (-58,32)	120,45	578,03	-279,87	10,05	10,05	4,80
3	1,25	-16,36 (-26,98)	111,43	2136,15	-517,23	10,05	10,05	19,17
4	1,70	-8,14 (-12,06)	103,90	4408,87	-511,90	10,05	10,05	42,43
5	2,25	-7,11 (-9,19)	94,88	4867,58	-471,72	10,05	10,05	51,30

Verifiche taglio

N°	X	V	V _{Rd}	V _{Rsd}	V _{Rcd}	A _{sw}
1	0,25	-77,49	185,11	0,00	0,00	0,00
2	0,70	-52,16	184,12	0,00	0,00	0,00
3	1,25	-26,82	182,92	0,00	0,00	0,00
4	1,70	-9,91	181,93	0,00	0,00	0,00
5	2,25	5,26	180,74	0,00	0,00	0,00

Verifica sezioni fondazione [Combinazione n° 4 - SLU (Caso A2-M2)]

Base sezione B = 100 cm
Altezza sezione H = 50,00 cm

Verifiche presso-flessione

N°	X	M	N	N _u	M _u	A _{fi}	A _{fs}	CS
1	0,25	55,21 (55,21)	65,31	256,40	216,75	10,05	10,05	3,93
2	0,78	15,56 (32,80)	65,31	543,96	273,19	10,05	10,05	8,33
3	1,25	4,35 (5,96)	65,31	5010,76	457,30	10,05	10,05	76,73
4	1,72	15,46 (35,94)	65,31	470,01	258,68	10,05	10,05	7,20
5	2,25	55,06 (55,21)	65,31	256,40	216,75	10,05	10,05	3,93

Verifiche taglio

N°	X	V	V _{Rd}	V _{Rsd}	V _{Rcd}	A _{sw}
1	0,25	-97,82	176,84	0,00	0,00	0,00
2	0,78	-43,53	176,84	0,00	0,00	0,00
3	1,25	4,07	176,84	0,00	0,00	0,00
4	1,72	51,72	176,84	0,00	0,00	0,00
5	2,25	97,84	176,84	0,00	0,00	0,00

Verifica sezioni trasverso [Combinazione n° 4 - SLU (Caso A2-M2)]

Base sezione B = 100 cm
Altezza sezione H = 50,00 cm

Verifiche presso-flessione

N°	X	M	N	N _u	M _u	A _{fi}	A _{fs}	CS
1	0,25	-5,90 (-5,94)	6,51	232,51	-212,07	10,05	10,05	35,70
2	0,69	20,42 (32,59)	6,51	34,61	173,23	10,05	10,05	5,31
3	1,25	32,59 (32,59)	6,51	34,61	173,23	10,05	10,05	5,31
4	1,81	20,40 (32,59)	6,51	34,61	173,23	10,05	10,05	5,31
5	2,25	-5,94 (-5,94)	6,51	232,51	-212,07	10,05	10,05	35,70

Verifiche taglio

N°	X	V	V _{Rd}	V _{Rsd}	V _{Rcd}	A _{sw}
1	0,25	77,00	169,08	0,00	0,00	0,00
2	0,69	43,31	169,08	0,00	0,00	0,00
3	1,25	-0,02	169,08	0,00	0,00	0,00
4	1,81	-43,35	169,08	0,00	0,00	0,00
5	2,25	-77,04	169,08	0,00	0,00	0,00

MANDATARIA 	MANDANTI 	LINEA PESCARA – BARI RADDOPPIO DELLA TRATTA FERROVIARIA TERMOLI-LESINA LOTTO 2 e 3 – RADDOPPIO TERMOLI - RIPALTA									
		NI09 - Relazione di calcolo tombino	COMMESSA LI0B	LOTTO 02	FASE E	ENTE ZZ	TIPO DOC CL	OPERA 7 DISCIPLINA NI 09 00			PROGR 001

Verifica sezioni piedritto sinistro [Combinazione n° 4 - SLU (Caso A2-M2)]

Base sezione B = 100 cm
 Altezza sezione H = 50,00 cm

Verifiche presso-flessione

N°	X	M	N	N _u	M _u	A _{fi}	A _{fs}	CS
1	0,25	-55,21 (-55,21)	101,52	478,87	-260,41	10,05	10,05	4,72
2	0,70	-30,43 (-47,86)	95,95	550,05	-274,38	10,05	10,05	5,73
3	1,25	-12,56 (-21,36)	89,26	2175,35	-520,53	10,05	10,05	24,37
4	1,70	-5,94 (-8,86)	83,69	4651,59	-492,21	10,05	10,05	55,58
5	2,25	-5,90 (-8,48)	77,00	4547,30	-500,67	10,05	10,05	59,05

Verifiche taglio

N°	X	V	V _{Rd}	V _{Rsd}	V _{Rcd}	A _{sw}
1	0,25	65,48	181,62	0,00	0,00	0,00
2	0,70	44,01	180,88	0,00	0,00	0,00
3	1,25	22,23	180,00	0,00	0,00	0,00
4	1,70	7,36	179,26	0,00	0,00	0,00
5	2,25	-6,51	178,38	0,00	0,00	0,00

Verifica sezioni piedritto destro [Combinazione n° 4 - SLU (Caso A2-M2)]

Base sezione B = 100 cm
 Altezza sezione H = 50,00 cm

Verifiche presso-flessione

N°	X	M	N	N _u	M _u	A _{fi}	A _{fs}	CS
1	0,25	-55,06 (-55,06)	101,56	481,15	-260,86	10,05	10,05	4,74
2	0,70	-30,41 (-47,74)	95,99	552,72	-274,91	10,05	10,05	5,76
3	1,25	-12,62 (-21,37)	89,30	2174,92	-520,50	10,05	10,05	24,35
4	1,70	-6,02 (-8,93)	83,73	4631,18	-493,87	10,05	10,05	55,31
5	2,25	-5,94 (-8,45)	77,04	4556,30	-499,94	10,05	10,05	59,14

Verifiche taglio

N°	X	V	V _{Rd}	V _{Rsd}	V _{Rcd}	A _{sw}
1	0,25	-65,14	181,62	0,00	0,00	0,00
2	0,70	-43,77	180,89	0,00	0,00	0,00
3	1,25	-22,11	180,00	0,00	0,00	0,00
4	1,70	-7,35	179,27	0,00	0,00	0,00
5	2,25	6,35	178,39	0,00	0,00	0,00

Verifica sezioni fondazione [Combinazione n° 5 - SLU (Caso A1-M1) - Sisma Vert. positivo.]

Base sezione B = 100 cm
 Altezza sezione H = 50,00 cm

Verifiche presso-flessione

N°	X	M	N	N _u	M _u	A _{fi}	A _{fs}	CS
1	0,25	42,55 (42,55)	64,86	361,97	237,47	10,05	10,05	5,58
2	0,78	19,36 (30,30)	66,69	645,08	293,03	10,05	10,05	9,67
3	1,25	11,57 (11,94)	68,31	3266,23	570,89	10,05	10,05	47,82
4	1,72	16,66 (27,65)	69,93	835,78	330,46	10,05	10,05	11,95
5	2,25	39,19 (42,55)	71,76	419,52	248,77	10,05	10,05	5,85

Verifiche taglio

N°	X	V	V _{Rd}	V _{Rsd}	V _{Rcd}	A _{sw}
1	0,25	-55,56	176,78	0,00	0,00	0,00
2	0,78	-27,62	177,02	0,00	0,00	0,00
3	1,25	-0,94	177,23	0,00	0,00	0,00
4	1,72	27,75	177,45	0,00	0,00	0,00

MANDATARIA 		MANDANTI 		LINEA PESCARA – BARI RADDOPPIO DELLA TRATTA FERROVIARIA TERMOLI-LESINA LOTTO 2 e 3 – RADDOPPIO TERMOLI - RIPALTA										
NI09 - Relazione di calcolo tombino				COMMESSA	LOTTO	FASE	ENTE	TIPO DOC	OPERA 7 DISCIPLINA			PROGR	REV	FOGLIO
				LI0B	02	E	ZZ	CL	NI	09	00	001	B	51

5 2,25 57,59 177,69 0,00 0,00 0,00

Verifica sezioni trasverso [Combinazione n° 5 - SLU (Caso A1-M1) - Sisma Vert. positivo]

Base sezione B = 100 cm
 Altezza sezione H = 50,00 cm

Verifiche presso-flessione

N°	X	M	N	N _u	M _u	A _{fi}	A _{fs}	CS
1	0,25	3,50 (15,06)	15,92	221,97	210,00	10,05	10,05	13,94
2	0,69	13,34 (17,40)	17,43	207,52	207,16	10,05	10,05	11,91
3	1,25	17,40 (17,40)	19,37	237,07	212,96	10,05	10,05	12,24
4	1,81	11,77 (17,40)	21,31	268,34	219,10	10,05	10,05	12,59
5	2,25	0,70 (13,37)	22,82	427,02	250,24	10,05	10,05	18,72

Verifiche taglio

N°	X	V	V _{Rd}	V _{Rsd}	V _{Rcd}	A _{sw}
1	0,25	29,20	170,32	0,00	0,00	0,00
2	0,69	15,81	170,52	0,00	0,00	0,00
3	1,25	-1,40	170,77	0,00	0,00	0,00
4	1,81	-18,61	171,03	0,00	0,00	0,00
5	2,25	-32,00	171,23	0,00	0,00	0,00

Verifica sezioni piedritto sinistro [Combinazione n° 5 - SLU (Caso A1-M1) - Sisma Vert. positivo]

Base sezione B = 100 cm
 Altezza sezione H = 50,00 cm

Verifiche presso-flessione

N°	X	M	N	N _u	M _u	A _{fi}	A _{fs}	CS
1	0,25	-42,55 (-42,55)	57,17	303,67	-226,03	10,05	10,05	5,31
2	0,70	-15,93 (-34,34)	50,81	347,03	-234,54	10,05	10,05	6,83
3	1,25	2,23 (7,44)	43,18	3314,45	570,73	10,05	10,05	76,75
4	1,70	7,37 (7,44)	36,83	2780,36	561,39	10,05	10,05	75,50
5	2,25	3,50 (7,44)	29,20	1951,97	497,07	10,05	10,05	66,85

Verifiche taglio

N°	X	V	V _{Rd}	V _{Rsd}	V _{Rcd}	A _{sw}
1	0,25	71,10	175,76	0,00	0,00	0,00
2	0,70	46,50	174,92	0,00	0,00	0,00
3	1,25	20,73	173,92	0,00	0,00	0,00
4	1,70	2,36	173,08	0,00	0,00	0,00
5	2,25	-15,92	172,07	0,00	0,00	0,00

Verifica sezioni piedritto destro [Combinazione n° 5 - SLU (Caso A1-M1) - Sisma Vert. positivo]

Base sezione B = 100 cm
 Altezza sezione H = 50,00 cm

Verifiche presso-flessione

N°	X	M	N	N _u	M _u	A _{fi}	A _{fs}	CS
1	0,25	-39,19 (-39,19)	59,96	363,94	-237,86	10,05	10,05	6,07
2	0,70	-14,50 (-30,99)	53,61	435,89	-251,98	10,05	10,05	8,13
3	1,25	1,75 (5,66)	45,98	4256,77	523,71	10,05	10,05	92,58
4	1,70	5,66 (5,66)	39,62	3849,61	549,59	10,05	10,05	97,15
5	2,25	0,70 (5,66)	32,00	3229,75	571,01	10,05	10,05	100,94

Verifiche taglio

N°	X	V	V _{Rd}	V _{Rsd}	V _{Rcd}	A _{sw}
1	0,25	-65,52	176,13	0,00	0,00	0,00
2	0,70	-41,63	175,29	0,00	0,00	0,00

MANDATARIA 		MANDANTI 		LINEA PESCARA – BARI RADDOPPIO DELLA TRATTA FERROVIARIA TERMOLI-LESINA LOTTO 2 e 3 – RADDOPPIO TERMOLI - RIPALTA										
NI09 - Relazione di calcolo tombino				COMMESSA	LOTTO	FASE	ENTE	TIPO DOC	OPERA 7 DISCIPLINA			PROGR	REV	FOGLIO
				LI0B	02	E	ZZ	CL	NI	09	00	001	B	52

3	1,25	-16,70	174,29	0,00	0,00	0,00
4	1,70	0,98	173,45	0,00	0,00	0,00
5	2,25	16,53	172,44	0,00	0,00	0,00

Verifica sezioni fondazione [Combinazione n° 6 - SLU (Caso A1-M1) - Sisma Vert. negativo]

Base sezione B = 100 cm
 Altezza sezione H = 50,00 cm

Verifiche presso-flessione

N°	X	M	N	N _u	M _u	A _{fi}	A _{fs}	CS
1	0,25	40,56 (40,56)	64,02	380,56	241,12	10,05	10,05	5,94
2	0,78	21,40 (30,68)	65,85	617,31	287,58	10,05	10,05	9,37
3	1,25	14,74 (15,37)	67,46	2341,26	533,52	10,05	10,05	34,70
4	1,72	18,70 (27,52)	69,08	823,66	328,08	10,05	10,05	11,92
5	2,25	37,20 (40,56)	70,91	442,99	253,37	10,05	10,05	6,25

Verifiche taglio

N°	X	V	V _{Rd}	V _{Rsd}	V _{Rcd}	A _{sw}
1	0,25	-45,79	176,67	0,00	0,00	0,00
2	0,78	-23,43	176,91	0,00	0,00	0,00
3	1,25	-1,59	177,12	0,00	0,00	0,00
4	1,72	22,26	177,34	0,00	0,00	0,00
5	2,25	47,82	177,58	0,00	0,00	0,00

Verifica sezioni traverso [Combinazione n° 6 - SLU (Caso A1-M1) - Sisma Vert. negativo]

Base sezione B = 100 cm
 Altezza sezione H = 50,00 cm

Verifiche presso-flessione

N°	X	M	N	N _u	M _u	A _{fi}	A _{fs}	CS
1	0,25	3,80 (14,00)	16,76	260,60	217,58	10,05	10,05	15,55
2	0,69	12,47 (15,97)	18,27	245,47	214,61	10,05	10,05	13,43
3	1,25	15,97 (15,97)	20,21	280,14	221,41	10,05	10,05	13,86
4	1,81	10,89 (15,97)	22,15	317,08	228,66	10,05	10,05	14,31
5	2,25	1,00 (12,31)	23,66	513,87	267,28	10,05	10,05	21,72

Verifiche taglio

N°	X	V	V _{Rd}	V _{Rsd}	V _{Rcd}	A _{sw}
1	0,25	25,75	170,43	0,00	0,00	0,00
2	0,69	13,87	170,63	0,00	0,00	0,00
3	1,25	-1,40	170,88	0,00	0,00	0,00
4	1,81	-16,67	171,14	0,00	0,00	0,00
5	2,25	-28,55	171,34	0,00	0,00	0,00

Verifica sezioni piedritto sinistro [Combinazione n° 6 - SLU (Caso A1-M1) - Sisma Vert. negativo]

Base sezione B = 100 cm
 Altezza sezione H = 50,00 cm

Verifiche presso-flessione

N°	X	M	N	N _u	M _u	A _{fi}	A _{fs}	CS
1	0,25	-40,56 (-40,56)	46,82	248,39	-215,18	10,05	10,05	5,31
2	0,70	-14,32 (-32,40)	42,03	289,67	-223,28	10,05	10,05	6,89
3	1,25	3,37 (8,14)	36,29	2400,25	538,14	10,05	10,05	66,15
4	1,70	8,14 (8,14)	31,50	1904,33	491,85	10,05	10,05	60,46
5	2,25	3,80 (8,14)	25,75	1303,50	411,79	10,05	10,05	50,62

Verifiche taglio

N°	X	V	V _{Rd}	V _{Rsd}	V _{Rcd}	A _{sw}
----	---	---	-----------------	------------------	------------------	-----------------

MANDATARIA 		MANDANTI 		LINEA PESCARA – BARI RADDOPPIO DELLA TRATTA FERROVIARIA TERMOLI-LESINA LOTTO 2 e 3 – RADDOPPIO TERMOLI - RIPALTA									
NI09 - Relazione di calcolo tombino				COMMESSA	LOTTO	FASE	ENTE	TIPO DOC	OPERA 7 DISCIPLINA		PROGR	REV	FOGLIO
				LI0B	02	E	ZZ	CL	NI	09	00	001	B

1	0,25	70,26	174,40	0,00	0,00	0,00
2	0,70	45,65	173,76	0,00	0,00	0,00
3	1,25	19,88	173,01	0,00	0,00	0,00
4	1,70	1,52	172,37	0,00	0,00	0,00
5	2,25	-16,76	171,62	0,00	0,00	0,00

Verifica sezioni piedritto destro [Combinazione n° 6 - SLU (Caso A1-M1) - Sisma Vert. negativo]

Base sezione B = 100 cm
 Altezza sezione H = 50,00 cm

Verifiche presso-flessione

N°	X	M	N	N _u	M _u	A _{fi}	A _{fs}	CS
1	0,25	-37,20 (-37,20)	49,62	300,71	-225,45	10,05	10,05	6,06
2	0,70	-12,90 (-29,05)	44,83	368,45	-238,74	10,05	10,05	8,22
3	1,25	2,90 (6,42)	39,08	3462,32	568,74	10,05	10,05	88,59
4	1,70	6,42 (6,42)	34,29	3053,39	571,59	10,05	10,05	89,04
5	2,25	1,00 (6,42)	28,55	2389,16	537,27	10,05	10,05	83,69

Verifiche taglio

N°	X	V	V _{Rd}	V _{Rsd}	V _{Rcd}	A _{sw}
1	0,25	-64,67	174,77	0,00	0,00	0,00
2	0,70	-40,79	174,13	0,00	0,00	0,00
3	1,25	-15,85	173,38	0,00	0,00	0,00
4	1,70	1,83	172,74	0,00	0,00	0,00
5	2,25	17,38	171,98	0,00	0,00	0,00

Verifica sezioni fondazione [Combinazione n° 7 - SLU (Caso A2-M2) - Sisma Vert. positivo]

Base sezione B = 100 cm
 Altezza sezione H = 50,00 cm

Verifiche presso-flessione

N°	X	M	N	N _u	M _u	A _{fi}	A _{fs}	CS
1	0,25	43,17 (43,17)	68,06	379,96	241,00	10,05	10,05	5,58
2	0,78	19,75 (30,79)	69,89	681,12	300,11	10,05	10,05	9,75
3	1,25	11,88 (12,26)	71,51	3328,71	570,68	10,05	10,05	46,55
4	1,72	17,02 (28,11)	73,12	881,93	338,97	10,05	10,05	12,06
5	2,25	39,75 (43,17)	74,96	438,38	252,47	10,05	10,05	5,85

Verifiche taglio

N°	X	V	V _{Rd}	V _{Rsd}	V _{Rcd}	A _{sw}
1	0,25	-56,09	177,20	0,00	0,00	0,00
2	0,78	-27,89	177,44	0,00	0,00	0,00
3	1,25	-0,96	177,66	0,00	0,00	0,00
4	1,72	28,01	177,87	0,00	0,00	0,00
5	2,25	58,12	178,11	0,00	0,00	0,00

Verifica sezioni trasverso [Combinazione n° 7 - SLU (Caso A2-M2) - Sisma Vert. positivo]

Base sezione B = 100 cm
 Altezza sezione H = 50,00 cm

Verifiche presso-flessione

N°	X	M	N	N _u	M _u	A _{fi}	A _{fs}	CS
1	0,25	2,93 (14,71)	18,61	280,15	221,42	10,05	10,05	15,05
2	0,69	12,96 (17,10)	20,12	254,61	216,40	10,05	10,05	12,65
3	1,25	17,10 (17,10)	22,06	287,48	222,85	10,05	10,05	13,03
4	1,81	11,38 (17,10)	24,00	322,37	229,70	10,05	10,05	13,43
5	2,25	0,12 (13,01)	25,51	530,21	270,49	10,05	10,05	20,78

MANDATARIA  	LINEA PESCARA – BARI RADDOPPIO DELLA TRATTA FERROVIARIA TERMOLI-LESINA LOTTO 2 e 3 – RADDOPPIO TERMOLI - RIPALTA										
	NI09 - Relazione di calcolo tombino	COMMESSA	LOTTO	FASE	ENTE	TIPO DOC	OPERA 7 DISCIPLINA			PROGR	REV
LI0B		02	E	ZZ	CL	NI	09	00	001	B	54

Verifiche taglio

N°	X	V	V _{Rd}	V _{Rsd}	V _{Rcd}	A _{sw}
1	0,25	29,75	170,67	0,00	0,00	0,00
2	0,69	16,12	170,87	0,00	0,00	0,00
3	1,25	-1,40	171,13	0,00	0,00	0,00
4	1,81	-18,93	171,38	0,00	0,00	0,00
5	2,25	-32,55	171,58	0,00	0,00	0,00

Verifica sezioni piedritto sinistro [Combinazione n° 7 - SLU (Caso A2-M2) - Sisma Vert. positivo]

Base sezione B = 100 cm
Altezza sezione H = 50,00 cm

Verifiche presso-flessione

N°	X	M	N	N _u	M _u	A _{fi}	A _{fs}	CS
1	0,25	-43,17 (-43,17)	57,71	301,67	-225,64	10,05	10,05	5,23
2	0,70	-15,44 (-34,50)	51,36	350,06	-235,13	10,05	10,05	6,82
3	1,25	3,12 (7,93)	43,73	3151,44	571,27	10,05	10,05	72,07
4	1,70	7,93 (7,93)	37,37	2608,76	553,32	10,05	10,05	69,80
5	2,25	2,93 (7,93)	29,75	1804,88	480,96	10,05	10,05	60,67

Verifiche taglio

N°	X	V	V _{Rd}	V _{Rsd}	V _{Rcd}	A _{sw}
1	0,25	74,36	175,83	0,00	0,00	0,00
2	0,70	48,13	175,00	0,00	0,00	0,00
3	1,25	20,62	173,99	0,00	0,00	0,00
4	1,70	0,99	173,15	0,00	0,00	0,00
5	2,25	-18,61	172,14	0,00	0,00	0,00

Verifica sezioni piedritto destro [Combinazione n° 7 - SLU (Caso A2-M2) - Sisma Vert. positivo]

Base sezione B = 100 cm
Altezza sezione H = 50,00 cm

Verifiche presso-flessione

N°	X	M	N	N _u	M _u	A _{fi}	A _{fs}	CS
1	0,25	-39,75 (-39,75)	60,52	361,34	-237,35	10,05	10,05	5,97
2	0,70	-14,01 (-31,10)	54,16	440,34	-252,85	10,05	10,05	8,13
3	1,25	2,62 (6,18)	46,54	4044,22	537,29	10,05	10,05	86,90
4	1,70	6,18 (6,18)	40,18	3639,37	559,98	10,05	10,05	90,57
5	2,25	0,12 (6,18)	32,55	3010,44	571,74	10,05	10,05	92,47

Verifiche taglio

N°	X	V	V _{Rd}	V _{Rsd}	V _{Rcd}	A _{sw}
1	0,25	-68,65	176,21	0,00	0,00	0,00
2	0,70	-43,17	175,37	0,00	0,00	0,00
3	1,25	-16,55	174,36	0,00	0,00	0,00
4	1,70	2,36	173,52	0,00	0,00	0,00
5	2,25	19,16	172,51	0,00	0,00	0,00

Verifica sezioni fondazione [Combinazione n° 8 - SLU (Caso A2-M2) - Sisma Vert. negativo]

Base sezione B = 100 cm
Altezza sezione H = 50,00 cm

Verifiche presso-flessione

N°	X	M	N	N _u	M _u	A _{fi}	A _{fs}	CS
1	0,25	41,18 (41,18)	67,21	399,73	244,88	10,05	10,05	5,95
2	0,78	21,79 (31,17)	69,05	652,02	294,40	10,05	10,05	9,44
3	1,25	15,06 (15,69)	70,66	2435,45	540,89	10,05	10,05	34,47
4	1,72	19,06 (27,97)	72,28	870,87	337,05	10,05	10,05	12,05
5	2,25	37,76 (41,18)	74,11	463,15	257,33	10,05	10,05	6,25

MANDATARIA 		MANDANTI 		LINEA PESCARA – BARI RADDOPPIO DELLA TRATTA FERROVIARIA TERMOLI-LESINA LOTTO 2 e 3 – RADDOPPIO TERMOLI - RIPALTA										
NI09 - Relazione di calcolo tombino				COMMESSA	LOTTO	FASE	ENTE	TIPO DOC	OPERA 7 DISCIPLINA			PROGR	REV	FOGLIO
				LI0B	02	E	ZZ	CL	NI	09	00	001	B	55

Verifiche taglio

N°	X	V	V _{Rd}	V _{Rsd}	V _{Rcd}	A _{sw}
1	0,25	-46,31	177,09	0,00	0,00	0,00
2	0,78	-23,69	177,33	0,00	0,00	0,00
3	1,25	-1,61	177,54	0,00	0,00	0,00
4	1,72	22,51	177,76	0,00	0,00	0,00
5	2,25	48,35	178,00	0,00	0,00	0,00

Verifica sezioni trasverso [Combinazione n° 8 - SLU (Caso A2-M2) - Sisma Vert. negativo]

Base sezione B = 100 cm
 Altezza sezione H = 50,00 cm

Verifiche presso-flessione

N°	X	M	N	N _u	M _u	A _{fi}	A _{fs}	CS
1	0,25	3,23 (13,65)	19,46	329,51	231,10	10,05	10,05	16,94
2	0,69	12,09 (15,68)	20,97	301,73	225,65	10,05	10,05	14,39
3	1,25	15,68 (15,68)	22,91	340,87	233,33	10,05	10,05	14,88
4	1,81	10,51 (15,68)	24,85	382,78	241,56	10,05	10,05	15,41
5	2,25	0,42 (11,95)	26,35	647,13	293,44	10,05	10,05	24,56

Verifiche taglio

N°	X	V	V _{Rd}	V _{Rsd}	V _{Rcd}	A _{sw}
1	0,25	26,30	170,78	0,00	0,00	0,00
2	0,69	14,18	170,98	0,00	0,00	0,00
3	1,25	-1,40	171,24	0,00	0,00	0,00
4	1,81	-16,99	171,50	0,00	0,00	0,00
5	2,25	-29,11	171,70	0,00	0,00	0,00

Verifica sezioni piedritto sinistro [Combinazione n° 8 - SLU (Caso A2-M2) - Sisma Vert. negativo]

Base sezione B = 100 cm
 Altezza sezione H = 50,00 cm

Verifiche presso-flessione

N°	X	M	N	N _u	M _u	A _{fi}	A _{fs}	CS
1	0,25	-41,18 (-41,18)	47,37	247,28	-214,96	10,05	10,05	5,22
2	0,70	-13,83 (-32,56)	42,58	292,84	-223,91	10,05	10,05	6,88
3	1,25	4,27 (8,69)	36,83	2221,65	524,16	10,05	10,05	60,32
4	1,70	8,69 (8,69)	32,04	1752,36	475,21	10,05	10,05	54,69
5	2,25	3,23 (8,69)	26,30	1185,80	391,83	10,05	10,05	45,09

Verifiche taglio

N°	X	V	V _{Rd}	V _{Rsd}	V _{Rcd}	A _{sw}
1	0,25	73,52	174,47	0,00	0,00	0,00
2	0,70	47,29	173,84	0,00	0,00	0,00
3	1,25	19,78	173,08	0,00	0,00	0,00
4	1,70	0,14	172,45	0,00	0,00	0,00
5	2,25	-19,46	171,69	0,00	0,00	0,00

Verifica sezioni piedritto destro [Combinazione n° 8 - SLU (Caso A2-M2) - Sisma Vert. negativo]

Base sezione B = 100 cm
 Altezza sezione H = 50,00 cm

Verifiche presso-flessione

N°	X	M	N	N _u	M _u	A _{fi}	A _{fs}	CS
1	0,25	-37,76 (-37,76)	50,17	299,14	-225,14	10,05	10,05	5,96
2	0,70	-12,40 (-29,16)	45,39	372,96	-239,63	10,05	10,05	8,22
3	1,25	3,77 (6,99)	39,64	3239,13	570,98	10,05	10,05	81,71

LINEA PESCARA – BARI

**RADDOPPIO DELLA TRATTA FERROVIARIA TERMOLI-LESINA
LOTTO 2 e 3 – RADDOPPIO TERMOLI - RIPALTA**

**NI09 - Relazione di calcolo
tombino**

COMMESSA	LOTTO	FASE	ENTE	TIPO DOC	OPERA 7 DISCIPLINA			PROGR	REV	FOGLIO
LI0B	02	E	ZZ	CL	NI	09	00	001	B	56

4	1,70	6,95 (6,99)	34,85	2806,07	562,60	10,05	10,05	80,51
5	2,25	0,42 (6,99)	29,11	2164,80	519,71	10,05	10,05	74,38

Verifiche taglio

N°	X	V	V _{Rd}	V _{Rsd}	V _{Rcd}	A _{sw}
1	0,25	-67,81	174,84	0,00	0,00	0,00
2	0,70	-42,33	174,21	0,00	0,00	0,00
3	1,25	-15,71	173,45	0,00	0,00	0,00
4	1,70	3,21	172,82	0,00	0,00	0,00
5	2,25	20,01	172,06	0,00	0,00	0,00

MANDATARIA 		MANDANTI 		LINEA PESCARA – BARI RADDOPPIO DELLA TRATTA FERROVIARIA TERMOLI-LESINA LOTTO 2 e 3 – RADDOPPIO TERMOLI - RIPALTA										
NI09 - Relazione di calcolo tombino				COMMESSA	LOTTO	FASE	ENTE	TIPO DOC	OPERA 7 DISCIPLINA			PROGR	REV	FOGLIO
				LI0B	02	E	ZZ	CL	NI	09	00	001	B	57

Verifiche combinazioni SLE

Simbologia adottata ed unità di misura

N°	Indice sezione
X	Ascissa/Ordinata sezione, espresso in m
M	Momento flettente, espresso in kNm
V	Taglio, espresso in kN
N	Sforzo normale, espresso in kN
A _{fi}	Area armatura inferiore, espressa in cm ²
A _{fs}	Area armatura superiore, espressa in cm ²
σ _{fi}	Tensione nell'armatura disposta in corrispondenza del lembo inferiore, espresse in MPa
σ _{fs}	Tensione nell'armatura disposta in corrispondenza del lembo superiore, espresse in MPa
σ _c	Tensione nel calcestruzzo, espresse in MPa
τ _c	Tensione tangenziale nel calcestruzzo, espresse in MPa
A _{sw}	Area armature trasversali nella sezione, espressa in cm ²

Verifica sezioni fondazione [Combinazione n° 9 - SLE (Quasi Permanente)]

Base sezione B = 100 cm
 Altezza sezione H = 50,00 cm

Verifiche presso-flessione

N°	X	M	N	A _{fi}	A _{fs}	σ _{fs}	σ _{fi}	σ _c
1	0,25	36,77	49,85	10,05	10,05	12,93	66,23	1,69
2	0,78	15,93	49,85	10,05	10,05	6,78	16,43	0,70
3	1,25	10,05	49,85	10,05	10,05	4,55	4,56	0,40
4	1,72	15,93	49,85	10,05	10,05	6,78	16,43	0,70
5	2,25	36,77	49,85	10,05	10,05	12,93	66,23	1,69

Verifiche taglio

N°	X	V	τ _c	A _{sw}
1	0,25	-51,68	-0,138	0,00
2	0,78	-23,13	-0,062	0,00
3	1,25	1,93	0,005	0,00
4	1,72	26,99	0,072	0,00
5	2,25	51,68	0,138	0,00

Verifica sezioni traverso [Combinazione n° 9 - SLE (Quasi Permanente)]

Base sezione B = 100 cm
 Altezza sezione H = 50,00 cm

Verifiche presso-flessione

N°	X	M	N	A _{fi}	A _{fs}	σ _{fs}	σ _{fi}	σ _c
1	0,25	5,31	-1,36	10,05	10,05	1,27	13,71	0,24
2	0,69	15,17	-1,36	10,05	10,05	3,83	37,95	0,69
3	1,25	19,74	-1,36	10,05	10,05	5,01	49,17	0,90
4	1,81	15,17	-1,36	10,05	10,05	3,83	37,95	0,69
5	2,25	5,31	-1,36	10,05	10,05	1,27	13,71	0,24

Verifiche taglio

N°	X	V	τ _c	A _{sw}
1	0,25	28,87	0,077	0,00
2	0,69	16,24	0,043	0,00
3	1,25	0,00	0,000	0,00
4	1,81	-16,24	-0,043	0,00
5	2,25	-28,87	-0,077	0,00

Verifica sezioni piedritto sinistro [Combinazione n° 9 - SLE (Quasi Permanente)]

Base sezione B = 100 cm
 Altezza sezione H = 50,00 cm

Verifiche presso-flessione

N°	X	M	N	A _{fi}	A _{fs}	σ _{fs}	σ _{fi}	σ _c
----	---	---	---	-----------------	-----------------	-----------------	-----------------	----------------

MANDATARIA 		MANDANTI 		LINEA PESCARA – BARI RADDOPPIO DELLA TRATTA FERROVIARIA TERMOLI-LESINA LOTTO 2 e 3 – RADDOPPIO TERMOLI - RIPALTA										
NI09 - Relazione di calcolo tombino				COMMESSA	LOTTO	FASE	ENTE	TIPO DOC	OPERA 7 DISCIPLINA			PROGR	REV	FOGLIO
				LI0B	02	E	ZZ	CL	NI	09	00	001	B	58

1	0,25	-36,77	53,39	10,05	10,05	64,58	13,12	1,69
2	0,70	-17,81	47,82	10,05	10,05	21,58	7,34	0,79
3	1,25	-3,61	41,13	10,05	10,05	0,27	2,06	0,16
4	1,70	2,62	35,56	10,05	10,05	1,66	0,36	0,12
5	2,25	5,31	28,87	10,05	10,05	2,42	1,86	0,21

Verifiche taglio

N°	X	V	τ_c	A_{sw}
1	0,25	49,85	0,133	0,00
2	0,70	34,00	0,091	0,00
3	1,25	18,74	0,050	0,00
4	1,70	9,14	0,024	0,00
5	2,25	1,36	0,004	0,00

Verifica sezioni piedritto destro [Combinazione n° 9 - SLE (Quasi Permanente)]

Base sezione B = 100 cm
 Altezza sezione H = 50,00 cm

Verifiche presso-flessione

N°	X	M	N	A_{fi}	A_{fs}	σ_{fs}	σ_{fi}	σ_c
1	0,25	-36,77	53,39	10,05	10,05	64,58	13,12	1,69
2	0,70	-17,81	47,82	10,05	10,05	21,58	7,34	0,79
3	1,25	-3,61	41,13	10,05	10,05	0,27	2,06	0,16
4	1,70	2,62	35,56	10,05	10,05	1,66	0,36	0,12
5	2,25	5,31	28,87	10,05	10,05	2,42	1,86	0,21

Verifiche taglio

N°	X	V	τ_c	A_{sw}
1	0,25	-49,85	-0,133	0,00
2	0,70	-34,00	-0,091	0,00
3	1,25	-18,74	-0,050	0,00
4	1,70	-9,14	-0,024	0,00
5	2,25	-1,36	-0,004	0,00

Verifica sezioni fondazione [Combinazione n° 10 - SLE (Frequente)]

Base sezione B = 100 cm
 Altezza sezione H = 50,00 cm

Verifiche presso-flessione

N°	X	M	N	A_{fi}	A_{fs}	σ_{fs}	σ_{fi}	σ_c
1	0,25	44,78	56,33	10,05	10,05	15,49	82,71	2,07
2	0,78	7,78	56,33	10,05	10,05	3,69	0,93	0,29
3	1,25	-2,67	56,33	10,05	10,05	0,93	2,25	0,16
4	1,72	7,71	56,33	10,05	10,05	3,66	0,88	0,29
5	2,25	44,68	56,33	10,05	10,05	15,46	82,46	2,06

Verifiche taglio

N°	X	V	τ_c	A_{sw}
1	0,25	-91,34	-0,244	0,00
2	0,78	-40,63	-0,109	0,00
3	1,25	3,78	0,010	0,00
4	1,72	48,24	0,129	0,00
5	2,25	91,35	0,244	0,00

Verifica sezioni trasverso [Combinazione n° 10 - SLE (Frequente)]

Base sezione B = 100 cm
 Altezza sezione H = 50,00 cm

MANDATARIA  	LINEA PESCARA – BARI RADDOPPIO DELLA TRATTA FERROVIARIA TERMOLI-LESINA LOTTO 2 e 3 – RADDOPPIO TERMOLI - RIPALTA										
	NI09 - Relazione di calcolo tombino	COMMESSA	LOTTO	FASE	ENTE	TIPO DOC	OPERA 7 DISCIPLINA			PROGR	REV
LI0B		02	E	ZZ	CL	NI	09	00	001	B	59

Verifiche presso-flessione

N°	X	M	N	A _{fi}	A _{fs}	σ _{fs}	σ _{fi}	σ _c
1	0,25	-2,67	5,21	10,05	10,05	4,07	1,02	0,12
2	0,69	21,34	5,21	10,05	10,05	5,94	49,85	0,98
3	1,25	32,45	5,21	10,05	10,05	8,82	77,13	1,49
4	1,81	21,33	5,21	10,05	10,05	5,93	49,81	0,98
5	2,25	-2,69	5,21	10,05	10,05	4,14	1,03	0,12

Verifiche taglio

N°	X	V	τ _c	A _{sw}
1	0,25	70,25	0,188	0,00
2	0,69	39,51	0,106	0,00
3	1,25	-0,01	0,000	0,00
4	1,81	-39,54	-0,106	0,00
5	2,25	-70,28	-0,188	0,00

Verifica sezioni piedritto sinistro [Combinazione n° 10 - SLE (Frequente)]

Base sezione B = 100 cm
Altezza sezione H = 50,00 cm

Verifiche presso-flessione

N°	X	M	N	A _{fi}	A _{fs}	σ _{fs}	σ _{fi}	σ _c
1	0,25	-44,78	94,77	10,05	10,05	65,15	17,46	2,03
2	0,70	-23,50	89,19	10,05	10,05	18,54	10,34	0,99
3	1,25	-8,31	82,51	10,05	10,05	0,23	4,41	0,34
4	1,70	-2,75	76,94	10,05	10,05	1,50	2,86	0,20
5	2,25	-2,67	70,25	10,05	10,05	1,33	2,65	0,19

Verifiche taglio

N°	X	V	τ _c	A _{sw}
1	0,25	56,46	0,151	0,00
2	0,70	37,62	0,101	0,00
3	1,25	18,76	0,050	0,00
4	1,70	6,16	0,016	0,00
5	2,25	-5,21	-0,014	0,00

Verifica sezioni piedritto destro [Combinazione n° 10 - SLE (Frequente)]

Base sezione B = 100 cm
Altezza sezione H = 50,00 cm

Verifiche presso-flessione

N°	X	M	N	A _{fi}	A _{fs}	σ _{fs}	σ _{fi}	σ _c
1	0,25	-44,68	94,79	10,05	10,05	64,89	17,43	2,03
2	0,70	-23,49	89,22	10,05	10,05	18,49	10,34	0,99
3	1,25	-8,35	82,54	10,05	10,05	0,21	4,42	0,34
4	1,70	-2,80	76,96	10,05	10,05	1,48	2,87	0,21
5	2,25	-2,69	70,28	10,05	10,05	1,32	2,66	0,19

Verifiche taglio

N°	X	V	τ _c	A _{sw}
1	0,25	-56,21	-0,150	0,00
2	0,70	-37,44	-0,100	0,00
3	1,25	-18,68	-0,050	0,00
4	1,70	-6,15	-0,016	0,00
5	2,25	5,09	0,014	0,00

Verifica sezioni fondazione [Combinazione n° 11 - SLE (Frequente)]

Base sezione B = 100 cm

MANDATARIA  	LINEA PESCARA – BARI RADDOPPIO DELLA TRATTA FERROVIARIA TERMOLI-LESINA LOTTO 2 e 3 – RADDOPPIO TERMOLI - RIPALTA										
	NI09 - Relazione di calcolo tombino	COMMESSA LI0B	LOTTO 02	FASE E	ENTE ZZ	TIPO DOC CL	OPERA 7 DISCIPLINA NI 09 00			PROGR 001	REV B

Altezza sezione H = 50,00 cm

Verifiche presso-flessione

N°	X	M	N	A _{fi}	A _{fs}	σ _{fs}	σ _{fi}	σ _c
1	0,25	38,45	50,56	10,05	10,05	13,43	69,99	1,77
2	0,78	17,61	50,56	10,05	10,05	7,37	19,97	0,78
3	1,25	11,73	50,56	10,05	10,05	5,25	7,34	0,48
4	1,72	17,61	50,56	10,05	10,05	7,37	19,97	0,78
5	2,25	38,45	50,56	10,05	10,05	13,43	69,99	1,77

Verifiche taglio

N°	X	V	τ _c	A _{sw}
1	0,25	-51,69	-0,138	0,00
2	0,78	-23,13	-0,062	0,00
3	1,25	1,93	0,005	0,00
4	1,72	26,99	0,072	0,00
5	2,25	51,69	0,138	0,00

Verifica sezioni trasverso [Combinazione n° 11 - SLE (Frequente)]

Base sezione B = 100 cm
Altezza sezione H = 50,00 cm

Verifiche presso-flessione

N°	X	M	N	A _{fi}	A _{fs}	σ _{fs}	σ _{fi}	σ _c
1	0,25	5,05	-2,08	10,05	10,05	1,14	13,45	0,23
2	0,69	14,92	-2,08	10,05	10,05	3,70	37,68	0,68
3	1,25	19,49	-2,08	10,05	10,05	4,89	48,91	0,89
4	1,81	14,92	-2,08	10,05	10,05	3,70	37,68	0,68
5	2,25	5,05	-2,08	10,05	10,05	1,14	13,45	0,23

Verifiche taglio

N°	X	V	τ _c	A _{sw}
1	0,25	28,87	0,077	0,00
2	0,69	16,24	0,043	0,00
3	1,25	0,00	0,000	0,00
4	1,81	-16,24	-0,043	0,00
5	2,25	-28,87	-0,077	0,00

Verifica sezioni piedritto sinistro [Combinazione n° 11 - SLE (Frequente)]

Base sezione B = 100 cm
Altezza sezione H = 50,00 cm

Verifiche presso-flessione

N°	X	M	N	A _{fi}	A _{fs}	σ _{fs}	σ _{fi}	σ _c
1	0,25	-38,45	53,39	10,05	10,05	68,67	13,59	1,77
2	0,70	-19,17	47,82	10,05	10,05	24,75	7,77	0,86
3	1,25	-4,58	41,13	10,05	10,05	0,05	2,33	0,18
4	1,70	1,98	35,56	10,05	10,05	1,50	0,52	0,11
5	2,25	5,05	28,87	10,05	10,05	2,31	1,53	0,19

Verifiche taglio

N°	X	V	τ _c	A _{sw}
1	0,25	50,56	0,135	0,00
2	0,70	34,72	0,093	0,00
3	1,25	19,46	0,052	0,00
4	1,70	9,85	0,026	0,00
5	2,25	2,08	0,006	0,00

Verifica sezioni piedritto destro [Combinazione n° 11 - SLE (Frequente)]

MANDATARIA 		MANDANTI 		LINEA PESCARA – BARI RADDOPPIO DELLA TRATTA FERROVIARIA TERMOLI-LESINA LOTTO 2 e 3 – RADDOPPIO TERMOLI - RIPALTA									
NI09 - Relazione di calcolo tombino				COMMESSA	LOTTO	FASE	ENTE	TIPO DOC	OPERA 7 DISCIPLINA		PROGR	REV	FOGLIO
				LI0B	02	E	ZZ	CL	NI	09	00	001	B

Base sezione B = 100 cm
 Altezza sezione H = 50,00 cm

Verifiche presso-flessione

N°	X	M	N	A _{fi}	A _{fs}	σ _{fs}	σ _{fi}	σ _c
1	0,25	-38,45	53,39	10,05	10,05	68,67	13,59	1,77
2	0,70	-19,17	47,82	10,05	10,05	24,75	7,77	0,86
3	1,25	-4,58	41,13	10,05	10,05	0,05	2,33	0,18
4	1,70	1,98	35,56	10,05	10,05	1,50	0,52	0,11
5	2,25	5,05	28,87	10,05	10,05	2,31	1,53	0,19

Verifiche taglio

N°	X	V	τ _c	A _{sw}
1	0,25	-50,56	-0,135	0,00
2	0,70	-34,72	-0,093	0,00
3	1,25	-19,46	-0,052	0,00
4	1,70	-9,85	-0,026	0,00
5	2,25	-2,08	-0,006	0,00

Verifica sezioni fondazione [Combinazione n° 12 - SLE (Rara)]

Base sezione B = 100 cm
 Altezza sezione H = 50,00 cm

Verifiche presso-flessione

N°	X	M	N	A _{fi}	A _{fs}	σ _{fs}	σ _{fi}	σ _c
1	0,25	49,14	59,21	10,05	10,05	16,84	91,98	2,27
2	0,78	6,75	59,21	10,05	10,05	3,40	0,15	0,26
3	1,25	-5,22	59,21	10,05	10,05	0,38	2,97	0,23
4	1,72	6,66	59,21	10,05	10,05	3,37	0,10	0,26
5	2,25	49,00	59,21	10,05	10,05	16,80	91,64	2,26

Verifiche taglio

N°	X	V	τ _c	A _{sw}
1	0,25	-104,56	-0,280	0,00
2	0,78	-46,47	-0,124	0,00
3	1,25	4,40	0,012	0,00
4	1,72	55,34	0,148	0,00
5	2,25	104,57	0,280	0,00

Verifica sezioni trasverso [Combinazione n° 12 - SLE (Rara)]

Base sezione B = 100 cm
 Altezza sezione H = 50,00 cm

Verifiche presso-flessione

N°	X	M	N	A _{fi}	A _{fs}	σ _{fs}	σ _{fi}	σ _c
1	0,25	-5,58	6,68	10,05	10,05	10,46	1,91	0,26
2	0,69	23,15	6,68	10,05	10,05	6,51	53,56	1,07
3	1,25	36,43	6,68	10,05	10,05	9,97	86,19	1,68
4	1,81	23,13	6,68	10,05	10,05	6,51	53,51	1,07
5	2,25	-5,61	6,68	10,05	10,05	10,55	1,92	0,26

Verifiche taglio

N°	X	V	τ _c	A _{sw}
1	0,25	84,04	0,225	0,00
2	0,69	47,27	0,126	0,00
3	1,25	-0,02	0,000	0,00
4	1,81	-47,30	-0,126	0,00
5	2,25	-84,08	-0,225	0,00

MANDATARIA  CONSORZIO STABILE SOCIETÀ CONSORTILE & R.L.	MANDANTI 	LINEA PESCARA – BARI RADDOPPIO DELLA TRATTA FERROVIARIA TERMOLI-LESINA LOTTO 2 e 3 – RADDOPPIO TERMOLI - RIPALTA									
		NI09 - Relazione di calcolo tombino	COMMESSA LI0B	LOTTO 02	FASE E	ENTE ZZ	TIPO DOC CL	OPERA 7 DISCIPLINA NI 09 00			PROGR 001

Verifica sezioni piedritto sinistro [Combinazione n° 12 - SLE (Rara)]

Base sezione B = 100 cm
 Altezza sezione H = 50,00 cm

Verifiche presso-flessione

N°	X	M	N	A _{fi}	A _{fs}	σ _{fs}	σ _{fi}	σ _c
1	0,25	-49,14	108,56	10,05	10,05	69,47	19,36	2,23
2	0,70	-26,76	102,99	10,05	10,05	20,61	11,80	1,13
3	1,25	-10,84	96,30	10,05	10,05	0,18	5,48	0,43
4	1,70	-5,18	90,73	10,05	10,05	1,28	3,85	0,28
5	2,25	-5,58	84,04	10,05	10,05	1,00	3,76	0,28

Verifiche taglio

N°	X	V	τ _c	A _{sw}
1	0,25	59,37	0,159	0,00
2	0,70	39,54	0,106	0,00
3	1,25	19,48	0,052	0,00
4	1,70	5,89	0,016	0,00
5	2,25	-6,68	-0,018	0,00

Verifica sezioni piedritto destro [Combinazione n° 12 - SLE (Rara)]

Base sezione B = 100 cm
 Altezza sezione H = 50,00 cm

Verifiche presso-flessione

N°	X	M	N	A _{fi}	A _{fs}	σ _{fs}	σ _{fi}	σ _c
1	0,25	-49,00	108,59	10,05	10,05	69,13	19,32	2,22
2	0,70	-26,74	103,02	10,05	10,05	20,56	11,79	1,13
3	1,25	-10,90	96,34	10,05	10,05	0,20	5,50	0,43
4	1,70	-5,26	90,76	10,05	10,05	1,27	3,87	0,29
5	2,25	-5,61	84,08	10,05	10,05	0,99	3,77	0,28

Verifiche taglio

N°	X	V	τ _c	A _{sw}
1	0,25	-59,05	-0,158	0,00
2	0,70	-39,30	-0,105	0,00
3	1,25	-19,37	-0,052	0,00
4	1,70	-5,87	-0,016	0,00
5	2,25	6,52	0,017	0,00

Verifica sezioni fondazione [Combinazione n° 13 - SLE (Rara)]

Base sezione B = 100 cm
 Altezza sezione H = 50,00 cm

Verifiche presso-flessione

N°	X	M	N	A _{fi}	A _{fs}	σ _{fs}	σ _{fi}	σ _c
1	0,25	53,20	59,91	10,05	10,05	17,98	101,58	2,46
2	0,78	16,20	59,91	10,05	10,05	7,10	13,31	0,69
3	1,25	5,74	59,91	10,05	10,05	3,12	0,26	0,24
4	1,72	16,12	59,91	10,05	10,05	7,07	13,15	0,68
5	2,25	53,09	59,91	10,05	10,05	17,95	101,31	2,45

Verifiche taglio

N°	X	V	τ _c	A _{sw}
1	0,25	-91,34	-0,244	0,00
2	0,78	-40,65	-0,109	0,00
3	1,25	3,78	0,010	0,00
4	1,72	48,26	0,129	0,00
5	2,25	91,36	0,244	0,00

MANDATARIA  CONSORZIO STABILE SOCIETÀ CONSORTILE & R.L.	MANDANTI 	LINEA PESCARA – BARI RADDOPPIO DELLA TRATTA FERROVIARIA TERMOLI-LESINA LOTTO 2 e 3 – RADDOPPIO TERMOLI - RIPALTA									
		NI09 - Relazione di calcolo tombino	COMMESSA LI0B	LOTTO 02	FASE E	ENTE ZZ	TIPO DOC CL	OPERA 7 DISCIPLINA NI 09 00			PROGR 001

Verifica sezioni trasverso [Combinazione n° 13 - SLE (Rara)]

Base sezione B = 100 cm
Altezza sezione H = 50,00 cm

Verifiche presso-flessione

N°	X	M	N	A _{fi}	A _{fs}	σ _{fs}	σ _{fi}	σ _c
1	0,25	-3,93	1,63	10,05	10,05	8,85	1,14	0,18
2	0,69	20,08	1,63	10,05	10,05	5,33	48,51	0,92
3	1,25	31,19	1,63	10,05	10,05	8,22	75,80	1,43
4	1,81	20,06	1,63	10,05	10,05	5,33	48,47	0,92
5	2,25	-3,96	1,63	10,05	10,05	8,93	1,15	0,18

Verifiche taglio

N°	X	V	τ _c	A _{sw}
1	0,25	70,25	0,188	0,00
2	0,69	39,51	0,106	0,00
3	1,25	-0,02	0,000	0,00
4	1,81	-39,54	-0,106	0,00
5	2,25	-70,28	-0,188	0,00

Verifica sezioni piedritto sinistro [Combinazione n° 13 - SLE (Rara)]

Base sezione B = 100 cm
Altezza sezione H = 50,00 cm

Verifiche presso-flessione

N°	X	M	N	A _{fi}	A _{fs}	σ _{fs}	σ _{fi}	σ _c
1	0,25	-53,20	94,76	10,05	10,05	85,39	19,91	2,44
2	0,70	-30,30	89,19	10,05	10,05	33,48	12,74	1,34
3	1,25	-13,15	82,51	10,05	10,05	2,90	6,08	0,50
4	1,70	-5,96	76,93	10,05	10,05	0,70	3,65	0,27
5	2,25	-3,93	70,25	10,05	10,05	1,01	2,96	0,22

Verifiche taglio

N°	X	V	τ _c	A _{sw}
1	0,25	60,03	0,161	0,00
2	0,70	41,20	0,110	0,00
3	1,25	22,34	0,060	0,00
4	1,70	9,74	0,026	0,00
5	2,25	-1,63	-0,004	0,00

Verifica sezioni piedritto destro [Combinazione n° 13 - SLE (Rara)]

Base sezione B = 100 cm
Altezza sezione H = 50,00 cm

Verifiche presso-flessione

N°	X	M	N	A _{fi}	A _{fs}	σ _{fs}	σ _{fi}	σ _c
1	0,25	-53,09	94,80	10,05	10,05	85,11	19,88	2,43
2	0,70	-30,28	89,22	10,05	10,05	33,43	12,74	1,33
3	1,25	-13,19	82,54	10,05	10,05	2,94	6,10	0,50
4	1,70	-6,02	76,97	10,05	10,05	0,69	3,67	0,28
5	2,25	-3,96	70,28	10,05	10,05	1,01	2,97	0,22

Verifiche taglio

N°	X	V	τ _c	A _{sw}
1	0,25	-59,79	-0,160	0,00
2	0,70	-41,02	-0,110	0,00
3	1,25	-22,25	-0,059	0,00
4	1,70	-9,73	-0,026	0,00
5	2,25	1,51	0,004	0,00

MANDATARIA 		MANDANTI 		LINEA PESCARA – BARI RADDOPPIO DELLA TRATTA FERROVIARIA TERMOLI-LESINA LOTTO 2 e 3 – RADDOPPIO TERMOLI - RIPALTA										
NI09 - Relazione di calcolo tombino				COMMESSA	LOTTO	FASE	ENTE	TIPO DOC	OPERA 7 DISCIPLINA			PROGR	REV	FOGLIO
				LI0B	02	E	ZZ	CL	NI	09	00	001	B	64

Verifiche fessurazione

Simbologia adottata ed unità di misura

N°	Indice sezione
X_i	Ascissa/Ordinata sezione, espresso in m
M_p	Momento, espresse in kNm
M_n	Momento, espresse in kNm
W_k	Ampiezza fessure, espresse in mm
W_{lim}	Apertura limite fessure, espresse in mm
s	Distanza media tra le fessure, espresse in mm
ϵ_{sm}	Deformazione nelle fessure, espresse in [%]

Verifica fessurazione fondazione [Combinazione n° 9 - SLE (Quasi Permanente)]

N°	X	A _{fi}	A _{fs}	M _p	M _n	M	w	W _{lim}	S _m	ε _{sm}
1	0,25	10,05	10,05	114,02	-114,02	36,77	0,00	0,10	0,00	0,000000
2	0,78	10,05	10,05	114,02	-114,02	15,93	0,00	0,10	0,00	0,000000
3	1,25	10,05	10,05	114,02	-114,02	10,05	0,00	0,10	0,00	0,000000
4	1,72	10,05	10,05	114,02	-114,02	15,93	0,00	0,10	0,00	0,000000
5	2,25	10,05	10,05	114,02	-114,02	36,77	0,00	0,10	0,00	0,000000

Verifica fessurazione traverso [Combinazione n° 9 - SLE (Quasi Permanente)]

N°	X	A _{fi}	A _{fs}	M _p	M _n	M	w	W _{lim}	S _m	ε _{sm}
1	0,25	10,05	10,05	114,02	-114,02	5,31	0,00	0,10	0,00	0,000000
2	0,69	10,05	10,05	114,02	-114,02	15,17	0,00	0,10	0,00	0,000000
3	1,25	10,05	10,05	114,02	-114,02	19,74	0,00	0,10	0,00	0,000000
4	1,81	10,05	10,05	114,02	-114,02	15,17	0,00	0,10	0,00	0,000000
5	2,25	10,05	10,05	114,02	-114,02	5,31	0,00	0,10	0,00	0,000000

Verifica fessurazione piedritto sinistro [Combinazione n° 9 - SLE (Quasi Permanente)]

N°	X	A _{fi}	A _{fs}	M _p	M _n	M	w	W _{lim}	S _m	ε _{sm}
1	0,25	10,05	10,05	114,02	-114,02	-36,77	0,00	0,10	0,00	0,000000
2	0,70	10,05	10,05	114,02	-114,02	-17,81	0,00	0,10	0,00	0,000000
3	1,25	10,05	10,05	114,02	-114,02	-3,61	0,00	0,10	0,00	0,000000
4	1,70	10,05	10,05	114,02	-114,02	2,62	0,00	0,10	0,00	0,000000
5	2,25	10,05	10,05	114,02	-114,02	5,31	0,00	0,10	0,00	0,000000

Verifica fessurazione piedritto destro [Combinazione n° 9 - SLE (Quasi Permanente)]

N°	X	A _{fi}	A _{fs}	M _p	M _n	M	w	W _{lim}	S _m	ε _{sm}
1	0,25	10,05	10,05	114,02	-114,02	-36,77	0,00	0,10	0,00	0,000000
2	0,70	10,05	10,05	114,02	-114,02	-17,81	0,00	0,10	0,00	0,000000
3	1,25	10,05	10,05	114,02	-114,02	-3,61	0,00	0,10	0,00	0,000000
4	1,70	10,05	10,05	114,02	-114,02	2,62	0,00	0,10	0,00	0,000000
5	2,25	10,05	10,05	114,02	-114,02	5,31	0,00	0,10	0,00	0,000000

Verifica fessurazione fondazione [Combinazione n° 10 - SLE (Frequente)]

N°	X	A _{fi}	A _{fs}	M _p	M _n	M	w	W _{lim}	S _m	ε _{sm}
1	0,25	10,05	10,05	114,02	-114,02	44,78	0,00	0,15	0,00	0,000000
2	0,78	10,05	10,05	114,02	-114,02	7,78	0,00	0,15	0,00	0,000000
3	1,25	10,05	10,05	114,02	-114,02	-2,67	0,00	0,15	0,00	0,000000
4	1,72	10,05	10,05	114,02	-114,02	7,71	0,00	0,15	0,00	0,000000
5	2,25	10,05	10,05	114,02	-114,02	44,68	0,00	0,15	0,00	0,000000

Verifica fessurazione traverso [Combinazione n° 10 - SLE (Frequente)]

N°	X	A _{fi}	A _{fs}	M _p	M _n	M	w	W _{lim}	S _m	ε _{sm}
----	---	-----------------	-----------------	----------------	----------------	---	---	------------------	----------------	-----------------

MANDATARIA 		MANDANTI 		LINEA PESCARA – BARI RADDOPPIO DELLA TRATTA FERROVIARIA TERMOLI-LESINA LOTTO 2 e 3 – RADDOPPIO TERMOLI - RIPALTA										
NI09 - Relazione di calcolo tombino				COMMESSA	LOTTO	FASE	ENTE	TIPO DOC	OPERA 7 DISCIPLINA			PROGR	REV	FOGLIO
				LI0B	02	E	ZZ	CL	NI	09	00	001	B	65

1	0,25	10,05	10,05	114,02	-114,02	-2,67	0,00	0,15	0,00	0,000000
2	0,69	10,05	10,05	114,02	-114,02	21,34	0,00	0,15	0,00	0,000000
3	1,25	10,05	10,05	114,02	-114,02	32,45	0,00	0,15	0,00	0,000000
4	1,81	10,05	10,05	114,02	-114,02	21,33	0,00	0,15	0,00	0,000000
5	2,25	10,05	10,05	114,02	-114,02	-2,69	0,00	0,15	0,00	0,000000

Verifica fessurazione piedritto sinistro [Combinazione n° 10 - SLE (Frequente)]

N°	X	A _{fi}	A _{fs}	Mp	Mn	M	w	W _{im}	S _m	ε _{sm}
1	0,25	10,05	10,05	114,02	-114,02	-44,78	0,00	0,15	0,00	0,000000
2	0,70	10,05	10,05	114,02	-114,02	-23,50	0,00	0,15	0,00	0,000000
3	1,25	10,05	10,05	114,02	-114,02	-8,31	0,00	0,15	0,00	0,000000
4	1,70	10,05	10,05	114,02	-114,02	-2,75	0,00	0,15	0,00	0,000000
5	2,25	10,05	10,05	114,02	-114,02	-2,67	0,00	0,15	0,00	0,000000

Verifica fessurazione piedritto destro [Combinazione n° 10 - SLE (Frequente)]

N°	X	A _{fi}	A _{fs}	Mp	Mn	M	w	W _{im}	S _m	ε _{sm}
1	0,25	10,05	10,05	114,02	-114,02	-44,68	0,00	0,15	0,00	0,000000
2	0,70	10,05	10,05	114,02	-114,02	-23,49	0,00	0,15	0,00	0,000000
3	1,25	10,05	10,05	114,02	-114,02	-8,35	0,00	0,15	0,00	0,000000
4	1,70	10,05	10,05	114,02	-114,02	-2,80	0,00	0,15	0,00	0,000000
5	2,25	10,05	10,05	114,02	-114,02	-2,69	0,00	0,15	0,00	0,000000

Verifica fessurazione fondazione [Combinazione n° 11 - SLE (Frequente)]

N°	X	A _{fi}	A _{fs}	Mp	Mn	M	w	W _{im}	S _m	ε _{sm}
1	0,25	10,05	10,05	114,02	-114,02	38,45	0,00	0,15	0,00	0,000000
2	0,78	10,05	10,05	114,02	-114,02	17,61	0,00	0,15	0,00	0,000000
3	1,25	10,05	10,05	114,02	-114,02	11,73	0,00	0,15	0,00	0,000000
4	1,72	10,05	10,05	114,02	-114,02	17,61	0,00	0,15	0,00	0,000000
5	2,25	10,05	10,05	114,02	-114,02	38,45	0,00	0,15	0,00	0,000000

Verifica fessurazione traverso [Combinazione n° 11 - SLE (Frequente)]

N°	X	A _{fi}	A _{fs}	Mp	Mn	M	w	W _{im}	S _m	ε _{sm}
1	0,25	10,05	10,05	114,02	-114,02	5,05	0,00	0,15	0,00	0,000000
2	0,69	10,05	10,05	114,02	-114,02	14,92	0,00	0,15	0,00	0,000000
3	1,25	10,05	10,05	114,02	-114,02	19,49	0,00	0,15	0,00	0,000000
4	1,81	10,05	10,05	114,02	-114,02	14,92	0,00	0,15	0,00	0,000000
5	2,25	10,05	10,05	114,02	-114,02	5,05	0,00	0,15	0,00	0,000000

Verifica fessurazione piedritto sinistro [Combinazione n° 11 - SLE (Frequente)]

N°	X	A _{fi}	A _{fs}	Mp	Mn	M	w	W _{im}	S _m	ε _{sm}
1	0,25	10,05	10,05	114,02	-114,02	-38,45	0,00	0,15	0,00	0,000000
2	0,70	10,05	10,05	114,02	-114,02	-19,17	0,00	0,15	0,00	0,000000
3	1,25	10,05	10,05	114,02	-114,02	-4,58	0,00	0,15	0,00	0,000000
4	1,70	10,05	10,05	114,02	-114,02	1,98	0,00	0,15	0,00	0,000000
5	2,25	10,05	10,05	114,02	-114,02	5,05	0,00	0,15	0,00	0,000000

Verifica fessurazione piedritto destro [Combinazione n° 11 - SLE (Frequente)]

N°	X	A _{fi}	A _{fs}	Mp	Mn	M	w	W _{im}	S _m	ε _{sm}
1	0,25	10,05	10,05	114,02	-114,02	-38,45	0,00	0,15	0,00	0,000000
2	0,70	10,05	10,05	114,02	-114,02	-19,17	0,00	0,15	0,00	0,000000
3	1,25	10,05	10,05	114,02	-114,02	-4,58	0,00	0,15	0,00	0,000000
4	1,70	10,05	10,05	114,02	-114,02	1,98	0,00	0,15	0,00	0,000000

MANDATARIA 		MANDANTI 		LINEA PESCARA – BARI RADDOPPIO DELLA TRATTA FERROVIARIA TERMOLI-LESINA LOTTO 2 e 3 – RADDOPPIO TERMOLI - RIPALTA										
NI09 - Relazione di calcolo tombino				COMMESSA	LOTTO	FASE	ENTE	TIPO DOC	OPERA 7 DISCIPLINA			PROGR	REV	FOGLIO
				LI0B	02	E	ZZ	CL	NI	09	00	001	B	66

5 2,25 10,05 10,05 114,02 -114,02 5,05 0,00 0,15 0,00 0,000000

Verifica fessurazione fondazione [Combinazione n° 12 - SLE (Rara)]

N°	X	A _{fi}	A _{fs}	Mp	Mn	M	w	W _{im}	S _m	ε _{sm}
1	0,25	10,05	10,05	114,02	-114,02	49,14	0,00	0,20,00	0,00	0,000000
2	0,78	10,05	10,05	114,02	-114,02	6,75	0,00	0,20,00	0,00	0,000000
3	1,25	10,05	10,05	114,02	-114,02	-5,22	0,00	0,20,00	0,00	0,000000
4	1,72	10,05	10,05	114,02	-114,02	6,66	0,00	0,20,00	0,00	0,000000
5	2,25	10,05	10,05	114,02	-114,02	49,00	0,00	0,20,00	0,00	0,000000

Verifica fessurazione traverso [Combinazione n° 12 - SLE (Rara)]

N°	X	A _{fi}	A _{fs}	Mp	Mn	M	w	W _{im}	S _m	ε _{sm}
1	0,25	10,05	10,05	114,02	-114,02	-5,58	0,00	0,20,00	0,00	0,000000
2	0,69	10,05	10,05	114,02	-114,02	23,15	0,00	0,20,00	0,00	0,000000
3	1,25	10,05	10,05	114,02	-114,02	36,43	0,00	0,20,00	0,00	0,000000
4	1,81	10,05	10,05	114,02	-114,02	23,13	0,00	0,20,00	0,00	0,000000
5	2,25	10,05	10,05	114,02	-114,02	-5,61	0,00	0,20,00	0,00	0,000000

Verifica fessurazione piedritto sinistro [Combinazione n° 12 - SLE (Rara)]

N°	X	A _{fi}	A _{fs}	Mp	Mn	M	w	W _{im}	S _m	ε _{sm}
1	0,25	10,05	10,05	114,02	-114,02	-49,14	0,00	0,20,00	0,00	0,000000
2	0,70	10,05	10,05	114,02	-114,02	-26,76	0,00	0,20,00	0,00	0,000000
3	1,25	10,05	10,05	114,02	-114,02	-10,84	0,00	0,20,00	0,00	0,000000
4	1,70	10,05	10,05	114,02	-114,02	-5,18	0,00	0,20,00	0,00	0,000000
5	2,25	10,05	10,05	114,02	-114,02	-5,58	0,00	0,20,00	0,00	0,000000

Verifica fessurazione piedritto destro [Combinazione n° 12 - SLE (Rara)]

N°	X	A _{fi}	A _{fs}	Mp	Mn	M	w	W _{im}	S _m	ε _{sm}
1	0,25	10,05	10,05	114,02	-114,02	-49,00	0,00	0,20,00	0,00	0,000000
2	0,70	10,05	10,05	114,02	-114,02	-26,74	0,00	0,20,00	0,00	0,000000
3	1,25	10,05	10,05	114,02	-114,02	-10,90	0,00	0,20,00	0,00	0,000000
4	1,70	10,05	10,05	114,02	-114,02	-5,26	0,00	0,20,00	0,00	0,000000
5	2,25	10,05	10,05	114,02	-114,02	-5,61	0,00	0,20,00	0,00	0,000000

Verifica fessurazione fondazione [Combinazione n° 13 - SLE (Rara)]

N°	X	A _{fi}	A _{fs}	Mp	Mn	M	w	W _{im}	S _m	ε _{sm}
1	0,25	10,05	10,05	114,02	-114,02	53,20	0,00	0,20,00	0,00	0,000000
2	0,78	10,05	10,05	114,02	-114,02	16,20	0,00	0,20,00	0,00	0,000000
3	1,25	10,05	10,05	114,02	-114,02	5,74	0,00	0,20,00	0,00	0,000000
4	1,72	10,05	10,05	114,02	-114,02	16,12	0,00	0,20,00	0,00	0,000000
5	2,25	10,05	10,05	114,02	-114,02	53,09	0,00	0,20,00	0,00	0,000000

Verifica fessurazione traverso [Combinazione n° 13 - SLE (Rara)]

N°	X	A _{fi}	A _{fs}	Mp	Mn	M	w	W _{im}	S _m	ε _{sm}
1	0,25	10,05	10,05	114,02	-114,02	-3,93	0,00	0,20,00	0,00	0,000000
2	0,69	10,05	10,05	114,02	-114,02	20,08	0,00	0,20,00	0,00	0,000000
3	1,25	10,05	10,05	114,02	-114,02	31,19	0,00	0,20,00	0,00	0,000000
4	1,81	10,05	10,05	114,02	-114,02	20,06	0,00	0,20,00	0,00	0,000000
5	2,25	10,05	10,05	114,02	-114,02	-3,96	0,00	0,20,00	0,00	0,000000

MANDATARIA 		MANDANTI 		LINEA PESCARA – BARI RADDOPPIO DELLA TRATTA FERROVIARIA TERMOLI-LESINA LOTTO 2 e 3 – RADDOPPIO TERMOLI - RIPALTA										
NI09 - Relazione di calcolo tombino				COMMESSA	LOTTO	FASE	ENTE	TIPO DOC	OPERA 7 DISCIPLINA			PROGR	REV	FOGLIO
				LI0B	02	E	ZZ	CL	NI	09	00	001	B	67

Verifica fessurazione piedritto sinistro [Combinazione n° 13 - SLE (Rara)]

N°	X	A _{fi}	A _{fs}	M _p	M _n	M	w	w _{im}	S _m	ε _{sm}
1	0,25	10,05	10,05	114,02	-114,02	-53,20	0,00	0,20,00	0,00	0,000000
2	0,70	10,05	10,05	114,02	-114,02	-30,30	0,00	0,20,00	0,00	0,000000
3	1,25	10,05	10,05	114,02	-114,02	-13,15	0,00	0,20,00	0,00	0,000000
4	1,70	10,05	10,05	114,02	-114,02	-5,96	0,00	0,20,00	0,00	0,000000
5	2,25	10,05	10,05	114,02	-114,02	-3,93	0,00	0,20,00	0,00	0,000000

Verifica fessurazione piedritto destro [Combinazione n° 13 - SLE (Rara)]

N°	X	A _{fi}	A _{fs}	M _p	M _n	M	w	w _{im}	S _m	ε _{sm}
1	0,25	10,05	10,05	114,02	-114,02	-53,09	0,00	0,20,00	0,00	0,000000
2	0,70	10,05	10,05	114,02	-114,02	-30,28	0,00	0,20,00	0,00	0,000000
3	1,25	10,05	10,05	114,02	-114,02	-13,19	0,00	0,20,00	0,00	0,000000
4	1,70	10,05	10,05	114,02	-114,02	-6,02	0,00	0,20,00	0,00	0,000000
5	2,25	10,05	10,05	114,02	-114,02	-3,96	0,00	0,20,00	0,00	0,000000

MANDATARIA 		MANDANTI 		LINEA PESCARA – BARI RADDOPPIO DELLA TRATTA FERROVIARIA TERMOLI-LESINA LOTTO 2 e 3 – RADDOPPIO TERMOLI - RIPALTA									
NI09 - Relazione di calcolo tombino				COMMESSA	LOTTO	FASE	ENTE	TIPO DOC	OPERA 7 DISCIPLINA		PROGR	REV	FOGLIO
				LI0B	02	E	ZZ	CL	NI	09	00	001	B

Inviluppo sollecitazioni nodali

Inviluppo sollecitazioni fondazione

X [m]	M _{min} [kNm]	M _{max} [kNm]	V _{min} [kN]	V _{max} [kN]	N _{min} [kN]	N _{max} [kN]
0,25	-67,15	-36,77	-141,15	-45,79	49,85	77,66
0,78	-21,79	-5,46	-62,73	-23,13	49,85	77,66
1,25	-15,06	10,71	-1,61	5,94	49,85	77,66
1,72	-19,06	-5,33	22,26	74,70	49,85	77,66
2,25	-67,01	-36,77	47,82	141,17	49,85	77,66

Inviluppo sollecitazioni trasverso

X [m]	M _{min} [kNm]	M _{max} [kNm]	V _{min} [kN]	V _{max} [kN]	N _{min} [kN]	N _{max} [kN]
0,25	-9,45	5,31	25,75	113,46	-2,08	19,46
0,69	12,09	29,33	13,87	63,81	-2,08	20,97
1,25	15,68	47,27	-1,40	0,00	-2,08	22,91
1,81	10,51	29,30	-63,86	-16,24	-2,08	24,85
2,25	-9,50	5,31	-113,50	-28,55	-2,08	26,35

Inviluppo sollecitazioni piedritto sinistro

Y [m]	M _{min} [kNm]	M _{max} [kNm]	V _{min} [kN]	V _{max} [kN]	N _{min} [kN]	N _{max} [kN]
0,25	-67,15	-36,77	49,85	77,83	46,82	146,55
0,70	-37,69	-13,83	34,00	52,39	42,03	139,03
1,25	-16,30	4,27	18,74	26,94	36,29	130,01
1,70	-8,06	8,69	0,14	9,93	31,50	122,48
2,25	-9,45	5,31	-19,46	2,08	25,75	113,46

Inviluppo sollecitazioni piedritto destro

Y [m]	M _{min} [kNm]	M _{max} [kNm]	V _{min} [kN]	V _{max} [kN]	N _{min} [kN]	N _{max} [kN]
0,25	-67,01	-36,77	-77,49	-49,85	49,62	146,60
0,70	-37,67	-12,40	-52,16	-34,00	44,83	139,08
1,25	-16,36	3,77	-26,82	-15,71	39,08	130,05
1,70	-8,14	6,95	-9,91	3,21	34,29	122,53
2,25	-9,50	5,31	-2,08	20,01	28,55	113,50

Inviluppo verifiche stato limite ultimo (SLU)

Verifica sezioni fondazione (Inviluppo)

Base sezione B = 100 cm
 Altezza sezione H = 50,00 cm

X	A _{ff}	A _{fs}	CS
0,25	10,05	10,05	3,21
0,78	10,05	10,05	7,03
1,25	10,05	10,05	34,47
1,72	10,05	10,05	6,02
2,25	10,05	10,05	3,21

X	V _{Rd}	V _{Rsd}	V _{Rcd}	A _{sw}
0,25	178,40	0,00	0,00	0,00
0,78	178,40	0,00	0,00	0,00
1,25	178,40	0,00	0,00	0,00
1,72	178,40	0,00	0,00	0,00
2,25	178,40	0,00	0,00	0,00

Verifica sezioni trasverso (Inviluppo)

MANDATARIA  CONSORZIO STABILE SOCIETÀ CONSORTILE & R.L.	MANDANTI 	LINEA PESCARA – BARI RADDOPPIO DELLA TRATTA FERROVIARIA TERMOLI-LESINA LOTTO 2 e 3 – RADDOPPIO TERMOLI - RIPALTA									
		NI09 - Relazione di calcolo tombino	COMMESSA LI0B	LOTTO 02	FASE E	ENTE ZZ	TIPO DOC CL	OPERA 7 DISCIPLINA NI 09 00			PROGR 001

Base sezione B = 100 cm
Altezza sezione H = 50,00 cm

X	A _{fi}	A _{fs}	CS
0,25	10,05	10,05	13,94
0,69	10,05	10,05	3,70
1,25	10,05	10,05	3,70
1,81	10,05	10,05	3,70
2,25	10,05	10,05	18,72

X	V _{Rd}	V _{Rsd}	V _{Rcd}	A _{sw}
0,25	169,78	0,00	0,00	0,00
0,69	169,78	0,00	0,00	0,00
1,25	169,78	0,00	0,00	0,00
1,81	169,78	0,00	0,00	0,00
2,25	169,78	0,00	0,00	0,00

Verifica sezioni piedritto sinistro (Inviluppo)

Base sezione B = 100 cm
Altezza sezione H = 50,00 cm

Y	A _{fi}	A _{fs}	CS
0,25	10,05	10,05	3,96
0,70	10,05	10,05	4,78
1,25	10,05	10,05	19,18
1,70	10,05	10,05	42,59
2,25	10,05	10,05	37,23

Y	V _{Rd}	V _{Rsd}	V _{Rcd}	A _{sw}
0,25	187,56	0,00	0,00	0,00
0,70	186,57	0,00	0,00	0,00
1,25	185,38	0,00	0,00	0,00
1,70	184,38	0,00	0,00	0,00
2,25	183,19	0,00	0,00	0,00

Verifica sezioni piedritto destro (Inviluppo)

Base sezione B = 100 cm
Altezza sezione H = 50,00 cm

Y	A _{fi}	A _{fs}	CS
0,25	10,05	10,05	3,97
0,70	10,05	10,05	4,80
1,25	10,05	10,05	19,17
1,70	10,05	10,05	42,43
2,25	10,05	10,05	37,29

Y	V _{Rd}	V _{Rsd}	V _{Rcd}	A _{sw}
0,25	187,57	0,00	0,00	0,00
0,70	186,58	0,00	0,00	0,00
1,25	185,38	0,00	0,00	0,00
1,70	184,39	0,00	0,00	0,00
2,25	183,20	0,00	0,00	0,00

MANDATARIA  CONSORZIO STABILE SOCIETÀ CONSORTILE & R.L.	MANDANTI 	LINEA PESCARA – BARI RADDOPPIO DELLA TRATTA FERROVIARIA TERMOLI-LESINA LOTTO 2 e 3 – RADDOPPIO TERMOLI - RIPALTA									
		NI09 - Relazione di calcolo tombino	COMMESSA LI0B	LOTTO 02	FASE E	ENTE ZZ	TIPO DOC CL	OPERA 7 DISCIPLINA NI 09 00			PROGR 001

Inviluppo verifiche stato limite esercizio (SLE)

Verifica sezioni fondazione (Inviluppo)

Base sezione B = 100 cm
 Altezza sezione H = 50,00 cm

X	A _{fi}	A _{fs}	σ _c	σ _{fi}	σ _{fs}
0,25	10,05	10,05	2,457	101,576	17,983
0,78	10,05	10,05	0,779	19,973	7,366
1,25	10,05	10,05	0,482	7,335	5,246
1,72	10,05	10,05	0,779	19,973	7,366
2,25	10,05	10,05	2,452	101,311	17,954

X	τ _c	A _{sw}
0,25	-0,28	0,00
0,78	-0,12	0,00
1,25	0,01	0,00
1,72	0,15	0,00
2,25	0,28	0,00

Verifica sezioni traverso (Inviluppo)

Base sezione B = 100 cm
 Altezza sezione H = 50,00 cm

X	A _{fi}	A _{fs}	σ _c	σ _{fi}	σ _{fs}
0,25	10,05	10,05	0,257	13,710	10,461
0,69	10,05	10,05	1,067	53,555	6,514
1,25	10,05	10,05	1,677	86,190	9,965
1,81	10,05	10,05	1,066	53,505	6,508
2,25	10,05	10,05	0,259	13,710	10,549

X	τ _c	A _{sw}
0,25	0,22	0,00
0,69	0,13	0,00
1,25	0,00	0,00
1,81	-0,13	0,00
2,25	-0,22	0,00

Verifica sezioni piedritto sinistro (Inviluppo)

Base sezione B = 100 cm
 Altezza sezione H = 50,00 cm

Y	A _{fi}	A _{fs}	σ _c	σ _{fi}	σ _{fs}
0,25	10,05	10,05	2,436	19,911	85,388
0,70	10,05	10,05	1,336	12,741	33,485
1,25	10,05	10,05	0,500	6,079	2,896
1,70	10,05	10,05	0,284	3,850	1,656
2,25	10,05	10,05	0,280	3,759	2,418

Y	τ _c	A _{sw}
0,25	0,16	0,00
0,70	0,11	0,00
1,25	0,06	0,00
1,70	0,03	0,00
2,25	-0,02	0,00

MANDATARIA HUB ENGINEERING <small>CONSORZIO STABILE SOCIETÀ CONSORTILE & R.L.</small>		MANDANTI HYpro		LINEA PESCARA – BARI RADDOPPIO DELLA TRATTA FERROVIARIA TERMOLI-LESINA LOTTO 2 e 3 – RADDOPPIO TERMOLI - RIPALTA										
NI09 - Relazione di calcolo tombino				COMMESSA	LOTTO	FASE	ENTE	TIPO DOC	OPERA 7 DISCIPLINA			PROGR	REV	FOGLIO
				LI0B	02	E	ZZ	CL	NI	09	00	001	B	71

Verifica sezioni piedritto destro (Inviluppo)

Base sezione B = 100 cm
 Altezza sezione H = 50,00 cm

Y	A _{fi}	A _{fs}	σ _c	σ _{fi}	σ _{fs}
0,25	10,05	10,05	2,431	19,882	85,112
0,70	10,05	10,05	1,335	12,736	33,427
1,25	10,05	10,05	0,502	6,097	2,937
1,70	10,05	10,05	0,285	3,870	1,656
2,25	10,05	10,05	0,281	3,769	2,418

Y	τ _c	A _{sw}
0,25	-0,16	0,00
0,70	-0,11	0,00
1,25	-0,06	0,00
1,70	-0,03	0,00
2,25	0,02	0,00

MANDATARIA 		MANDANTI 		LINEA PESCARA – BARI RADDOPPIO DELLA TRATTA FERROVIARIA TERMOLI-LESINA LOTTO 2 e 3 – RADDOPPIO TERMOLI - RIPALTA										
NI09 - Relazione di calcolo tombino				COMMESSA	LOTTO	FASE	ENTE	TIPO DOC	OPERA 7 DISCIPLINA			PROGR	REV	FOGLIO
				LI0B	02	E	ZZ	CL	NI	09	00	001	B	72

Verifiche geotecniche

Simbologia adottata

<i>IC</i>	Indice della combinazione
<i>Nc, Nq, N_γ</i>	Fattori di capacità portante
<i>Nc, Nq, N_γ</i>	Fattori di capacità portante corretti per effetto forma, inclinazione del carico, affondamento, etc.
<i>qu</i>	Portanza ultima del terreno, espressa in [MPa]
<i>Q_U</i>	Portanza ultima del terreno, espressa in [kN]/m
<i>Q_Y</i>	Carico verticale al piano di posa, espressa in [kN]/m
<i>FS</i>	Fattore di sicurezza a carico limite

IC	Nc	Nq	N_γ	N'_c	N'_q	N'_γ	qu	Q_U	Q_Y	FS
1	38,64	26,09	26,17	57,97	32,49	32,01	1,758	4394,38	260,06	16,90
2	24,76	13,86	10,21	35,72	16,84	12,04	0,852	2129,81	210,30	10,13
3	38,64	26,09	26,17	58,05	32,53	32,12	1,763	4406,60	222,81	19,78
4	24,76	13,86	10,21	35,77	16,87	12,10	0,855	2136,87	178,56	11,97
5	38,64	26,09	26,17	24,61	13,79	0,05	0,222	555,80	96,06	5,79
6	38,64	26,09	26,17	17,46	9,78	1,87	0,059	146,68	68,47	2,14
7	24,76	13,86	10,21	15,22	7,18	0,29	0,117	292,84	97,17	3,01
8	24,76	13,86	10,21	10,85	5,12	2,93	0,035	88,15	69,57	1,27