

SIMBOLO	DESCRIZIONE
	Armadio stradale realizzato in polietilene a caldo rinforzato con fibra di vetro, grado di protezione IP65, classe di isolamento II
	Falena M.L. = 8.0 m dotata di armatura stradale LED corpo in alluminio pressofuso e diffusore in vetro zaffiro, P = 30 W, 220/230 Vn, grado di protezione IP68, classe isolamento II
	Canalizzazione composta da 2 tubi in PVC serie pesante sovrapposti, dim. Ø 110 mm, profondità di posa 80 cm
	Passetto di derivazione in C15 Ø 45x45x500 cm con coperchio cavabile in ghisa C20
	Passetto di ispezione in C15 Ø 45x45x200 cm senza fondo, contenitore superiore verticale a portata in acciaio smaltato, diametro Ø 25 mm, L = 2.5 m, comprensivo di manretto sagomato in bronzo e coperchio di zinco.

NOTA
 -CAVI
 -GIUNZIONI
 -CASSETTE
 -APPARECCHI
 SONO IN CLASSE II AL FINE DI GARANTIRE LA PROTEZIONE DEI CONTATTI INDIRETTI.

NOTA
 PER LE MODALITÀ DI INSTALLAZIONE E DERIVAZIONE VEDERE DOC. LIBR. 0.2.E.ZZ. WB LFO5 0.000.1.B

DETTAGLI DI COLLEGAMENTO TUBAZIONI INTERRATE

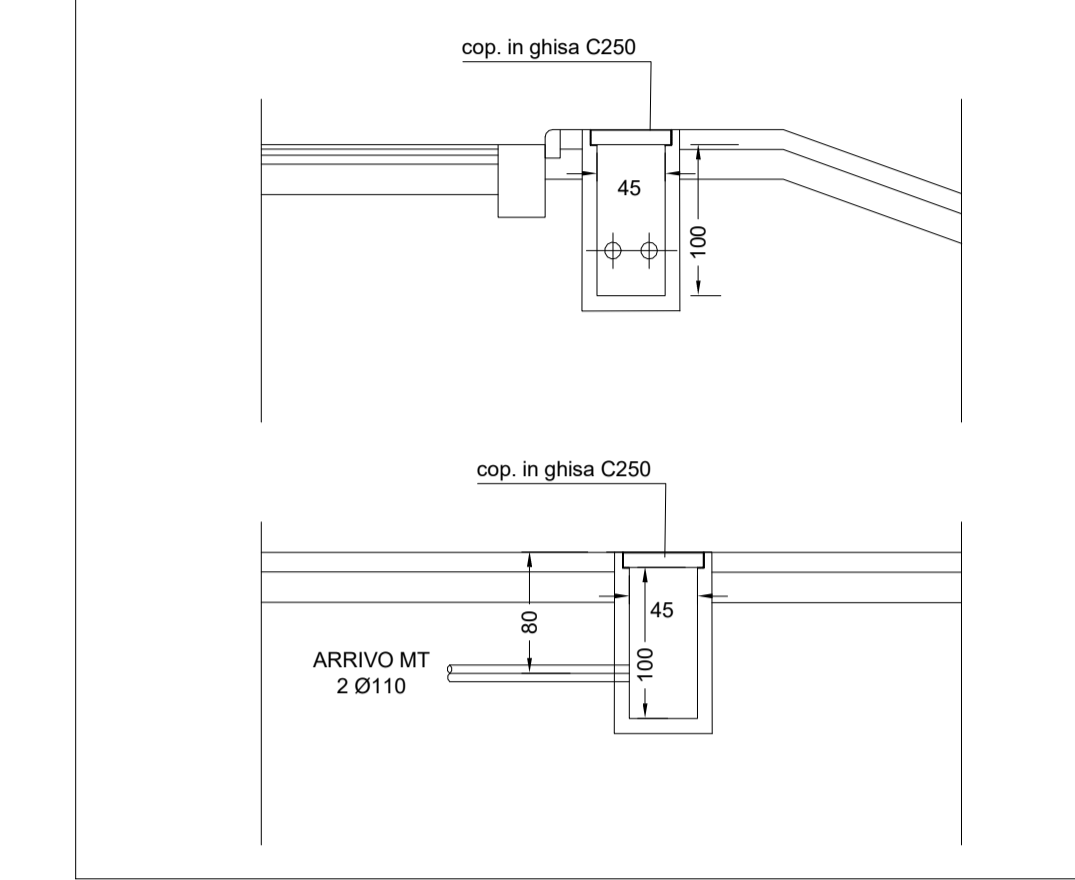

DETTAGLIO INSTALLAZIONE PROIETTORE SU PALO

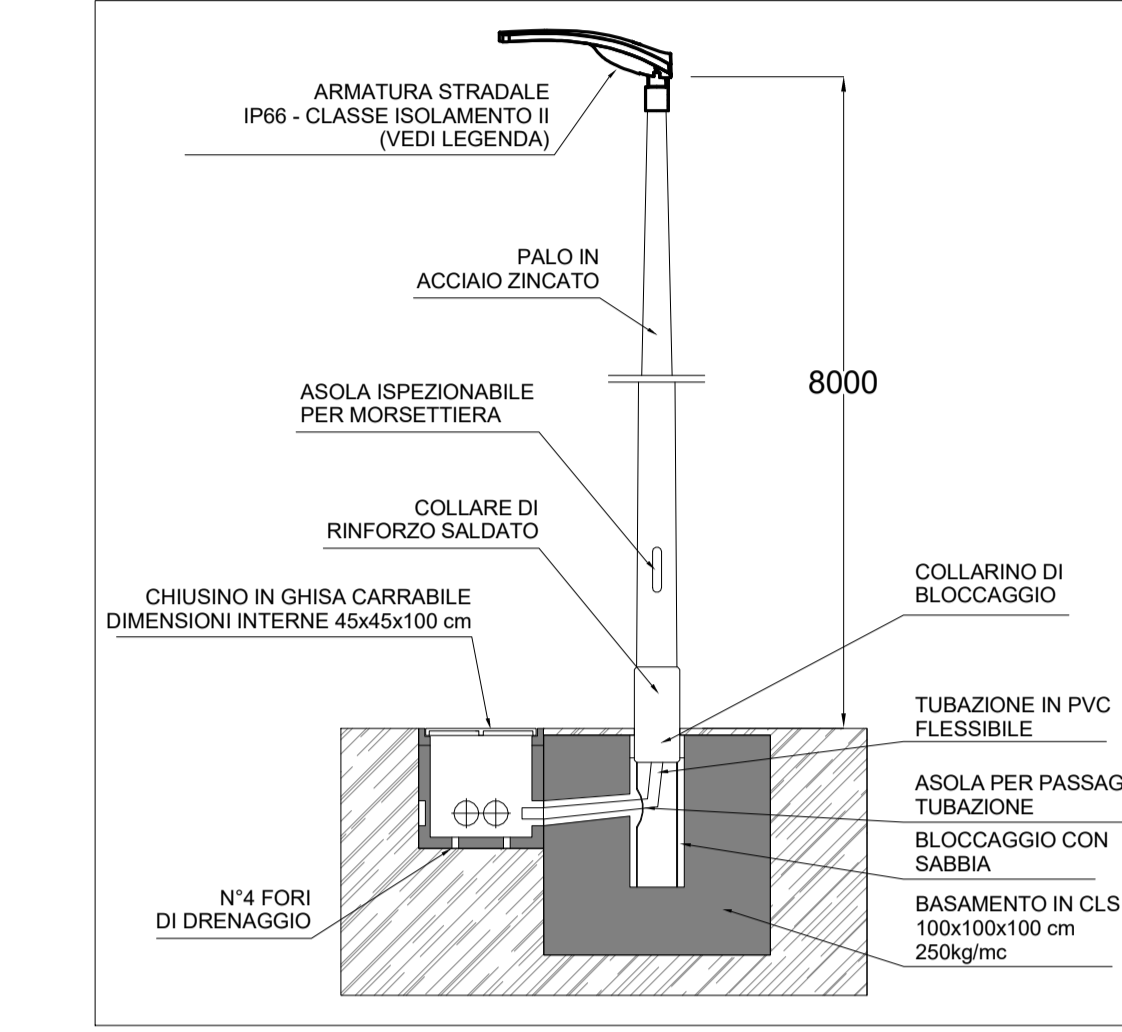

NOTA GENERALE	
	GRUPPO ALIMENTAZIONE
	QUADRO ALIMENTAZIONE

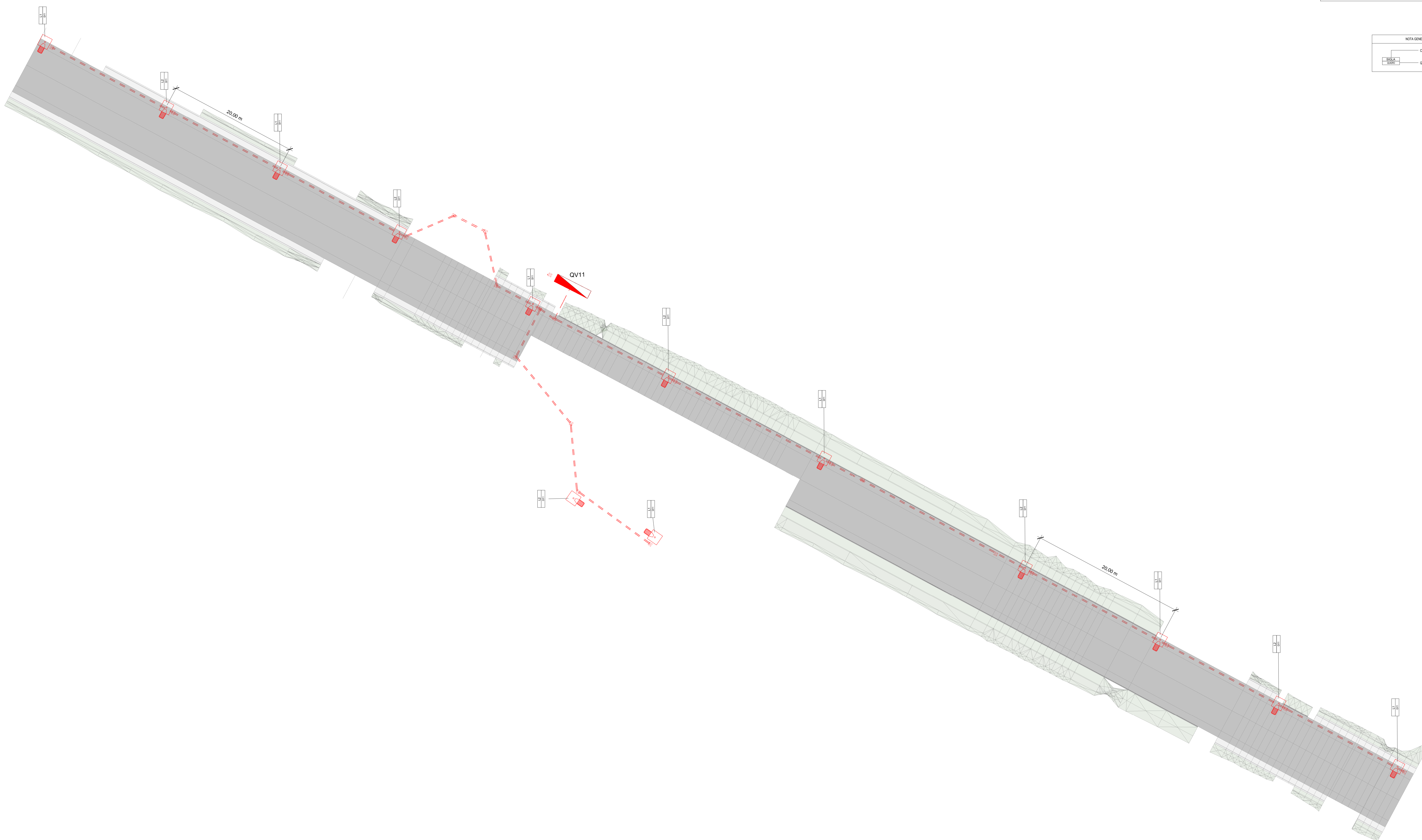

KEYPLAN

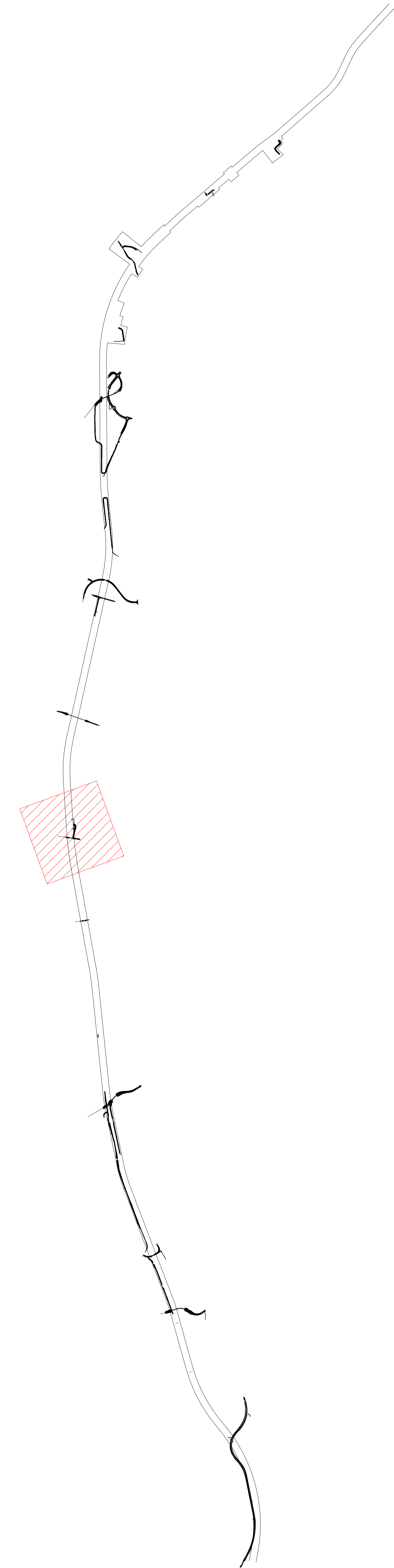

COMITENTE
RFI
 RETE FERROVIARIA ITALIANA
 GRUPPO FERROVIE DELLO STATO ITALIANO
 DIREZIONE INVESTIMENTI
 DIREZIONE PROGRAMMI INVESTIMENTI
 DIREZIONE SUD - PROGETTO ADRIATICA

DIREZIONE LAVORI
ITALFERR
 GRUPPO FERROVIE DELLO STATO ITALIANO

APPALTATORE
ALACOSTINO
 COSTRUZIONI S.p.A.
 MANDATARIA

PROGETTAZIONE
HUB
 MANDANTI

PROGETTO ESECUTIVO
LINEA PESCARA - BARI
RADDOPPIO DELLA TRATTA FERROVIARIA TERMOLI - LESINA
LOTTO 2 e 3: RADDOPPIO TERMOLI - RIPALTA

Titolo dell'elaborato: **APPROVATI LFM - N°11**
 Sottotitolo elaborato: **Pianifica con disposizione ministeriale del 20/01/2011 LFM N°11**

APPALTATORE: **ALACOSTINO COSTRUZIONI S.p.A.**
 PROGETTAZIONE: **Hub**

COMMESSA: **L10B 02 E ZZ P9 LF05F0 001 C**

Rev.	Descrizione	Realizzato	Data	Verificato	Data	Approvato	Data	Autografo Data
01	Emissione Esecutiva							M. Fiorini Dicembre 2022
02	Aggiornamento per RIV							M. Fiorini Maggio 2023
03	Aggiornamento per RIV							M. Fiorini Maggio 2023
04								
05								
06								