

LEGENDA

- 1 POZZETTO DI ARRIVO E GRIGLIATURA DELLE ACQUE METEORICHE
- 2 PARATIA DI RALLENTAMENTO
- 3 CANALE DI DISABBIATURA PER LA SEDIMENTAZIONE DELLE PARTICELLE SOLIDE
- 4 PACCO LAMELLARE
- 5 FILTRO A COALESCENZA
- 6 COMPARTO DI DISOLEAZIONE
- 7 RACCOLTA OLI
- 8 SISTEMA AUTOMATICO DI CHIUSURA PER ECCESSO ACCUMULO OLI
- 9 QUADRO ELETTRICO DI COMANDO
- 10 VASCA DI DISPERSIONE
- 11 VASCA DI LAMINAZIONE



PROGETTO PER LA REALIZZAZIONE DI UN IMPIANTO PER LA PRODUZIONE DI ENERGIA MEDIANTE LO SFRUTTAMENTO DEL VENTO NEL TERRITORIO COMUNALE DI TROIA (FG) POTENZA NOMINALE 50,4 MW

PROGETTO DEFINITIVO - SIA

PROGETTAZIONE E SIA

ing. Fabio PACCAPELO
ing. Andrea ANGELINI
ing. Antonella Laura GIORDANO
ing. Francesca SACCAROLA
COLLABORATORI
dr.ssa Anastasia AGNOLI
ing. Giulia MONTRONE

STUDI SPECIALISTICI

IMPIANTI ELETTRICI
ing. Roberto DI MONTE
GEOLOGIA
geol. Matteo DI CARLO
ACUSTICA
ing. Francesco PAPEO
NATURA E BIODIVERSITÀ
dr. Luigi Raffaele LUPO
STUDIO PEDO-AGRONOMICO
dr.ssa Lucia PESOLA
ARCHEOLOGIA
dr.ssa archeol. Domenica CARRASSO

INTERVENTI DI COMPENSAZIONE E VALORIZZAZIONE

arch. Gaetano FORNARELLI
arch. Andrea GIUFFRIDA

SEZIONE MANUFATTO DI TRATTAMENTO

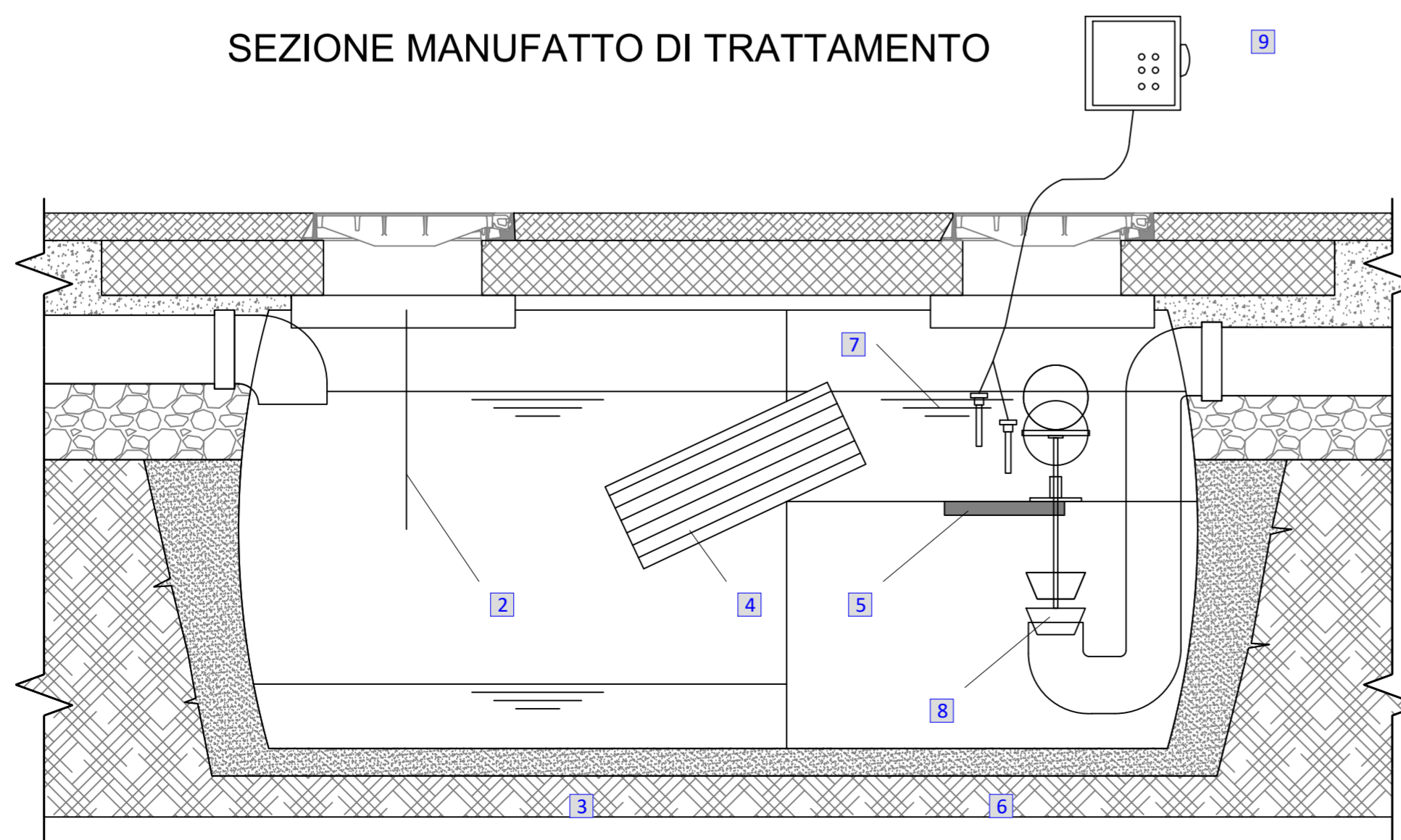

PD.PTO PIANO TECNICO DELLE OPERE

PTO.5 Impianto di raccolta, trattamento e smaltimento acque meteoriche

Scala 1:200

REV. DATA DESCRIZIONE

