

REGIONE SICILIA

PROVINCIA DI TRAPANI

COMUNE DI TRAPANI

PROGETTO DI UN IMPIANTO AGRO - FOTOVOLTAICO

REALIZZAZIONE ED ESERCIZIO DI UN IMPIANTO PER
LA PRODUZIONE DI ENERGIA DA FONTE
FOTOVOLTAICA DELLA POTENZA NOMINALE DI 28,85
MW_p E POTENZA DI IMMISSIONE DI 27 MW_p E DELLE
RELATIVE OPERE CONNESSE E DI CONNESSIONE ALLA
RETE

DESCRIZIONE ELABORATO RELAZIONE SPECIALISTICA D'IMPIANTO	Livello Progetto	PD	Codice Elaborato RS06REL0006A0
	Scala	Formato stampa A4	Codice Progetto ITA10133

PROGETTAZIONE e SVILUPPO  <p style="font-size: small;">MR WIND S.r.l. Via Alessandro Manzoni n.31 - 84091 Battipaglia (SA)</p>	Proponente:  <p style="font-size: small;">V-RIDIUM SOLAR SICILIA 7 S.r.l. Viale Giorgio Ribotta n.21 - 00144 Roma (RM)</p>
<p>IL TECNICO Ing. Giuseppe Calabrese Ordine degli Ingegneri di Napoli n.17947</p>	

DATA	DESCRIZIONE	REDATTO	CONTROLLATO	VERIFICATO
00		-----		
01				
02				
03				

Sommario

1.	Descrizione dell'impianto e caratteristiche dimensionali e strutturali	2
1.1	Generalità.....	2
1.2	Layout d'impianto	2
2.	Caratteristiche tecniche	3
3.	Sistemi ausiliari Sorveglianza e illuminazione	7
4.	Sicurezza elettrica	8
4.1	Protezione dalle sovracorrenti.....	8
4.2	Protezione contro i contatti diretti	9
4.3	Protezione contro i contatti indiretti	9
5.	Collegamento alla rete trasmissione nazionale.....	10
6.	Gestione impianto.....	11
7.	Caratteristiche dei collegamenti mt	11
8.	Modalità di posa	13
9.	Campi elettromagnetici delle opere connesse	15
10.	Protezione contro le scariche atmosferiche	17

1. Descrizione dell'impianto e caratteristiche dimensionali e strutturali

1.1 Generalità

La società **V-RIDIUM SOLAR SICILIA 7 S.r.l.**, titolare del progetto, si propone di realizzare un impianto agro-fotovoltaico con consegna alla rete dell'energia prodotta, curando in proprio tutte le attività necessarie. Il proponente intende realizzare nel comune di Trapani (TP) un impianto agro-fotovoltaico ad inseguimento monoassiale per la produzione di energia elettrica. L'impianto che la società presenta in autorizzazione è composto da:

- Campo agro-fotovoltaico, sito nel comune di Trapani (TP);
- Stazione di consegna nel comune di Buseto Palizzolo (TP);
- Cavidotto di collegamento che attraversa i comuni di Trapani, Erice e Buseto Palizzolo.

Il progetto prevede la realizzazione di un impianto con potenza nominale pari a 28,85 MW ed immissione di 27 MW per la produzione di energia elettrica mediante tecnologia fotovoltaica, opere di connessione e infrastrutture annesse da cedere alla Rete di Trasmissione Nazionale (RTN) secondo quanto previsto dalla Legge 9/91 "Norme per l'attuazione del nuovo Piano energetico nazionale" e successive disposizioni legislative in materia tariffaria, in particolare dal D. Lgs 16 marzo 1999, n° 79 (decreto Bersani).

L'impianto, denominato "Trapani 29", è di tipo ad inseguitore monoassiale, con allineamento dei moduli in direzione nord-sud e tilt di est - ovest variabile da -55°a +55° sull'orizzontale, montati su apposite strutture metalliche.

1.2 Layout d'impianto

L'impianto agro-fotovoltaico prevede i seguenti elementi:

- 633 strutture bi stringa di lunghezza 37,7 m ciascuna (ovvero 2x28 moduli) e 108 strutture di lunghezza 18,85 m (ovvero 28 moduli), su cui verranno installati i moduli fotovoltaici Canadian solar monocristallino bifacciale da 750 Wp e una potenza complessiva installata di circa 28.854 kWp.
- N. 6 inverter di tipo SANTERNO SUNWAY STATION 1500V con potenza nominale di 4000 kVA e N.1 inverter con potenza di 3000 kVA;
- Viabilità interna al parco per le operazioni di costruzione e manutenzione dell'impianto e per il passaggio dei cavidotti interrati;
- Aree di stoccaggio materiali posizionate in diversi punti del parco, le cui caratteristiche (dimensioni, localizzazione, accessi, etc) verranno decise in fase di progettazione esecutiva;
- Cavidotto interrato di collegamento tra le cabine di campo e quella utente;
- Rete telematica di monitoraggio interna per il controllo dell'impianto mediante trasmissione dati via modem o tramite comune linea telefonica.

DEVELOPMENT



MR WIND S.r.l.

Via Alessandro Manzoni n. 31 – 84091 Battipaglia (SA)
www.mrwind.it www.mrwind.eu info@mrwind.it

2. Caratteristiche tecniche

Moduli Fotovoltaici

Il dimensionamento di massima sarà realizzato con un modulo fotovoltaico composto da 210 celle fotovoltaiche in silicio monocristallino ad alta efficienza e connesse elettricamente in serie, per una potenza complessiva di 750 Wp. L'impianto sarà costituito da un totale di 38.472 moduli per una conseguente potenza di picco pari a 28.854 kWp.

Le caratteristiche principali della tipologia di pannelli scelti sono riportate nel seguente datasheet:



NEW

CanadianSolar

TOPBiHiKu7
N-type Bifacial TOPCon Technology
685 W ~ 715 W
CS7N-685 | 690 | 695 | 700 | 705 | 710 | 715TB-AG

FRONT BACK

MORE POWER

- 715 W Module power up to 715 W
Module efficiency up to 23.0 %
- EXTRA POWER Up to 85% Power Bifaciality, more power from the back side
- Excellent anti-LeTID & anti-PID performance. Low power degradation, high energy yield
- Lower temperature coefficient (Pmax): -0.29%/°C, increases energy yield in hot climate
- Lower LCOE & system cost

MORE RELIABLE

- Minimizes micro-crack impacts
- Heavy snow load up to 5400 Pa, wind load up to 2400 Pa*

12 Years Enhanced Product Warranty on Materials and Workmanship*

30 Years Linear Power Performance Warranty*

1st year power degradation no more than 1%
Subsequent annual power degradation no more than 0.4%

*According to the applicable Canadian Solar Limited Warranty Statement.

MANAGEMENT SYSTEM CERTIFICATES*

ISO 9001: 2015 / Quality management system
ISO 14001: 2015 / Standards for environmental management system
ISO 45001: 2018 / International standards for occupational health & safety
IEC 62941: 2019 / Photovoltaic module manufacturing quality system

PRODUCT CERTIFICATES*

IEC 61215 / IEC 61730 / CE / INMETRO / MCS / UKCA / CGC
CEC listed (US California) / PSEC (US Florida)
UL 61730 / IEC 61701 / IEC 62716 / IEC 60068-2-68
UNE 9177 Reaction to Fire: Class 1 / Take-e-way

*** The specific certificates applicable to different module types and markets will vary, and therefore not all of the certifications listed herein will simultaneously apply to the products you order or use. Please contact your local Canadian Solar sales representative to confirm the specific certificates available for your Product and applicable in the regions in which the products will be used.**

CSI Solar Co., Ltd. is committed to providing high quality solar photovoltaic modules, solar energy and battery storage solutions to customers. The company was recognized as the No. 1 module supplier for quality and performance/price ratio in the IHS Module Customer Insight Survey. Over the past 22 years, it has successfully delivered over 110 GW of premium-quality solar modules across the world.

* For detailed information, please refer to the Installation Manual.

CSI Solar Co., Ltd.
199 Lushan Road, SND, Suzhou, Jiangsu, China, 215129, www.csisolar.com, support@csisolar.com

DEVELOPMENT



MR WIND S.r.l.

Via Alessandro Manzoni n. 31 – 84091 Battipaglia (SA)
www.mrwind.it www.mrwind.eu info@mrwind.it

ENGINEERING DRAWING (mm)

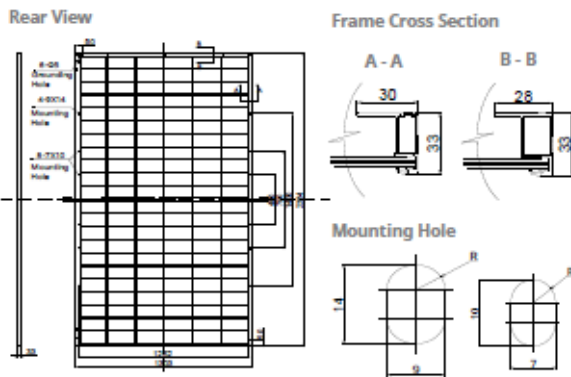

CS7N-695TB-AG / I-V CURVES

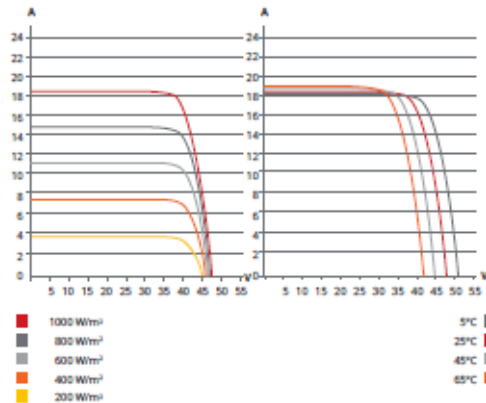

ELECTRICAL DATA | STC*

	Nominal Max. Power (P _{max})	Opt. Operating Voltage (V _{mp})	Opt. Operating Current (I _{mp})	Open Circuit Voltage (V _{oc})	Short Circuit Current (I _{sc})	Module Efficiency
CS7N-685TB-AG	685 W	39.4 V	17.39 A	47.3 V	18.34 A	22.1%
	5% Bifacial Gain**	719 W	39.4 V	18.26 A	47.3 V	23.1%
	10% Bifacial Gain**	754 W	39.4 V	19.13 A	47.3 V	24.3%
CS7N-690TB-AG	690 W	39.6 V	17.43 A	47.5 V	18.39 A	22.2%
	5% Bifacial Gain**	725 W	39.6 V	18.30 A	47.5 V	23.3%
	10% Bifacial Gain**	759 W	39.6 V	19.17 A	47.5 V	24.4%
CS7N-695TB-AG	695 W	39.8 V	17.47 A	47.7 V	18.44 A	22.4%
	5% Bifacial Gain**	730 W	39.8 V	18.34 A	47.7 V	23.5%
	10% Bifacial Gain**	765 W	39.8 V	19.22 A	47.7 V	24.6%
CS7N-700TB-AG	700 W	40.0 V	17.51 A	47.9 V	18.49 A	22.5%
	5% Bifacial Gain**	735 W	40.0 V	18.39 A	47.9 V	23.7%
	10% Bifacial Gain**	770 W	40.0 V	19.26 A	47.9 V	24.8%
CS7N-705TB-AG	705 W	40.2 V	17.55 A	48.1 V	18.54 A	22.7%
	5% Bifacial Gain**	740 W	40.2 V	18.43 A	48.1 V	23.8%
	10% Bifacial Gain**	776 W	40.2 V	19.31 A	48.1 V	25.0%
CS7N-710TB-AG	710 W	40.4 V	17.59 A	48.3 V	18.59 A	22.9%
	5% Bifacial Gain**	746 W	40.4 V	18.47 A	48.3 V	24.0%
	10% Bifacial Gain**	781 W	40.4 V	19.35 A	48.3 V	25.1%
CS7N-715TB-AG	715 W	40.6 V	17.63 A	48.5 V	18.64 A	23.0%
	5% Bifacial Gain**	751 W	40.6 V	18.51 A	48.5 V	24.2%
	10% Bifacial Gain**	787 W	40.6 V	19.39 A	48.5 V	25.3%
CS7N-715TB-AG	858 W	40.6 V	21.16 A	48.5 V	22.37 A	27.6%

* Under Standard Test Conditions (STC) of irradiance of 1000 W/m², spectrum AM 1.5 and cell temperature of 25°C.
 ** Bifacial Gain: The additional gain from the back side compared to the power of the front side at the standard test condition. It depends on mounting (structure, height, tilt angle etc.) and albedo of the ground.

ELECTRICAL DATA

Operating Temperature	-40°C ~ +85°C
Max. System Voltage	1500 V (IEC/UL) or 1000 V (IEC/UL)
Module Fire Performance	TYPE 29 (UL 61730) or CLASS C (IEC61730)
Max. Series Fuse Rating	35 A
Application Classification	Class A
Power Tolerance	0 ~ +10 W
Power Bifaciality*	80 %

* Power Bifaciality = P_{max,back} / P_{max,front}, both P_{max,back} and P_{max,front} are tested under STC, Bifaciality Tolerance: ± 5 %

* The specifications and key features contained in this datasheet may deviate slightly from our actual products due to the on-going innovation and product enhancement. CSI Solar Co., Ltd. reserves the right to make necessary adjustment to the information described herein at any time without further notice.

Please be kindly advised that PV modules should be handled and installed by qualified people who have professional skills and please carefully read the safety and installation instructions before using our PV modules.

CSI Solar Co., Ltd.
 199 Lushan Road, SND, Suzhou, Jiangsu, China, 215129, www.csisolar.com, support@csisolar.com

ELECTRICAL DATA | NMOT*

	Nominal Max. Power (P _{max})	Opt. Operating Voltage (V _{mp})	Opt. Operating Current (I _{mp})	Open Circuit Voltage (V _{oc})	Short Circuit Current (I _{sc})
CS7N-685TB-AG	518 W	37.2 V	13.91 A	44.8 V	14.79 A
CS7N-690TB-AG	522 W	37.4 V	13.94 A	45.0 V	14.83 A
CS7N-695TB-AG	526 W	37.6 V	13.97 A	45.2 V	14.87 A
CS7N-700TB-AG	529 W	37.8 V	14.00 A	45.4 V	14.91 A
CS7N-705TB-AG	533 W	38.0 V	14.03 A	45.5 V	14.95 A
CS7N-710TB-AG	537 W	38.2 V	14.06 A	45.7 V	14.99 A
CS7N-715TB-AG	541 W	38.4 V	14.09 A	45.9 V	15.03 A

* Under Nominal Module Operating Temperature (NMOT), irradiance of 800 W/m² spectrum AM 1.5, ambient temperature 20°C, wind speed 1 m/s.

MECHANICAL DATA

Specification	Data
Cell Type	TOPCon cells
Cell Arrangement	132 [2 x (11 x 6)]
Dimensions	2384 x 1303 x 33 mm (93.9 x 51.3 x 1.30 in)
Weight	37.8 kg (83.3 lbs)
Front Glass	2.0 mm heat strengthened glass with anti-reflective coating
Back Glass	2.0 mm heat strengthened glass
Frame	Anodized aluminium alloy
J-Box	IP68, 3 bypass diodes
Cable	4.0 mm ² (IEC), 12 AWG (UL)
Cable Length (Including Connector)	410 mm (16.1 in) (+) / 250 mm (9.8 in) (-) or customized length*
Connector	T6 or MC4-EVO2 or MC4-EVO2A
Per Pallet	33 pieces
Per Container (40' HQ)	594 pieces or 495 pieces (only for US & Canada)

* For detailed information, please contact your local Canadian Solar sales and technical representatives.

TEMPERATURE CHARACTERISTICS

Specification	Data
Temperature Coefficient (P _{max})	-0.29 % / °C
Temperature Coefficient (V _{oc})	-0.25 % / °C
Temperature Coefficient (I _{sc})	0.05 % / °C
Nominal Module Operating Temperature	41 ± 3°C

PARTNER SECTION



Figura 1 – Scheda tecnica modulo fotovoltaico

DEVELOPMENT



MR WIND S.r.l.

Via Alessandro Manzoni n. 31 – 84091 Battipaglia (SA)
www.mrwind.it www.mrwind.eu info@mrwind.it

Cabine di trasformazione - PCU

All'interno del campo fotovoltaico in progetto, si prevede l'installazione di n. 7 cabine di trasformazione (Power Conversion Units) prefabbricate, in cui sono disposti gli inverter fotovoltaici, i trasformatori, i quadri elettrici e sistemi accessori. Le cabine sono state posizionate in maniera tale da minimizzare i percorsi dei cavi in DC e, conseguentemente, minimizzare le perdite; la vasca di fondazione è integrata nel sistema così da ridurre il numero di opere civili da realizzare in sito. Inoltre al loro interno si prevede un sistema di ventilazione forzata che mantenga la temperatura interna entro valori adeguati al funzionamento dell'inverter.

Strutture di supporto

I supporti, saranno in acciaio zincato e saranno opportunamente distanziati sia per evitare l'ombreggiamento reciproco, sia per avere lo spazio necessario al passaggio dei mezzi nella fase di installazione.

Tale soluzione permette di ottimizzare l'occupazione del territorio massimizzando al contempo la produzione di energia elettrica da fonte rinnovabile. L'impianto fotovoltaico è stato configurato con un sistema ad inseguitore solare monoassiale est-ovest che utilizza una tecnologia elettromeccanica per seguire ogni giorno l'esposizione solare Est-Ovest su un asse di rotazione orizzontale Nord-Sud, posizionando così i pannelli sempre con la perfetta angolazione.

I pannelli fotovoltaici verranno fissati su un supporto in elevazione costituito da una maglia di profili di carpenteria in acciaio, sottoposta a trattamento anticorrosivo di zincatura a caldo prima della posa in opera. Tale maglia di profili in elevazione sarà resa solidale al terreno mediante l'infissione di profili in acciaio che avranno la funzione di fondazione e montanti per la struttura, senza quindi fare uso di plinti o di getti di cemento, non sono inoltre previsti sbancamenti per la posa dei portali. La profondità di infissione dipende dalle caratteristiche meccaniche e geotecniche del suolo.



Figura 2 – Particolare strutture tracker

Manutenzione

Gli attuatori lineari elettrici non richiedono manutenzione o lubrificazione ma il sistema prevede un'autodiagnosi di fine giornata segnalata tramite contatto di commutazione. La manutenzione del terreno è estremamente semplice grazie all'assenza di componenti di trasmissione meccanica tra le file dell'inseguitore.

La struttura di sostegno ed il relativo ancoraggio saranno dimensionati in modo da rispondere alle caratteristiche strutturali definite dalle Norme Tecniche per le Costruzioni mentre i carichi agenti sui portali saranno:

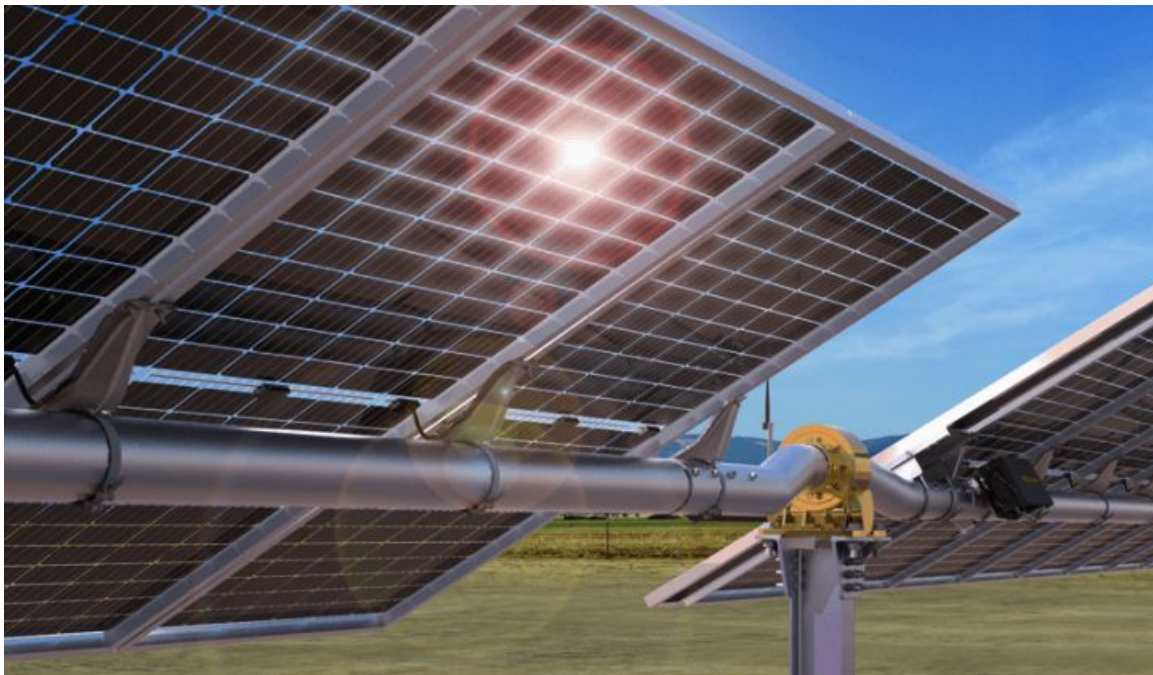
- peso proprio (Ppp);
- neve (Pn);
- vento (Pv).

Altri carichi quali il sisma e la temperatura vengono trascurati perché meno gravosi e non cumulabili con i carichi considerati (vento e neve) o perché non comportano significativi stati tensionali (strutture isostatiche). I carichi da neve e da vento vengono combinati secondo quanto previsto dalla normativa vigente per il calcolo delle sollecitazioni agenti sulle strutture.

Cablaggi e cavi

La connessione elettrica fra i moduli fotovoltaici avviene tramite cavi (in classe d'isolamento II) terminati all'interno delle cassette di terminazione dei moduli, oppure con connettori rapidi del tipo "multicontact" collegati con altri già assemblati in fabbrica sulle cassette. I cavi, con materiali resistenti ai raggi UV, garantiscono il corretto funzionamento degli impianti fotovoltaici nel corso della loro vita utile (almeno 30 anni). I cavi di energia sono dimensionati in modo da limitare le cadute di tensione, ma la loro sezione è determinata anche in modo da assicurare una durata di vita soddisfacente dei conduttori e degli isolamenti sottoposti agli effetti termici causati dal passaggio della corrente per periodi prolungati ed in condizioni ordinarie di esercizio. La corrente massima (portata) ammissibile, per periodi prolungati, di qualsiasi conduttore viene calcolata in modo tale che la massima temperatura di funzionamento non superi il valore appropriato, per ciascun tipo di isolante, indicato nella Tab. 52D della Norma CEI 64-8.

Le portate dei cavi in regime permanente relative alle condutture da installare sono verificate secondo le tabelle CEI-UNEL 35024, per posa in aria, e CEI-UNEL 35026, per posa interrata, applicando ai valori individuati, dei coefficienti di riduzione che dipendono dalle specifiche condizioni di posa e dalla temperatura ambiente. Nei casi di cavi con diverse modalità di posa, è effettuata la verifica per la condizione di posa più gravosa. Le sezioni dei cavi sono verificate anche dal punto di vista della caduta di tensione, alla massima corrente di utilizzo, secondo quanto riportato nelle Norme CEI 64-8. Le verifiche suddette sono effettuate mediante l'uso delle tabelle CEI-UNEL 35023. I cavi di energia dovranno essere sistemati in maniera da semplificare e minimizzare le operazioni di cablaggio. In particolare, la discesa dei cavi occorre che sia protetta meccanicamente mediante installazione in tubi, il cui collegamento al quadro elettrico e agli inverter avvenga garantendo il mantenimento del livello di protezione degli stessi.

3. Sistemi ausiliari Sorveglianza e illuminazione

Il sistema di illuminazione sarà montato lungo la recinzione perimetrale e ai lati della viabilità interna al campo e sarà dislocato ogni 30 metri circa di recinzione. Lungo la recinzione, ogni dieci pali, saranno montate le videocamere del sistema di sorveglianza che si attiveranno in caso di allarme/intrusione. I cavi di collegamento del sistema saranno alloggiati nello scavo perimetrale già previsto per il passaggio dei cavidotti dell'impianto agro-fotovoltaico. Nella fase di funzionamento dell'impianto non sono previsti consumi di energia, eccezion fatta per il sistema di illuminazione e videosorveglianza che avrà una sua linea di alimentazione elettrica tradizionale. Le apparecchiature di conversione dell'energia generata dai moduli (inverter e trasformatori), nonché i moduli stessi, non richiedono fonti di alimentazione elettrica.

Il funzionamento dell'impianto agro-fotovoltaico non richiede ausilio o presenza di personale addetto, tranne per le eventuali operazioni di riparazione guasti o manutenzioni ordinarie e straordinarie.



Figura 3 – Schema del Sistema di sorveglianza

L'impianto di illuminazione esterno sarà costituito da 2 sistemi:

- Illuminazione perimetrale;
- Illuminazione esterno cabina.

Tali sistemi sono di seguito brevemente descritti.

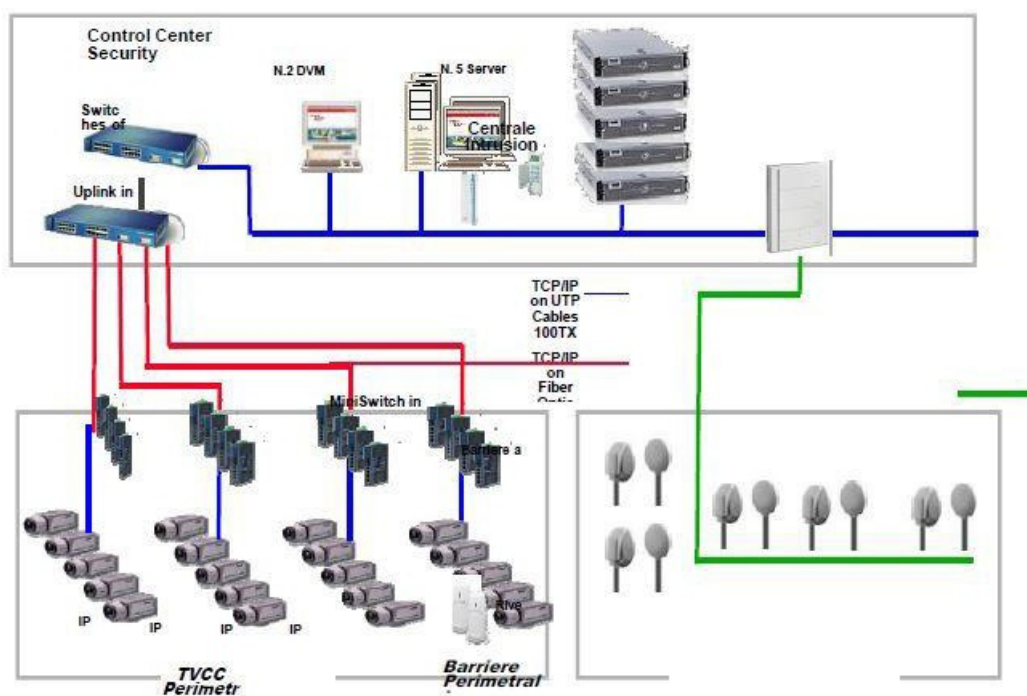
Illuminazione perimetrale

- Tipo lampada: Led, Pn = 250W Tipo;
- armatura: proiettore direzionabile;
- Numero lampade: 1142;
- Numero palificazioni: 571;

DEVELOPMENT



MR WIND S.r.l.

Via Alessandro Manzoni n. 31 – 84091 Battipaglia (SA)
www.mrwind.it www.mrwind.eu info@mrwind.it

- Funzione: illuminazione stradale notturna e anti-intrusione;
- Distanza media tra i pali: circa 30 m.

In fase di progetto esecutivo potranno essere apportati miglioramenti ai rapporti tra gli illuminamenti minimi e massimi e l'illuminamento medio.

Illuminazione esterno cabina

- Tipo lampade: Led 100W;
- Tipo armatura: corpo Al pressofuso, forma ogivale;
- Numero lampade: 4;
- Modalità di posa: sostegno su tubolare ricurvo aggraffato alla parete;
- Posizione agli angoli di cabina;
- Funzione: illuminazione piazzole per manovre e sosta.

4. Sicurezza elettrica

4.1 Protezione dalle sovracorrenti

La protezione contro le sovracorrenti sarà assicurata secondo le prescrizioni della Norma CEI 64-8. In particolare sarà assicurato il coordinamento tra i cavi e i dispositivi di massima corrente installati, secondo le seguenti regole:

$$I_b \leq I_n \leq I_z \quad I_{cc}^2 t \leq K^2 S^2$$

Dove:

I_b = corrente di impiego del cavo

I_n = corrente nominale dell'interruttore I_z = portata del cavo

I_{cc} = corrente di cortocircuito

t = tempo di intervento dell'interruttore

K = coefficiente che dipende dal tipo di isolamento del cavo S = sezione del cavo

4.2 Protezione contro i contatti diretti

Le varie sezioni dell'impianto sono costituite da sistemi di Categoria I. Non essendo presenti circuiti a bassissima tensione di sicurezza (SELV) né a bassissima tensione di protezione (PELV), la protezione contro i contatti diretti sarà assicurata mediante isolamento completo delle parti attive, sia per la sezione in corrente continua che per quella in corrente alternata.

4.3 Protezione contro i contatti indiretti

La protezione contro i contatti indiretti sarà assicurata mediante:

- Messa a terra delle masse e delle masse estranee;
- Scelta e coordinamento dei dispositivi di interruzione automatici della corrente di guasto, in conformità a quanto prescritto dalla norma cei 64-8.
- Ricerca ed eliminazione del primo guasto a terra.

In particolare, l'impianto rientra nei sistemi di tipo "TN", saranno installati interruttori differenziali tali da garantire il rispetto della seguente relazione nei tempi riportati in tabella 3:

$$Z_s \times I_a \leq U_0$$

dove:

- Z_s è l'impedenza dell'anello di guasto comprensiva dell'impedenza di linea e dell'impedenza della sorgente
- I_a è la corrente che provoca l'interruzione automatica del dispositivo di protezione in Ampere, secondo le prescrizioni della norma 64-8/4; quando il dispositivo di protezione è un dispositivo di protezione a corrente differenziale, I_a è la corrente differenziale $I_{\Delta n}$.
- U_0 tensione nominale in c.a. (valore efficace della tensione fase – terra) in Volt.

$U_0(V)$	Tempo di interruzione (s)
120	0,8
230	0,4
400	0,2
>400	0,1

Tabella 1 – Tempi massimi di interruzione per sistemi TN

Per ridurre il rischio di contatti pericolosi il campo fotovoltaico lato corrente continua è assimilabile ad un sistema IT cioè flottante da terra. La separazione galvanica tra il lato corrente continua e il lato corrente alternata è garantita dalla presenza del trasformatore BT/MT. In tal modo perché un contatto accidentale sia realmente pericoloso occorre che si entri in contatto contemporaneamente con entrambe le polarità del campo. Il contatto accidentale con una sola delle polarità non ha praticamente conseguenze, a meno che una delle polarità del campo non sia casualmente a contatto con la massa. Per prevenire tale eventualità ogni inverter sarà munito di un opportuno dispositivo di rivelazione degli squilibri verso massa, che ne provoca l'immediato spegnimento e l'emissione di una segnalazione di allarme.

5. Collegamento alla rete trasmissione nazionale

La società proponente ha ricevuto in data 08.01.2024 la Soluzione Tecnica Minima Generale dal gestore di rete Terna S.p.a.; questa prevede che la stazione venga collegata in antenna a 36 kV con una nuova stazione elettrica (SE) di trasformazione a 150/36 kV della RTN da inserire in doppio entra- esce alle due linee RTN 150 kV "Buseto Palizzolo - Fulgatore" e "Buseto Palizzolo – Castellammare Golfo" previa:

- realizzazione di un nuovo elettrodotto RTN a 150 kV di collegamento tra la SE Buseto e la Cabina Primaria di Ospedaletto, presso la quale dovrà essere realizzato uno stallo 150 kV;
- realizzazione del nuovo elettrodotto RTN 220 kV "Fulgatore – Partinico", di cui al Piano di Sviluppo Terna;
- ampliamento della SE RTN 220/150 kV di Fulgatore.



Legenda



-  Nuova stazione di trasformazione 150/36 kV "Buseto2"
-  Percorso cavidotto di progetto 36kV
-  Area di progetto

Figura 4 – Area d’impianto e opere di connessione

6. Gestione impianto

L'impianto fotovoltaico non richiederà, di per sé, il presidio da parte di personale preposto. Il sistema di controllo dell'impianto avviene tramite due tipologie di seguito meglio descritte.

Il "Controllo locale", si esegue tramite PC centrale, posto in prossimità dell'impianto, grazie ad un software apposito, in grado di monitorare e controllare gli inverter grazie ad una rete multidrop che permette l'invio dei segnali dal campo al PC medesimo.

Il "Controllo Remoto", permette la gestione a distanza dell'impianto con l'ausilio di un modem GPRS e schede Data - Logger montata sull'inverter monitorato. In particolare, quest'ultimo avviene direttamente dalla centrale (servizio di assistenza) con il medesimo software del controllo locale. Le grandezze del sistema che possono essere monitorate attraverso entrambi i sistemi sono le seguenti:

- Potenza dell'inverter;
- Tensione/i di campo dell'inverter;
- Corrente/i di campo dell'inverter;
- Radiazioni solari;
- Temperatura ambiente;
- Letture di energia attiva e reattiva prodotte.

7. Caratteristiche dei collegamenti mt

I conduttori utilizzati nell'impianto in oggetto avranno le seguenti caratteristiche tecniche.

Cavi MT

I cavi per le linee a 36 kV avranno le seguenti caratteristiche di massima:

- Designazione: ARG7H1RNRX, ARG7H1RN
- Grado di isolamento : 18/36kV
- Tensione nominale: 36 kV
- Conduttori a corda rigida compatta di alluminio
- Formazioni : come da progetto
- Sezioni: come da progetto

Normativa di riferimento

È richiesta la totale rispondenza alle normative EC 794-1 di seguito elencate:

- E1, E3, E4, E6, E7, E11, F1;
- F5 con riferimento alla possibilità del fornitore, di poter eseguire la prova che dimostri che la penetrazione all'acqua, con 0.1 bar di pressione, sia inferiore ad 1 metro in 14 giorni.

Su richiesta del committente, il costruttore deve poter effettuare presso i propri stabilimenti o Istituti riconosciuti, tutti i test sopra prescritti.

Giunzioni, terminazioni e attestazioni

Per le tratte non coperte interamente dalle pezzature di cavo MT disponibile, si dovrà provvedere alla giunzione di due spezzoni. Convenzionalmente si definisce "giunzione" la giunzione tripolare dei tre conduttori di fase più schermo, pertanto ogni giunzione si intende costituita da tre terminali unipolari (connettore di interconnessione) e tre corredi per terminazione unipolare. Le giunzioni elettriche saranno realizzate mediante l'utilizzo di connettori del tipo diritto, a compressione, adeguati alle caratteristiche e tipologie dei cavi sopra detti. Tutti i materiali occorrenti e le attività di giunzione sono a carico dell'Appaltatore. Le giunzioni dovranno essere effettuate in accordo con la norma CEI 20-62 seconda edizione ed alle indicazioni riportate dal Costruttore dei giunti. L'esecuzione delle giunzioni deve avvenire con la massima accuratezza, seguendo le indicazioni contenute in ciascuna confezione.

In particolare occorre:

- Prima di tagliare i cavi controllare l'integrità della confezione e l'eventuale presenza di umidità;
- Non interrompere mai il montaggio del giunto o del terminale;
- Utilizzare esclusivamente i materiali contenuti nella confezione.

Ad operazione conclusa devono essere applicate sul giunto delle targhe identificatrici (o consegnate delle schede) per ciascun giunto in modo da poter individuare: l'Appaltatore, l'esecutore, la data e le modalità di esecuzione. Ciascun giunto sarà segnalato esternamente mediante un cippo di segnalazione.

Terminazione ed attestazione cavi MT

Tutti i cavi MT posati in impianto dovranno essere terminati da entrambe le estremità. I terminali adatti ai tipi di cavi adottati verranno forniti in conto lavorazione dalla ditta appaltatrice incaricata dei lavori. L'esecuzione delle terminazioni deve essere eseguita esclusivamente da personale specializzato seguendo scrupolosamente le istruzioni fornite dalle ditte costruttrici in merito sia alle modalità sia alle attrezzature necessarie. Convenzionalmente si definiscono "terminazioni" ed "attestazioni" la terminazione e attestazione tripolare dei tre conduttori di fase più schermo. Nell'esecuzione delle terminazioni all'interno delle celle dei quadri, l'Appaltatore deve realizzare il collegamento di terra degli schermi dei cavi con trecce flessibili di rame stagnato, eventualmente prolungandole e dotandole di capocorda a compressione completo di relativa bulloneria per l'ancoraggio alla presa di terra dello scomparto. Ogni terminazione deve essere dotata di una targa di riconoscimento in PVC atta ad identificare: Appaltatore, Esecutore, data e modalità di esecuzione nonché l'indicazione della fase (R, S o T). La maggior parte dei cavi per l'impianto di media tensione a 36 kV saranno in alluminio di tipo unipolare schermati armati quindi oltre alla messa a terra dello schermo sopra detta, si dovrà prevedere anche la messa a terra dell'armatura del cavo. Tale armatura, che rimane esterna rispetto al terminale, sarà messa a terra in uno dei seguenti modi:

- Tramite la saldatura delle due bande di alluminio della codetta del cavo di rame;
- Tramite una fascetta (di acciaio inossidabile o di rame) che stringa all'armatura la codetta di un cavo di rame;
- Tramite morsetti a compressione in rame (previo attorcigliamento delle bande di alluminio componenti l'armatura ed unione alla codetta del cavo di rame).

La messa a terra dovrà essere effettuata da entrambe le parti del cavo. Tale messa a terra sarà connessa insieme alla messa a terra dello schermo. Il cavo di rame per la messa a terra sia dell'armatura che dello schermo deve avere una sezione di 35 mm².

8. Modalità di posa

Generalità

Tutte le linee elettriche e in fibra ottica oggetto della presente committenza saranno posate in cavidotti direttamente interrati o, dove indicato, posati all'interno di tubi. I cavi elettrici, rispetto ai piani finiti di strade o piazzali o alla quota del piano di campagna, saranno posati negli scavi alla profondità di circa 1,5 m. I cavi saranno posati direttamente all'interno di uno strato di materiale sabbioso (pezzatura massima: 5 mm) di spessore variabile, su cui saranno posati i tegoli o le lastre copricavo. Un nastro segnalatore sarà immerso nel rimanente volume dello scavo riempito con materiale arido.

La posa dei conduttori si articolerà quindi essenzialmente nelle seguenti attività:

- Scavo a sezione obbligata della larghezza e della profondità come indicata nel documento di progetto;
- Posa dei conduttori e/o fibre ottiche. Particolare attenzione dovrà essere fatta per l'interramento della corda di rame che costituisce il dispersore di terra dell'impianto; infatti questa dovrà essere interrata in uno strato di terreno vegetale di spessore non inferiore a 20 cm nelle posizioni indicate dal documento di progetto;
- Reinterro parziale con sabbia vagliata;
- Posa dei tegoli protettivi;
- Reinterro con terreno di scavo;
- Inserimento nastro per segnalazione tracciato.

Modalità di posa dei cavi MT

I cavi MT dell'impianto saranno allettati direttamente nello strato di sabbia vagliata come descritto nel paragrafo precedente. Nella posa degli stessi cavi dovranno essere rispettati alcuni criteri particolari per l'esecuzione delle opere secondo la regola dell'arte come di seguito indicati:

- Tracciato delle linee: il tracciato delle linee di media tensione dovrà seguire più fedelmente possibile la linea guida indicata nella planimetria generale d'impianto. In particolare il tracciato dovrà essere il più breve possibile e parallelo al fronte dei fabbricati dove presenti.
- Posa diretta in trincea: La posa del cavo può essere effettuato secondo i due metodi seguenti:

A bobina fissa: da adottare quando il percorso in trincea a cielo aperto è intercalato con percorsi in tubazioni e quando il percorso è prevalentemente rettilineo o con ampi raggi di curvatura. La bobina deve essere posta sull'apposito alzabobine, con l'asse di rotazione perpendicolare all'asse mediano della trincea e in modo che si svolga dal basso. Sul fondo della trincea devono essere collocati, ad intervalli variabili in dipendenza del diametro e della rigidità del cavo, i rulli di scorrimento.

Tale distanza non deve comunque superare i 3 metri.

A bobina mobile: da adottare quando il percorso si svolge tutto in trincea a cielo aperto. Il cavo deve essere steso percorrendo con il carro portabobine il bordo della trincea e quindi calato manualmente nello scavo. L'asse del cavo posato nella trincea deve scostarsi dall'asse della stessa di qualche centimetro a destra e a sinistra seguendo una linea sinuosa, al fine di evitare dannose sollecitazioni dovute all'assestamento del terreno.

- Temperatura di posa: Per tutto il tempo di installazione dei cavi, la temperatura degli stessi non deve essere inferiore a 0°C
- Sforzi di tiro per la posa: Durante le operazioni di posa, gli sforzi di tiro che devono essere applicati ai cavi non devono superare i 60 N/mm² di sezione totale per i conduttori in rame e i 50 N/mm² di sezione totale per i conduttori in alluminio.
- Raggi di curvatura: Il raggio di curvatura dei cavi durante le operazioni di installazione non dovrà essere inferiore a quanto descritto nella seguente tabella.

SIGLE CAVI: - ARG7H1RNR X, - ARG7H1RNR, - RG7H1RNR X, - RG7H1RNR	Raggio minimo di curvatura per garantire le caratteristiche elettriche del cavo (cm)							
Sezione del cavo	3x1x50	3x1x70	3x1x95	3x1x120	3x1x150	3x1x180	3x1x240	
				0		5		
Cavo avvolto ad elica	81	87	91	94	98	102	108	
Sezione del cavo	1x120	1x150	1x185	1x240	1x300	1x400	1x500	1x63
								0
Cavo unipolare	63	65	68	72	75	80	85	91

- Messa a terra degli schermi metallici: Lo schermo metallico dei singoli spezzoni di cavo dovrà essere messo a terra da entrambe le estremità della linea è vietato usare lo schermo dei cavi come conduttore di terra per altre parti dell'impianto.

9. Campi elettromagnetici delle opere connesse

Linee elettriche in corrente alternata in media tensione

Il campo magnetico è calcolato in funzione della corrente circolante nei cavidotti in esame e della disposizione geometrica dei conduttori. Per quanto riguarda il valore del campo elettrico, trattandosi di linee interrato, esso è da ritenersi insignificante grazie anche all'effetto schermante del rivestimento del cavo e del terreno. Nel seguito verranno pertanto esposti i risultati del solo calcolo del campo magnetico. Visto l'impianto fotovoltaico, è stato esaminato come unica situazione significativa ai fini del calcolo dell'intensità del campo di induzione magnetica quella generata dal tratto di posa del cavo che evacua la potenza elettrica generata dall'intero impianto FV, posta in parallelo, alla distanza di circa 25 cm con una analoga terna di cavi MT che trasporta verso la medesima stazione di utenza, l'intera potenza di un impianto FV non lontano da quello in esame, caratterizzato dalle sezioni riportate nelle seguenti figure.



Figura 5 - Sezione tipica di posa della linea in cavo

All'interno del cavidotto in esame si trovano due terne di cavi MT isolati a 36 kV che trasferiscono l'intera potenza dell'impianto FV verso la stazione di utenza. Per quanto concerne i cavidotti MT esterni, per il collegamento della cabina di consegna alla cabina primaria, si prevede invece l'utilizzo di cavi unipolari, posati a trifoglio. La corrente massima che può interessare la linea di collegamento MT per l'impianto in oggetto è la seguente:

$$I_{b_max} = \frac{P_{max}}{\sqrt{3} V_n \cos \varphi} = \frac{46,19715 \cdot 10^6}{0,95 \cdot \sqrt{3} \cdot 30 \cdot 10^3} = 936,96 A$$

Nel calcolo, essendo il valore della induzione magnetica proporzionale alla corrente transitante nella linea, è stata presa in considerazione la configurazione di carico che prevede, come detto, una posa dei cavi a trifoglio, ad una profondità di 1 m, con un valore di corrente pari a 710 A, pari alla portata massima della linea elettrica in cavo, secondo la Norma CEI 20-21.

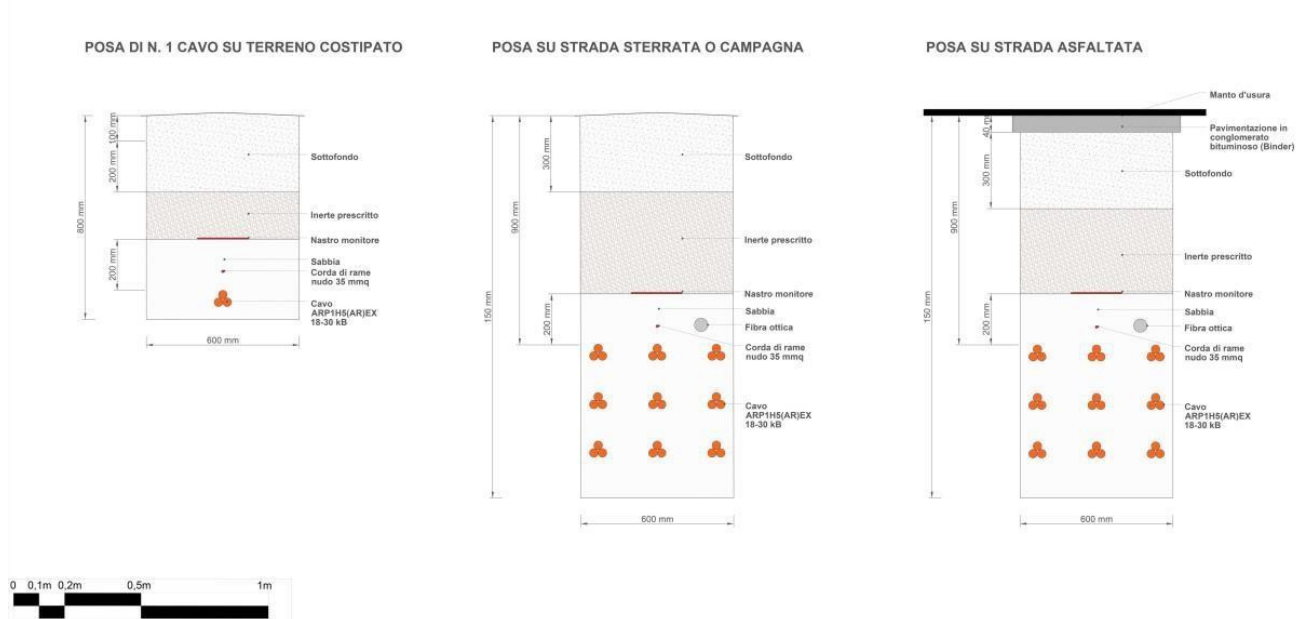
La configurazione dell'elettrodotti è quella di assenza di schermature e distanza minima dei conduttori dal piano viario. Il

calcolo è stato effettuato a differenti altezze.

Nella seguente figura è riportato l'andamento dell'induzione magnetica per una sezione trasversale a quella di posa, considerando che lungo il tracciato del cavidotto saranno posate due terne di cavi, relative a due differenti impianti fotovoltaici, nella medesima trincea. Non è invece rappresentato il calcolo del campo elettrico prodotto dalla linea in cavo, poiché in un cavo schermato il campo elettrico esterno allo schermo è nullo.



Figura 6 - Andamento dell'induzione magnetica prodotta dalla linea in cavo per la massima corrente del cavo

Si può osservare come nel caso peggiore il valore di $3 \mu T$ è raggiunto a circa 2,6 m dall'asse del cavidotto. È da notare che la condizione di calcolo è ampiamente cautelativa, in quanto la corrente che fluirà nel cavidotto sarà quella prodotta dall'impianto fotovoltaico, che, come detto, è pari a 405 A nelle condizioni di massima erogazione, per entrambe le terne.

Se si tiene conto della effettiva corrente, il grafico sopra riportato si modifica come in figura seguente, dove per ciascuna delle due terne si è considerato un valore di corrente pari alla corrente di impiego, e cioè 405 A. In tal caso il valore di $3 \mu T$ è raggiunto a circa 1,85 m dall'asse del cavidotto.

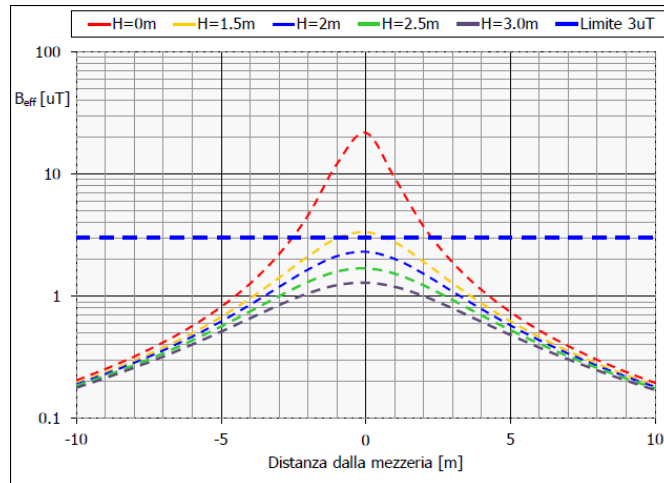

Figura 7 - Andamento dell'induzione magnetica prodotta dalla linea in cavo per la massima corrente dell'impianto

Il tracciato di posa dei cavi è stato studiato in modo che il valore di induzione magnetica sia sempre inferiore a $3 \mu\text{T}$ in corrispondenza dei ricettori sensibili (abitazioni e aree in cui si prevede una permanenza di persone per più di 4 ore nella giornata), pertanto è esclusa la presenza di tali recettori all'interno della fascia calcolata.

Per la determinazione dell'ampiezza della fascia di rispetto è stata effettuata la simulazione di calcolo per il caso di due terne di cavi, posati alla distanza di 250 mm alla profondità di 1 m, secondo quanto riportato nel presente documento e con la corrente massima per ciascuno dei cavi utilizzati e cioè pari a 710 A. Il risultato del calcolo è riportato nella figura seguente.

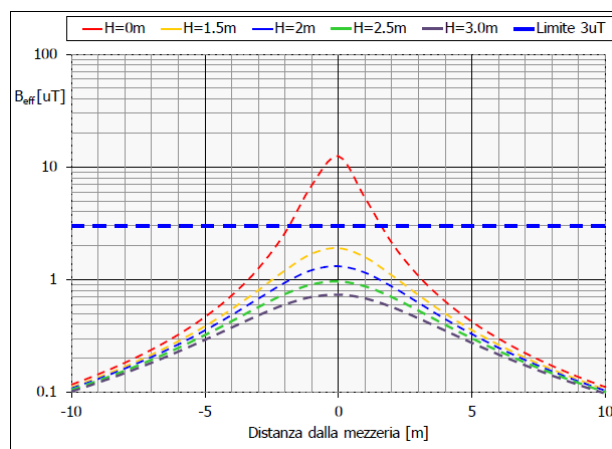

Figura 8 - Curve di equilivello per il campo di induzione magnetica generato da una linea MT posata a trifoglio ($I_{\text{max}}=710\text{A}$; formazione (3x1x630))

Si può quindi considerare che l'ampiezza della fascia di rispetto sia pari a 3 m, a cavallo dell'asse del cavidotto. Infine, poiché in un cavo schermato il campo elettrico esterno allo schermo è nullo, non è rappresentato il calcolo del campo elettrico prodotto dalla linea in oggetto.

10. Protezione contro le scariche atmosferiche

In un tipo di impianto, così complesso, come una centrale solare, è necessario valutare il rischio dei danni da fulminazione in conformità alla CEI EN 62305-2 (CEI 81-10/2) e di rispettare le conclusioni risultanti nella progettazione. La protezione di una centrale solare ha lo scopo di proteggere sia l'edificio operativo, che il campo dei pannelli contro i danni da incendio (fulminazione diretta) e i sistemi elettrici ed elettronici (inverter, sistema di supervisione, conduttura principale del generatore) contro l'effetto dell'impulso elettromagnetico del fulmine (LEMP).

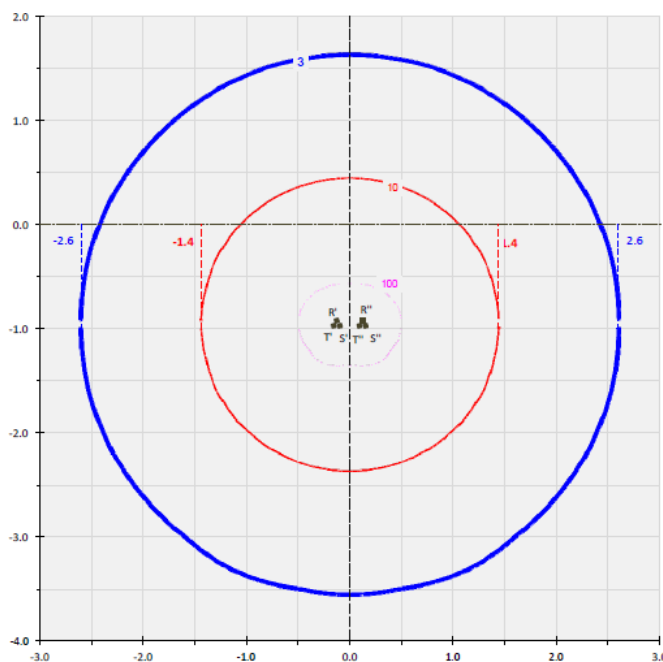
La prima misura di protezione da adottare, suggerita congiuntamente dalla Norma CEI 82-4:1998 (CEI EN 61173) e dalla Norma CEI 81-10/4:2006 (CEI EN 62305-4), consiste nel ridurre i fenomeni induttivi su entrambi i circuiti (quello DC e quello AC) del sistema fotovoltaico. Per ottenere tale riduzione è necessario adottare cavi di lunghezza più breve possibile. Ad esempio, nel lato DC dell'impianto si può cercare di ridurre la lunghezza dei cavi dei poli positivo e negativo, che dovrebbero anche essere avvolti insieme per ridurre la superficie delle spire; mentre nel lato AC si possono ridurre le lunghezze del

conduttore di protezione PE e dei conduttori di fase e neutro, che dovrebbero a loro volta, essere avvolti insieme in modo da evitare inutili spire di grande superficie nel sistema. Una simile misura di protezione, viene definita precauzione di posa dalla Norma CEI 81-10/2:2006 (CEI EN 62305-2).

Per ottenere una precauzione di posa più efficace, è necessario che l'area delle spire dovute ai cavi di interconnessione (lato DC) e di potenza (lato AC) non ecceda complessivamente 0,5 m², secondo la Norma CEI 81-10/2:2006 (CEI EN 62305-2); sfortunatamente tale valore non sembra facile da raggiungere, principalmente a causa della scatola di giunzione dei pannelli solari (denominata Junction-Box) con cavi di interconnessione (poli positivo e negativo) che distano 10 cm tra di loro e sono lunghi ciascuno circa 1m. Invece l'adozione di precauzioni di posa nel lato AC, tra l'inverter e il trasformatore, è più semplice da ottenere. Il fatto che l'area delle spire dal lato DC sia difficilmente riducibile al di sotto di certi valori pone l'inverter, dal lato DC del sistema, a rischio di guasti dovuti a sovratensioni. Usando le formule per valutare la tensione indotta (U_i), come suggerito dall'Allegato A della Norma CEI 81-10/4:2006 (CEI EN 62305-4), è possibile calcolare il numero di moduli connessi in serie/parallelo che formano una spira di area sufficiente ad avere una U_i maggiore di 1,5 kV causata da un fulmine vicino (distanza 250 m; $I_{MAX} = 30$ kA; $T_1=0,25$ μ s). Per un numero elevato di moduli, come nel nostro caso, o si utilizzano cavi schermati oppure si ricorre all'utilizzo di idonei SPD (Surge Protection Device), progettato per un Lightning protection level (LPL) di tipo I, in modo da ridurre al minimo la componente di molto la componente di rischio.

L'installazione degli SPD dovrebbe avvenire all'ingresso dell'inverter. Se gli SPD sono installati solo all'ingresso dell'inverter, e non sono state adottate precauzioni di posa, potrebbero indursi sovratensione non sufficientemente alte da innescare tali dispositivi, ma abbastanza elevate da cortocircuitare i diodi di bypass dei moduli (che impediscono alla tensione di essere assorbita dal modulo in caso di illuminazione insufficiente). Per evitare un tale inconveniente, devono essere adottati diodi di bypass con tensione inversa il più possibile elevata (1 kV o maggiore) e, se il campo di pannelli solari adottando precauzioni di posa addizionali. Il dimensionamento dei sistemi di Protezione dalle Scariche Atmosferiche è redatto ai sensi della Norma CEI 81-10.

Il tecnico

Ing. Giuseppe Calabrese

