

REGIONE SICILIA

PROVINCIA DI TRAPANI

COMUNE DI TRAPANI

PROGETTO DI UN IMPIANTO AGRO - FOTOVOLTAICO

REALIZZAZIONE ED ESERCIZIO DI UN IMPIANTO PER
LA PRODUZIONE DI ENERGIA DA FONTE
FOTOVOLTAICA DELLA POTENZA NOMINALE DI 28,85
MW_p E POTENZA DI IMMISSIONE DI 27 MW_p E DELLE
RELATIVE OPERE CONNESSE E DI CONNESSIONE ALLA
RETE

DESCRIZIONE ELABORATO RELAZIONE DESCRITTIVA E PRESTAZIONALE DEGLI ELEMENTI TECNICI	Livello Progetto PD		Codice Elaborato RS06REL0016A0
	Scala	Formato stampa A4	Codice Progetto ITA10133

PROGETTAZIONE e SVILUPPO	Proponente:
 <p>MR WIND S.r.l. Via Alessandro Manzoni n.31 - 84091 Battipaglia (SA)</p>	 <p style="text-align: center;">IL TECNICO Ing. Giuseppe Calabrese Ordine degli Ingegneri di Napoli n.17947</p>
	<p style="text-align: center;">V-RIDIUM SOLAR SICILIA 7 S.r.l. Viale Giorgio Ribotta n.21 - 00144 Roma (RM)</p>

DATA	DESCRIZIONE	REDATTO	CONTROLLATO	VERIFICATO
00		-----		
01				
02				
03				

Sommario

1.	Descrizione dell'impianto e caratteristiche dimensionali	2
1.1	Generalità.....	2
1.2	Layout d'impianto	2
2.	Caratteristiche tecniche	3
	Moduli Fotovoltaici	3
	Strutture di supporto	5
	Cablaggi e cavi	5
	Quadri Elettrici	6
	Sistemi ausiliari Sorveglianza e illuminazione	6
	Illuminazione perimetrale	7
	Illuminazione esterno cabina	7
	Impianto di rete.....	8
3.	Elementi strutturali portanti	9

DEVELOPMENT



MR WIND S.r.l.

Via Alessandro Manzoni n. 31 – 84091 Battipaglia (SA)

www.mrwind.it www.mrwind.eu info@mrwind.it

1. Descrizione dell'impianto e caratteristiche dimensionali

1.1 Generalità

La società **V-RIDIUM SOLAR SICILIA 7 S.r.l.** titolare del progetto, si propone di realizzare un impianto agro-fotovoltaico con consegna alla rete dell'energia prodotta, curando in proprio tutte le attività necessarie. Il proponente intende realizzare nel comune di Trapani (TP) un impianto agro-fotovoltaico ad inseguimento monoassiale per la produzione di energia elettrica. L'impianto che la società presenta in autorizzazione è composto da:

- Campo agro-fotovoltaico, sito nel comune di Trapani (TP);
- Stazione di consegna, nel comune di Buseto Palizzolo (TP);
- Cavidotto di collegamento che attraversa i comuni di Trapani, Erice e Buseto Palizzolo.

Il progetto prevede la realizzazione di un impianto da 28.854 kWp circa per la produzione di energia elettrica mediante tecnologia fotovoltaica, opere di connessione e infrastrutture annesse da cedere alla Rete di Trasmissione Nazionale (RTN) secondo quanto previsto dalla Legge 9/91 "Norme per l'attuazione del nuovo Piano energetico nazionale" e successive disposizioni legislative in materia tariffaria, in particolare dal D. Lgs 16 marzo 1999, n° 79 (decreto Bersani). L'impianto, denominato "Trapani 29", è di tipo ad inseguitore monoassiale, con allineamento dei moduli in direzione nord-sud e tilt di est - ovest variabile da -55° a +55° sull'orizzontale, montati su apposite strutture metalliche.

1.2 Layout d'impianto

L'impianto agro-fotovoltaico prevede i seguenti elementi:

- 633 strutture bi stringa di lunghezza 37,7 m ciascuna (ovvero 2x28 moduli) e 108 strutture di lunghezza 18,85 m (ovvero 28 moduli), su cui verranno installati i moduli fotovoltaici Canadian solar monocristallino bifacciale da 750 Wp e una potenza complessiva installata di circa 28.854 kWp.
- N. 6 cabine di trasformazione (PCU) di tipo SANTERNO SUNWAY STATION 1500V con potenza nominale di 4000 kVA e N.1 PCU da 3000 kVA;
- Viabilità interna al parco per le operazioni di costruzione e manutenzione dell'impianto e per il passaggio dei cavidotti interrati;
- Aree di stoccaggio materiali posizionate in diversi punti del parco, le cui caratteristiche (dimensioni, localizzazione, accessi, etc) verranno decise in fase di progettazione esecutiva;
- Cavidotto interrato di collegamento tra le cabine di campo e quella utente;
- Rete telematica di monitoraggio interna per il controllo dell'impianto.

2. Caratteristiche tecniche

Moduli Fotovoltaici

Il dimensionamento di massima sarà realizzato con un modulo fotovoltaico composto da 210 celle fotovoltaiche in silicio monocristallino ad alta efficienza e connesse elettricamente in serie, per una potenza complessiva di **750 Wp**. L'impianto sarà costituito da un totale di **38.472 moduli** per una conseguente potenza di picco pari a **28.854 kWp**.

Le caratteristiche principali della tipologia di pannelli scelti sono riportate nel seguente datasheet:



NEW

CanadianSolar

TOPBiHiKu7
N-type Bifacial TOPCon Technology
685 W ~ 715 W
CS7N-685 | 690 | 695 | 700 | 705 | 710 | 715TB-AG

FRONT BACK

MORE POWER

- 715 W** Module power up to 715 W
Module efficiency up to 23.0 %
- EXTRA POWER** Up to 85% Power Bifaciality, more power from the back side
- Excellent anti-LeTID & anti-PID performance. Low power degradation, high energy yield
- Lower temperature coefficient (Pmax): -0.29%/°C, increases energy yield in hot climate
- Lower LCOE & system cost

MORE RELIABLE

- Minimizes micro-crack impacts
- Heavy snow load up to 5400 Pa, wind load up to 2400 Pa*

12 Years Enhanced Product Warranty on Materials and Workmanship*

30 Years Linear Power Performance Warranty*

1st year power degradation no more than 1%
Subsequent annual power degradation no more than 0.4%

*According to the applicable Canadian Solar Limited Warranty Statement.

MANAGEMENT SYSTEM CERTIFICATES*

ISO 9001: 2015 / Quality management system
ISO 14001: 2015 / Standards for environmental management system
ISO 45001: 2018 / International standards for occupational health & safety
IEC 62941: 2019 / Photovoltaic module manufacturing quality system

PRODUCT CERTIFICATES*

IEC 61215 / IEC 61730 / CE / INMETRO / MCS / UKCA / CGC
CEC listed (US California) / FSEC (US Florida)
UL 61730 / IEC 61701 / IEC 62716 / IEC 60068-2-68
UNI 9177 Reaction to Fire: Class 1 / Take-e-way

*** The specific certificates applicable to different module types and markets will vary, and therefore not all of the certifications listed herein will simultaneously apply to the products you order or use. Please contact your local Canadian Solar sales representative to confirm the specific certificates available for your Product and applicable in the regions in which the products will be used.**

CSI Solar Co., Ltd. is committed to providing high quality solar photovoltaic modules, solar energy and battery storage solutions to customers. The company was recognized as the No. 1 module supplier for quality and performance/price ratio in the IHS Module Customer Insight Survey. Over the past 22 years, it has successfully delivered over 110 GW of premium-quality solar modules across the world.

* For detailed information, please refer to the Installation Manual.

CSI Solar Co., Ltd.
199 Lushan Road, SND, Suzhou, Jiangsu, China, 215129, www.csisolar.com, support@csisolar.com

DEVELOPMENT



MR WIND S.r.l.

Via Alessandro Manzoni n. 31 – 84091 Battipaglia (SA)
www.mrwind.it www.mrwind.eu info@mrwind.it

ENGINEERING DRAWING (mm)

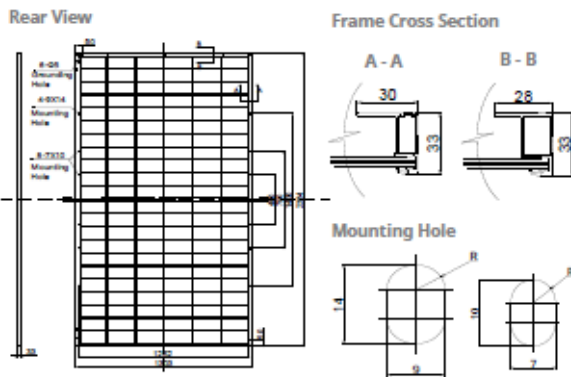

CS7N-695TB-AG / I-V CURVES

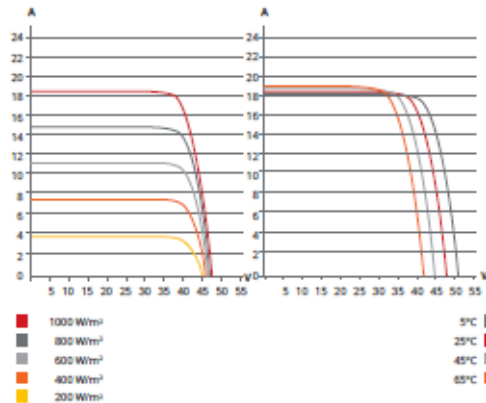

ELECTRICAL DATA | STC*

	Nominal Max. Power (P _{max})	Opt. Operating Voltage (V _{mp})	Opt. Operating Current (I _{mp})	Open Circuit Voltage (V _{oc})	Short Circuit Current (I _{sc})	Module Efficiency
CS7N-685TB-AG	685 W	39.4 V	17.39 A	47.3 V	18.34 A	22.1%
	5% 719 W	39.4 V	18.26 A	47.3 V	19.26 A	23.1%
	10% 754 W	39.4 V	19.13 A	47.3 V	20.17 A	24.3%
	20% 822 W	39.4 V	20.87 A	47.3 V	22.01 A	26.5%
CS7N-690TB-AG	690 W	39.6 V	17.43 A	47.5 V	18.39 A	22.2%
	5% 725 W	39.6 V	18.30 A	47.5 V	19.31 A	23.3%
	10% 759 W	39.6 V	19.17 A	47.5 V	20.23 A	24.4%
	20% 828 W	39.6 V	20.92 A	47.5 V	22.07 A	26.7%
CS7N-695TB-AG	695 W	39.8 V	17.47 A	47.7 V	18.44 A	22.4%
	5% 730 W	39.8 V	18.34 A	47.7 V	19.36 A	23.5%
	10% 765 W	39.8 V	19.22 A	47.7 V	20.28 A	24.6%
	20% 834 W	39.8 V	20.96 A	47.7 V	22.13 A	26.8%
CS7N-700TB-AG	700 W	40.0 V	17.51 A	47.9 V	18.49 A	22.5%
	5% 735 W	40.0 V	18.39 A	47.9 V	19.41 A	23.7%
	10% 770 W	40.0 V	19.26 A	47.9 V	20.34 A	24.8%
	20% 840 W	40.0 V	21.01 A	47.9 V	22.19 A	27.0%
CS7N-705TB-AG	705 W	40.2 V	17.55 A	48.1 V	18.54 A	22.7%
	5% 740 W	40.2 V	18.43 A	48.1 V	19.47 A	23.8%
	10% 776 W	40.2 V	19.31 A	48.1 V	20.39 A	25.0%
	20% 846 W	40.2 V	21.06 A	48.1 V	22.25 A	27.2%
CS7N-710TB-AG	710 W	40.4 V	17.59 A	48.3 V	18.59 A	22.9%
	5% 746 W	40.4 V	18.47 A	48.3 V	19.52 A	24.0%
	10% 781 W	40.4 V	19.35 A	48.3 V	20.45 A	25.1%
	20% 852 W	40.4 V	21.11 A	48.3 V	22.31 A	27.4%
CS7N-715TB-AG	715 W	40.6 V	17.63 A	48.5 V	18.64 A	23.0%
	5% 751 W	40.6 V	18.51 A	48.5 V	19.57 A	24.2%
	10% 787 W	40.6 V	19.39 A	48.5 V	20.50 A	25.3%
	20% 858 W	40.6 V	21.16 A	48.5 V	22.37 A	27.6%

* Under Standard Test Conditions (STC) of irradiance of 1000 W/m², spectrum AM 1.5 and cell temperature of 25°C.

** Bifacial Gain: The additional gain from the back side compared to the power of the front side at the standard test condition. It depends on mounting (structure, height, tilt angle etc.) and albedo of the ground.

ELECTRICAL DATA

Operating Temperature	-40°C ~ +85°C
Max. System Voltage	1500 V (IEC/UL) or 1000 V (IEC/UL)
Module Fire Performance	TYPE 29 (UL 61730) or CLASS C (IEC61730)
Max. Series Fuse Rating	35 A
Application Classification	Class A
Power Tolerance	0 ~ + 10 W
Power Bifaciality*	80 %

* Power Bifaciality = P_{max,back} / P_{max,front}, both P_{max,back} and P_{max,front} are tested under STC, Bifaciality Tolerance: ± 5 %

* The specifications and key features contained in this datasheet may deviate slightly from our actual products due to the on-going innovation and product enhancement. CSI Solar Co., Ltd. reserves the right to make necessary adjustment to the information described herein at any time without further notice.

Please be kindly advised that PV modules should be handled and installed by qualified people who have professional skills and please carefully read the safety and installation instructions before using our PV modules.

CSI Solar Co., Ltd.
199 Lushan Road, SND, Suzhou, Jiangsu, China, 215129, www.csisolar.com, support@csisolar.com

ELECTRICAL DATA | NMOT*

	Nominal Max. Power (P _{max})	Opt. Operating Voltage (V _{mp})	Opt. Operating Current (I _{mp})	Open Circuit Voltage (V _{oc})	Short Circuit Current (I _{sc})
CS7N-685TB-AG	518 W	37.2 V	13.91 A	44.8 V	14.79 A
CS7N-690TB-AG	522 W	37.4 V	13.94 A	45.0 V	14.83 A
CS7N-695TB-AG	526 W	37.6 V	13.97 A	45.2 V	14.87 A
CS7N-700TB-AG	529 W	37.8 V	14.00 A	45.4 V	14.91 A
CS7N-705TB-AG	533 W	38.0 V	14.03 A	45.5 V	14.95 A
CS7N-710TB-AG	537 W	38.2 V	14.06 A	45.7 V	14.99 A
CS7N-715TB-AG	541 W	38.4 V	14.09 A	45.9 V	15.03 A

* Under Nominal Module Operating Temperature (NMOT), irradiance of 800 W/m² spectrum AM 1.5, ambient temperature 20°C, wind speed 1 m/s.

MECHANICAL DATA

Specification	Data
Cell Type	TOPCon cells
Cell Arrangement	132 [2 x (11 x 6)]
Dimensions	2384 x 1303 x 33 mm (93.9 x 51.3 x 1.30 in)
Weight	37.8 kg (83.3 lbs)
Front Glass	2.0 mm heat strengthened glass with anti-reflective coating
Back Glass	2.0 mm heat strengthened glass
Frame	Anodized aluminium alloy
J-Box	IP68, 3 bypass diodes
Cable	4.0 mm ² (IEC), 12 AWG (UL)
Cable Length (Including Connector)	410 mm (16.1 in) (+) / 250 mm (9.8 in) (-) or customized length*
Connector	T6 or MC4-EVO2 or MC4-EVO2A
Per Pallet	33 pieces
Per Container (40' HQ)	594 pieces or 495 pieces (only for US & Canada)

* For detailed information, please contact your local Canadian Solar sales and technical representatives.

TEMPERATURE CHARACTERISTICS

Specification	Data
Temperature Coefficient (P _{max})	-0.29 % / °C
Temperature Coefficient (V _{oc})	-0.25 % / °C
Temperature Coefficient (I _{sc})	0.05 % / °C
Nominal Module Operating Temperature	41 ± 3°C

PARTNER SECTION



Figura 1 – Caratteristiche tecniche moduli fotovoltaici

DEVELOPMENT



MR WIND S.r.l.

Via Alessandro Manzoni n. 31 – 84091 Battipaglia (SA)

www.mrwind.it www.mrwind.eu info@mrwind.it

Cabine di trasformazione - PCU

All'interno del campo fotovoltaico in progetto, si prevede l'installazione di n. 7 cabine di trasformazione (Power Conversion Units) prefabbricate, in cui sono disposti gli inverter fotovoltaici, i trasformatori, i quadri elettrici e sistemi accessori. Le cabine sono state posizionate in maniera tale da minimizzare i percorsi dei cavi in DC e, conseguentemente, minimizzare le perdite; la vasca di fondazione è integrata nel sistema così da ridurre il numero di opere civili da realizzare in sito. Inoltre al loro interno si prevede un sistema di ventilazione forzata che mantenga la temperatura interna all'interno di valori adeguati al funzionamento dell'inverter.

Strutture di supporto

I supporti, saranno in acciaio zincato e saranno opportunamente distanziati sia per evitare l'ombreggiamento reciproco, sia per avere lo spazio necessario al passaggio dei mezzi nella fase di installazione.

Tale soluzione permette di ottimizzare l'occupazione del territorio massimizzando al contempo la produzione di energia elettrica da fonte rinnovabile. L'impianto fotovoltaico è stato configurato con un sistema ad inseguitore solare monoassiale est-ovest che utilizza una tecnologia elettromeccanica per seguire ogni giorno l'esposizione solare Est-Ovest su un asse di rotazione orizzontale Nord-Sud, posizionando così i pannelli sempre con la perfetta angolazione.

I pannelli fotovoltaici verranno fissati su un supporto in elevazione costituito da una maglia di profili di carpenteria in acciaio, sottoposta a trattamento anticorrosivo di zincatura a caldo prima della posa in opera. Tale maglia di profili in elevazione sarà resa solidale al terreno mediante l'infissione di profili in acciaio che avranno la funzione di fondazione e montanti per la struttura, senza quindi fare uso di plinti o di getti di cemento, non sono inoltre previsti sbancamenti per la posa dei portali. La profondità di infissione dipende dalle caratteristiche meccaniche e geotecniche del suolo.

Cablaggi e cavi

La connessione elettrica fra i moduli fotovoltaici avviene tramite cavi (in classe d'isolamento II) terminati all'interno delle cassette di terminazione dei moduli, oppure con connettori rapidi del tipo "multicontact" collegati con altri già assemblati in fabbrica sulle cassette. I cavi, con materiali resistenti ai raggi UV, garantiscono il corretto funzionamento degli impianti fotovoltaici nel corso della loro vita utile (almeno 30 anni). I cavi di energia sono dimensionati in modo da limitare le cadute di tensione, ma la loro sezione è determinata anche in modo da assicurare una durata di vita soddisfacente dei conduttori e degli isolamenti sottoposti agli effetti termici causati dal passaggio della corrente per periodi prolungati ed in condizioni ordinarie di esercizio. La corrente massima (portata) ammissibile, per periodi prolungati, di qualsiasi conduttore viene calcolata in modo tale che la massima temperatura di funzionamento non superi il valore appropriato, per ciascun tipo di isolante, indicato nella Tab. 52D della Norma CEI 64-8.

Le portate dei cavi in regime permanente relative alle condutture da installare sono verificate secondo le tabelle CEI-UNEL 35024, per posa in aria, e CEI-UNEL 35026, per posa interrata, applicando ai valori individuati, dei coefficienti di riduzione che dipendono dalle specifiche condizioni di posa e dalla temperatura ambiente. Nei casi di cavi con diverse modalità di posa, è effettuata la verifica per la condizione di posa più gravosa. Le sezioni dei cavi sono verificate anche dal punto di vista della caduta di tensione, alla massima corrente di utilizzo, secondo quanto riportato nelle Norme CEI 64-8.

Le verifiche suddette sono effettuate mediante l'uso delle tabelle CEI-UNEL 35023. I cavi di energia dovranno essere

DEVELOPMENT



MR WIND S.r.l.
Via Alessandro Manzoni n. 31 – 84091 Battipaglia (SA)
www.mrwind.it www.mrwind.eu info@mrwind.it

sistemati in maniera da semplificare e minimizzare le operazioni di cablaggio. In particolare, la discesa dei cavi occorre che sia protetta meccanicamente mediante installazione in tubi, il cui collegamento al quadro elettrico e agli inverter avvenga garantendo il mantenimento del livello di protezione degli stessi.

Quadri Elettrici

Oltre al quadro di parallelo in AC e al quadro dei Servizi Ausiliari, in ciascuna power station Inverter- Trasformatore è installato un quadro elettrico generale, il più prossimo possibile al trasformatore, che fornirà alimentazione a tutte le utenze del centro. I quadri saranno di tipo metallico di dimensioni standardizzate, con porta frontale liscia e dotati di segregazione per morsettiera e connessioni. Ciascun quadro sarà dotato di interruttore generale multipolare per ciascuna linea di ingresso che arrivi dal quadro generale. L'interruttore sarà di tipo modulare o scatolato, secondo la taglia richiesta. Ciascun circuito di illuminazione sarà dotato di interruttore magnetotermico differenziale da 30 mA mentre i circuiti relativi agli altri carichi saranno dotati di interruttore magnetotermico differenziale da 300 mA o 500 mA a seconda del caso, in maniera da assicurare le selettività.

Tutti gli interruttori e il quadro stesso saranno chiaramente identificati mediante etichette, che riporteranno le informazioni sui circuiti che alimentano. Le connessioni e i cavi saranno anch'essi chiaramente identificati con etichetta e raggruppati ordinatamente tramite fascette.

Sistemi ausiliari Sorveglianza e illuminazione

Il sistema di illuminazione sarà montato lungo la recinzione perimetrale e ai lati della viabilità interna al campo e sarà dislocato ogni 30 metri circa di recinzione. Lungo la recinzione saranno montate le videocamere del sistema di sorveglianza che si attiveranno in caso di allarme/intrusione. I cavi di collegamento del sistema saranno alloggiati nello scavo perimetrale già previsto per il passaggio dei cavidotti dell'impianto agro-fotovoltaico. Nella fase di funzionamento dell'impianto non sono previsti consumi di energia, eccezion fatta per il sistema di illuminazione e videosorveglianza che avrà una sua linea di alimentazione elettrica tradizionale. Le apparecchiature di conversione dell'energia generata dai moduli (inverter e trasformatori), nonché i moduli stessi, non richiedono fonti di alimentazione elettrica.

Il funzionamento dell'impianto agro-fotovoltaico non richiede ausilio o presenza di personale addetto, tranne per le eventuali operazioni di riparazione guasti o manutenzioni ordinarie e straordinarie.

DEVELOPMENT



MR WIND S.r.l.

Via Alessandro Manzoni n. 31 – 84091 Battipaglia (SA)
www.mrwind.it www.mrwind.eu info@mrwind.it



Figura 2 - Schema del Sistema di sorveglianza

L'impianto di illuminazione esterno sarà costituito da 2 sistemi:

- Illuminazione perimetrale;
- Illuminazione esterno cabina.

Tali sistemi sono di seguito brevemente descritti.

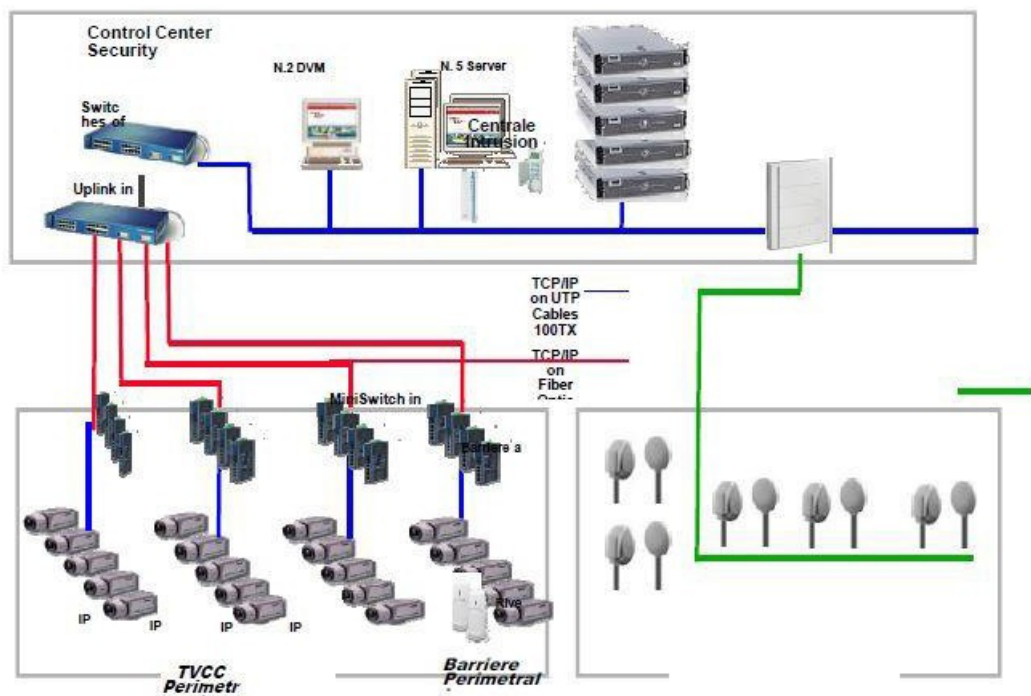
Illuminazione perimetrale

- Tipo lampada: Led, Pn = 250W Tipo;
- armatura: proiettore direzionabile;
- Numero lampade: 362;
- Numero palificazioni: 181;
- Funzione: illuminazione stradale notturna e anti-intrusione;
- Distanza media tra i pali: circa 30 m.

In fase di progetto esecutivo potranno essere apportati miglioramenti ai rapporti tra gli illuminamenti minimi e massimi e l'illuminamento medio.

Illuminazione esterno cabina

- Tipo lampade: Led 100W;
- Tipo armatura: corpo Al pressofuso, forma ogivale;
- Numero lampade: 4;
- Modalità di posa: sostegno su tubolare ricurvo aggraffato alla parete;
- Posizione agli angoli di cabina;
- Funzione: illuminazione piazzole per manovre e sosta.

Impianto di rete

La società che propone il progetto ha ricevuto, in data 08.01.2024, la Soluzione Tecnica Minima Generale dal gestore di rete Terna S.p.a. Questa prevede che la centrale venga collegata in antenna a 36 kV con una nuova stazione elettrica (SE) di trasformazione a 150/36 kV della RTN da inserire in doppio entra- esce alle due linee RTN 150 kV "Buseto Palizzolo - Fulgatore" e "Buseto Palizzolo – Castellammare Golfo" previa:

- realizzazione di un nuovo elettrodotto RTN a 150 kV di collegamento tra la SE Buseto e la Cabina Primaria di Ospedaletto, presso la quale dovrà essere realizzato uno stallo 150 kV;
- realizzazione del nuovo elettrodotto RTN 220 kV "Fulgatore – Partinico", di cui al Piano di Sviluppo Terna;
- ampliamento della SE RTN 220/150 kV di Fulgatore.



Legenda



-  Nuova stazione di trasformazione 150/36 kV "Buseto2"
-  Percorso cavidotto di progetto 36kV
-  Area di progetto

Figura 3 - Inquadramento area d'impianto e cavidotto su ortofoto

DEVELOPMENT



MR WIND S.r.l.

Via Alessandro Manzoni n. 31 – 84091 Battipaglia (SA)

www.mrwind.it www.mrwind.eu info@mrwind.it

3. Elementi strutturali portanti

Materiali

Acciai

Proprietà acciai base

Descrizione: descrizione o nome assegnato all'elemento.

E: modulo di elasticità longitudinale del materiale per edifici o materiali nuovi. [kN/cm²]

G: modulo di elasticità tangenziale del materiale, viene impiegato nella modellazione di aste e di elementi guscio a comportamento ortotropo. [kN/cm²]

v: coefficiente di Poisson. Il valore è adimensionale.

γ: peso specifico del materiale. [kN/cm³]

α: coefficiente longitudinale di dilatazione termica. [°C⁻¹]

Descrizione	E	G	v	γ	α
S235	21000	Default (8076.9231)	0.3	0.0000785	0.000012

Proprietà acciai CNR 10011

Descrizione: descrizione o nome assegnato all'elemento.

Tipo: descrizione per norma.

fy(s<=40 mm): resistenza di snervamento fy per spessori <=40 mm. [kN/cm²]

fy(s>40 mm): resistenza di snervamento fy per spessori >40 mm. [kN/cm²]

fu(s<=40 mm): resistenza di rottura per trazione fu per spessori <=40 mm. [kN/cm²]

fu(s>40 mm): resistenza di rottura per trazione fu per spessori >40 mm. [kN/cm²]

Prosp. Omega: prospetto per coefficienti Omega.

σ amm.(s<=40 mm): σ ammissibile per spessori <=40 mm. [kN/cm²]

σ amm.(s>40 mm): σ ammissibile per spessori >40 mm. [kN/cm²]

fd(s<=40 mm): resistenza di progetto fd per spessori <=40 mm. [kN/cm²]

fd(s>40 mm): resistenza di progetto fd per spessori >40 mm. [kN/cm²]

Descrizione	Tipo	fy(s<=40 mm)	fy(s>40 mm)	fu(s<=40 mm)	fu(s>40 mm)	Prosp. Omega	σ amm.(s<=40 mm)	σ amm.(s>40 mm)	fd(s<=40 mm)	fd(s>40 mm)
S235	FE360	23.5	21.5	36	34	II	16	14	23.5	21

Proprietà acciai CNR 10022

Descrizione: descrizione o nome assegnato all'elemento.

Tipo: descrizione per norma.

fy: resistenza di snervamento fy. [kN/cm²]

fu: resistenza di rottura fu. [kN/cm²]

fd: resistenza di progetto fd. [kN/cm²]

Prospetto omega sag.fr.(s<3mm): prospetto coeff. omega per spessori < 3 mm.

Prospetto omega sag.fr.(s>=3mm): prospetto coeff. omega per spessori >= 3 mm.

Prospetti σ crit. Eulero: prospetti σ critiche euleriane.

Descrizione	Tipo	fy	fu	fd	Prospetto omega sag.fr.(s<3mm)	Prospetto omega sag.fr.(s>=3mm)	Prospetti σ crit. Eulero
S235	FE360	23.5	36	23.5	b	c	I

Proprietà acciai EC3/DM08/DM18

Descrizione: descrizione o nome assegnato all'elemento.

Tipo: descrizione per norma.

fy(s<=40 mm): resistenza di snervamento fy per spessori <=40 mm. [kN/cm²]

fy(s>40 mm): resistenza di snervamento fy per spessori >40 mm. [kN/cm²]

fu(s<=40 mm): resistenza di rottura per trazione fu per spessori <=40 mm. [kN/cm²]

fu(s>40 mm): resistenza di rottura per trazione fu per spessori >40 mm. [kN/cm²]

Descrizione	Tipo	fy(s<=40 mm)	fy(s>40 mm)	fu(s<=40 mm)	fu(s>40 mm)
S235	S235	23.5	21.5	36	36

Sezioni

Sezioni in acciaio

Profili singoli in acciaio

HEA - HEM - HEB - IPE



Descrizione: descrizione o nome assegnato all'elemento.

Sup.: superficie bagnata per unità di lunghezza. [mm]

Area Tx FEM: area di taglio in direzione X per l'analisi FEM. [mm²]

Area Ty FEM: area di taglio in direzione Y per l'analisi FEM. [mm²]

JxFEM: momento di inerzia attorno all'asse X per l'analisi FEM. [mm⁴]

JyFEM: momento di inerzia attorno all'asse Y per l'analisi FEM. [mm⁴]

JtFEM: momento d'inerzia torsionale corretto con il fattore di forma per l'analisi FEM. [mm⁴]

b: larghezza dell'ala. [mm]

h: altezza del profilo. [mm]

s: spessore dell'anima. [mm]

t: spessore delle ali. [mm]

r: raggio del raccordo ala-anima. [mm]

f: truschino. [mm]

Descrizione	Sup.	Area Tx FEM	Area Ty FEM	JxFEM	JyFEM	JtFEM	b	h	s	t	r	f
IPE200	768.1	1417	1072	19453754	1423872	51654	100	200	5.6	8.5	12	58

Sagomati Omega

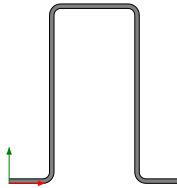

Descrizione: descrizione o nome assegnato all'elemento.

Sup.: superficie bagnata per unità di lunghezza. [mm]

Area Tx FEM: area di taglio in direzione X per l'analisi FEM. [mm²]

Area Ty FEM: area di taglio in direzione Y per l'analisi FEM. [mm²]

JxFEM: momento di inerzia attorno all'asse X per l'analisi FEM. [mm⁴]

JyFEM: momento di inerzia attorno all'asse Y per l'analisi FEM. [mm⁴]

JtFEM: momento d'inerzia torsionale corretto con il fattore di forma per l'analisi FEM. [mm⁴]

b: larghezza dell'ala superiore. [mm]

c: larghezza degli irrigidimenti. [mm]

h: altezza del profilo. [mm]

s: spessore. [mm]

r: raggio di curvatura anima-irrigidimenti. [mm]

r1: raggio di curvatura ali-irrigidimenti. [mm]

Deroga lati: deroga misure lati EC3 §5.2.(1) Nota.

Formatura: tipo di formatura a freddo del sagomato.

Descrizione	Sup.	Area Tx FEM	Area Ty FEM	JxFEM	JyFEM	JtFEM	b	c	h	s	r	r1	Deroga lati	Formatura
OMEGA 120*60*30*3	681.3	360	720	1860744	915444	3132	60	30	120	3	4.5	4.5	No	A rullo

Tubi rettangolari



Descrizione: descrizione o nome assegnato all'elemento.

Sup.: superficie bagnata per unità di lunghezza. [mm]

Area Tx FEM: area di taglio in direzione X per l'analisi FEM. [mm²]

DEVELOPMENT



MR WIND S.r.l.

Via Alessandro Manzoni n. 31 – 84091 Battipaglia (SA)

www.mrwind.it www.mrwind.eu info@mrwind.it

Area Ty FEM: area di taglio in direzione Y per l'analisi FEM. [mm²]
JxFEM: momento di inerzia attorno all'asse X per l'analisi FEM. [mm⁴]
JyFEM: momento di inerzia attorno all'asse Y per l'analisi FEM. [mm⁴]
JtFEM: momento d'inerzia torsionale corretto con il fattore di forma per l'analisi FEM. [mm⁴]
h: altezza del tubo. [mm]
b: larghezza del tubo. [mm]
s: spessore. [mm]
r: raggio di curvatura. [mm]
Categoria: categoria, basata sulla tecnologia costruttiva.
Formatura: tipo di formatura a freddo del sagomato.

Descrizione	Sup.	Area Tx FEM	Area Ty FEM	JxFEM	JyFEM	JtFEM	h	b	s	r	Categoria	Formatura
EN10219 150x150x4	1147.3	1200	1200	8078171	8078171	12647583	150	150	4	4	Sagomato a freddo conforme UNI 10219	A rullo

Caratteristiche inerziali sezioni in acciaio

Caratteristiche inerziali principali sezioni in acciaio

Descrizione: descrizione o nome assegnato all'elemento.

Xg: coordinata X del baricentro. [cm]

Yg: coordinata Y del baricentro. [cm]

Area: area inerziale nel sistema geometrico centrato nel baricentro. [cm²]

Jx: momento d'inerzia attorno all'asse orizzontale baricentrico di definizione della sezione. [cm⁴]

Jy: momento d'inerzia attorno all'asse verticale baricentrico di definizione della sezione. [cm⁴]

Jxy: momento centrifugo rispetto al sistema di riferimento baricentrico di definizione della sezione. [cm⁴]

Jm: momento d'inerzia attorno all'asse baricentrico principale M. [cm⁴]

Jn: momento d'inerzia attorno all'asse baricentrico principale N. [cm⁴]

α X su M: angolo tra gli assi del sistema di riferimento geometrico di definizione e quelli del sistema di riferimento principale. [deg]

Jt: momento d'inerzia torsionale corretto con il fattore di forma. [cm⁴]

Descrizione	Xg	Yg	Area	Jx	Jy	Jxy	Jm	Jn	α X su M	Jt
OMEGA 120*60*30*3	5.7	6	10.12	186.07	91.54	0	186.07	91.54	0	0.31
IPE200	5	10	28.51	1945.38	142.39	0	1945.38	142.39	0	5.17
EN10219 150x150x4	7.5	7.5	22.95	807.82	807.82	0	807.82	807.82	0	1264.76

Caratteristiche inerziali momenti sezioni in acciaio

Descrizione: descrizione o nome assegnato all'elemento.

ix: raggio di inerzia relativo all'asse x. [cm]

iy: raggio di inerzia relativo all'asse y. [cm]

im: raggio di inerzia relativo all'asse principale m. [cm]

in: raggio di inerzia relativo all'asse principale n. [cm]

Sx: momento statico relativo all'asse x. [cm³]

Sy: momento statico relativo all'asse y. [cm³]

Wx: modulo di resistenza elastico minimo relativo all'asse x. [cm³]

Wy: modulo di resistenza elastico minimo relativo all'asse y. [cm³]

Wm: modulo di resistenza elastico minimo relativo all'asse principale m. [cm³]

Wn: modulo di resistenza elastico minimo relativo all'asse principale n. [cm³]

Wplx: modulo di resistenza plastico relativo all'asse x. [cm³]

Wply: modulo di resistenza plastico relativo all'asse y. [cm³]

Descrizione	ix	iy	im	in	Sx	Sy	Wx	Wy	Wm	Wn	Wplx	Wply
OMEGA 120*60*30*3	4.29	3.01	4.29	3.01	19.33	14.43	31.01	16.06	31.01	16.06	38.67	28.85
IPE200	8.26	2.23	8.26	2.23	110.45	22.32	194.54	28.48	194.54	28.48	220.89	44.63
EN10219 150x150x4	5.93	5.93	5.93	5.93	62.4	62.4	107.71	107.71	107.71	107.71	124.87	124.87

Caratteristiche inerziali taglio sezioni in acciaio

Descrizione: descrizione o nome assegnato all'elemento.

Atx: area a taglio lungo x. [cm²]

Aty: area a taglio lungo y. [cm²]

Descrizione	Atx	Aty
OMEGA 120*60*30*3	3.6	7.2
IPE200	17	11.2

Il tecnico
 Ing. Giuseppe Calabrese



DEVELOPMENT



MR WIND S.r.l.

Via Alessandro Manzoni n. 31 – 84091 Battipaglia (SA)

www.mrwind.it www.mrwind.eu info@mrwind.it