

VISTA B  
SCALA 1:20

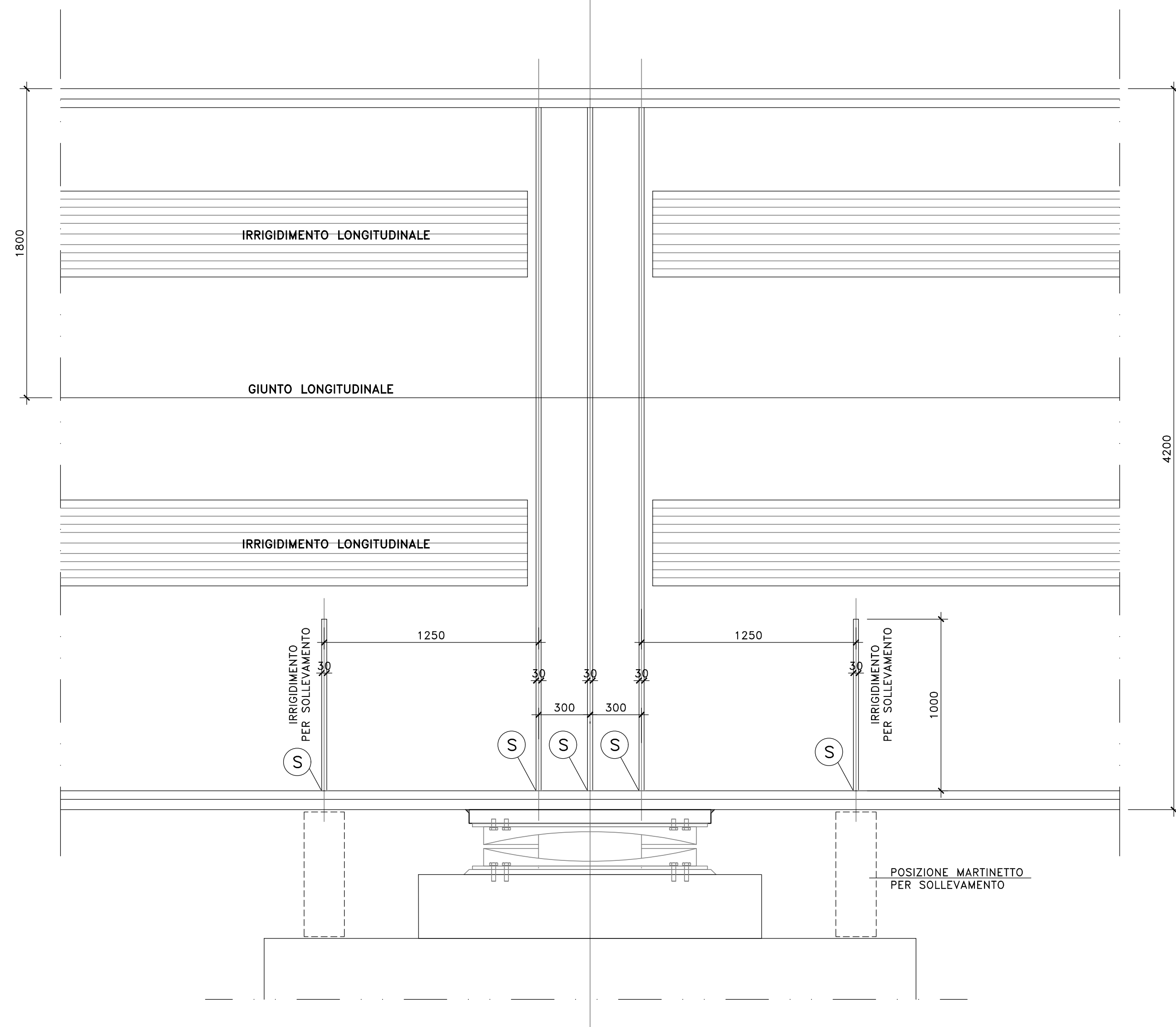

VISTA DIAFRAMMA (DP1)  
SCALA 1:20

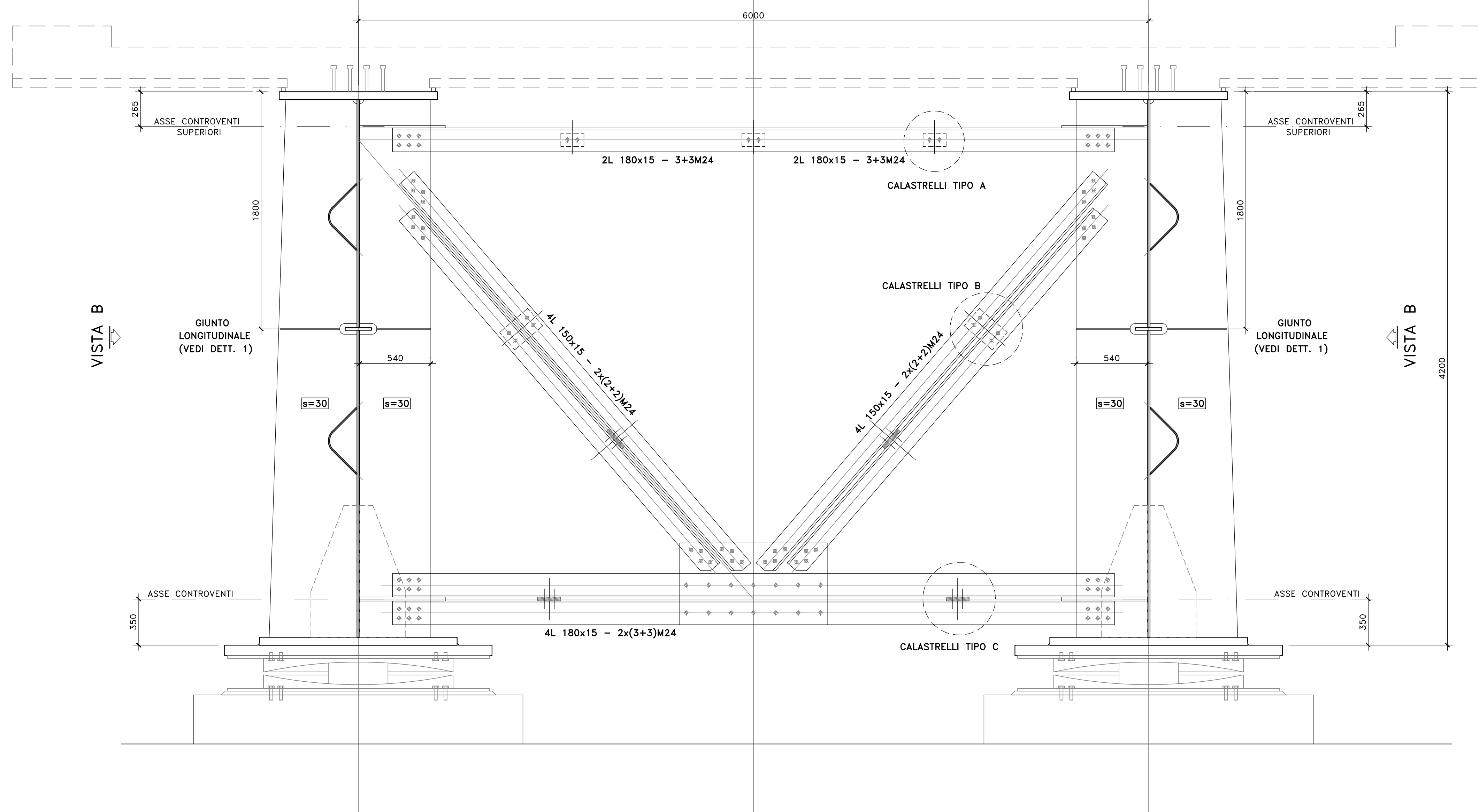

IRRIGIDIMENTI PER SOLLEVAMENTO  
SCALA 1:20

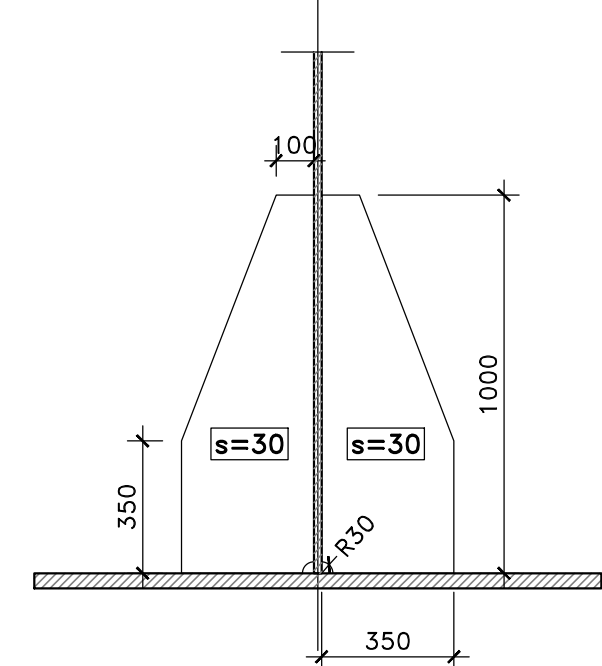

DETTAGLIO CALASTRELLI  
SCALA 1:10

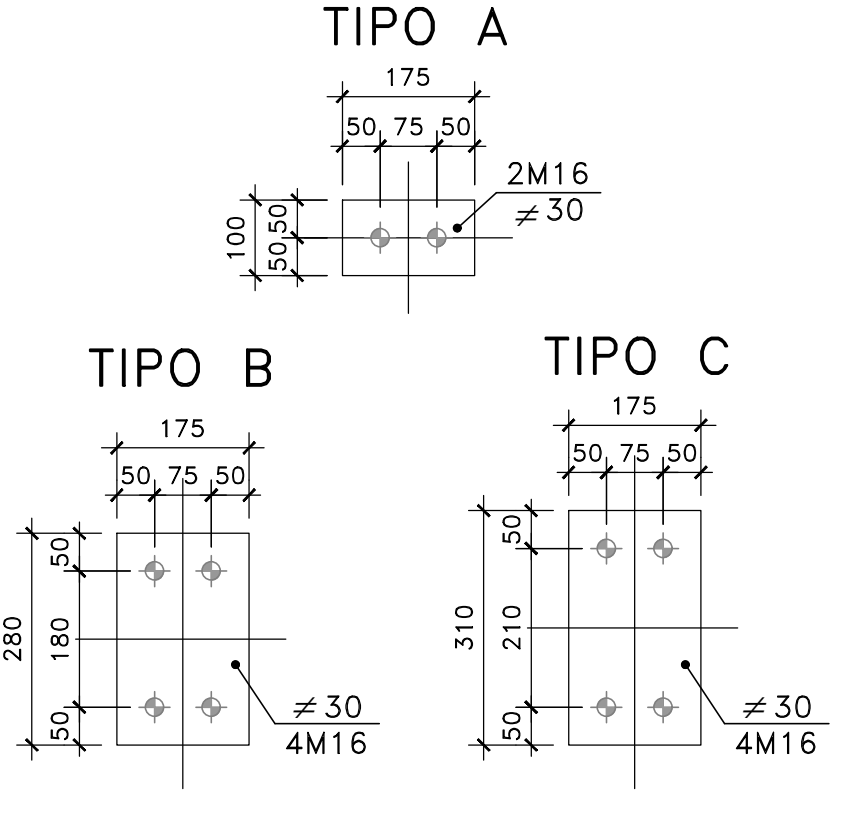

DETTAGLIO 1  
SCALA 1:10

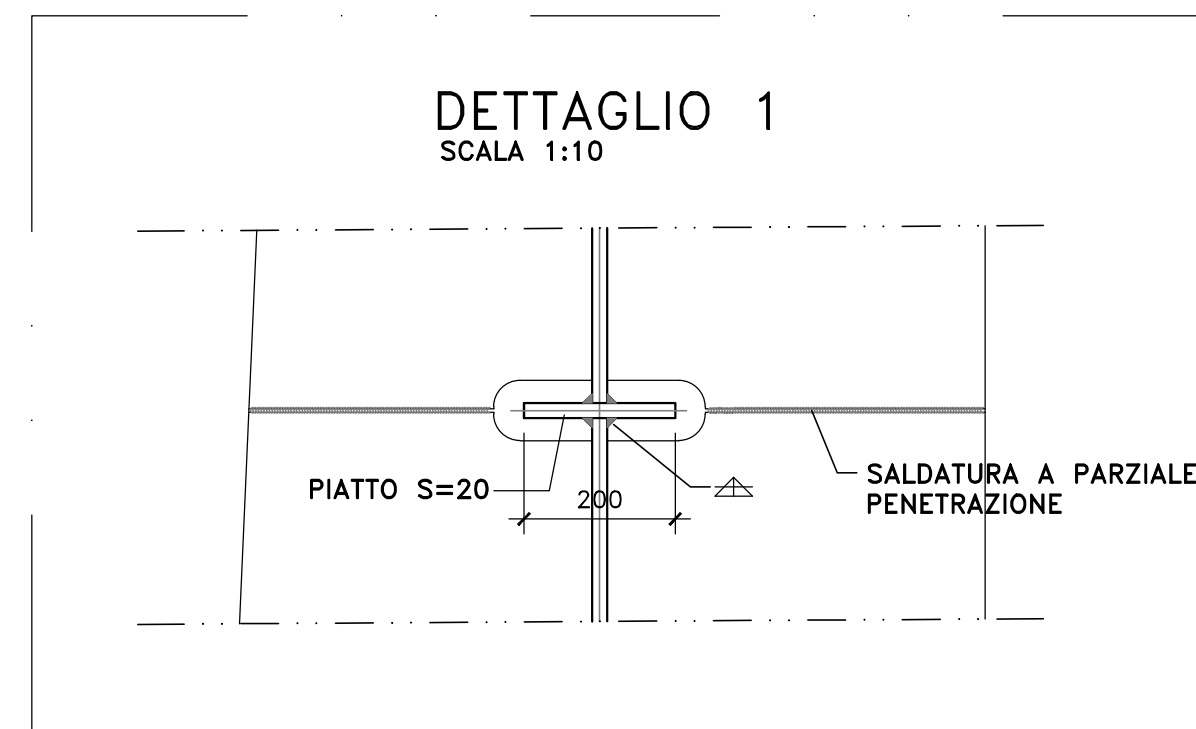

NOTE E PRESCRIZIONI

1. LE CARATTERISTICHE DEI MATERIALI STRUTTURALI E LE SPECIFICHE TECNICHE RELATIVE ALLE STRUTTURE IN CARPENTERIA METALLICA SONO RIPORTATE NELL'ELABORATO "CARATTERISTICHE DEI MATERIALI".
2. I CONTROVENTI DI MONTAGGIO DOVRANNO ESSERE TASSATIVAMENTE RIMOSSI AL TERMINE DELLA MATURAZIONE DEI GETTI DELLA SOLETTA D'IMPALCATO.
3. LA CONTROMONTA DI MONTAGGIO DELLE TRAVI PRINCIPALI SARA' DEFINITA NELLE FASI SUCCESSIVE DELLA PROGETTAZIONE.

VISTA DIAFRAMMA (D11)  
SCALA 1:20

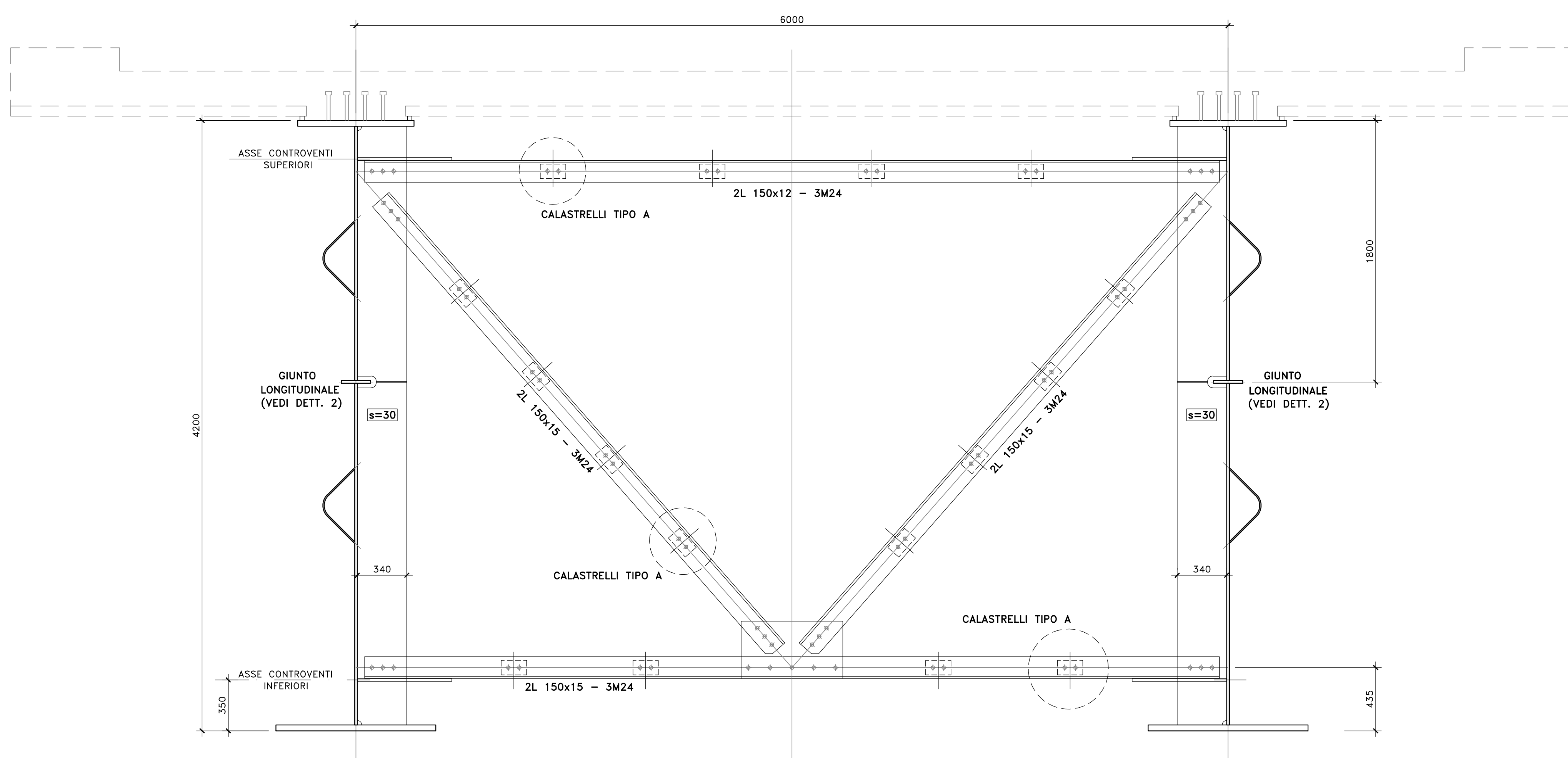

DETTAGLIO 2  
SCALA 1:10

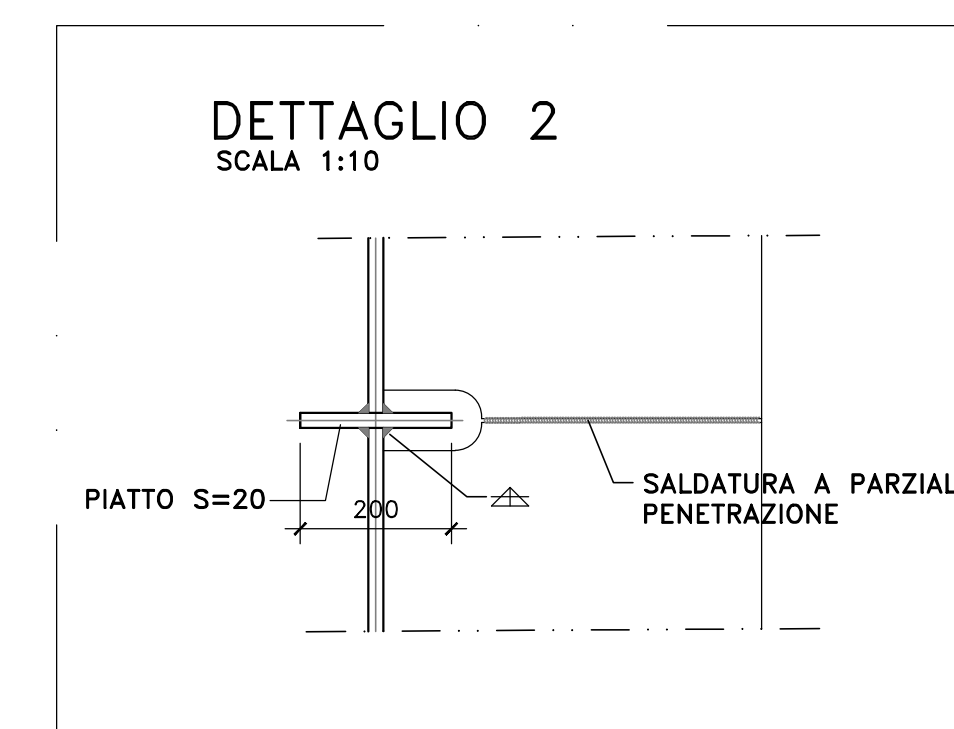

**Sanas**  
GRUPPO FS ITALIANE

**Direzione Tecnica**

S.S.121 "Catonese"  
Intervento S.S.121 - Tratto Palermo (A19) - rotonda Bolognetta

**PROGETTO DEFINITIVO** COD. UP62

PROGETTAZIONE: **ATI VIA - SERING - WDP - BREMG**

RESPONSABILE DELL'INTEGRAZIONE DELLE PRESTAZIONI SPECIALISTICHE: GRUPPO DI PROGETTAZIONE

PROGETTISTA:  
Responsabile Topografia: Dott. Ing. Massimo Cignone (Ord. Ing. Prov. Roma 26317)  
Responsabile Strutture: Dott. Ing. Giovanni Pizzani (Ord. Ing. Prov. Roma 27290)  
Responsabile Impalcato, Sottopiede e Impianti: Dott. Ing. Sergio Di Nanno (Ord. Ing. Prov. Roma 26722)  
Responsabile Ambiente: Dott. Ing. Francesco Ventura (Ord. Ing. Prov. Roma 14660)

COORDINATORE SICUREZZA IN FASE DI PROGETTAZIONE:  
Dott. Ing. Francesco Ventura (Ord. Ing. Prov. Roma 14660)

RESPONSABILE SPA:  
Dott. Ing. Francesco Ventura (Ord. Ing. Prov. Roma 14660)

VISTO: IL RESPONSABILE DEL PROCEDIMENTO:  
Dott. Ing. Luigi Majo

**VIA** INGEGNERIA  
**SERING** INGEGNERIA  
**WDP** ENDO ENGINEERING  
**BREMG**

OPERE D'ARTE MAGGIORI  
VIO2 VIADOTTO ELEUTERIO 1  
CARPENTERIA METALLICA IMPALCATO DX-SX  
TRASVERSI DI APPOGGIO TIPO DP1 - TRASVERSI DI CAMPATA D11

CODICE PROGETTO	LIV. PROG.	ANNO	NOME FILE	REVISIONE	SCALA:
DP100062	D	23	CODICE ELAB. P00V102STRCP07	A	VARIE
D	-	-	-	-	-
C	-	-	-	-	-
B	-	-	-	-	-
A	EMISSIONE	FEB. 2023	R. FIORE	G. PIAZZA	G. PIAZZA
REV.	DESCRIZIONE	DATA	REDATTO	VERIFICATO	APPROVATO