

SEZIONE "A-A"
SEZIONE TRASVERSALE

Scala 1:50

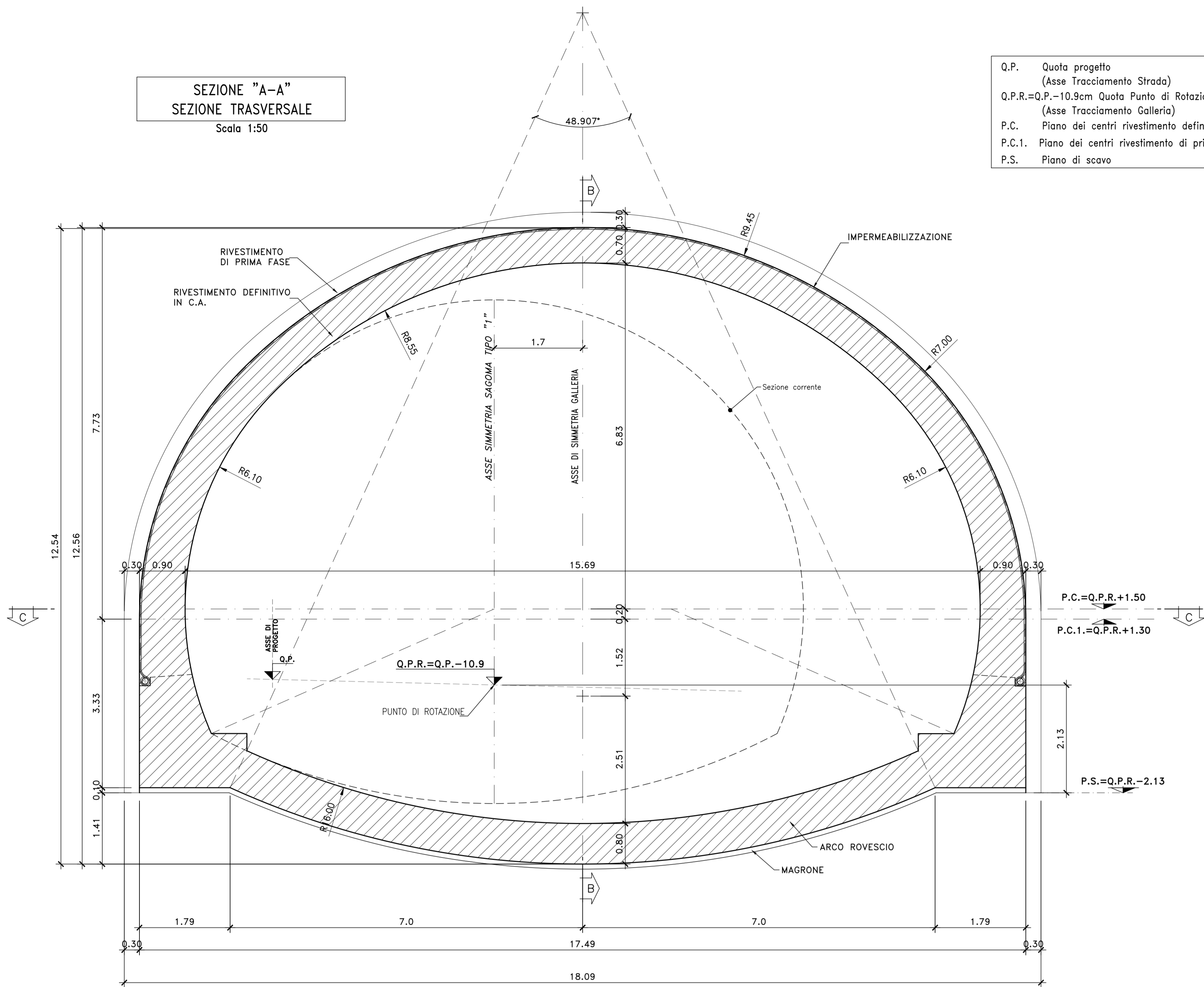

Q.P. Quota progetto
(Asse Tracciamento Strada)
Q.P.R.=Q.P.-10.9cm Quota Punto di Rotazione
(Asse Tracciamento Galleria)
P.C. Piano dei centri rivestimento definitivo
P.C.1. Piano dei centri rivestimento di prima fase (centine)
P.S. Piano di scavo

SEZIONE "B-B"
PROFILO LONGITUDINALE

Scala 1:50

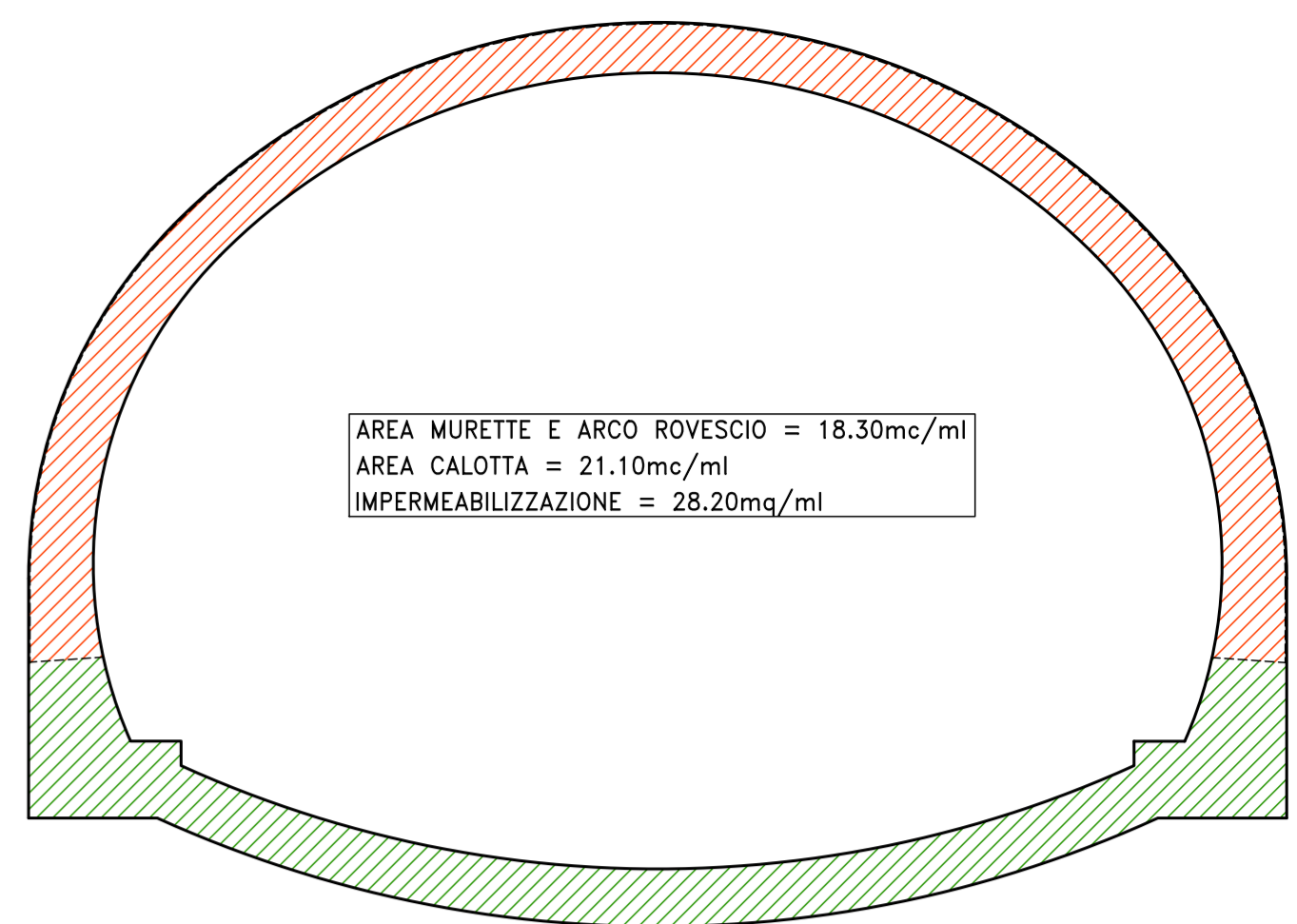
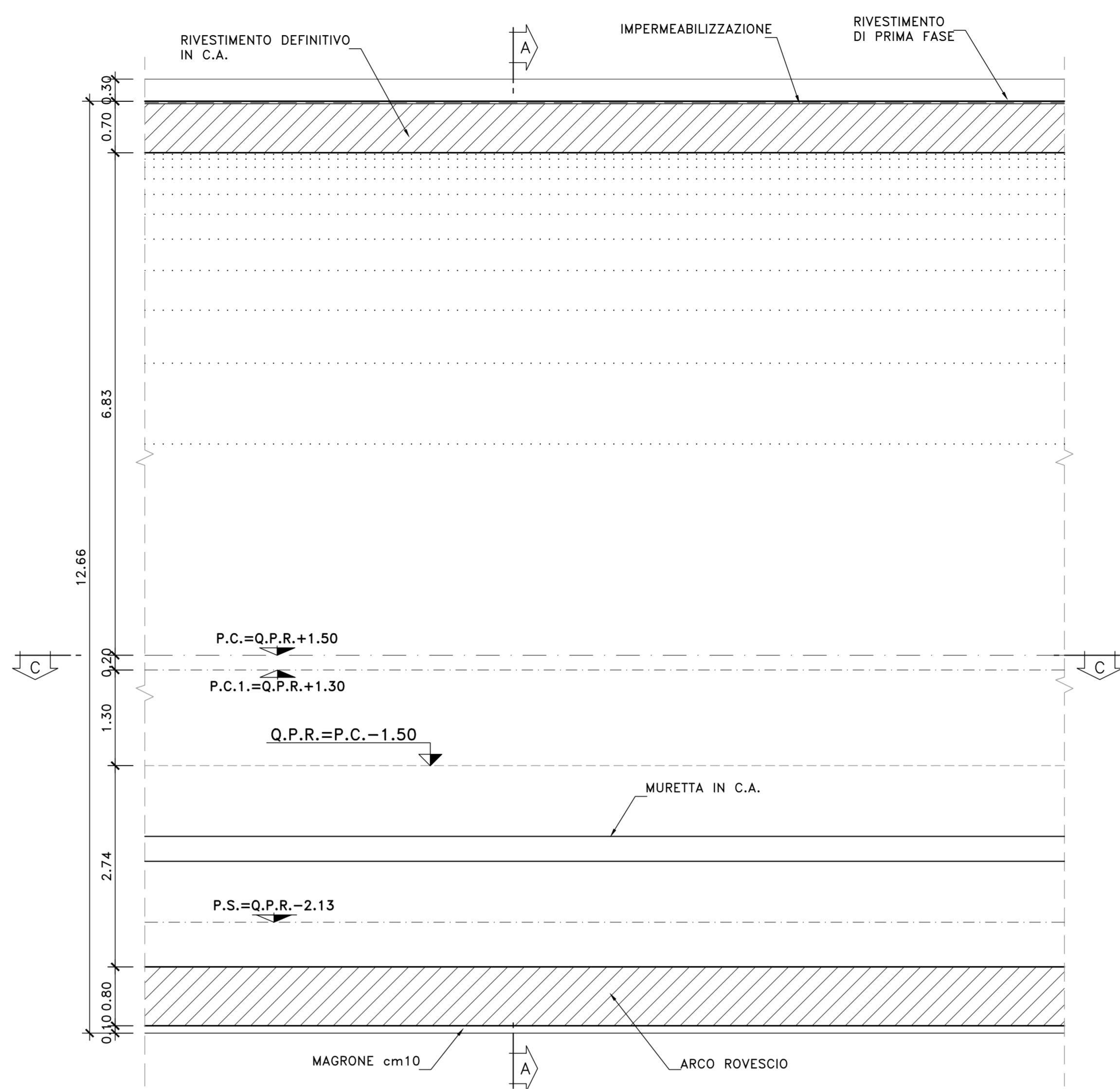

PARTICOLARE DRENAGGIO

Scala 1:10

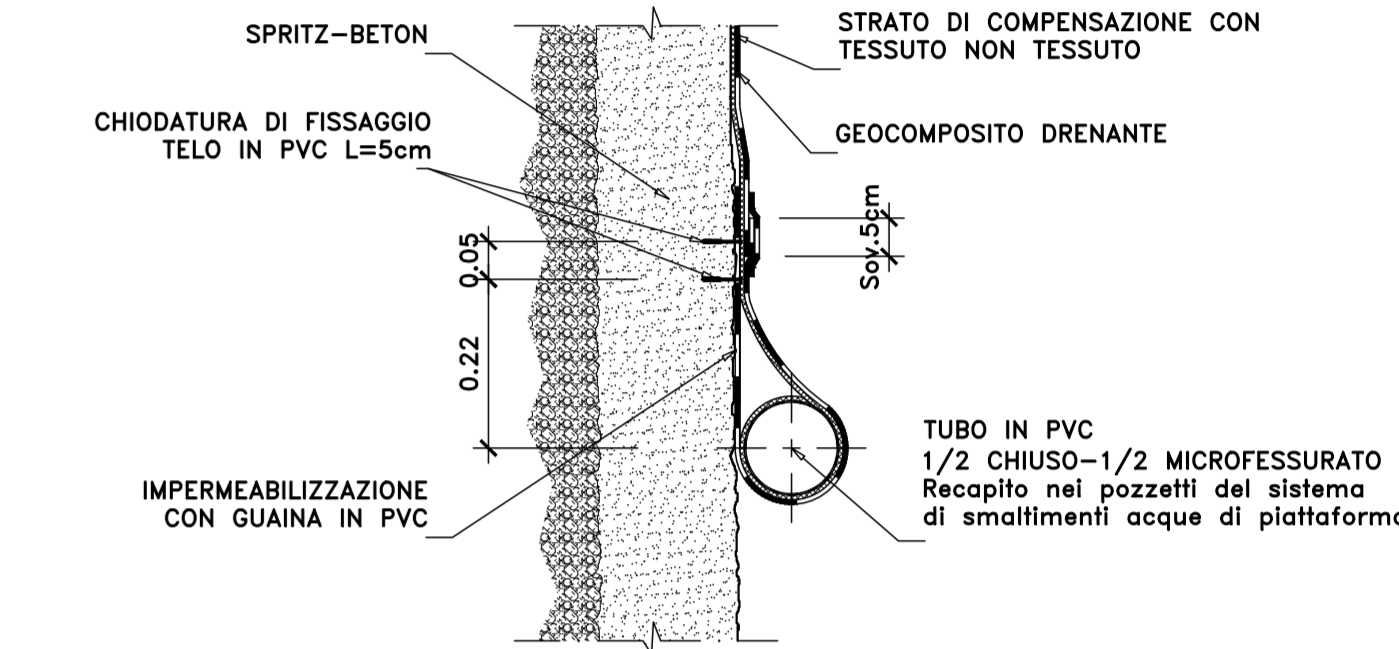

SEZIONE "C-C"

PIANTA

Scala 1:50

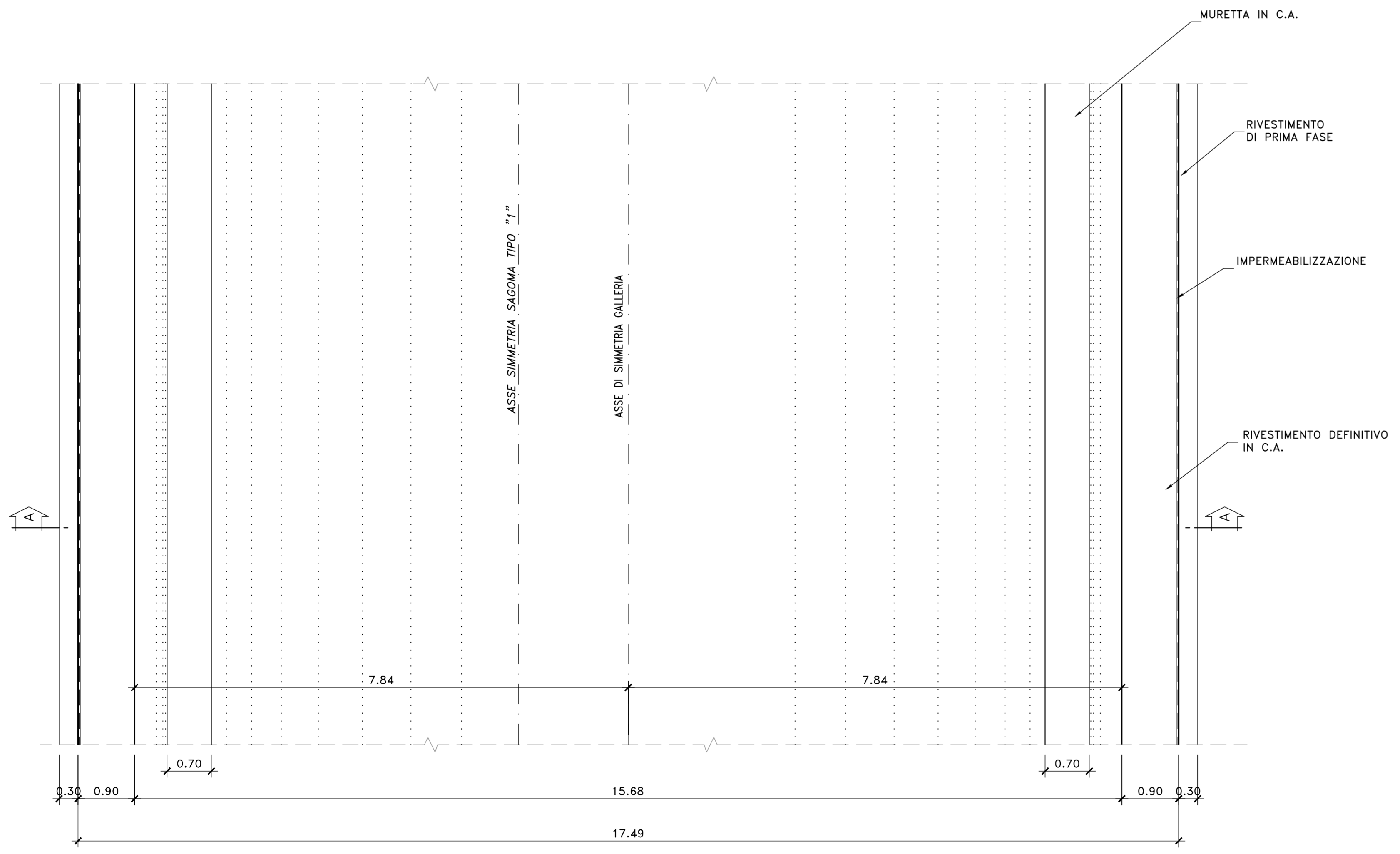

Sanas
GRUPPO FS ITALIANE
Direzione Tecnica

S.S.121 "Catanese"
Intervento S.S.121 - Tratto Palermo (A19) - rotatoria Bolognetta

PROGETTO DEFINITIVO COD. UP62

PROGETTAZIONE: ATI VIA - SERING - VDP - BREMG

RESPONSABILE DELL'INTEGRAZIONE DELLE PRESTAZIONI SPECIALISTICHE: GRUPPO DI PROGETTAZIONE

PROGETTISTI:
Responsabile Topografia Strada: Dott. Ing. Massimo Capasso
Responsabile Stradale: Dott. Ing. Giovanni Pizzani
Responsabile Stradale: Dott. Ing. Marco Pizzani
Responsabile Stradale: Dott. Ing. Sergio Di Muro
Responsabile Ambientale: Dott. Ing. Francesco Ventura

GEOLOGO:
Dott. Geol. Enrico Curatone (Dott. Geol. Regione Siciliana 985)

COORDINATORE SICUREZZA IN FASE DI PROGETTAZIONE:
Dott. Ing. Matteo Di Giacomo (Dott. Ing. Prov. Roma 19136)

RESPONSABILE SIA:
Dott. Ing. Francesco Ventura (Dott. Ing. Prov. Roma 14665)

VISTO: IL RESPONSABILE DEL PROCEDIMENTO:
Dott. Ing. Luigi Muro

OPERE D'ARTE MAGGIORI
GN01 GALLERIA NATURALE PIZZO CANNITA
SEZIONE DI AVANZAMENTO B1-PIAZZOLA DI SOSTA
CARPENTERIA

| CODICE PROGETTO | NOME FILE | REVISIONE | SCALA: |
|-----------------------|-----------------------------|-----------|------------------------------|
| PROGETTO: DPUP0062 | UP62_PO0GN01OSTCP02_A | - | Varie |
| LIV. PROG. ANNO: D 23 | CODICE ELAB: P00GN01OSTCP02 | - | - |
| C | - | - | - |
| D | - | - | - |
| B | - | - | - |
| A | EMISSIONE | FEB.2023 | C.FILIPPOCCI G.PAZZA G.PAZZA |
| REV. | DESCRIZIONE | DATA | REDATTO VERIFICATO APPROVATO |