

SEZIONE A-A - Scala 1:50 -

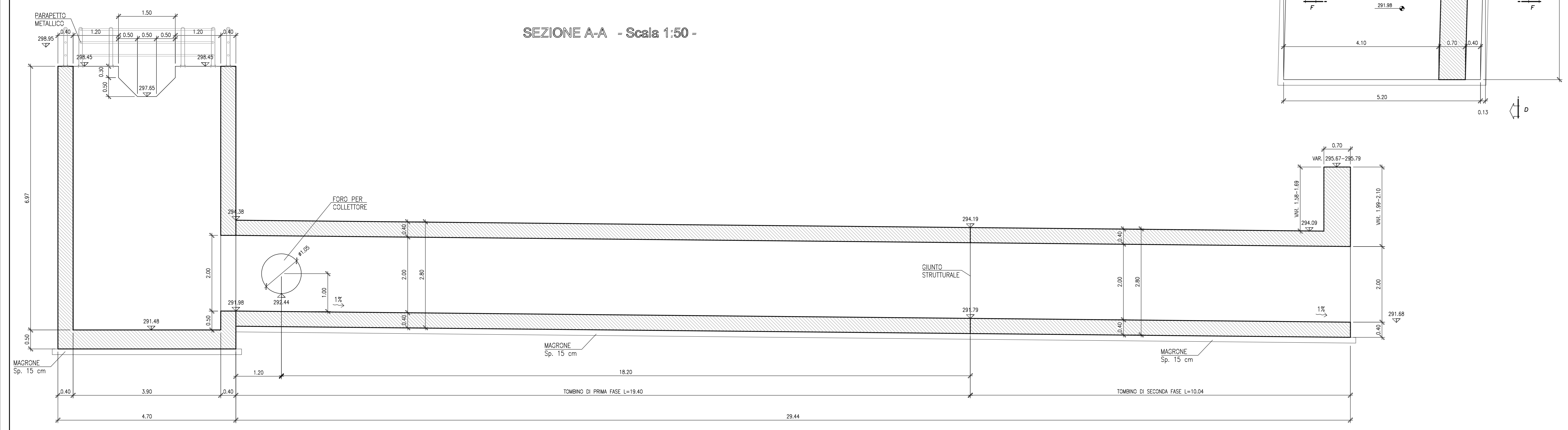

VISTA DALL'ALTO - Scala 1:50 -

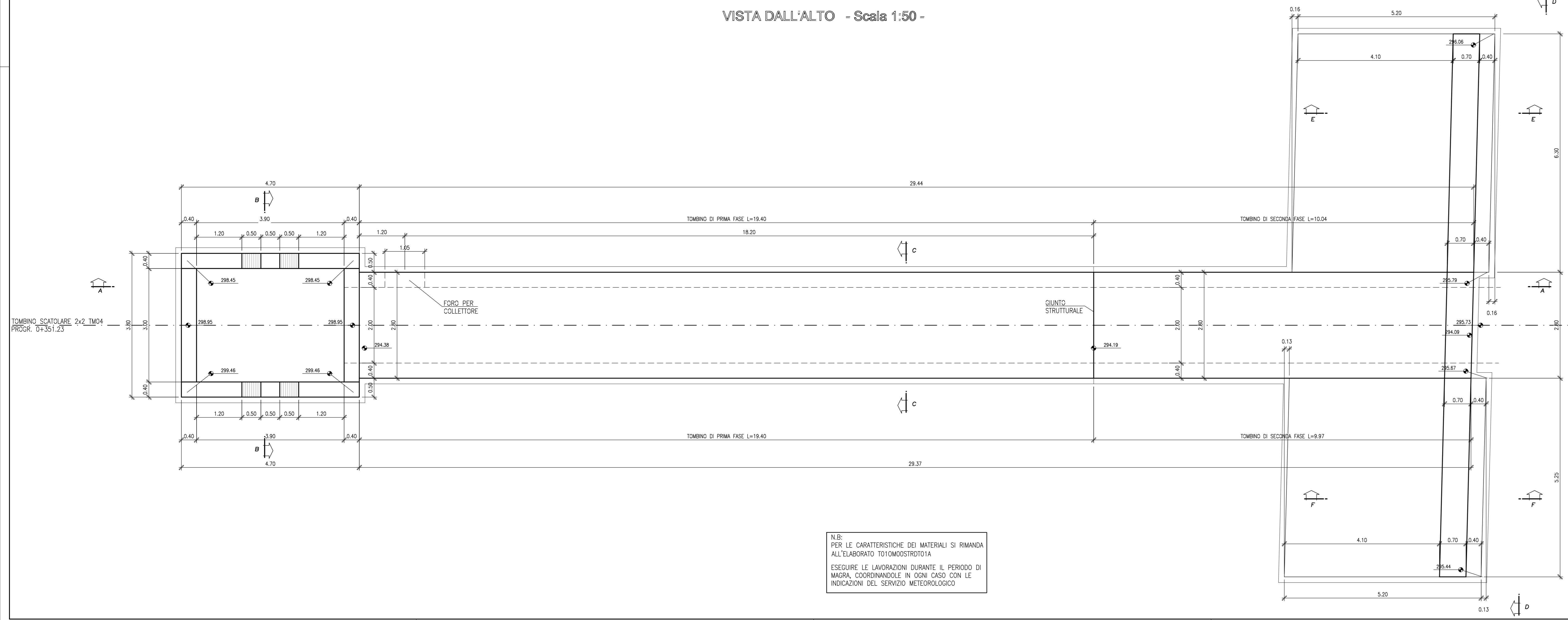

N.B. PER LE CARATTERISTICHE DEI MATERIALI SI RIMANDA ALL'ELABORATO TOIOMOSTRODIA  
ESEGUIRE LE LAVORAZIONI DURANTE IL PERIODO DI MAGGIO, COORDINANDOLE IN OGNI CASO CON LE INDICAZIONI DEL SERVIZIO METEOROLOGICO.

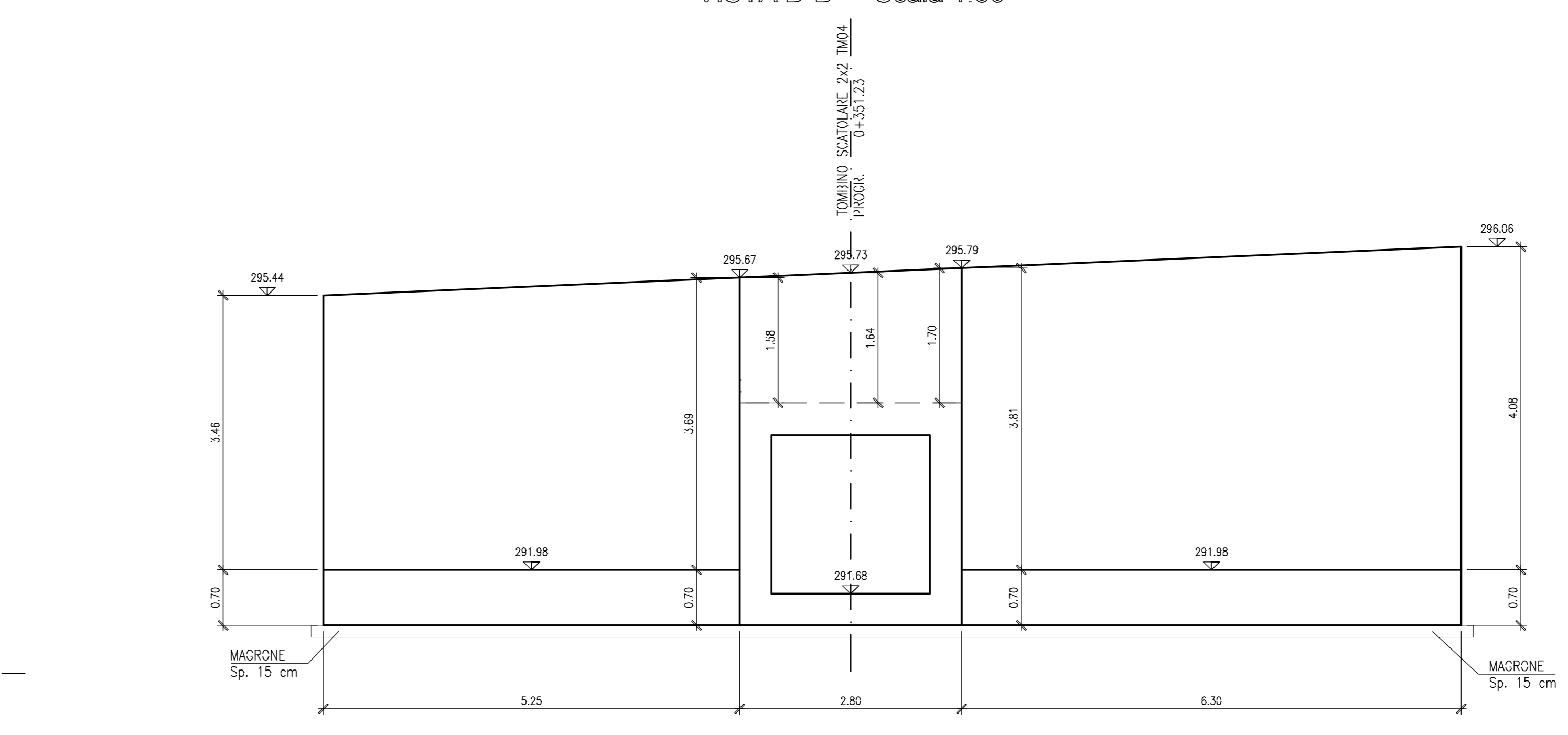

SEZIONE E-E - Scala 1:50 -

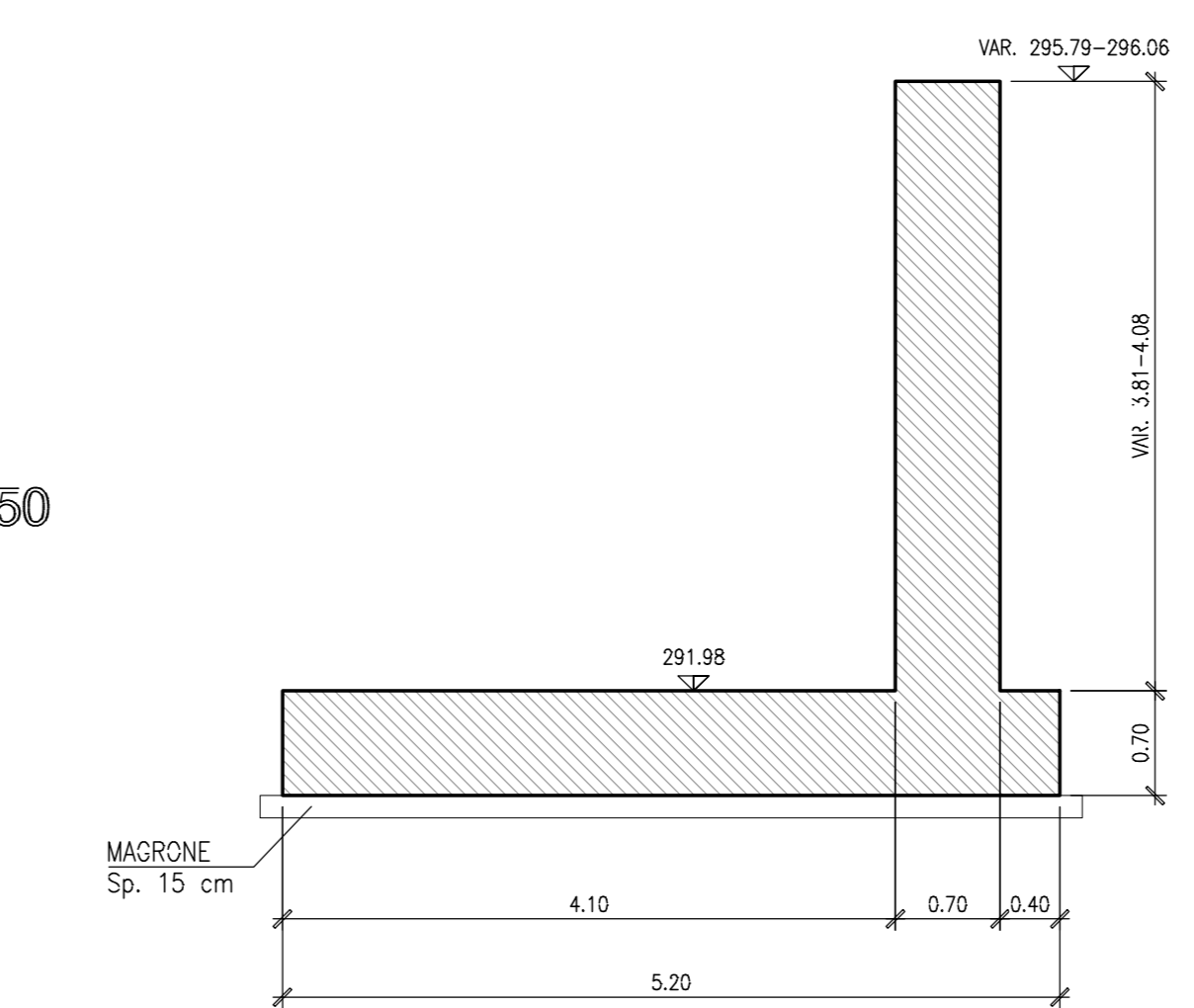

SEZIONE B-B - Scala 1:50 -

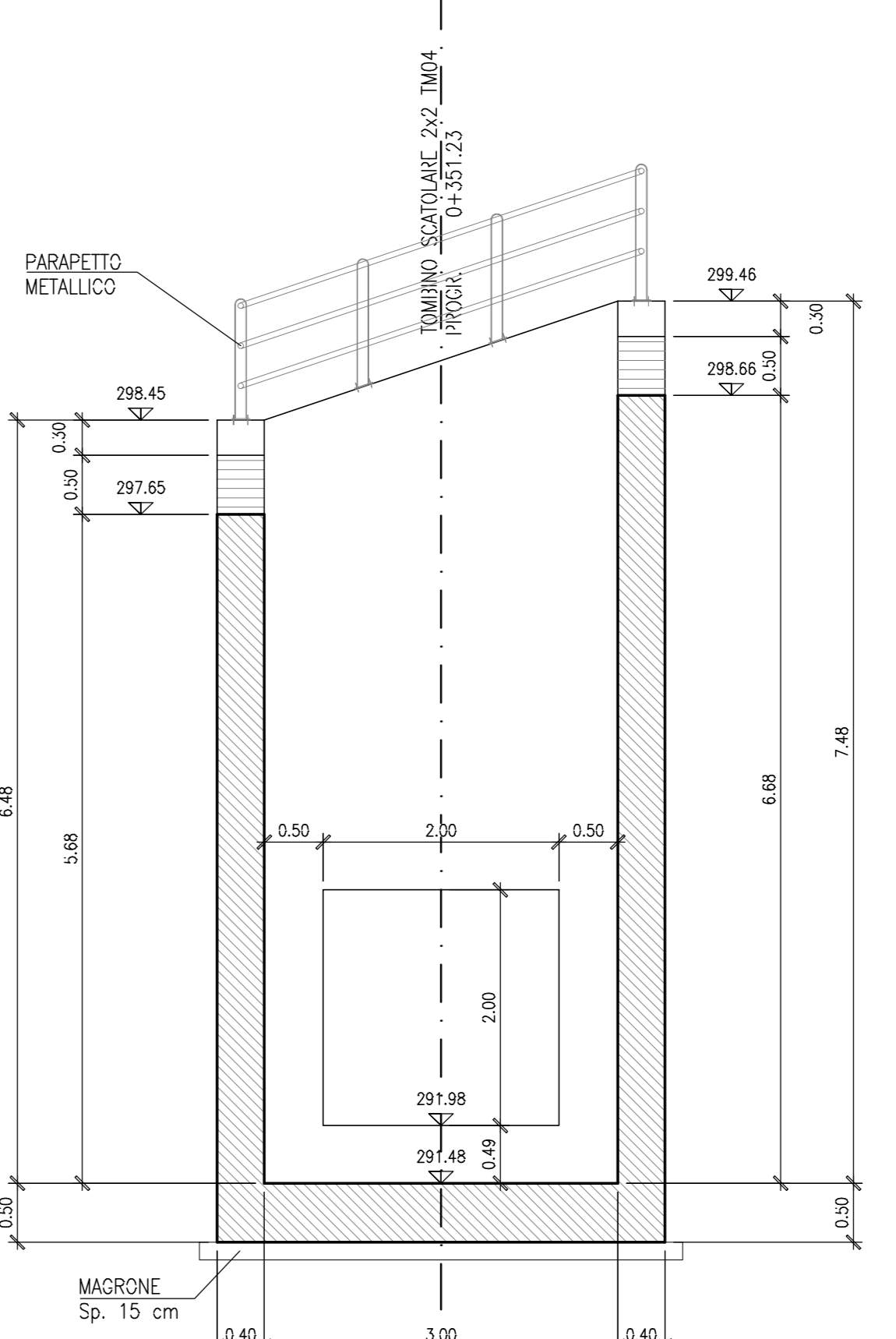

SEZIONE C-C - Scala 1:50

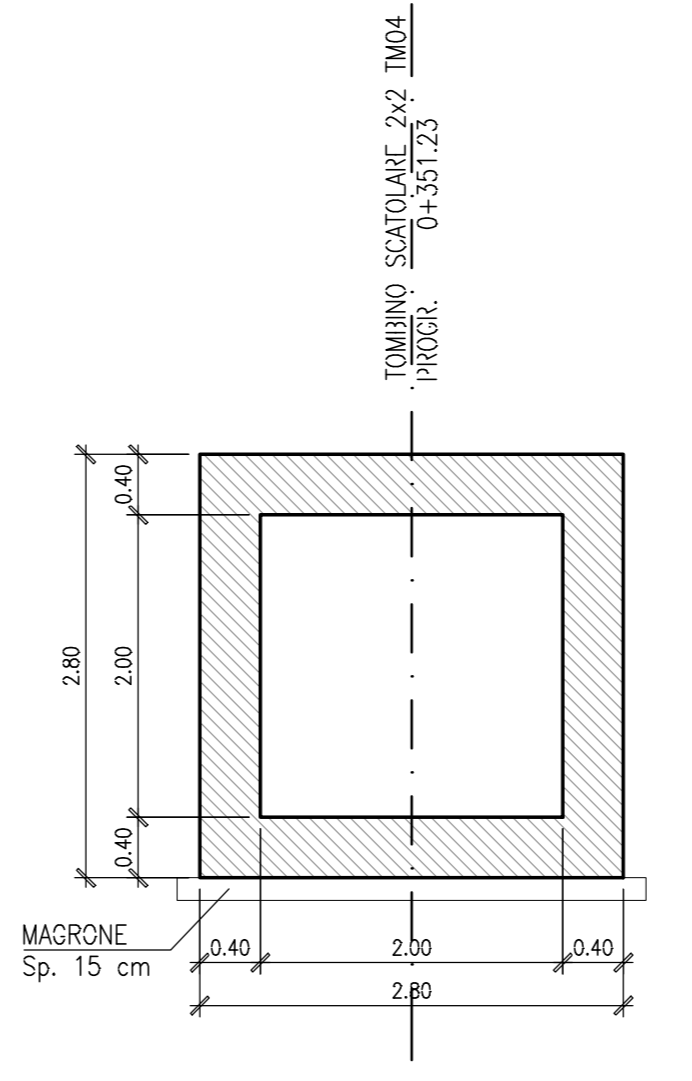

SEZIONE F-F - Scala 1:50

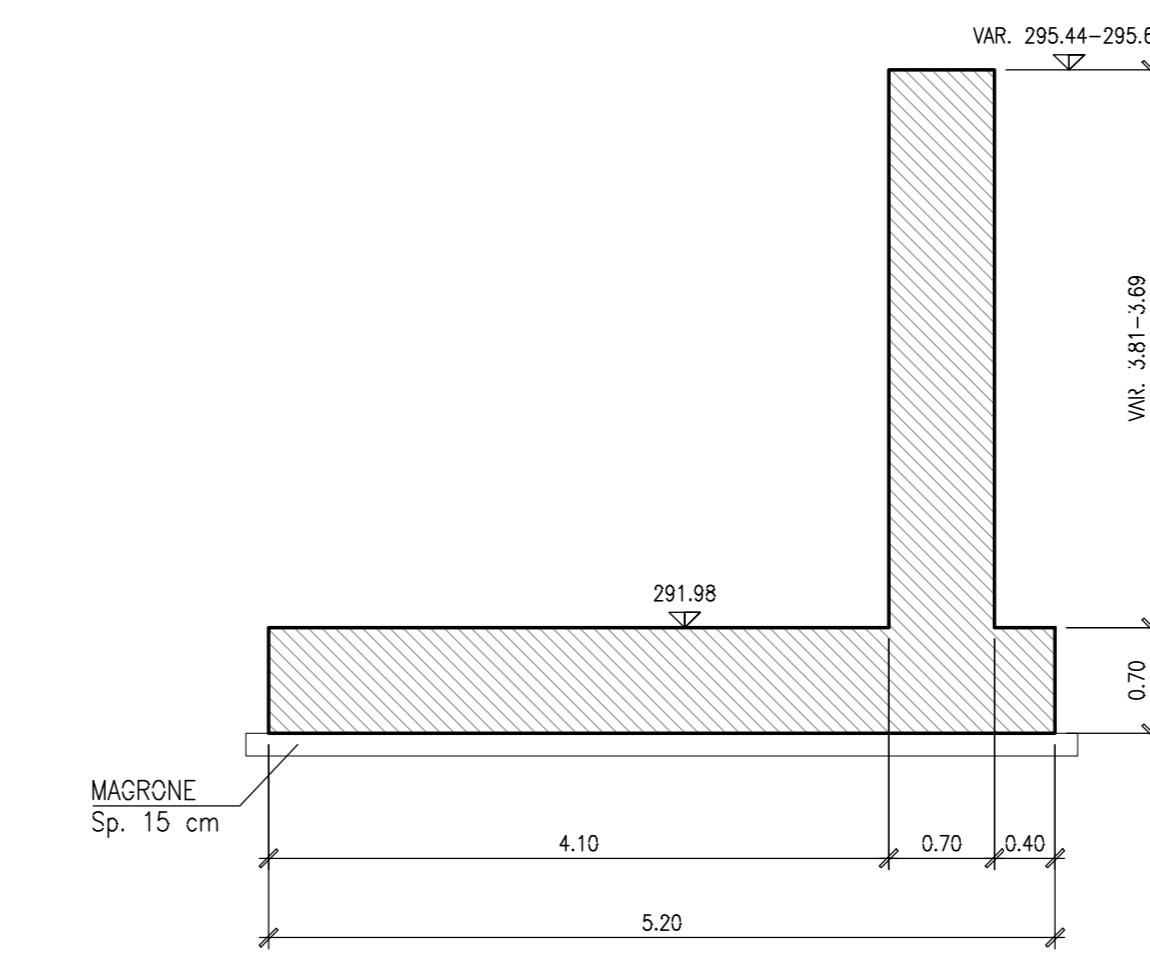

DETTAGLIO PARAPETTO - Scala 1:20

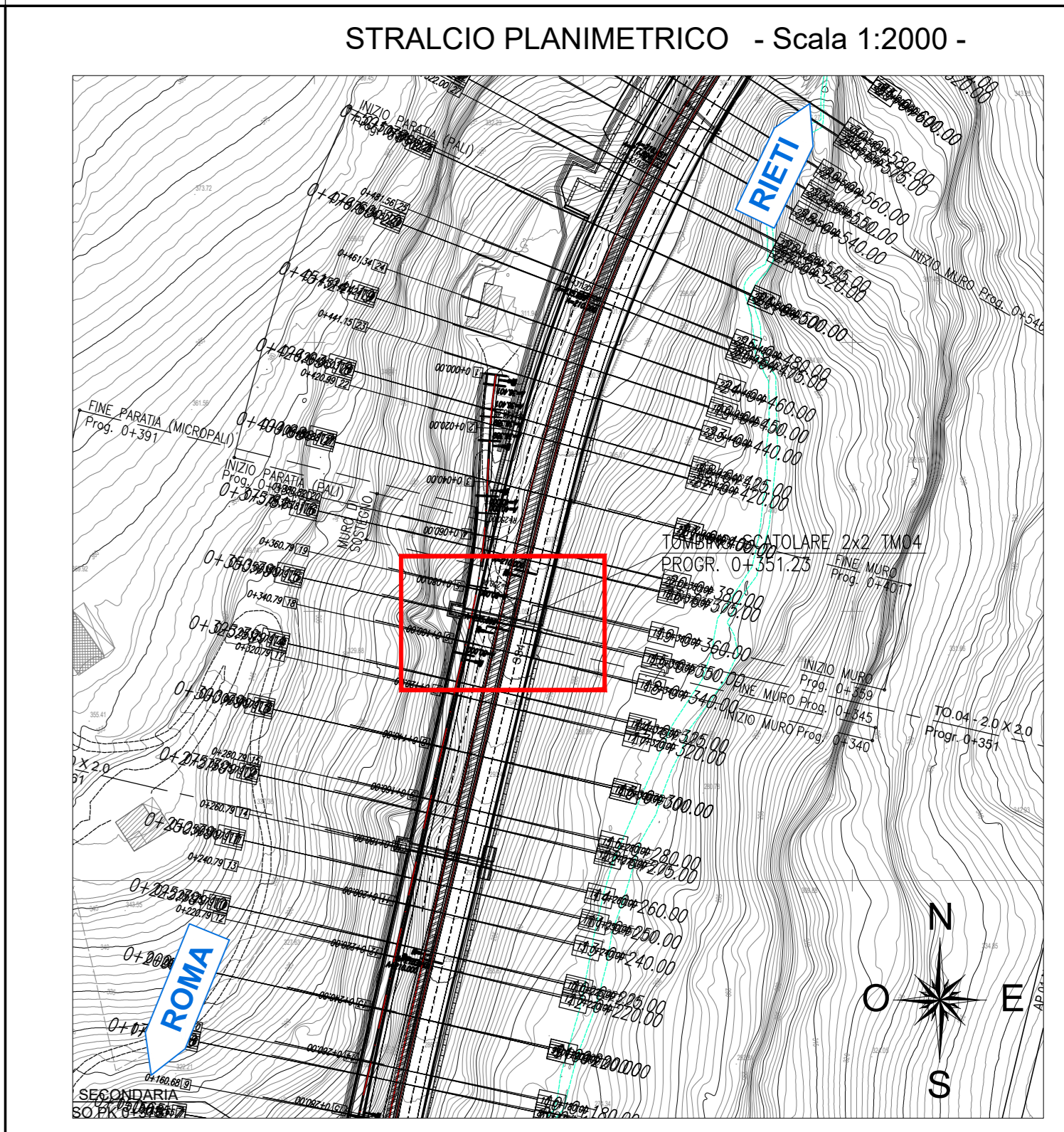
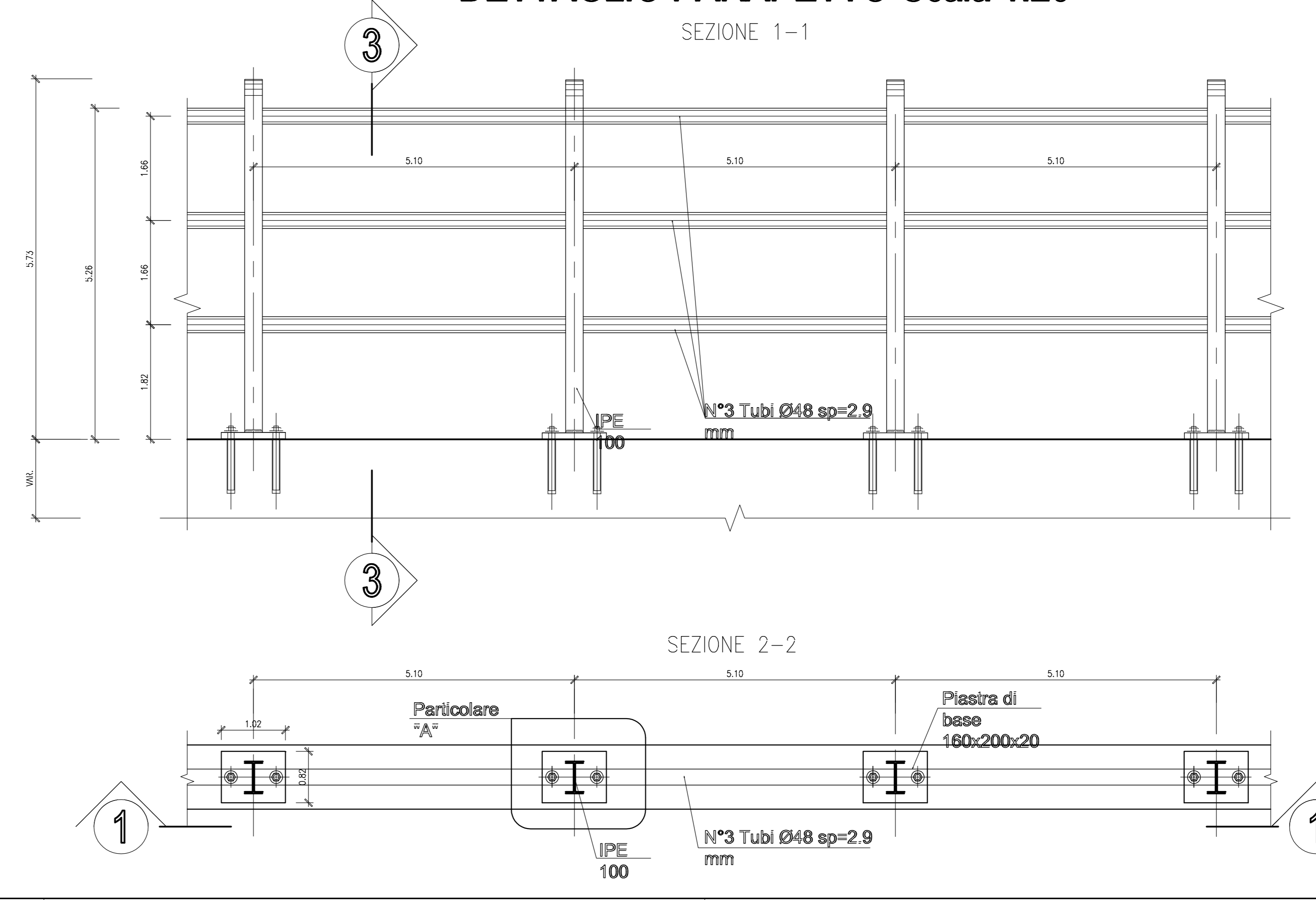

SEZIONE 3-3

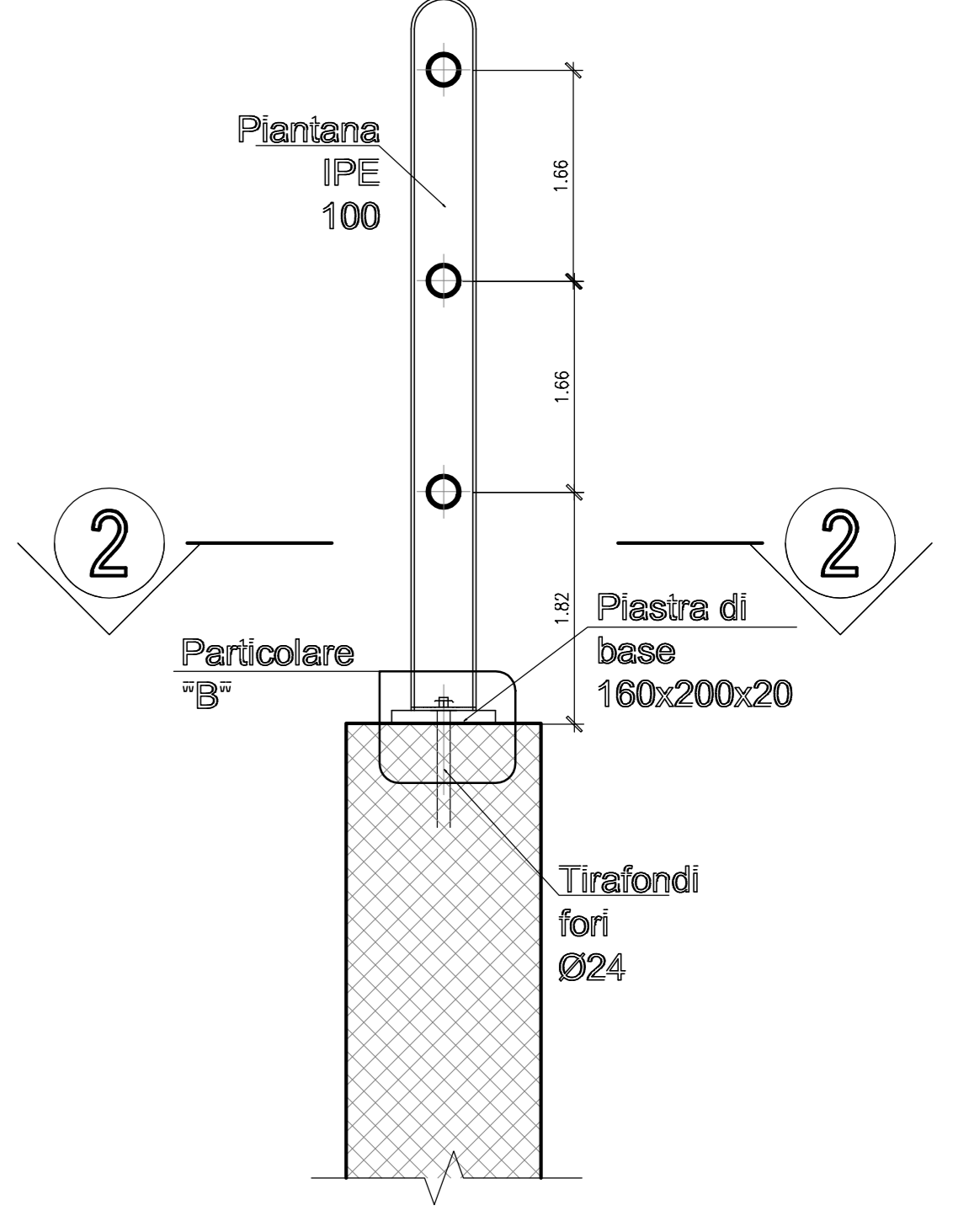

PARTICOLARE "A" - Scala 1:10

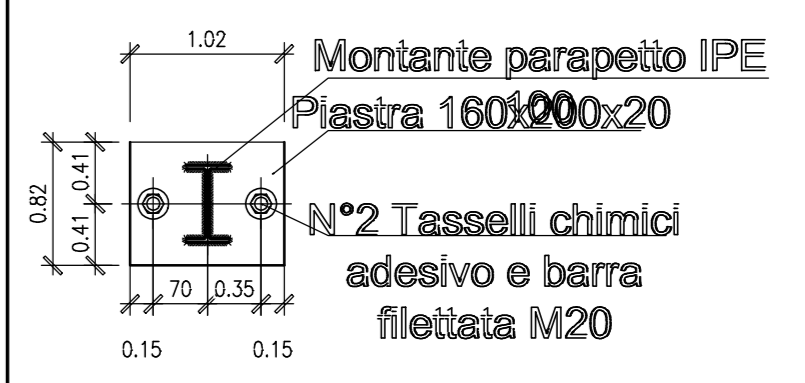

PARTICOLARE "B" - Scala 1:10

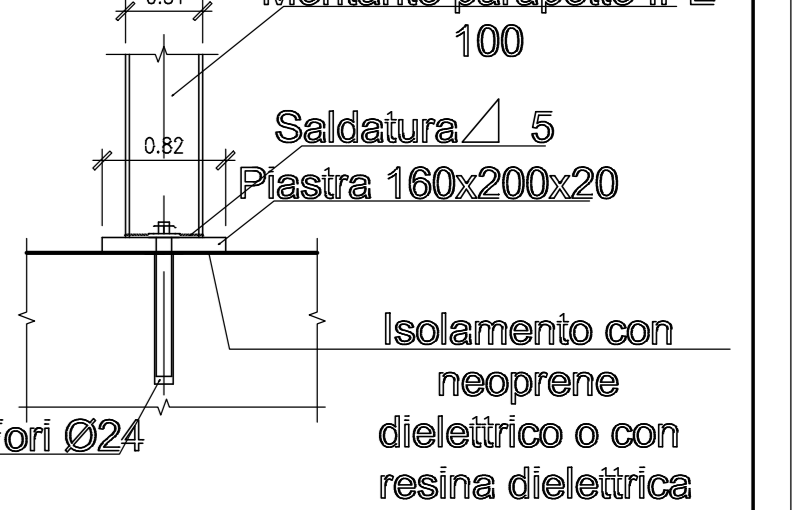

**anas** Direzione Tecnica

**STRADA STATALE 4 "VIA SALARIA"**  
Adeguamento della piattaforma stradale e messa in sicurezza dai km 56+000 al km 64+000  
Stralcio 1 da pk 0+000 a pk 1+900

**PROGETTO ESECUTIVO** COD. RM 368

PROGETTAZIONE: R.T.I.: PROGER S.p.A. (capogruppo mandataria) PROGIN S.p.A.  
S.I.N.A. S.p.A. - BRENG S.r.l.

RESPONSABILE INTEGRAZIONE PRESTAZIONI SPECIALISTICHE: CAPOGRUPPO MANDATARIA  
Dir. Ing. Antonio GRIMALDI (Progri S.p.A.)  
Dir. Ing. Giuseppe RIZZI (Breng S.r.l.)

IL GEOLOGO: Dir. Geo. Gianluca PANDOLFI (ELM (Progri S.p.A.)  
Centro Geo. Centrali - Roma s.p.a.)

IL COORDINATORE PER LA SICUREZZA IN FASE DI PROGETTAZIONE: Dir. Ing. Michele Curiale (Progri S.p.A.)

VISTO IL RESPONSABILE UNICO DEL PROGETTO: Dir. Ing. Paolo NARDUCCI

PROTOCOLLO DATA

**STRALCIO 1**  
**OPERE D'ARTE MINORI**  
TOMBINO ALLA PROG. 0+351.23  
Carpenteria

CODICE PROGETTO	NOME FILE	REVISIONE	SCALA
DPI RM368 E23	T01TMDSTRCP01.dwg	C	1:50

REV.	DESCRIZIONE	DATA	REDATTO	VERIFICATO	APPROVATO
C	Emissione a seguito validazione e istruttoria ANAS	06/04/2024	E. ARBASIANO	F. PALANTE	L. INFANTE
B	Emissione a seguito istruttoria ANAS	Maggi 2023	E. ARBASIANO	F. PALANTE	L. INFANTE
A	Prima emissione	Aprile 2023	E. ARBASIANO	F. PALANTE	L. INFANTE