

CARATTERISTICHE DEL PARCO:
 - potenza installata totale : 72 MW.
 - potenza della singola turbina : 7.2 MW
 - n. 10 turbine
 - n. 2 cabine di smistamento

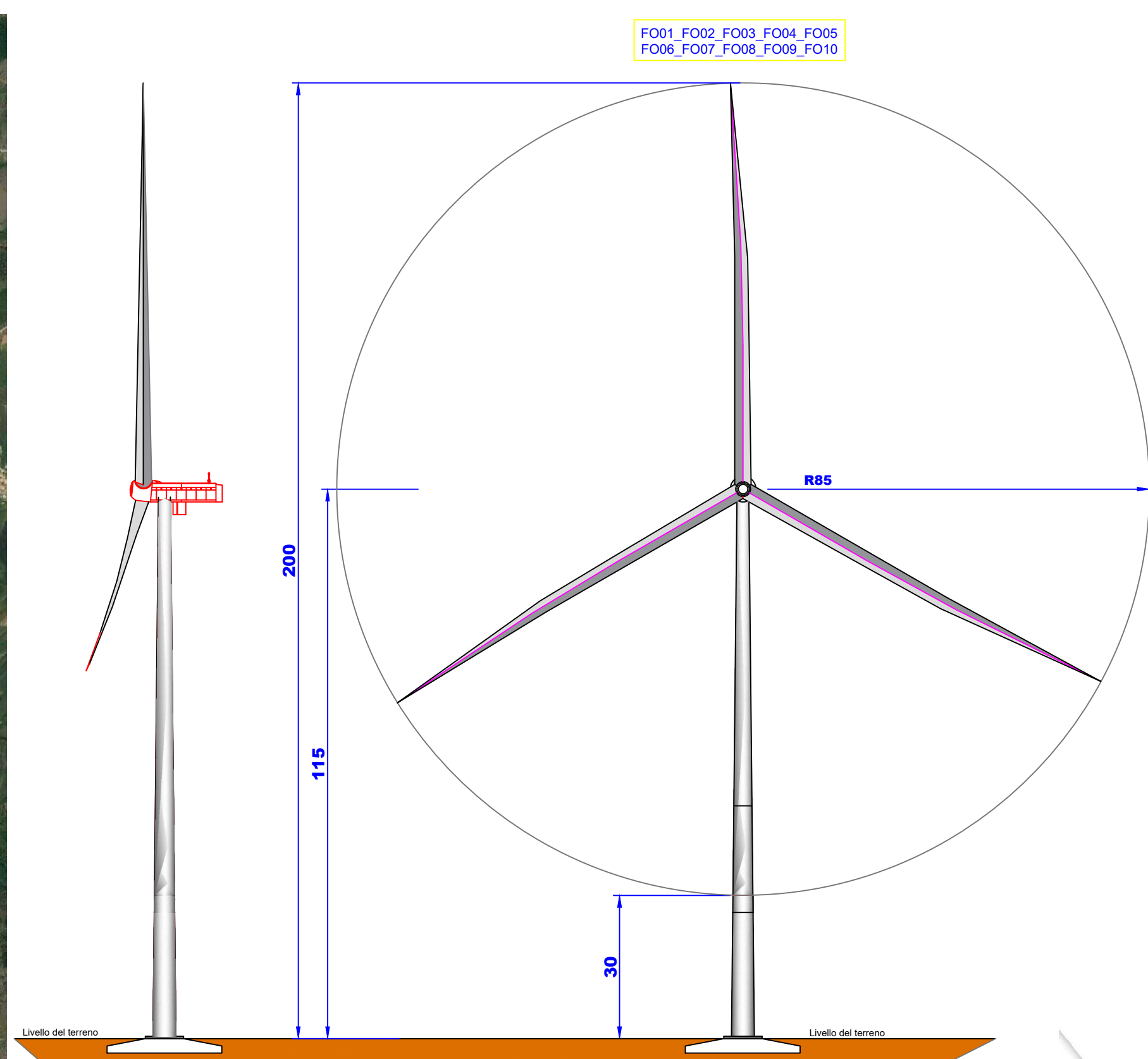

Le turbine eoliche saranno posizionate in modo omogeneo in direzione perpendicolare al vento prevalente N-NW.

Nella tabella sottostante sono sintetizzate le principali caratteristiche dell'aerogeneratore previsto nel parco eolico.

N° TURBINE	FO_01	FO_02	FO_03	FO_04	FO_05	FO_06	FO_07	FO_08	FO_09	FO_10
ALTEZZA DELLA TURBINA (m) (AL ROTORE)	115	115	115	115	115	115	115	115	115	115
DIAMMETRO DELLA TURBINA (m)	170	170	170	170	170	170	170	170	170	170
POTENZA (MW)	7.2	7.2	7.2	7.2	7.2	7.2	7.2	7.2	7.2	7.2

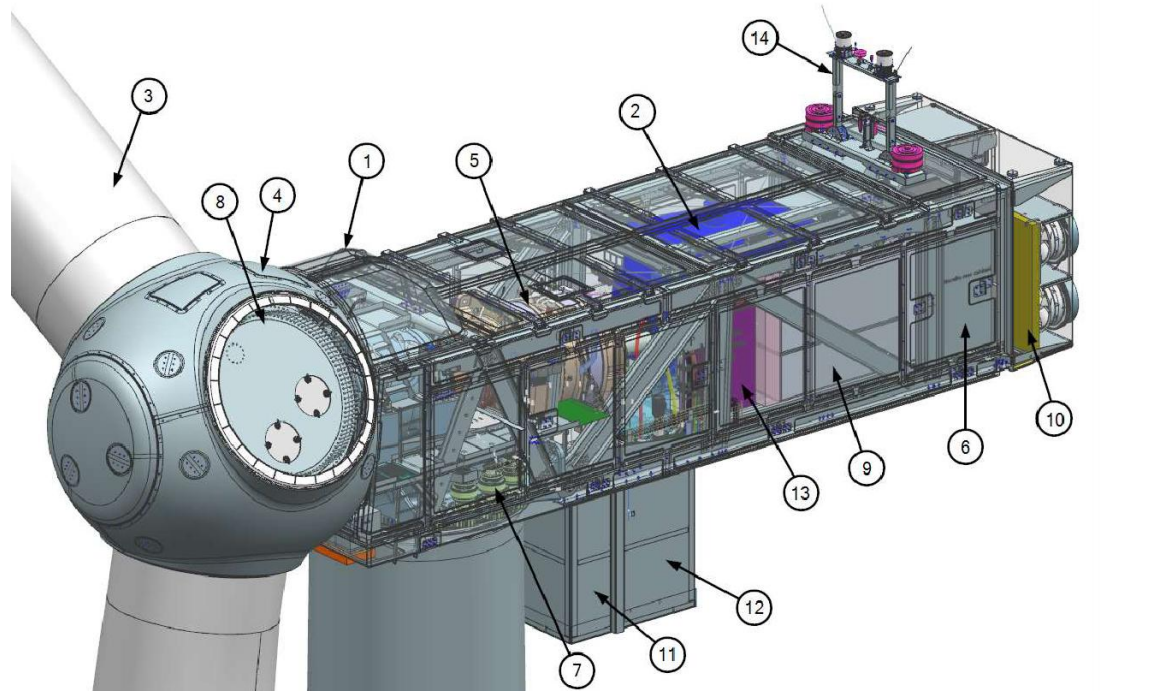
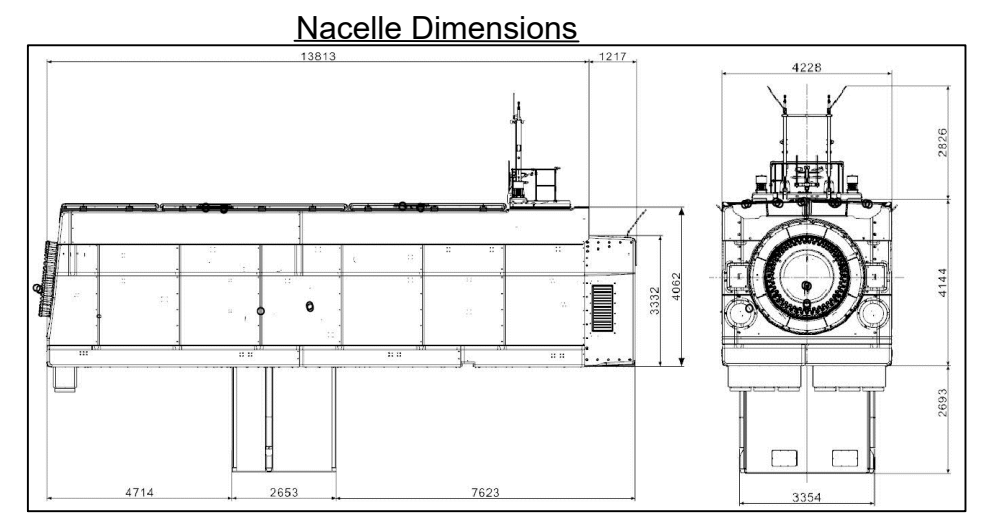
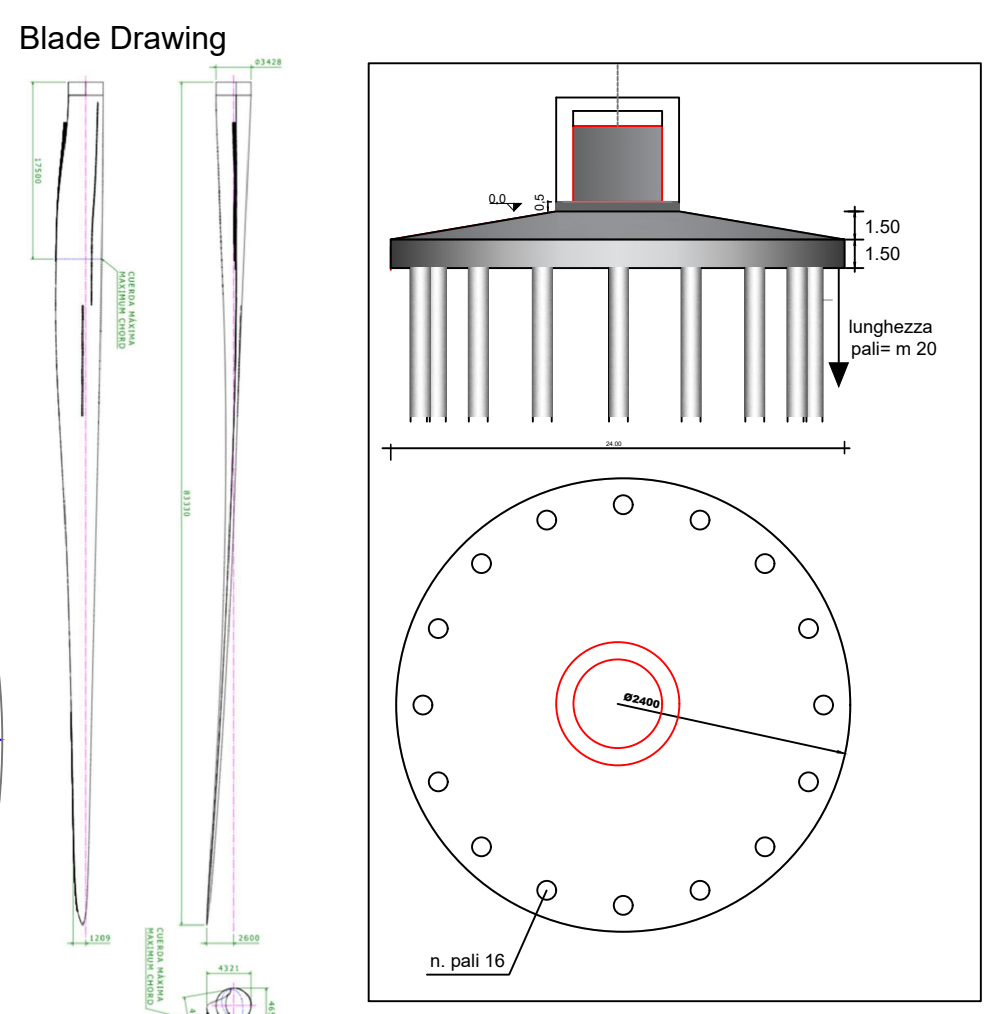

Nacelle Arrangement

- | Item Description | |
|------------------|--------------------------|
| 1 Canopy | 8 Blade bearing |
| 2 Generator | 9 Converter |
| 3 Blades | 10 Cooling |
| 4 Spinner/hub | 11 Transformer |
| 5 Gearbox | 12 Stator cabinet. |
| 6 Control panel | 13 Front Control Cabinet |
| 7 Yaw gear | 14 Aviation structure |

Committente: **RWE** RWE RENEWABLES ITALIA S.R.L.
 via Andrea Doria, 41/G - 00192 Roma
 P.IVA/C.F. 06400370968
 PEC: rwerenewablesitaliasri@legalmail.it

Titolo del Progetto: **PROGETTO PER LA REALIZZAZIONE DI UN PARCO EOLICO DELLA POTENZA DI 72 MW DENOMINATO "MONTE BURANO" E UBICATO NEL COMUNE DI FOLIGNO (PG)**

Documento: **PROGETTO DEFINITIVO OPERE CIVILI** N° Documento: **PEFO - 37**

ID PROGETTO: PEFO DISCIPLINA: TIPOLOGIA: D FORMATO:

Elaborato: **DISEGNI ARCHITETTONICI E PARTICOLARI SISTEMI DI ANCORAGGIO**

FOLGIO: SCALA: Nome file: PEFO - 37_DISEGNI_ARCH_E_SISTEMI ANCORAGGIO

Progettazione: **EGM PROJECT S.R.L.**
 VIA VERRASTRO 15/A
 85100- POTENZA (PZ)
 P.IVA 02094310766
 REA PZ-206983

Progettista: **Ing. Carmen Martone**
 Iscr. n. 1872
 Ordine Ingegneri Potenza
 C.F. MRTCMN73D56H703E

Geol. Raffaele Nardone
 Iscr. n. 243
 Ordine Geologi Basilicata
 C.F. NRDRFL71H04A509H

Rev:	Data Revisione	Descrizione Revisione	Redatto	Controllato	Approvato