

Regione
Puglia

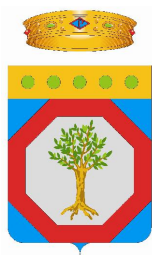

Provincia di
Bari



Committente:

ALTA WIND S.R.L
Piazza Europa, 14
87100 Cosenza (CS) - Italy
Tel. centralino + 39 0984 408606

Documento:

PROGETTO DEFINITIVO

Titolo del Progetto:

PARCO EOLICO "ALTAMURA"

Elaborato:

Sezioni Trasversali Asse AL06

CODICE PRATICA

TAI4HV3

PROGETTO	DISCIPLINA	AMBITO	TIPO ELABORATO	PROGRESSIVO	SCALA
E_ALT	P	VB	SZ	08	1:200

NOME FILE:

E-ALT-P-VB-SZ-08_Sezioni Trasversali Asse AL06

Progettazione:



Ing. Saverio Pagliuso

Ing. Mario Francesco Perri

Ing. Giorgio Salatino

Rev:	Data Revisione	Descrizione Revisione	Redatto	Controllato	Approvato
00	MAGGIO 2024	PRIMA EMISSIONE	ES	GEMSA PRO	ALTA WIND

SCAVI E BONIFICHE	
FOSSO	0,111 m ²
SOVRASTRUTTURA STRADALE	
CASSONETTO	5,358 m
MANUFATTI	
SCAVO PER PIATTAFORMA	1,070 m ²
RILEVATO PER SCARPATE	0,336 m ²
AREA DI SCAVO	5,980 m

SEZIONE N.: 3
 QT. PROGETTO: 400,562
 DIST.PROG.: 25,000
 DIST.PREC.: 25,000
 DIST.SUCC.: 25,000

SCALA 1:200

QT.RIF. 380,000

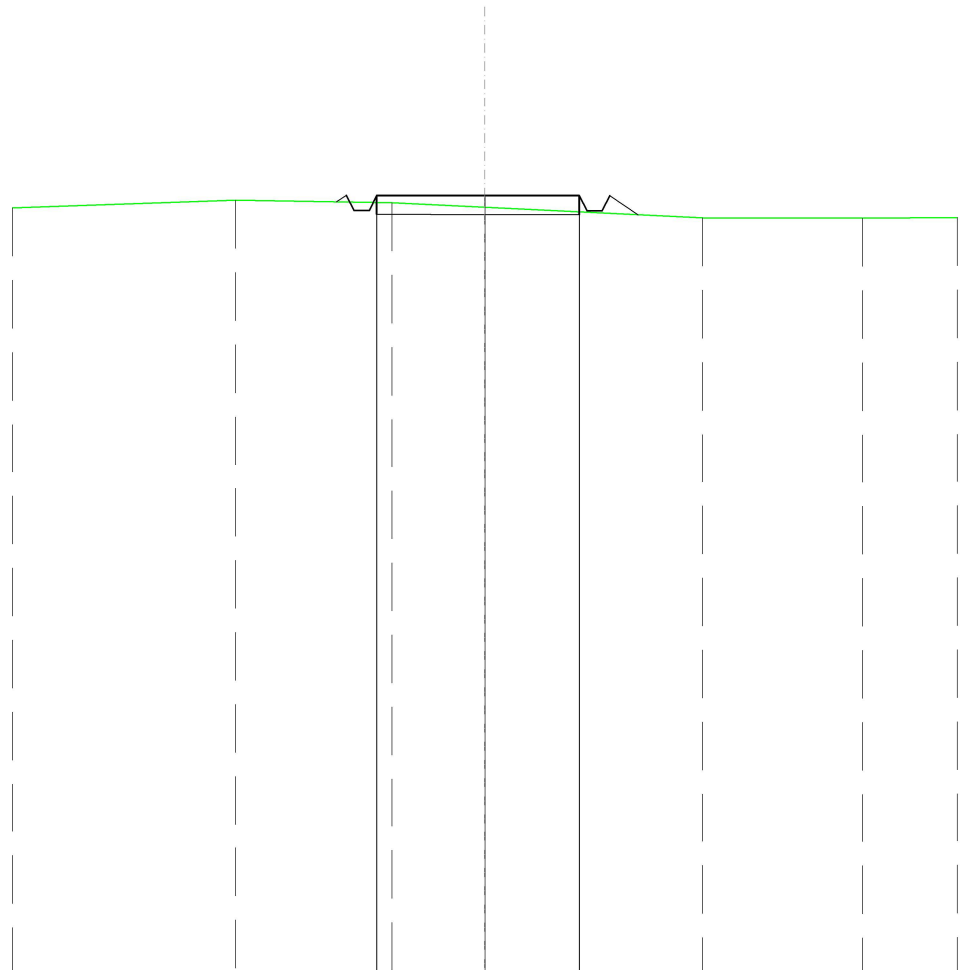

QUOTE TERRENO	400,24	400,44	400,38	400,26	399,97	399,97	399,99
DIST.PARZIALI TERRENO	5,91	4,14	2,45	5,76	4,23	2,51	
QUOTE PROGETTO			400,40 400,57 400,17 400,57	400,56	400,56 400,16 400,56 400,06		
PARZIALI PROGETTO			2,86	2,50	0,76		

SCAVI E BONIFICHE	
FOSSO	0,317 m ²
SOVRASTRUTTURA STRADALE	
CASSONETTO	5,000 m
MANUFATTI	
SCAVO PER PIATTAFORMA	1,935 m ²
RILEVATO PER SCARPATE	0,030 m ²
AREA DI SCAVO	6,381 m

SEZIONE N.: 4
 QT. PROGETTO: 399,805
 DIST.PROG.: 50,000
 DIST.PREC.: 25,000
 DIST.SUCC.: 25,000

SCALA 1:200

QT.RIF. 380,000

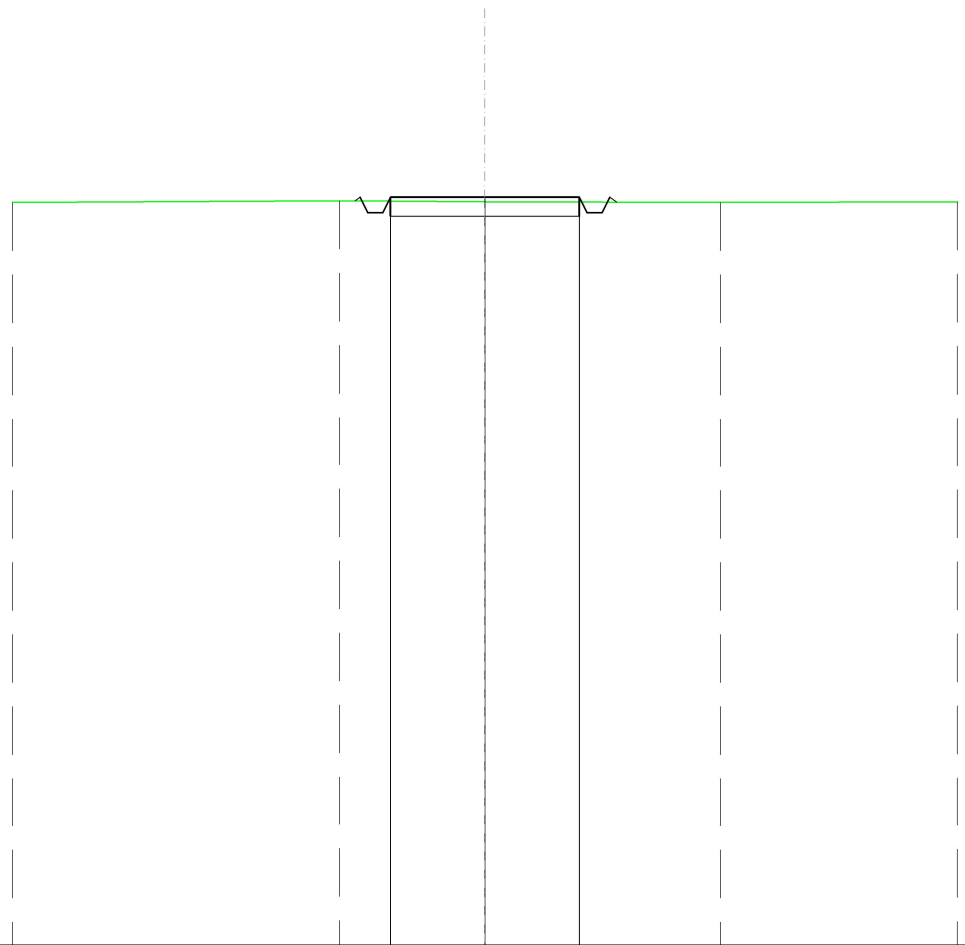

QUOTE TERRENO	399,67	399,72	399,69	399,67	399,69
DIST.PARZIALI TERRENO	8,65	3,85	6,23	6,27	
QUOTE PROGETTO		399,71 399,81 399,41 399,81	399,81	399,81 399,41 399,81 399,68	
PARZIALI PROGETTO		2,50	2,50		

SCAVI E BONIFICHE	
FOSSO	0,476 m ²
SOVRASTRUTTURA STRADALE	
CASSONETTO	5,000 m
MANUFATTI	
SCAVO PER PIATTAFORMA	2,491 m ²
RILEVATO PER SCARPATE	0,000 m ²
AREA DI SCAVO	6,597 m

SEZIONE N.: 5
 QT. PROGETTO: 399,043
 DIST.PROG.: 75,000
 DIST.PREC.: 25,000
 DIST.SUCC.: 25,000

SCALA 1:200

QT.RIF. 380,000

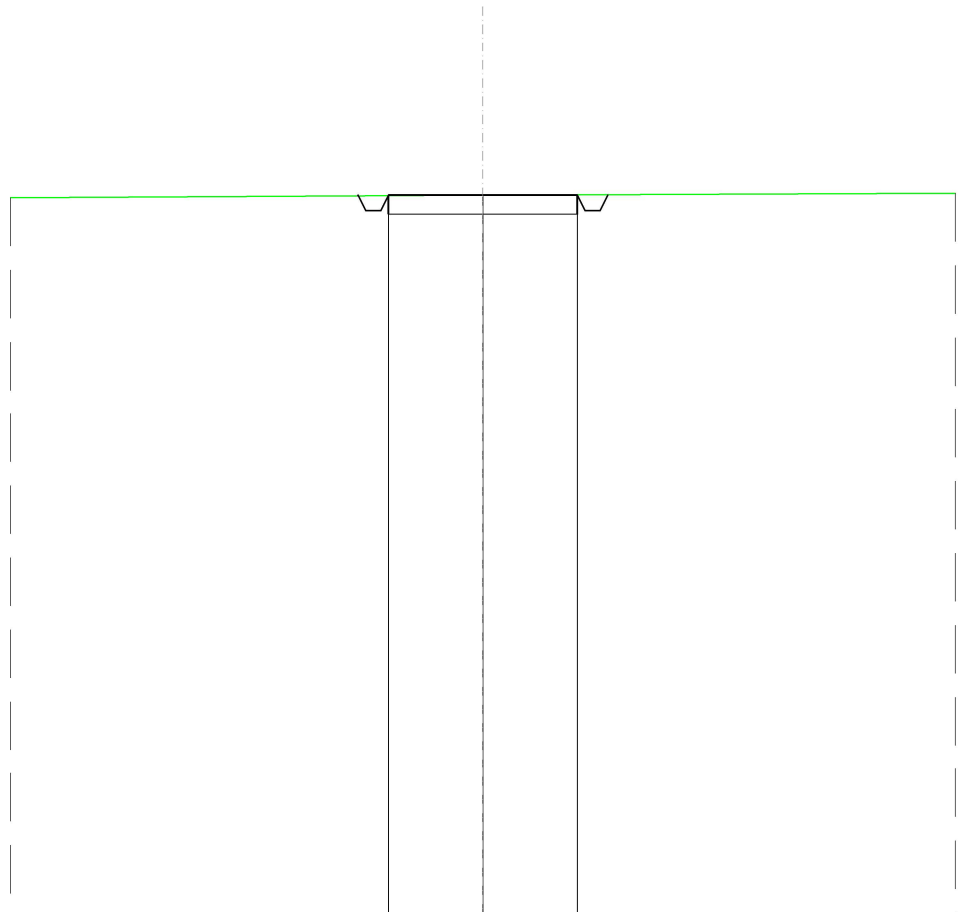

QUOTE TERRENO	398,98	399,04	399,09
DIST.PARZIALI TERRENO	12,50	12,50	
QUOTE PROGETTO	399,02 399,04 398,64 398,64 399,04	399,04	399,04 398,64 399,04 399,06
PARZIALI PROGETTO	2,50	2,50	

SCAVI E BONIFICHE	
FOSSO	0,390 m ²
SOVRASTRUTTURA STRADALE	
CASSONETTO	5,000 m
MANUFATTI	
SCAVO PER PIATTAFORMA	2,207 m ²
RILEVATO PER SCARPATE	0,009 m ²
AREA DI SCAVO	6,483 m

SEZIONE N.: 6
 QT. PROGETTO: 398,281
 DIST.PROG.: 100,000
 DIST.PREC.: 25,000
 DIST.SUCC.: 25,000

SCALA 1:200

QT.RIF. 380,000

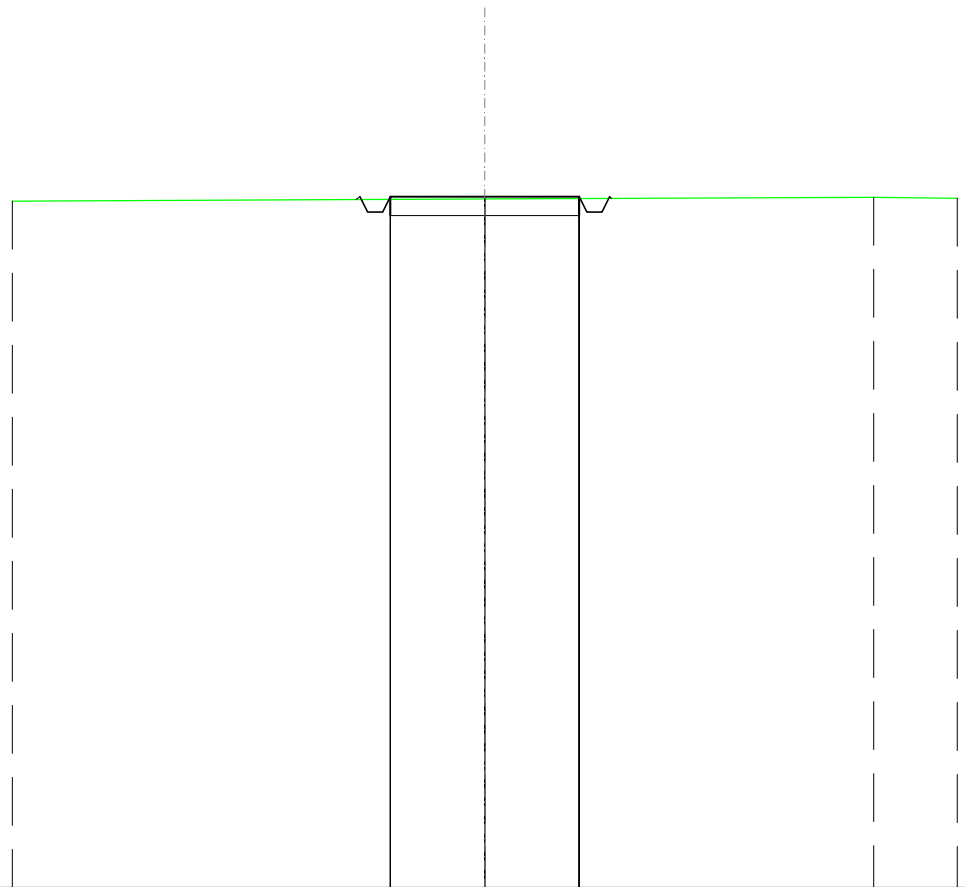

QUOTE TERRENO	398,17		398,22		398,27	398,24
DIST.PARZIALI TERRENO		12,50		10,29		2,21
QUOTE PROGETTO			398,28		398,28	398,24
PARZIALI PROGETTO			2,50	2,50		

SCAVI E BONIFICHE	
FOSSO	0,256 m ²
SOVRASTRUTTURA STRADALE	
CASSONETTO	5,000 m
MANUFATTI	
SCAVO PER PIATTAFORMA	1,757 m ²
RILEVATO PER SCARPATE	0,064 m ²
AREA DI SCAVO	6,289 m

SEZIONE N.: 7
 QT. PROGETTO: 397,518
 DIST.PROG.: 125,000
 DIST.PREC.: 25,000
 DIST.SUCC.: 25,000

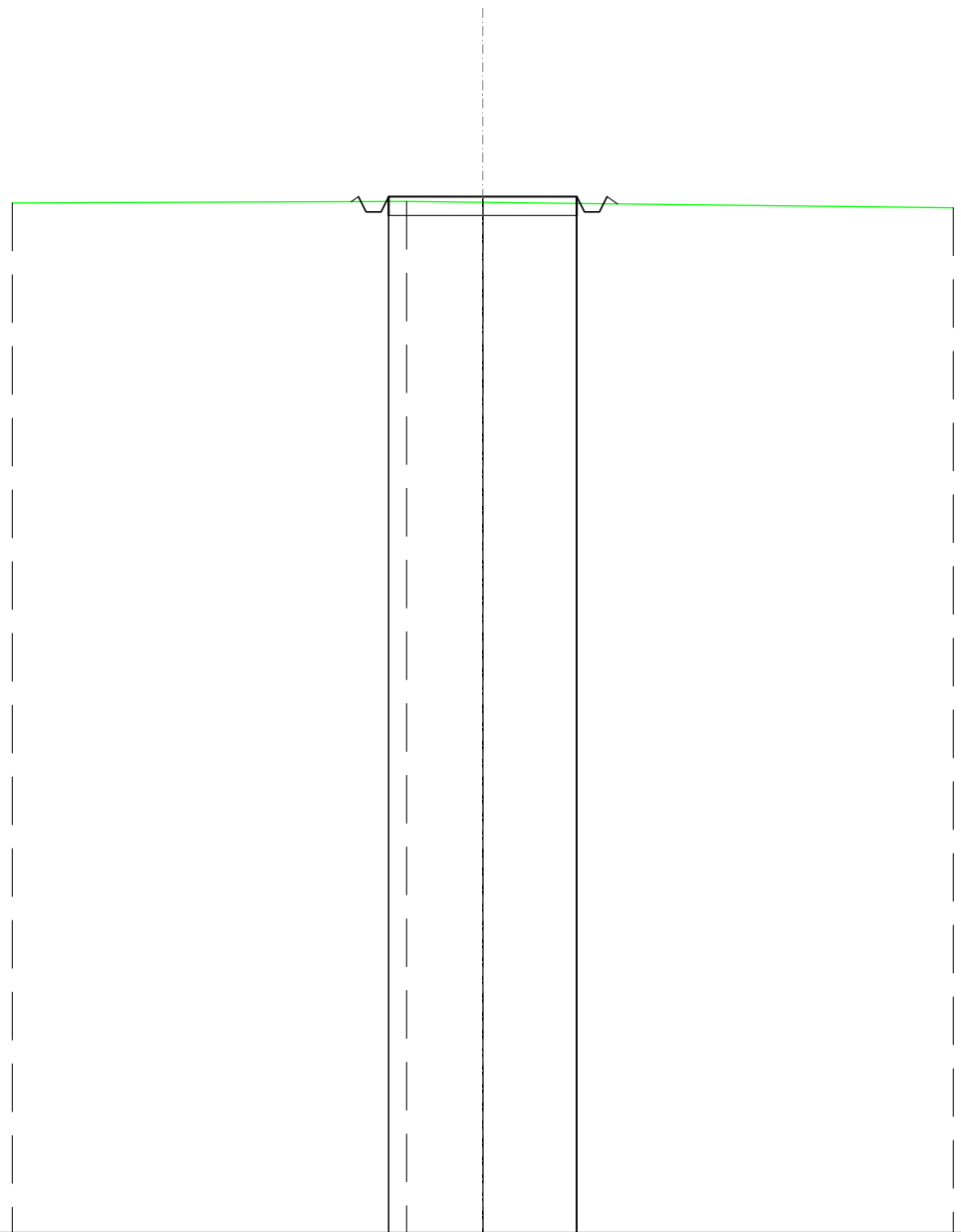

SCALA 1:200

QT.RIF. 370,000

QUOTE TERRENO	397,35		397,39	397,37		397,22
DIST.PARZIALI TERRENO		10,47		2,03		12,50
QUOTE PROGETTO			397,39 397,52 397,12 397,52	397,52		397,52 397,12 397,52 397,33
PARZIALI PROGETTO			2,50	2,50		

SCAVI E BONIFICHE	
FOSSO	0,012 m ²
SOVRASTRUTTURA STRADALE	
CASSONETTO	5,000 m
MANUFATTI	
SCAVO PER PIATTAFORMA	0,478 m ²
RILEVATO PER SCARPATE	0,428 m ²
AREA DI SCAVO	5,430 m

SEZIONE N.: 8
 QT. PROGETTO: 396,756
 DIST.PROG.: 150,000
 DIST.PREC.: 25,000
 DIST.SUCC.: 25,000

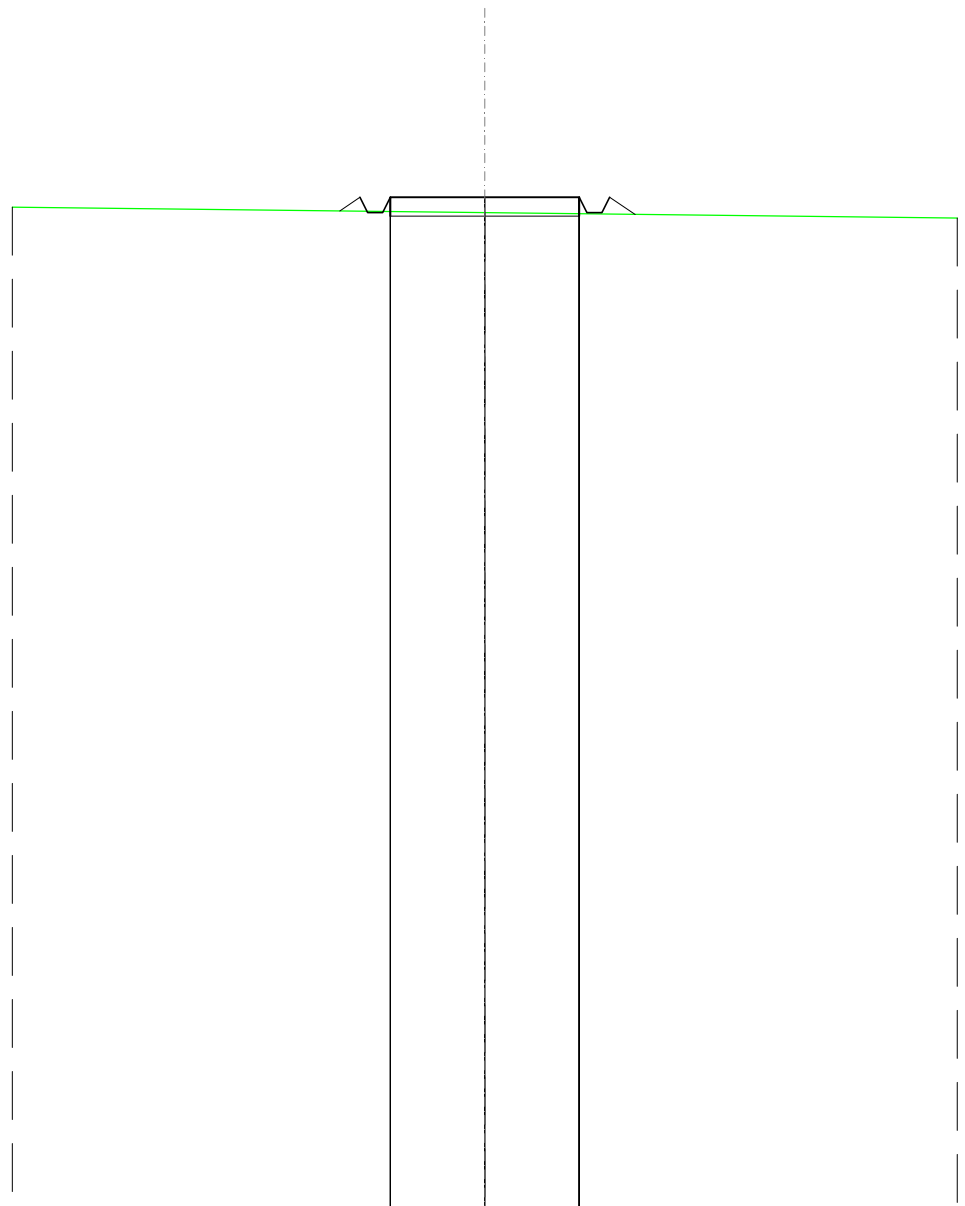

SCALA 1:200

QT.RIF. 370,000

QUOTE TERRENO	396,50		396,35		396,20
DIST.PARZIALI TERRENO		12,50		12,50	
QUOTE PROGETTO			396,76		396,31
PARZIALI PROGETTO		0,54	2,50	2,50	0,68

RILEVATI	
RILEVATO	0,158 m ²
SOVRASTRUTTURA STRADALE	
CASSONETTO	5,000 m
MANUFATTI	
SCAVO PER PIATTAFORMA	0,001 m ²
RILEVATO PER SCARPATE	0,799 m ²
AREA DI SCAVO	0,425 m

SEZIONE N.: 9
 QT. PROGETTO: 395,994
 DIST.PROG.: 175,000
 DIST.PREC.: 25,000
 DIST.SUCC.: 25,000

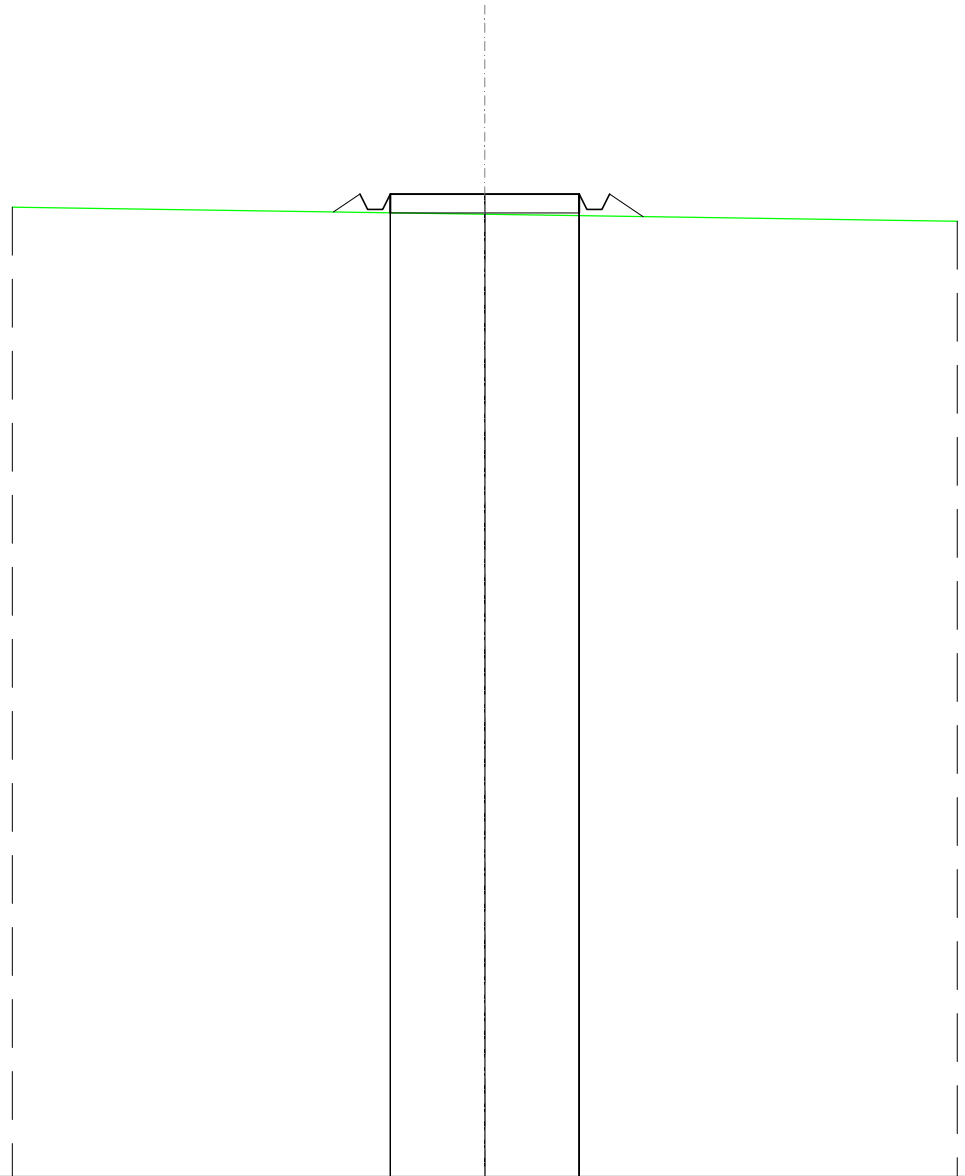

SCALA 1:200

QT.RIF. 370,000

QUOTE TERRENO	395,65		395,46		395,27
DIST.PARZIALI TERRENO		12,50		12,50	
QUOTE PROGETTO			395,99		395,40
PARZIALI PROGETTO		0,71	2,50	2,50	0,89

SCAVI E BONIFICHE	
FOSSO	0,085 m ²
SOVRASTRUTTURA STRADALE	
CASSONETTO	5,000 m
MANUFATTI	
SCAVO PER PIATTAFORMA	0,973 m ²
RILEVATO PER SCARPATE	0,233 m ²
AREA DI SCAVO	5,989 m

SEZIONE N.: 10
 QT. PROGETTO: 395,305
 DIST.PROG.: 200,000
 DIST.PREC.: 25,000
 DIST.SUCC.: 25,000

SCALA 1:200

QT.RIF. 370,000

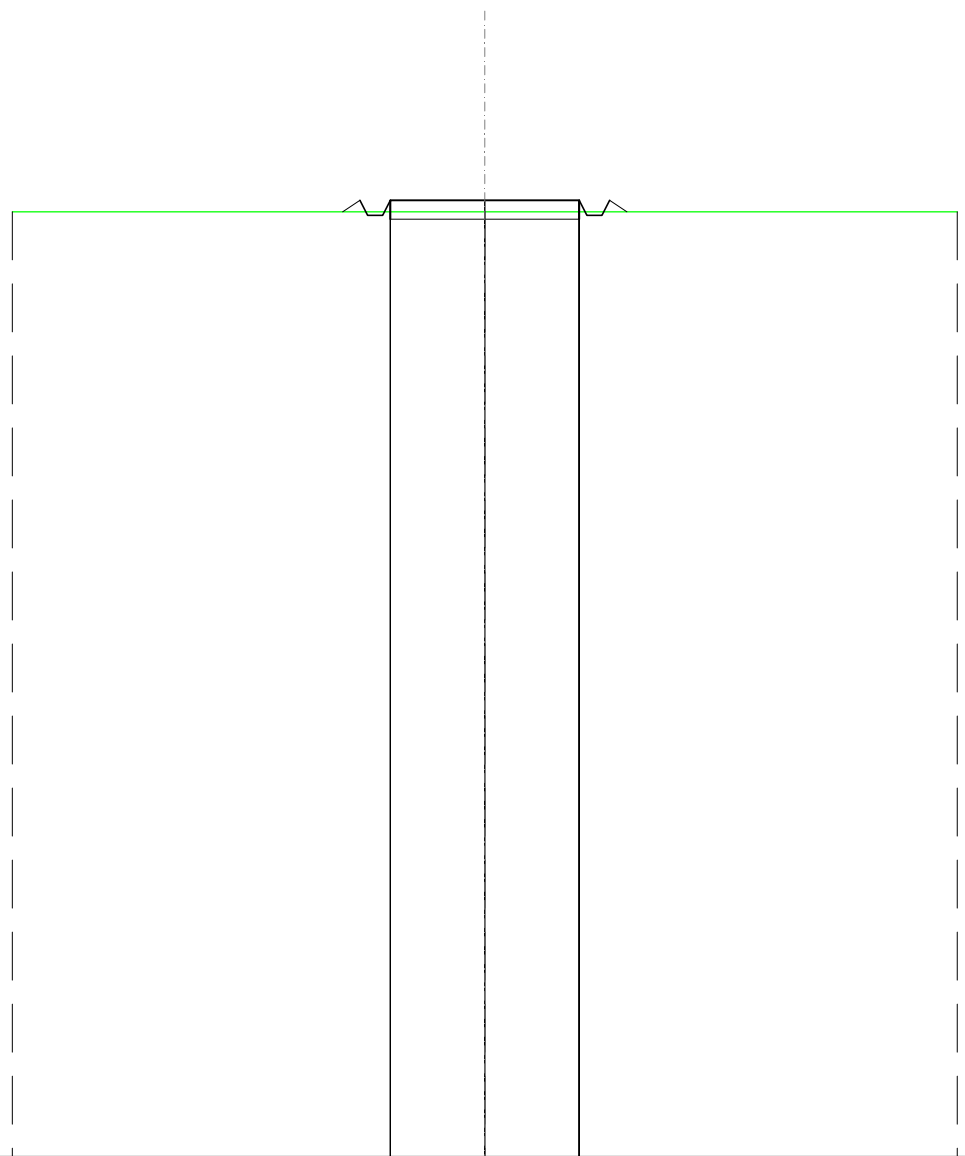

QUOTE TERRENO	395,00		395,00		395,00
DIST.PARZIALI TERRENO		12,50		12,50	
QUOTE PROGETTO		395,00 395,31 394,91 394,91 395,31	395,31	395,31 394,91 394,91 395,31	395,00
PARZIALI PROGETTO		2,50	2,50		

SCAVI E BONIFICHE	
FOSSO	0,044 m ²
SOVRASTRUTTURA STRADALE	
CASSONETTO	5,000 m
MANUFATTI	
SCAVO PER PIATTAFORMA	0,689 m ²
RILEVATO PER SCARPATE	0,349 m ²
AREA DI SCAVO	5,497 m

SEZIONE N.: 11
 QT. PROGETTO: 395,528
 DIST.PROG.: 225,000
 DIST.PREC.: 25,000
 DIST.SUCC.: 25,000

SCALA 1:200

QT.RIF. 370,000

QUOTE TERRENO	395,36	395,31		395,17	395,08	395,10
DIST.PARZIALI TERRENO		5,28	7,22	4,05	8,45	
QUOTE PROGETTO			395,24 395,53 395,13 395,13 395,53	395,53	395,53 395,13 395,53 395,08	
PARZIALI PROGETTO			2,50	2,50	0,67	

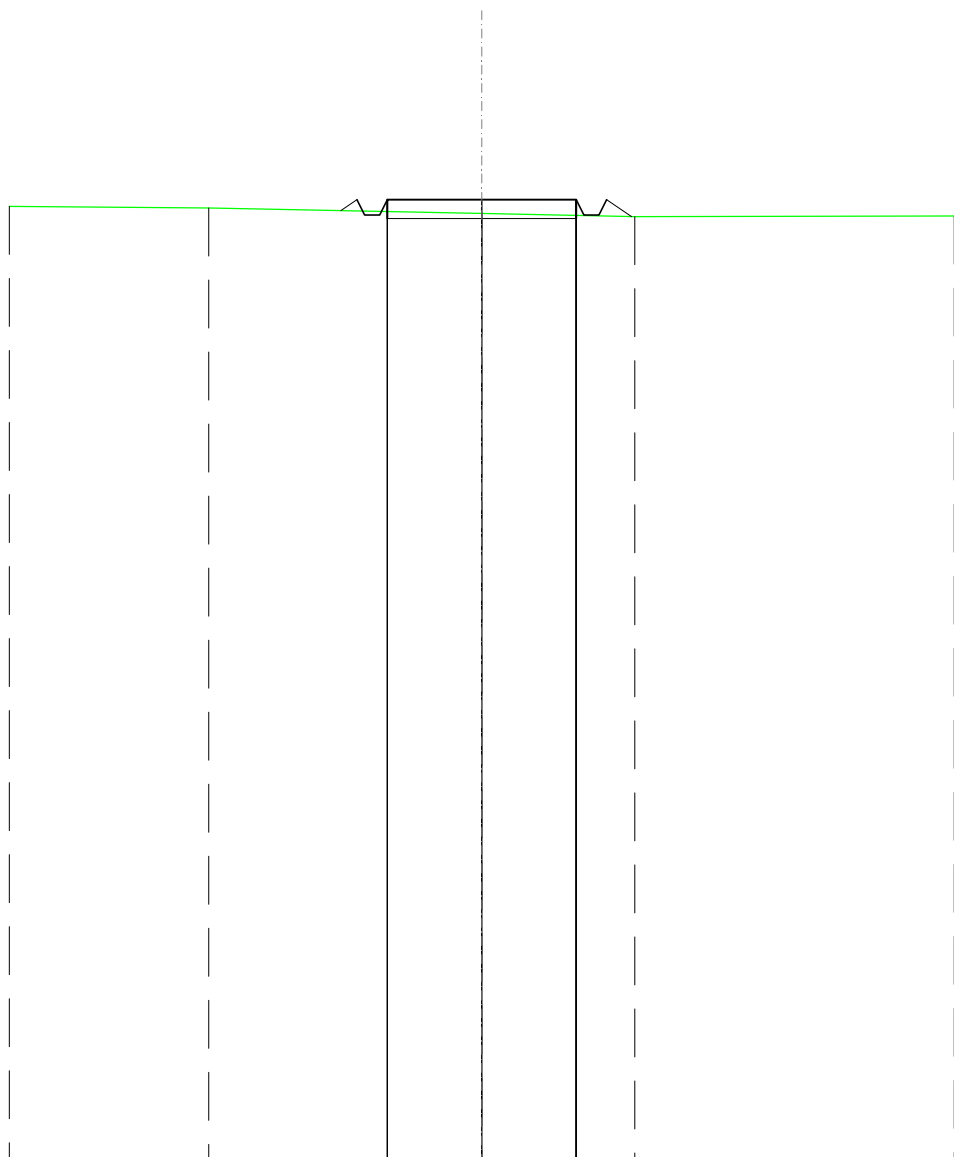

SCAVI E BONIFICHE	
FOSSO	0,093 m ²
SOVRASTRUTTURA STRADALE	
CASSONETTO	5,000 m
MANUFATTI	
SCAVO PER PIATTAFORMA	0,996 m ²
RILEVATO PER SCARPATE	0,239 m ²
AREA DI SCAVO	5,999 m

SEZIONE N.: 12
 QT. PROGETTO: 396,026
 DIST.PROG.: 250,000
 DIST.PREC.: 25,000
 DIST.SUCC.: 25,000

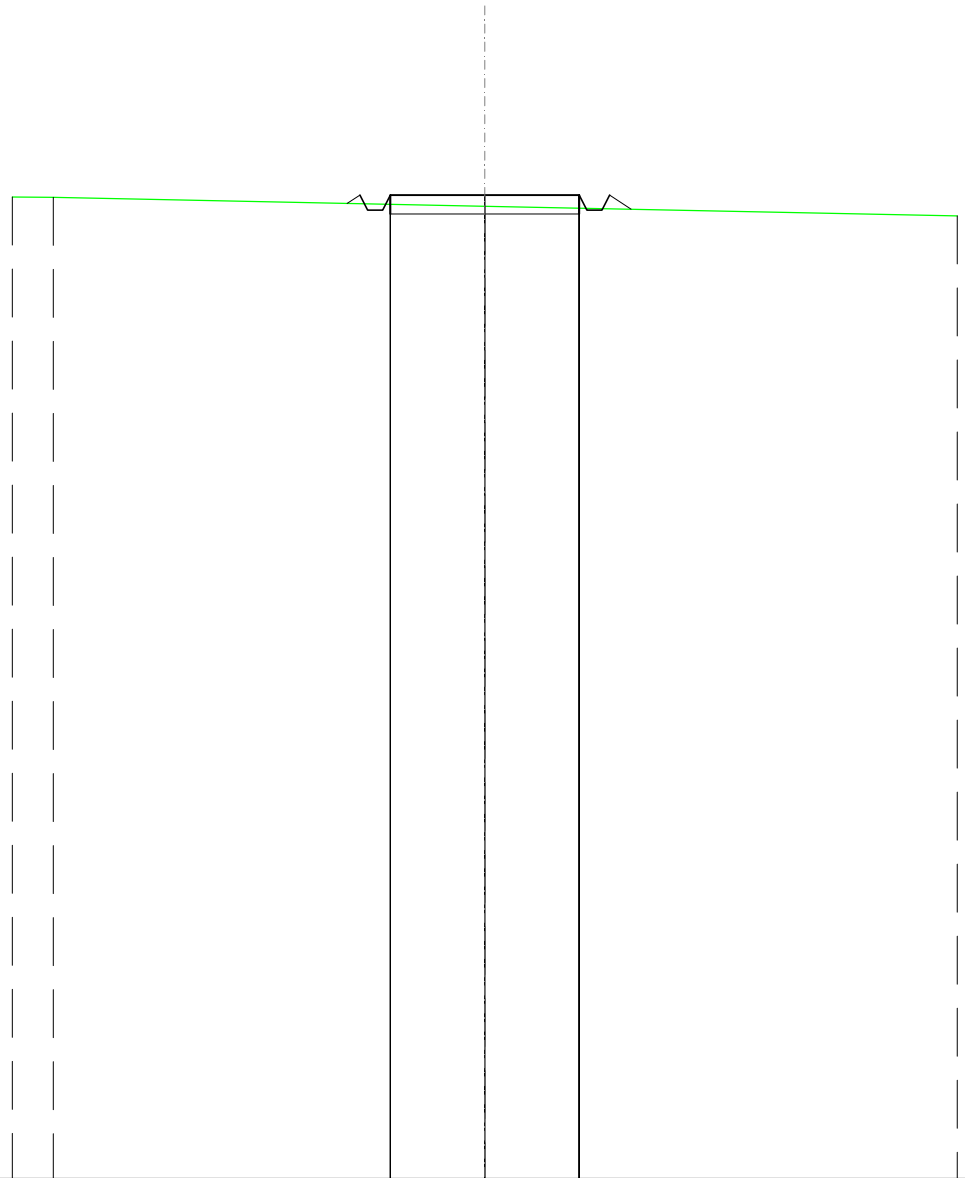

SCALA 1:200

QT.RIF. 370,000

QUOTE TERRENO	395,97	395,96		395,73		395,47
DIST.PARZIALI TERRENO	1,09		11,41			12,50
QUOTE PROGETTO				396,03		395,65
PARZIALI PROGETTO				2,50	2,50	0,57

SCAVI E BONIFICHE	
FOSSO	0,158 m ²
SOVRASTRUTTURA STRADALE	
CASSONETTO	5,000 m
MANUFATTI	
SCAVO PER PIATTAFORMA	1,304 m ²
RILEVATO PER SCARPATE	0,155 m ²
AREA DI SCAVO	6,122 m

SEZIONE N.: 13
 QT. PROGETTO: 396,525
 DIST.PROG.: 275,000
 DIST.PREC.: 25,000
 DIST.SUCC.: 25,000

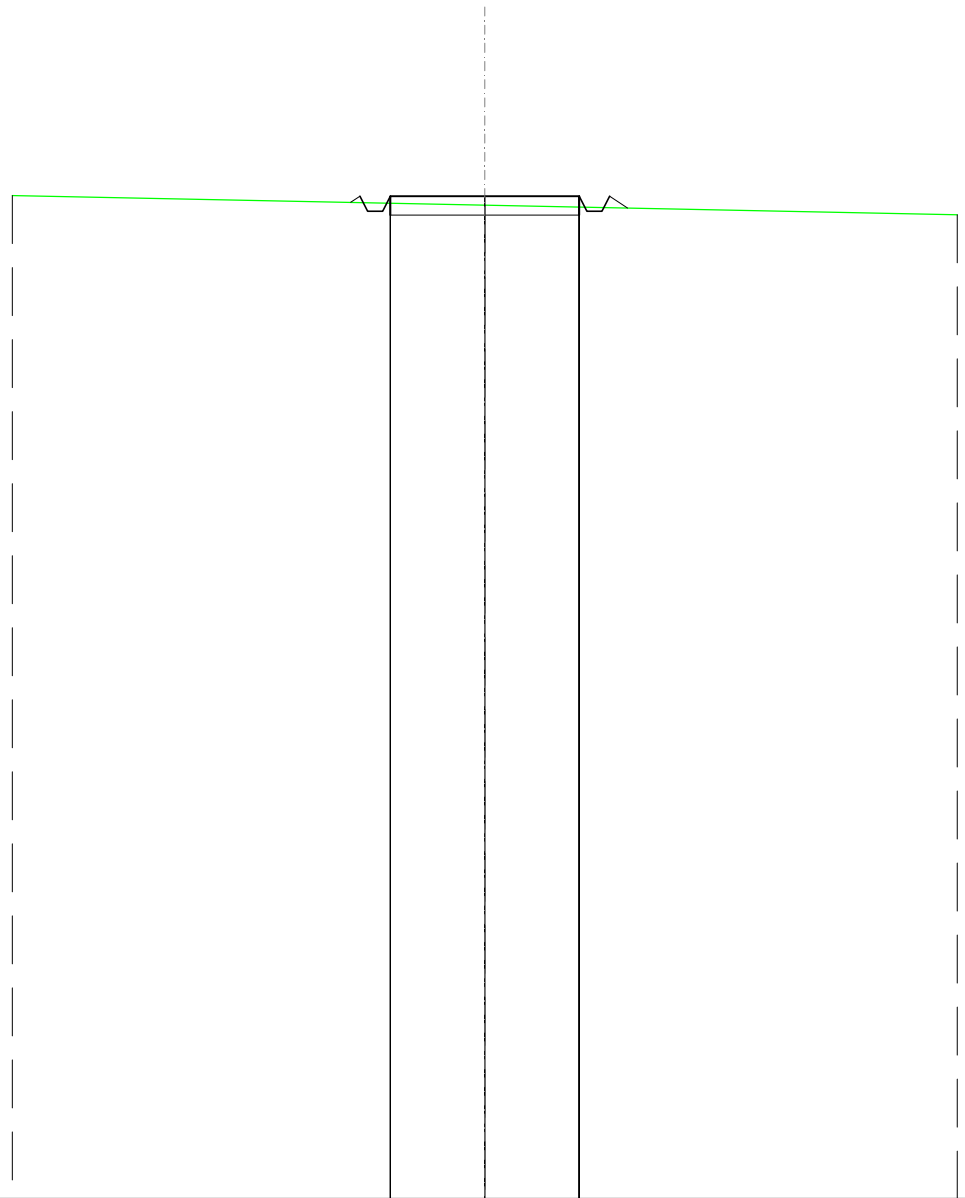

SCALA 1:200

QT.RIF. 370,000

QUOTE TERRENO	396,54		396,29		396,03
DIST.PARZIALI TERRENO		12,50		12,50	
QUOTE PROGETTO			396,52		396,52
PARZIALI PROGETTO			2,50	2,50	

SCAVI E BONIFICHE	
FOSSO	0,414 m ²
SOVRASTRUTTURA STRADALE	
CASSONETTO	5,000 m
MANUFATTI	
SCAVO PER PIATTAFORMA	2,281 m ²
RILEVATO PER SCARPATE	0,011 m ²
AREA DI SCAVO	6,516 m

SEZIONE N.: 14
 QT. PROGETTO: 396,810
 DIST.PROG.: 300,000
 DIST.PREC.: 25,000
 DIST.SUCC.: 25,000

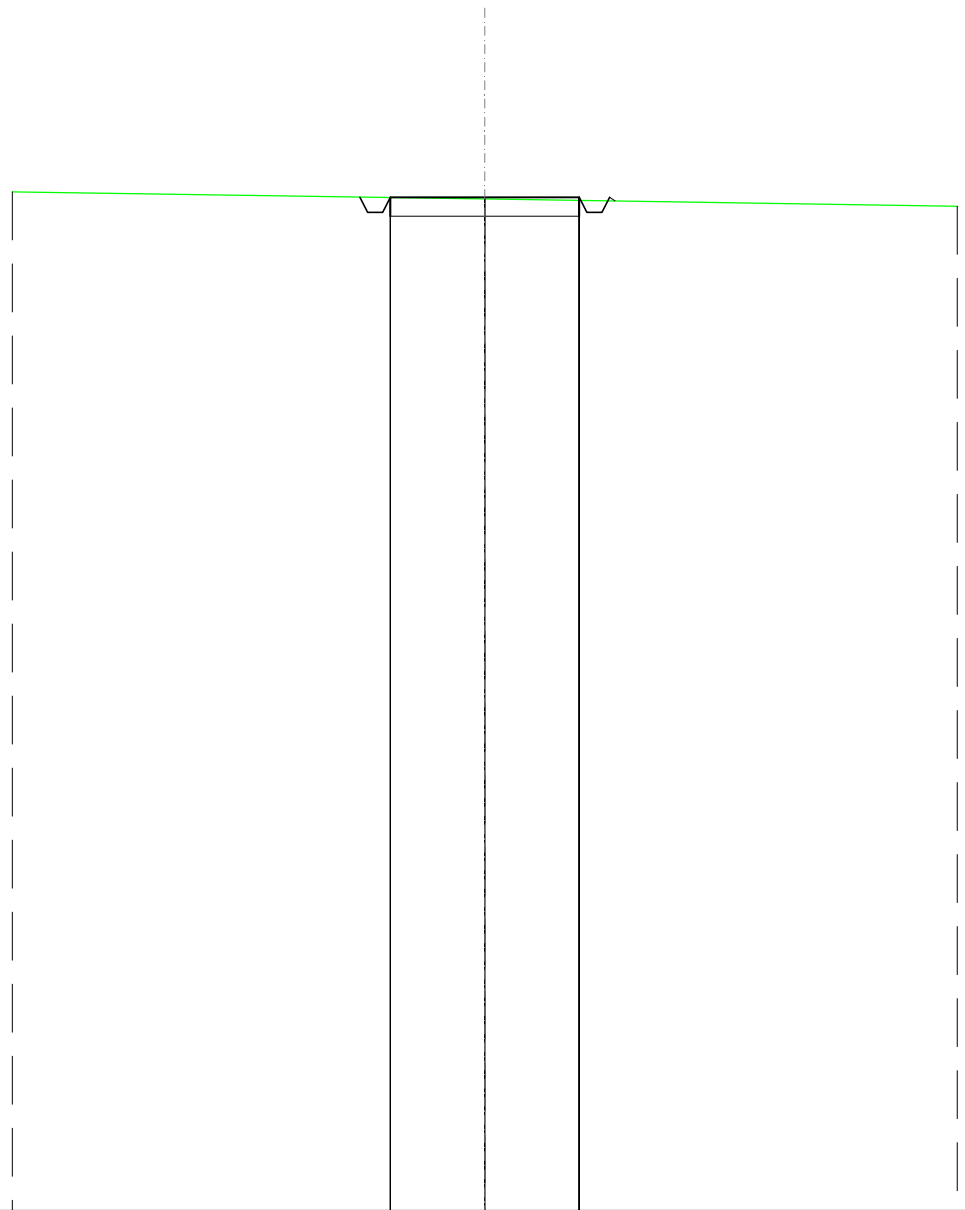

SCALA 1:200

QT.RIF. 370,000

QUOTE TERRENO	396,96		396,77		396,58
DIST.PARZIALI TERRENO		12,50		12,50	
QUOTE PROGETTO		396,82	396,81	396,41	396,41
PARZIALI PROGETTO		2,50	2,50		

SCAVI E BONIFICHE	
FOSSO	0,364 m ²
SOVRASTRUTTURA STRADALE	
CASSONETTO	5,000 m
MANUFATTI	
SCAVO PER PIATTAFORMA	2,110 m ²
RILEVATO PER SCARPATE	0,022 m ²
AREA DI SCAVO	6,444 m

SEZIONE N.: 15
 QT. PROGETTO: 396,819
 DIST.PROG.: 325,000
 DIST.PREC.: 25,000
 DIST.SUCC.: 25,000

SCALA 1:200

QT.RIF. 370,000

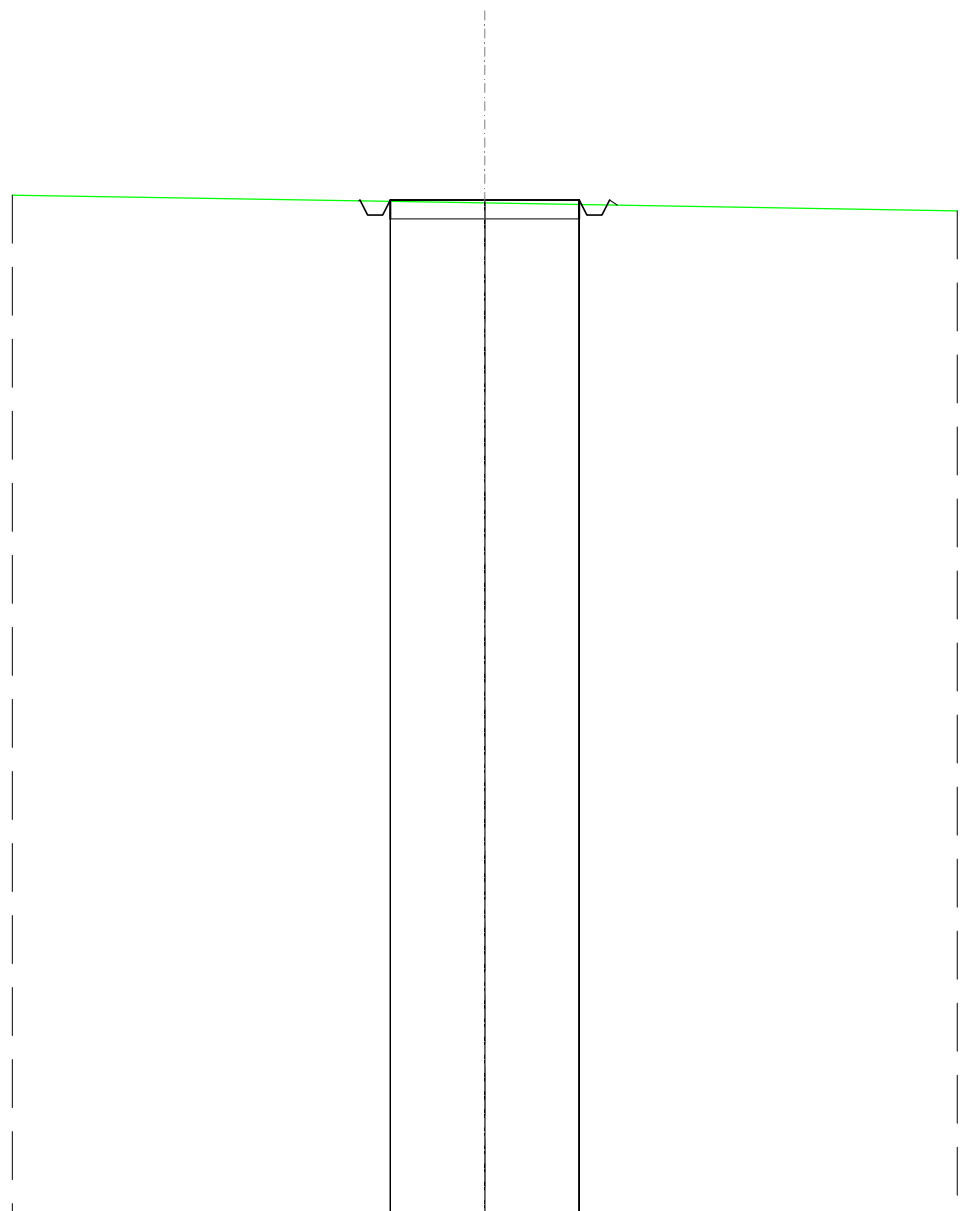

QUOTE TERRENO	396,95		396,74		396,53
DIST.PARZIALI TERRENO		12,50		12,50	
QUOTE PROGETTO		396,80 396,82 396,42 396,42 396,82	396,82	396,82 396,42 396,42 396,82	396,66
PARZIALI PROGETTO			2,50	2,50	

SCAVI E BONIFICHE	
FOSSO	0,154 m ²
SOVRASTRUTTURA STRADALE	
CASSONETTO	5,000 m
MANUFATTI	
SCAVO PER PIATTAFORMA	1,286 m ²
RILEVATO PER SCARPATE	0,158 m ²
AREA DI SCAVO	6,114 m

SEZIONE N.: 16
 QT. PROGETTO: 396,827
 DIST.PROG.: 350,000
 DIST.PREC.: 25,000
 DIST.SUCC.: 25,000

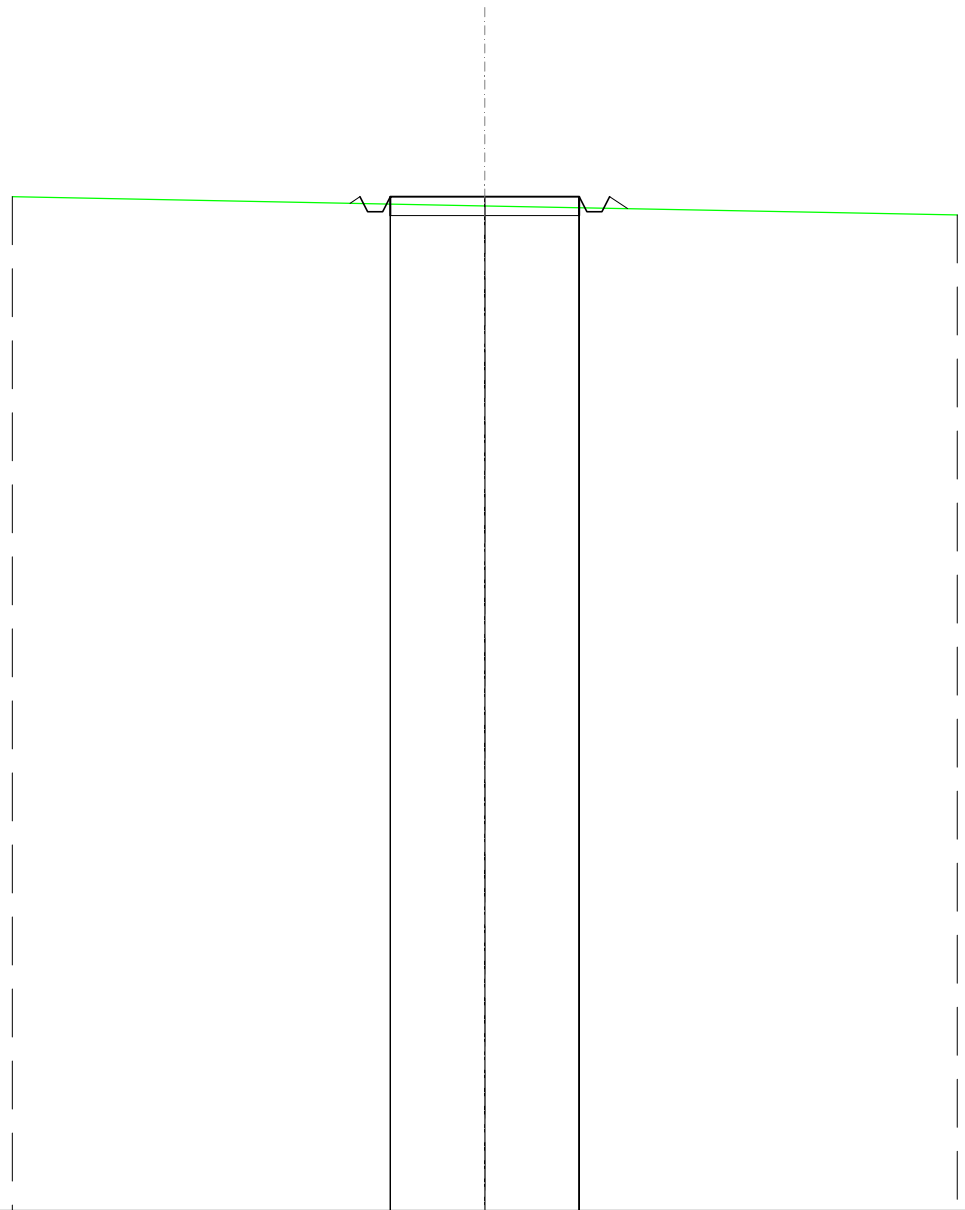

SCALA 1:200

QT.RIF. 370,000

QUOTE TERRENO	396,82		396,58		396,35		
DIST.PARZIALI TERRENO		12,50		12,50			
QUOTE PROGETTO		396,65	396,83	396,43	396,83	396,83	396,51
PARZIALI PROGETTO			2,50	2,50			

SCAVI E BONIFICHE	
FOSSO	0,122 m ²
SOVRASTRUTTURA STRADALE	
CASSONETTO	5,000 m
MANUFATTI	
SCAVO PER PIATTAFORMA	1,139 m ²
RILEVATO PER SCARPATE	0,196 m ²
AREA DI SCAVO	6,056 m

SEZIONE N.: 17
 QT. PROGETTO: 397,242
 DIST.PROG.: 375,000
 DIST.PREC.: 25,000
 DIST.SUCC.: 25,000

SCALA 1:200

QT.RIF. 370,000

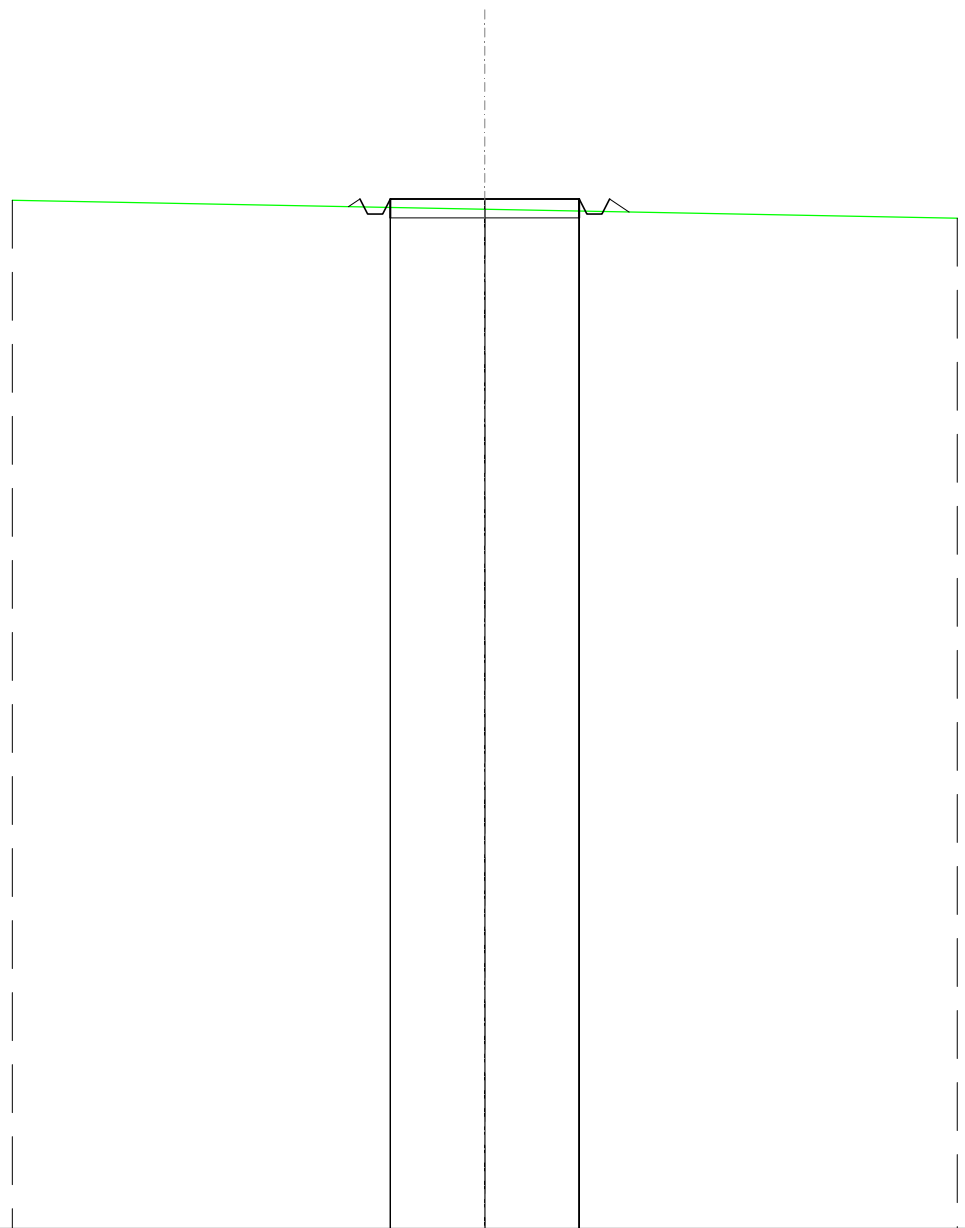

QUOTE TERRENO	397,21		396,97		396,73				
DIST.PARZIALI TERRENO		12,50		12,50					
QUOTE PROGETTO		397,04	397,24	396,84	397,24	397,24	396,84	397,24	396,50
PARZIALI PROGETTO			2,50	2,50		0,52			

SCAVI E BONIFICHE	
FOSSO	0,297 m ²
SOVRASTRUTTURA STRADALE	
CASSONETTO	5,000 m
MANUFATTI	
SCAVO PER PIATTAFORMA	1,880 m ²
RILEVATO PER SCARPATE	0,039 m ²
AREA DI SCAVO	6,352 m

SEZIONE N.: 18
 QT. PROGETTO: 397,909
 DIST.PROG.: 400,000
 DIST.PREC.: 25,000
 DIST.SUCC.: 25,000

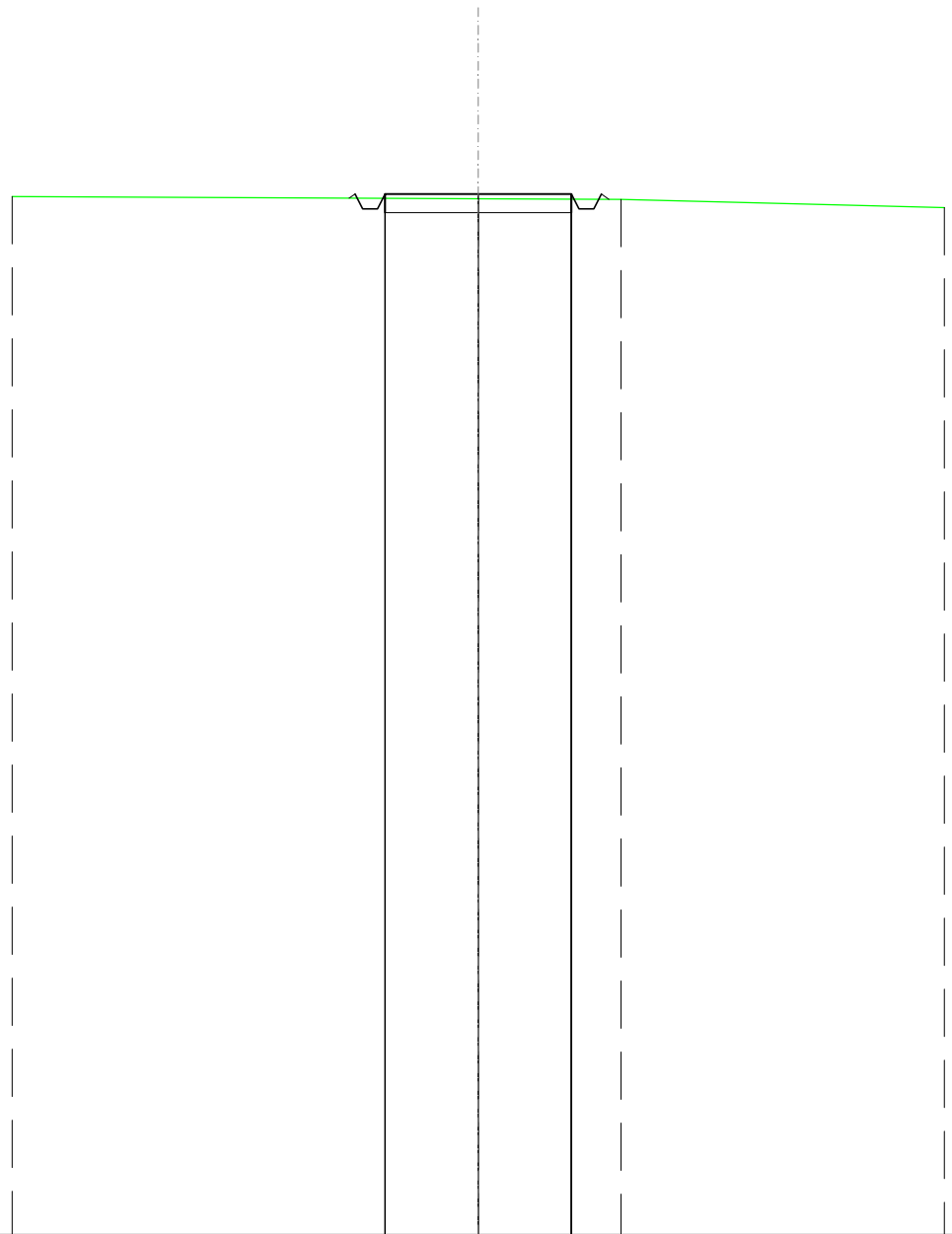

SCALA 1:200

QT.RIF. 370,000

QUOTE TERRENO	397,84		397,79	397,77	397,55
DIST.PARZIALI TERRENO		12,50		3,83	8,67
QUOTE PROGETTO			397,91	397,91	397,77
PARZIALI PROGETTO			2,50	2,50	

SCAVI E BONIFICHE	
FOSSO	0,099 m ²
RILEVATI	
RILEVATO	0,004 m ²
SOVRASTRUTTURA STRADALE	
CASSONETTO	11,956 m
MANUFATTI	
SCAVO PER PIATTAFORMA	1,642 m ²
RILEVATO PER SCARPATE	0,450 m ²
AREA DI SCAVO	11,970 m

SEZIONE N.: 19
 QT. PROGETTO: 398,576
 DIST.PROG.: 425,000
 DIST.PREC.: 25,000
 DIST.SUCC.: 25,000

SCALA 1:200

QT.RIF. 380,000

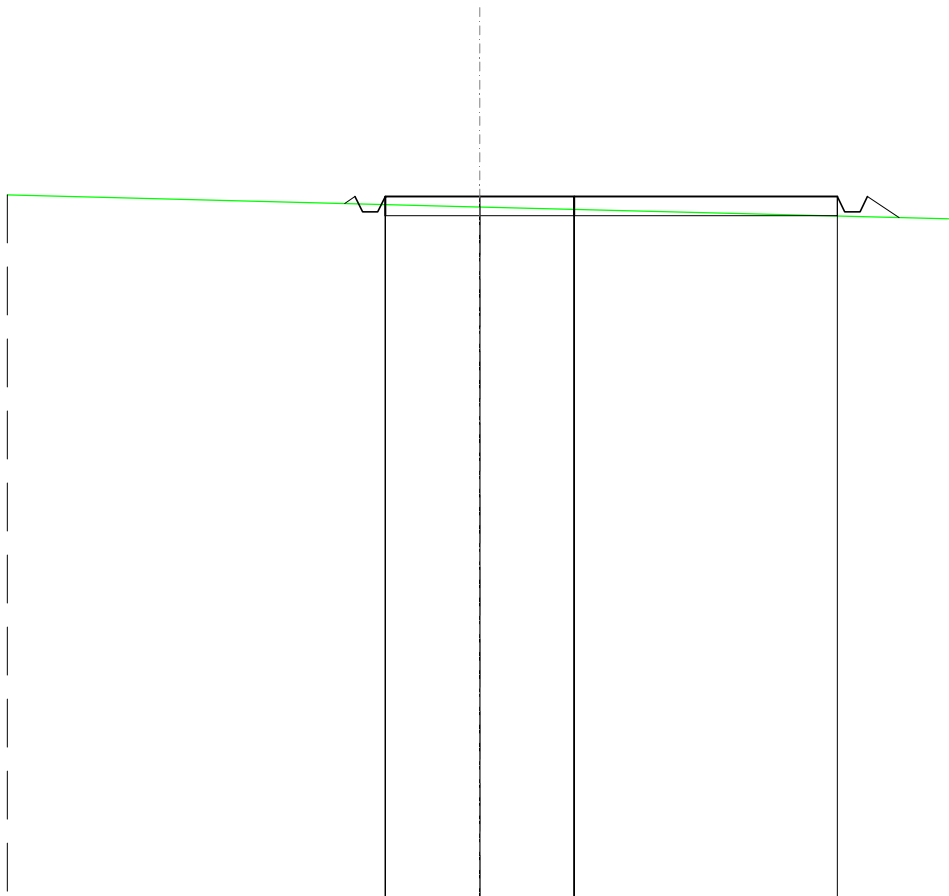

QUOTE TERRENO	398,62		398,30		397,98				
DIST.PARZIALI TERRENO		12,50		12,50					
QUOTE PROGETTO		398,39	398,58	398,58	398,58	398,18	398,18	398,58	398,02
PARZIALI PROGETTO			2,50	2,50	6,96		0,83		

RILEVATI	
RILEVATO	0,093 m ²
SOVRASTRUTTURA STRADALE	
CASSONETTO	5,000 m
MANUFATTI	
SCAVO PER PIATTAFORMA	0,067 m ²
RILEVATO PER SCARPATE	0,727 m ²
AREA DI SCAVO	2,298 m

SEZIONE N.: 20
 QT. PROGETTO: 399,243
 DIST.PROG.: 450,000
 DIST.PREC.: 25,000
 DIST.SUCC.: 25,000

SCALA 1:200

QT.RIF. 380,000

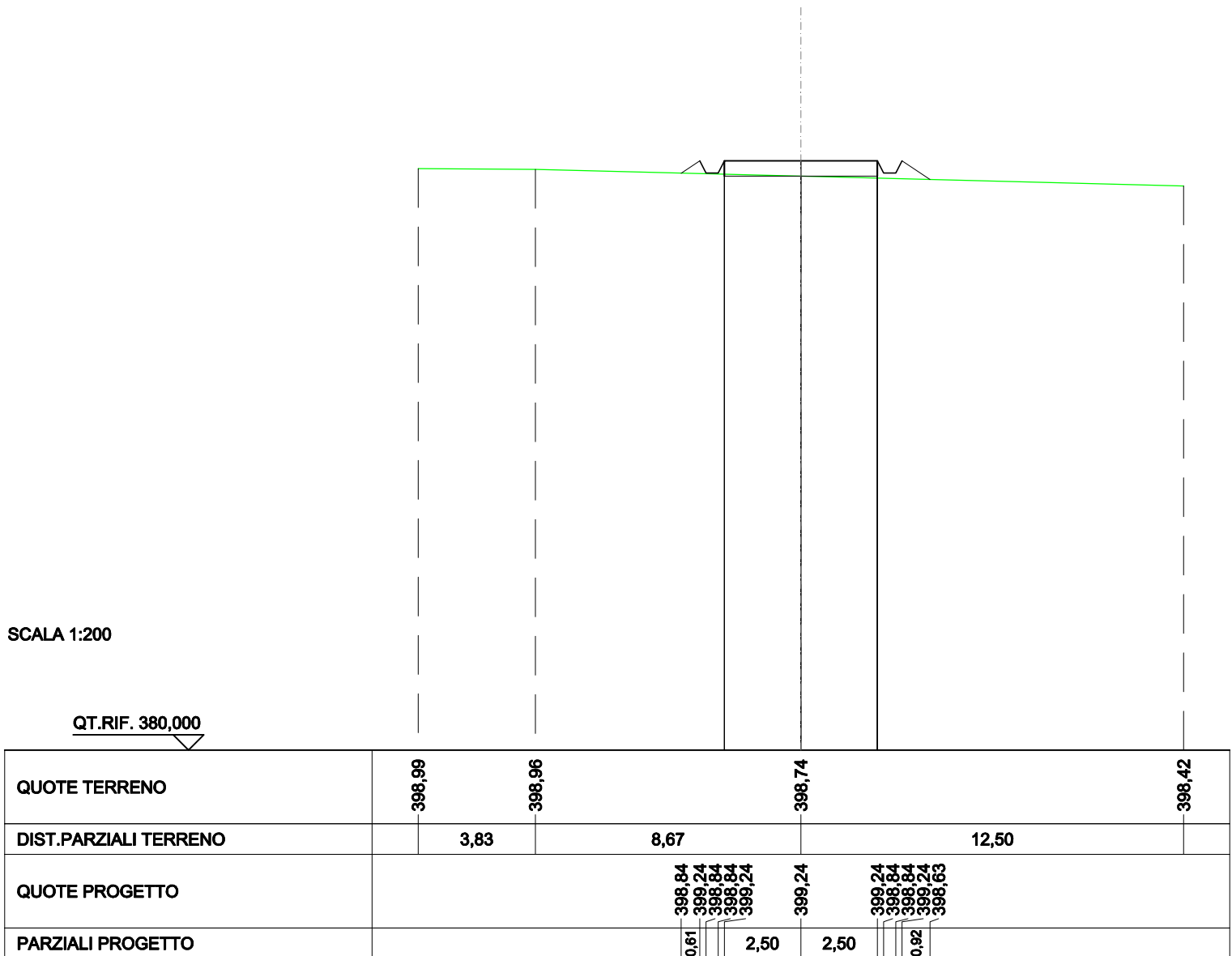

RILEVATI	
RILEVATO	2,609 m ²
SOVRASTRUTTURA STRADALE	
CASSONETTO	11,956 m
MANUFATTI	
RILEVATO PER SCARPATE	1,444 m ²

SEZIONE N.: 21
 QT. PROGETTO: 399,400
 DIST.PROG.: 475,000
 DIST.PREC.: 25,000
 DIST.SUCC.: 25,000

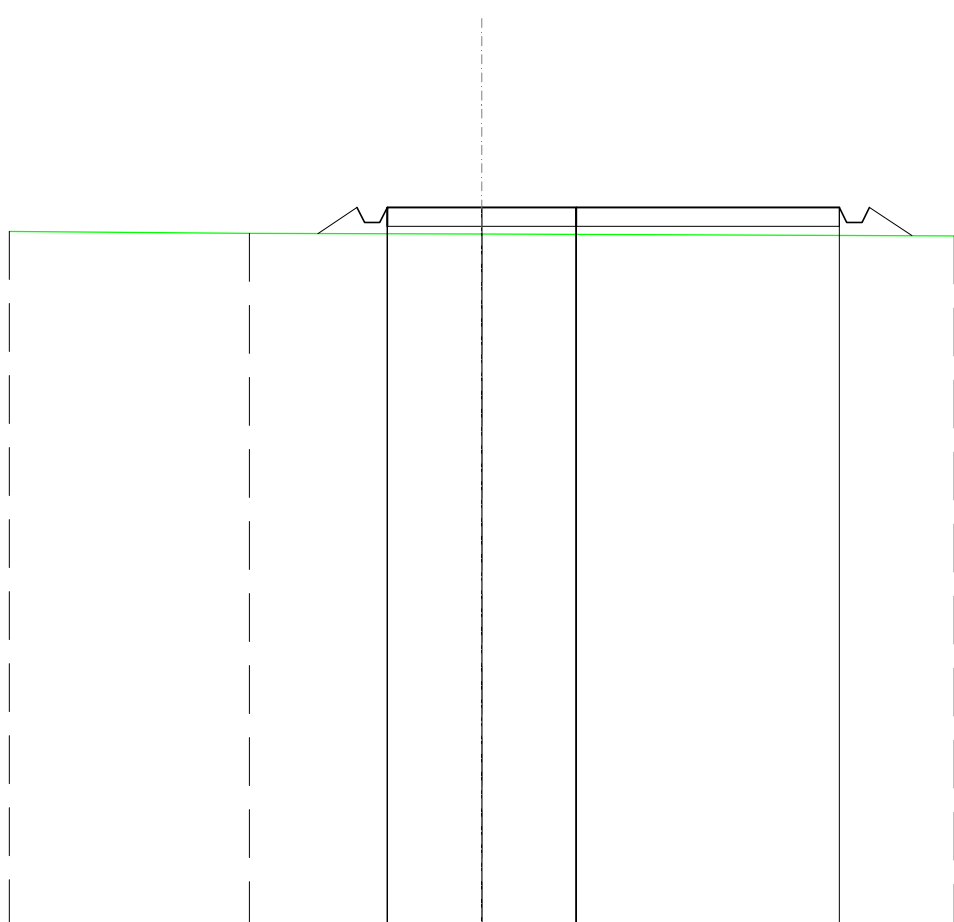

SCALA 1:200

QT.RIF. 380,000

QUOTE TERRENO	398,76	398,72	398,69	398,65				
DIST.PARZIALI TERRENO	6,35	6,15	12,50					
QUOTE PROGETTO		398,71	399,40	399,40	399,40	399,00	399,40	398,65
PARZIALI PROGETTO		1,03	2,50	2,50	6,96	1,12		

RILEVATI	
RILEVATO	1,215 m ²
SOVRASTRUTTURA STRADALE	
CASSONETTO	5,000 m
MANUFATTI	
RILEVATO PER SCARPATE	1,537 m ²

SEZIONE N.: 22
 QT. PROGETTO: 399,400
 DIST.PROG.: 500,000
 DIST.PREC.: 25,000
 DIST.SUCC.: 25,000

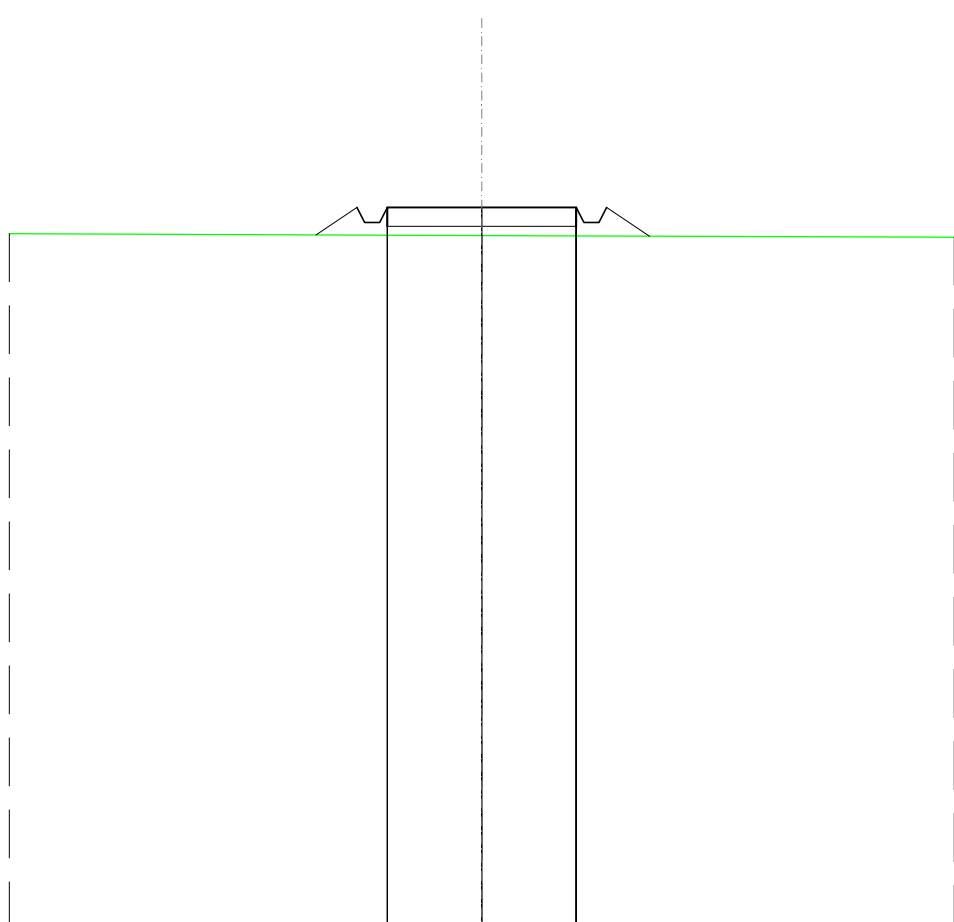

SCALA 1:200

QT.RIF. 380,000

QUOTE TERRENO	398,70			398,66			398,61					
DIST.PARZIALI TERRENO		12,50			12,50							
QUOTE PROGETTO			398,67	399,40	399,00	399,00	399,40	399,40	399,00	399,00	399,40	398,64
PARZIALI PROGETTO			1,09		2,50	2,50			1,14			

RILEVATI	
RILEVATO	16,881 m ²
SOVRASTRUTTURA STRADALE	
CASSONETTO	57,000 m
MANUFATTI	
RILEVATO PER SCARPATE	1,810 m ²

SEZIONE N.: 23
 QT. PROGETTO: 399,400
 DIST.PROG.: 525,000
 DIST.PREC.: 25,000
 DIST.SUCC.: 25,000

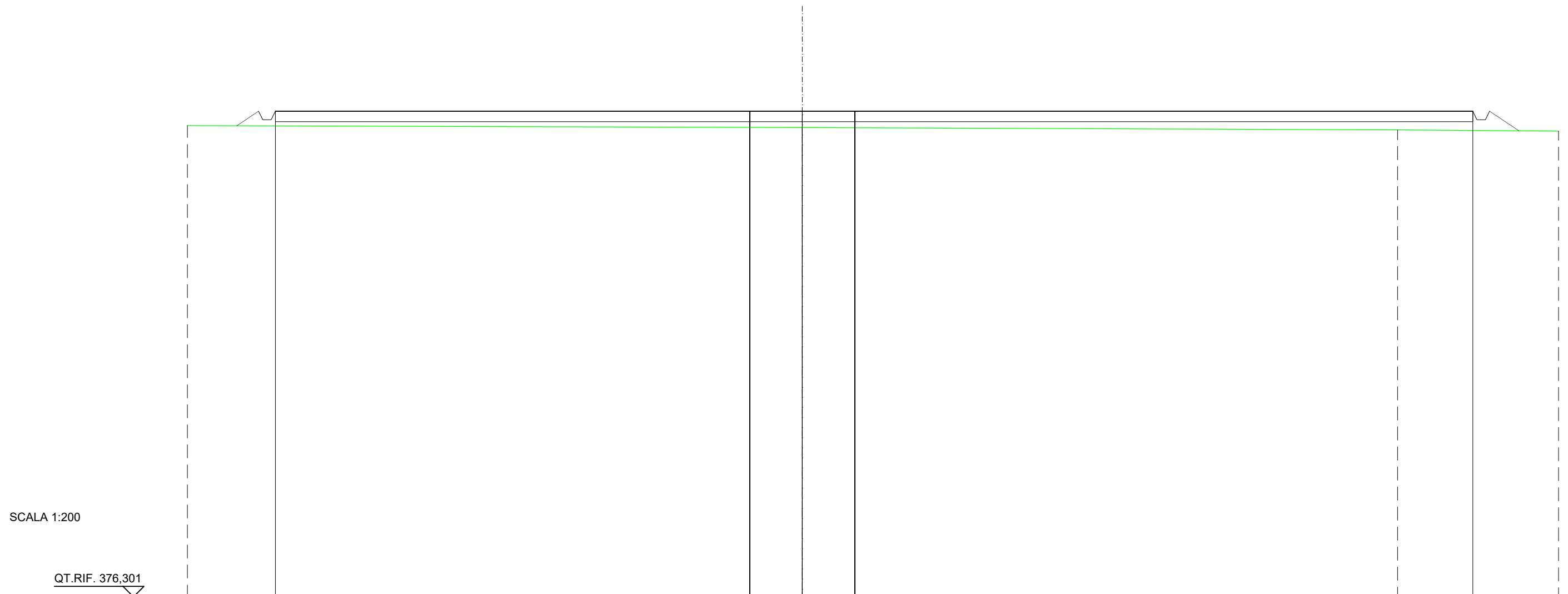

QUOTE TERRENO			398,62			398,51
DIST.PARZIALI TERRENO			28,33			
QUOTE PROGETTO	398,71	399,40	399,00	399,40	399,40	398,47
DIST. PARZIALI PROGETTO	1,03			57,00		1,39

RILEVATI	
RILEVATO	19,463 m ²
SOVRASTRUTTURA STRADALE	
CASSONETTO	57,000 m
MANUFATTI	
RILEVATO PER SCARPATE	1,950 m ²

SEZIONE N.: 24
 QT. PROGETTO: 399,400
 DIST.PROG.: 550,000
 DIST.PREC.: 25,000
 DIST.SUCC.: 24,783

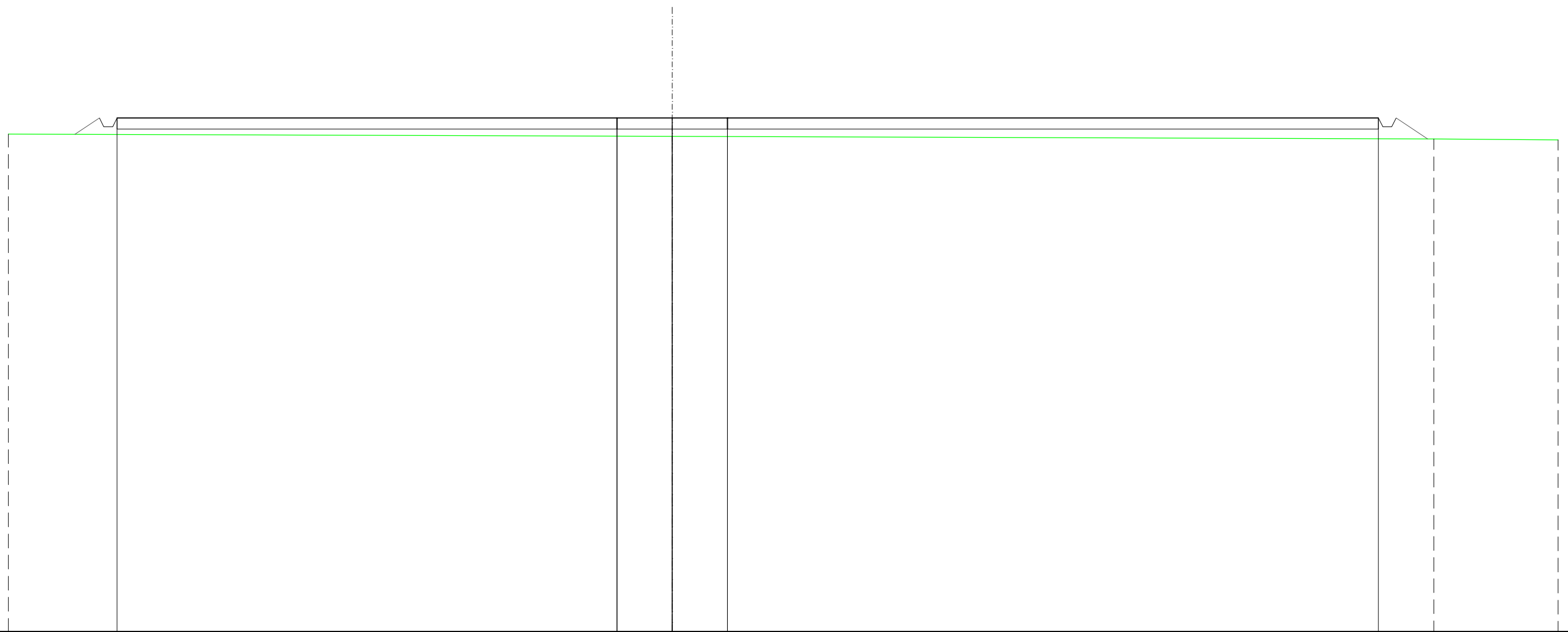

SCALA 1:200

QT.RIF. 376,203

QUOTE TERRENO			398,57			398,45
DIST.PARZIALI TERRENO			34,42			
QUOTE PROGETTO	398,66	399,40	399,00	399,00	399,40	398,45
DIST. PARZIALI PROGETTO	1,11			57,00		1,42

RILEVATI	
RILEVATO	20,926 m ²
SOVRASTRUTTURA STRADALE	
CASSONETTO	57,000 m
MANUFATTI	
SCAVO PER PLINTO	61,426 m ²
RILEVATO PER SCARPATE	2,414 m ²

SEZIONE N.: 25
 QT. PROGETTO: 399,400
 DIST. PROG.: 574,783
 DIST. PREC.: 24,783
 DIST. SUCC.: 12,578

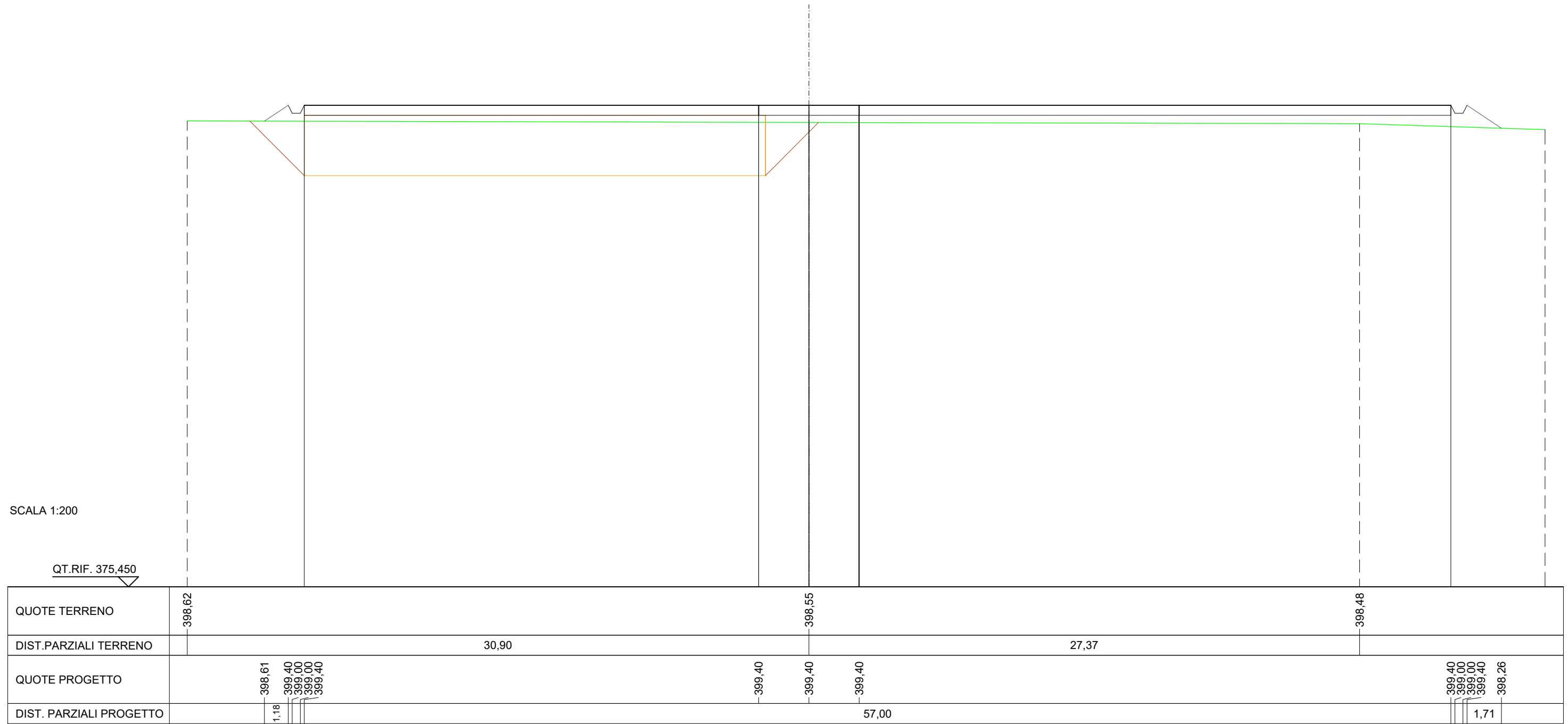

RILEVATI	
RILEVATO	21,819 m ²
SOVRASTRUTTURA STRADALE	
CASSONETTO	57,000 m
MANUFATTI	
RILEVATO PER SCARPATE	3,064 m ²

SEZIONE N.: 26
 QT. PROGETTO: 399,400
 DIST. PROG.: 587,361
 DIST. PREC.: 12,578

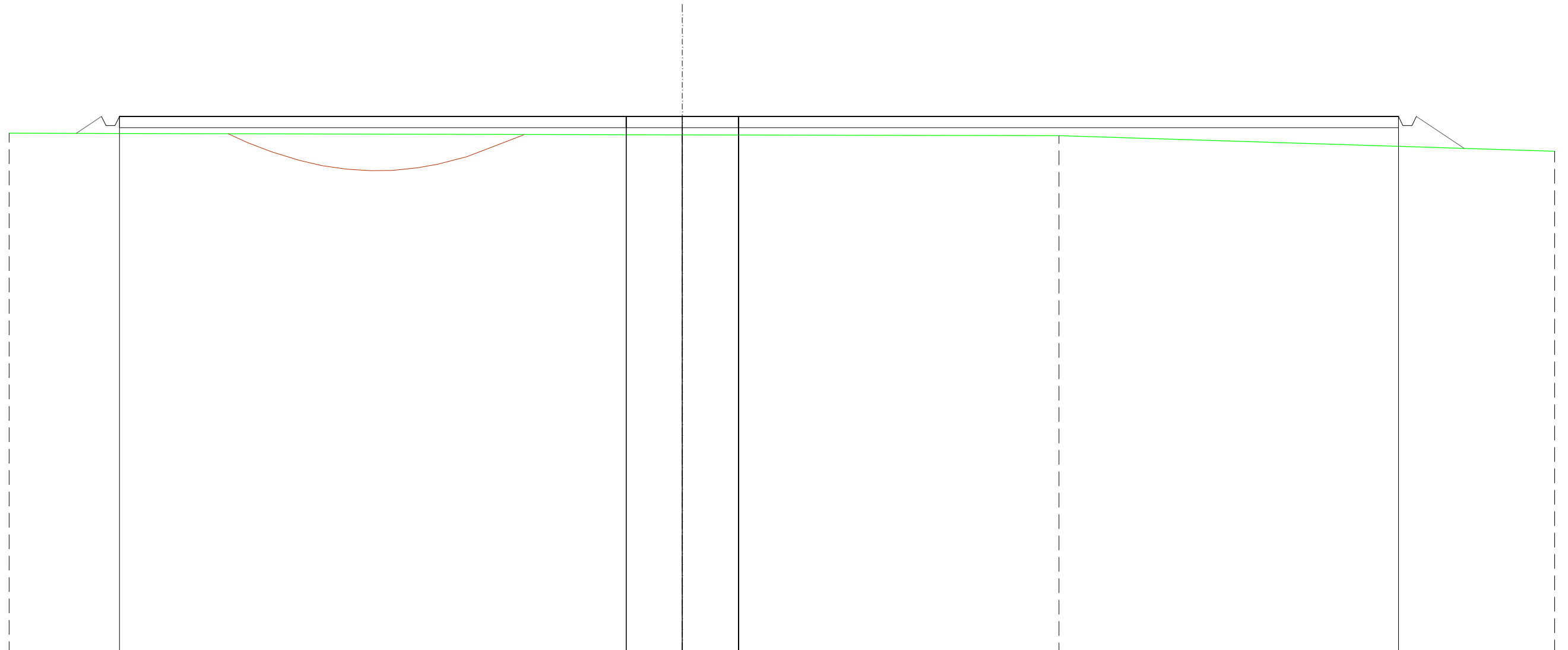

SCALA 1:200

QT.RIF. 375,615

QUOTE TERRENO				398,58				398,54			
DIST. PARZIALI TERRENO						16,79					
QUOTE PROGETTO	398,65	399,40	399,00	399,40	399,40	399,40		399,40	399,00	399,40	397,98
DIST. PARZIALI PROGETTO	1,13					57,00				2,13	

MANUFATTI	
RILEVATO PER SCARPATE	1,477 m ²

SEZIONE N.: 27
 QT. PROGETTO: 399,400
 DIST.SUCC.: 11,468

SCALA 1:200

QT.RIF. 374,285



DIST.PARZIALI TERRENO		19,00		60,00
QUOTE TERRENO		-398,60	-398,64	
QUOTE PROGETTO	398,65 399,40 399,00 399,00 399,40		399,40	399,40 399,00 399,00 399,40 398,70
DIST. PARZIALI PROGETTO	1,13		61,28	1,04

MANUFATTI	
RILEVATO PER SCARPATE	1,606 m ²

SEZIONE N.: 28
 QT. PROGETTO: 399,400
 DIST.PREC.: 11,468
 DIST.SUCC.: 45,532

SCALA 1:200

QT.RIF. 374,585

DIST.PARZIALI TERRENO			16,98		60,00
QUOTE TERRENO		-398,57		-398,61	
QUOTE PROGETTO	398,62	399,40	399,00	399,40	399,40
DIST. PARZIALI PROGETTO	1,17			61,28	1,10

MANUFATTI	
RILEVATO PER SCARPATE	3,283 m ²

SEZIONE N.: 29
 QT. PROGETTO: 399,400
 DIST.PREC.: 45,532

SCALA 1:200

QT.RIF. 375,044

DIST.PARZIALI TERRENO			5,67		8,96		15,05	
QUOTE TERRENO			-398,45		-398,44		-398,45	
QUOTE PROGETTO	398,03	399,40	399,00	399,00	399,40			398,49
DIST. PARZIALI PROGETTO	2,05				61,28			1,37