

NOTA:  
 PER PREVENIRE FENOMENI DI SCALZAMENTO DELLE FONDAZIONI, I PLINTI SONO STATI POSIZIONATI AD UNA QUOTA MINIMA DI ESTRADOSSO DI 3,50m AL DI SOTTO DEL PIANO CAMPAGNA PER LE 2 CAMPATE A DESTRA E SINISTRA DELL'ALVEO E AD UNA QUOTA MINIMA DI 3,00m PER LE RESTANTI CAMPATE.

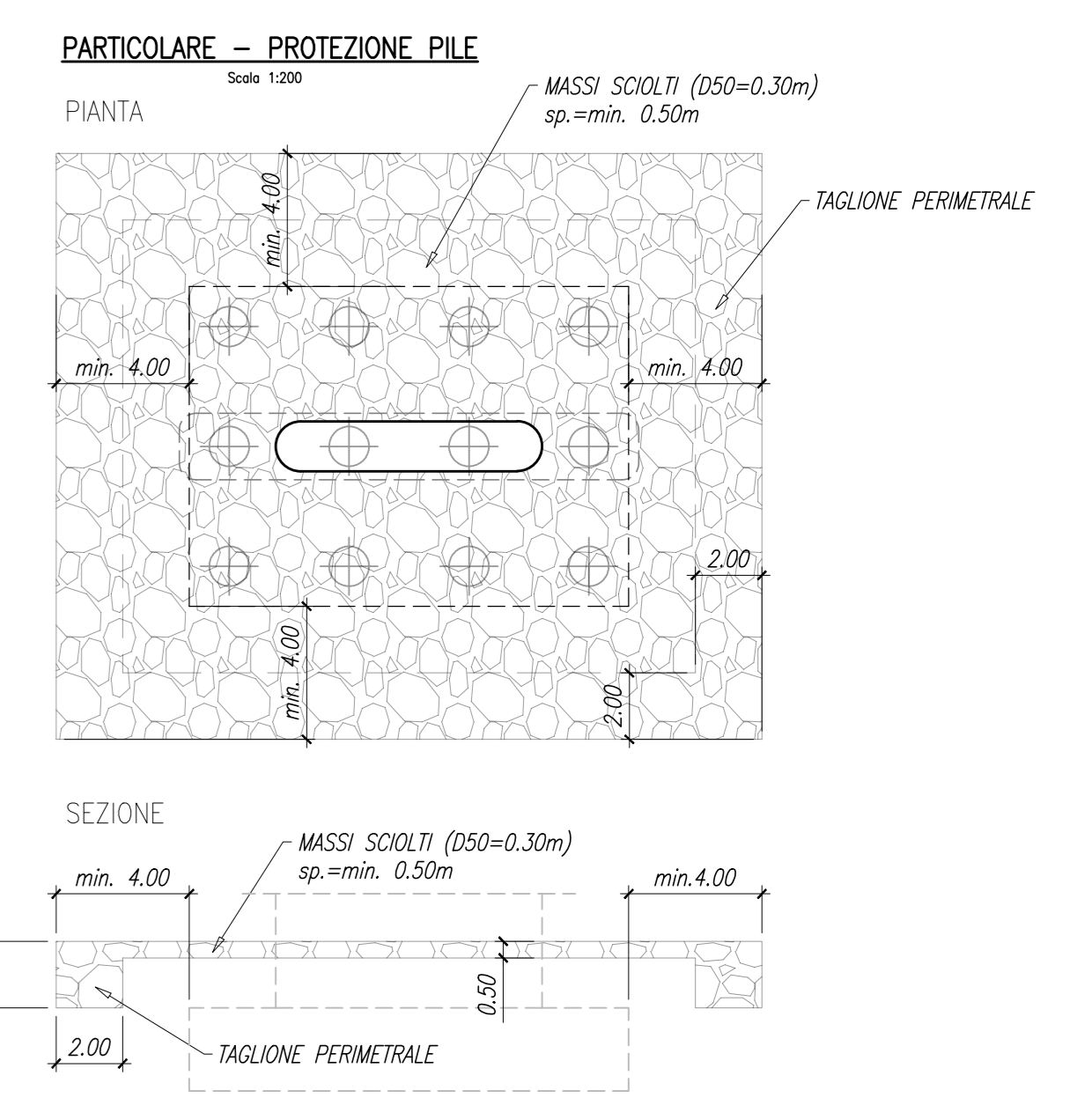

SEZIONE LONGITUDINALE DIREZIONE GROSSETO  
 Scala 1:500

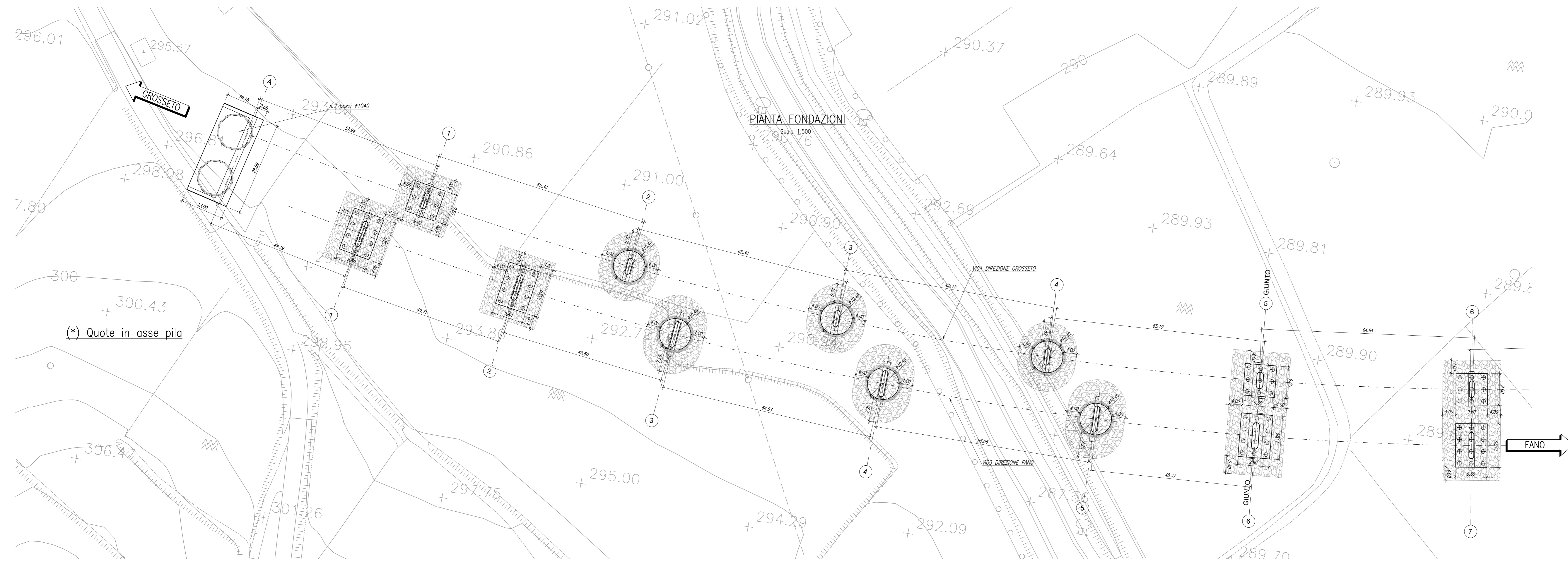
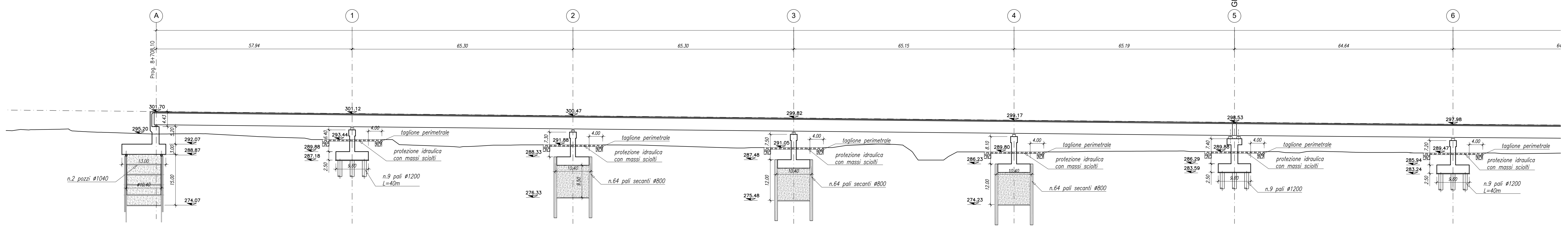

SEZIONE LONGITUDINALE DIREZIONE FANO  
 Scala 1:500

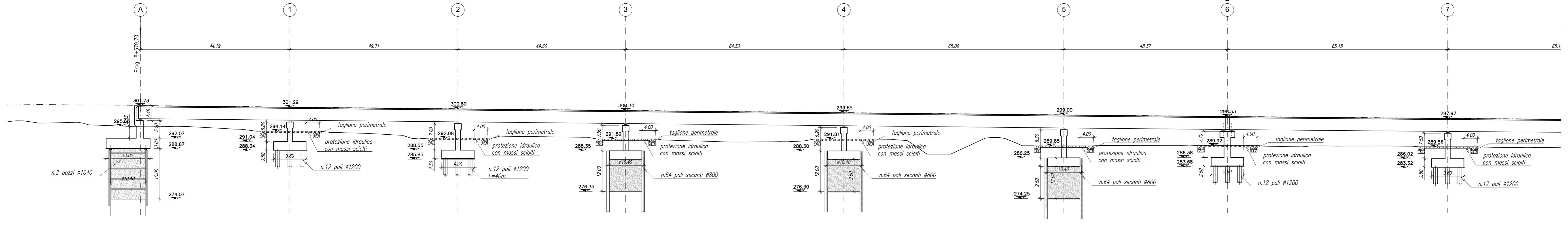

**Sanas**  
 GRUPPO FS ITALIANE  
 Direzione Progettazione e Realizzazione Lavori

SGC Grosseto Fano (E78).  
 Tratto Nodo di Arezzo (S. Zeno) - Selci Lama (E45).  
 Adeguamento a 4 corsie del tratto Le Ville - Selci Lama (E45).  
 Lotto 7.

PROGETTO DEFINITIVO PG 364

ANAS - DIREZIONE PROGETTAZIONE E REALIZZAZIONE LAVORI

IL GEOLOGO Dott. Geol. Salvatore Marino Ordine dei geologi della Regione Lazio n. 1069 COORDINATORE PER LA SICUREZZA IN FASE DI PROGETTAZIONE Arch. Sesto Salvatore Vermiglio Ordine Architetti Provincia di Reggio Calabria n. 1270 L'ARCHEOLOGO Dott.ssa Maria Grazia Liseno Ordine IMACT n. 1646 VISTO: IL RESP. DEL PROCEDIMENTO Ing. Michele Consumi VISTO: IL RESP. DEL PROGETTO Arch. Pininf. Marco Calzavara	I PROGETTISTI SPECIALISTICI (Mandatari) Ing. Ambrogio Signorelli Ordine Ingegneri Provincia di Roma n. A55111 Ing. Moreno Panfilì Ordine Ingegneri Provincia di Perugia n. A2857 Ing. Stefano Müller Ordine Ingegneri Provincia di Roma n. 15754 Ing. Giuseppe Resto Ordine Ingegneri Provincia di Roma n. 20629	PROGETTAZIONE ATI: (Mandatari) <b>GP INGENNERIA</b> GESTIONE PROGETTI INGEGNERIA s.r.l. <b>cooprogetti</b> <b>engeko</b> IL PROGETTISTA RESPONSABILE DELL'INTEGRAZIONE DELLE SPECIALISTICHE (CPN07/10 ART. 15 COMMA 2) Dott. Ing. GIORGIO GUIDUCCI Ordine Ingegneri Provincia di Roma n. 14055
--	--	---

OPERE D'ARTE MAGGIORI - Viadotti e Ponti  
 VI.03 Viadotto "Sovara" Dir. Fano  
 Tratto A - Pianta Fondazioni e sezione longitudinale

CODICE PROGETTO	NOME FILE	REVISIONE	SCALA
COMP. PROGETTO	UV. ANNO N.PROG.		
DP LO702G D2110	TOOV03STRDIO1B	B	1:500
D			
C			
B	Revisione per Intr. ANAS Prot. CDG.U.0439522 23-05-2024	Giugno '24	Rovere Muller Guiducci
A	Emissione	Marzo '24	Rovere Muller Guiducci
REV. DESCRIZIONE	DATA	REDATTO	VERIFICATO APPROVATO