

SGC Grosseto Fano (E78).
Tratto Nodo di Arezzo (S. Zeno) - Selci Lama (E45).
Adeguamento a 4 corsie del tratto Le Ville - Selci Lama (E45).
Lotto 7.

PROGETTO DEFINITIVO

PG 364

ANAS - DIREZIONE PROGETTAZIONE E REALIZZAZIONE LAVORI

<p>IL GEOLOGO <i>Dott. Geol. Salvatore Marino</i> Ordine dei geologi della Regione Lazio n. 1069</p>	<p>PROGETTISTI SPECIALISTICI <i>Ing. Ambrogio Signorelli</i> Ordine Ingegneri settore Provincia di Roma n. A35111</p>	<p>PROGETTAZIONE ATI: (Mandataria) GP INGEGNERIA <i>GESTIONE PROGETTI INGEGNERIA srl</i></p>
<p>COORDINATORE PER LA SICUREZZA IN FASE DI PROGETTAZIONE <i>Arch. Santo Salvatore Vermiglio</i> Ordine Architetti Provincia di Reggio Calabria n. 1270</p>	<p><i>Ing. Moreno Panfili</i> Ordine Ingegneri Provincia di Perugia n. A2657</p>	<p>(Mandante) cooprogetti engeko</p>
<p>L'ARCHEOLOGO <i>Dott.ssa Maria Grazia Liseno</i> Elenco MIBACT n. 1646</p>	<p><i>Ing. Claudio Muller</i> Ordine Ingegneri Provincia di Roma n. 15754</p>	<p>(Mandante) AIM <i>Studio di Architettura e Ingegneria Moderna</i></p>
<p>VISTO: IL RESP. DEL PROCEDIMENTO <i>Ing. Michele Consumini</i></p>	<p><i>Ing. Giovanni Suraci</i> Ordine Ingegneri Provincia di RC n. A2895</p>	<p>IL PROGETTISTA RESPONSABILE DELL'INTEGRAZIONE DELLE PRESTAZIONI SPECIALISTICHE. (DPR207/10 ART 15 COMMA 12): <i>Dott. Ing. GIORGIO GUIDUCCI</i> ORDINE INGEGNERI ROMA N° 14035</p>
<p>VISTO: IL RESP. DEL PROGETTO <i>Arch. Pianif. Marco Colazza</i></p>	<p><i>Ing. Giuseppe Resta</i> Ordine Ingegneri Provincia di Roma n. 20629</p>	<p><i>Dott. Ing. GIORGIO GUIDUCCI</i> Ordine Ingegneri Provincia di Roma n. 14035</p>

PROGETTO DELL'INFRASTRUTTURA

Viabilità Secondarie e Locali

Svincolo "Le Ville"

Sezioni Trasversali

CODICE PROGETTO		NOME FILE	REVISIONE	SCALA
COMP.	PROGETTO	LIV. ANNO N.PROG.		
DP	LO702G	D2110		
	CODICE ELAB.	V00SV01TRASZ01	B	1:200
D				
C				
B	Revisione per Istr. ANAS Prot. CDG.U.0439522 23-05-2024	Giugno '24	Galati	Signorelli
A	Emissione	Marzo '24	Galati	Signorelli
REV.	DESCRIZIONE	DATA	REDATTO	VERIFICATO
				APPROVATO

Rampa A

SCAVI E BONIFICHE	
SCOTICO	49,32 m
STERRO	0,81 m ²
RILEVATI	
RILEVATO	96,46 m ²
TERRENO VEGETALE	49,15 m
SOVRASTRUTTURA STRADALE	
STRATO DI USURA	5,57 m
STRATO DI BINDER	5,57 m
STRATO DI BASE	5,57 m
STRATO DI FONDAZIONE	7,36 m

ASSE: Rampa 1A
 SEZIONE N.: 2
 QT. PROGETTO: 317,890
 DIST.PROG.: 25,000
 DIST.PREC.: 25,000
 DIST.SUCC.: 25,000

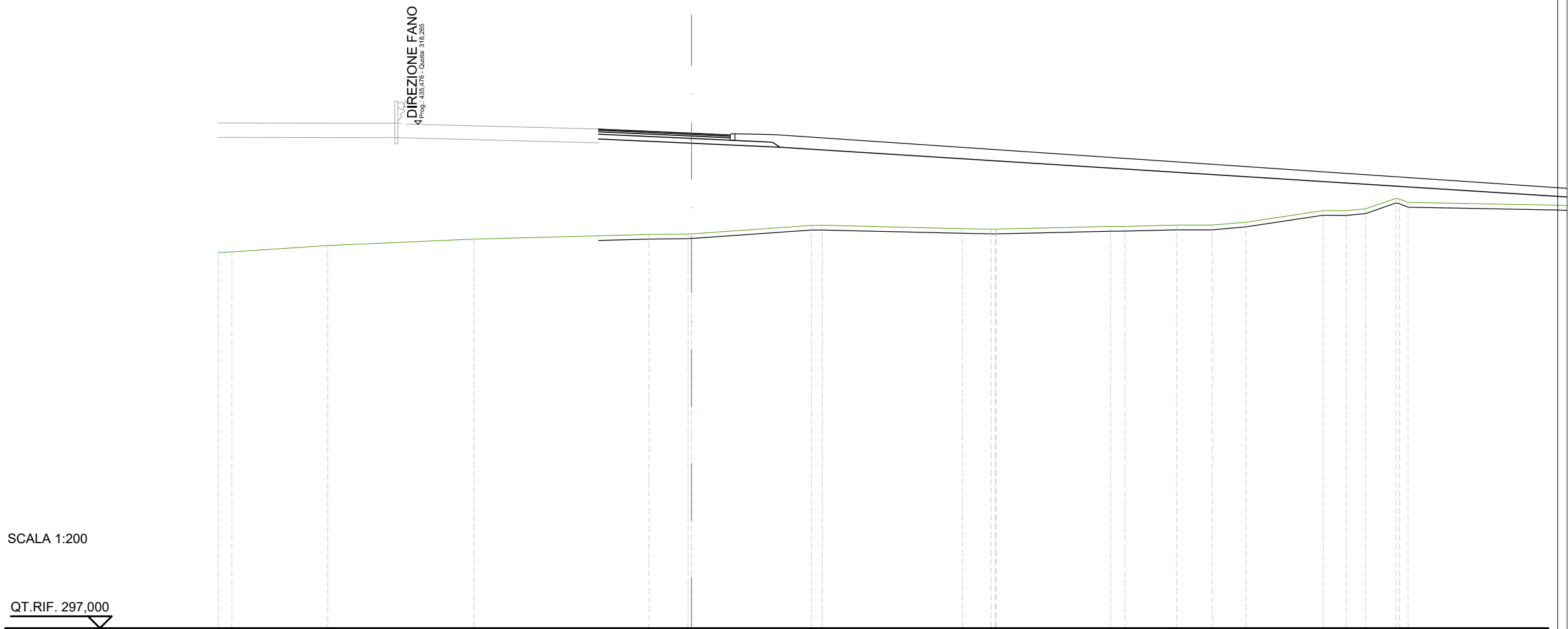

SCALA 1:200

QT.RIF. 297,000

QUOTE TERRENO	312,85 312,88	313,15	313,42	313,62	313,64 313,65	314,00 314,01	313,86 313,84 313,84	313,96 313,96	314,01 314,01	314,14	314,63 314,63 314,70	315,14 314,97						
DIST.PARZIALI TERRENO	0,58	4,05	6,18	7,39	1,65	5,07	5,93	1,21	4,83	0,60	2,18	1,51	1,42	3,27	0,98	0,81	1,29	
DIST.PARZIALI PROGETTO					3,93	3,74												
QUOTE USURA					318,07 318,07	317,89	317,82											
DIST.PARZIALI USURA					3,87	1,63												

SCAVI E BONIFICHE	
SCOTICO	62,49 m
STERRO	1,09 m ²
RILEVATI	
RILEVATO	213,70 m ²
TERRENO VEGETALE	62,92 m
SOVRASTRUTTURA STRADALE	
STRATO DI USURA	6,90 m
STRATO DI BINDER	6,90 m
STRATO DI BASE	6,90 m
STRATO DI FONDAZIONE	10,29 m

ASSE: Rampa 1A
 SEZIONE N.: 4
 QT. PROGETTO: 318,239
 DIST.PROG.: 75,000
 DIST.PREC.: 25,000
 DIST.SUCC.: 25,000

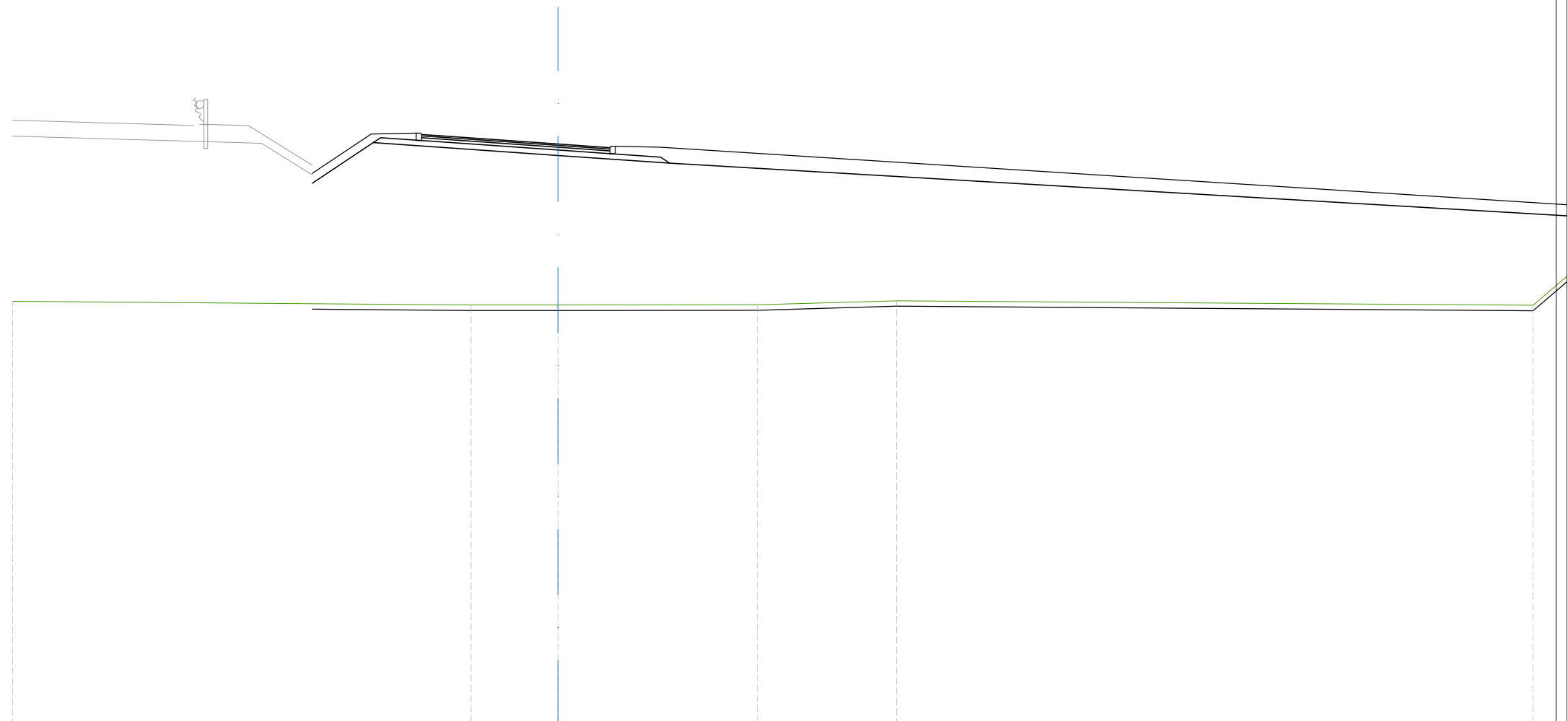

SCALA 1:200

QT.RIF. 297,000

QUOTE TERRENO	312,48			312,34	312,34		312,35		312,49
DIST.PARZIALI TERRENO	16,81			3,19	7,30		5,11		
DIST.PARZIALI PROGETTO		2,23	6,78		4,09				
QUOTE USURA			318,59	318,52	318,24	318,11			
DIST.PARZIALI USURA			1,00	4,00	1,90				

SCAVI E BONIFICHE	
SCOTICO	70,41 m
STERRO	1,00 m ²
RILEVATI	
RILEVATO	242,03 m ²
TERRENO VEGETALE	71,69 m
SOVRASTRUTTURA STRADALE	
STRATO DI USURA	6,90 m
STRATO DI BINDER	6,90 m
STRATO DI BASE	6,90 m
STRATO DI FONDAZIONE	10,29 m

ASSE: Rampa 1A
 SEZIONE N.: 5
 QT. PROGETTO: 318,371
 DIST.PROG.: 100,000
 DIST.PREC.: 25,000
 DIST.SUCC.: 25,000

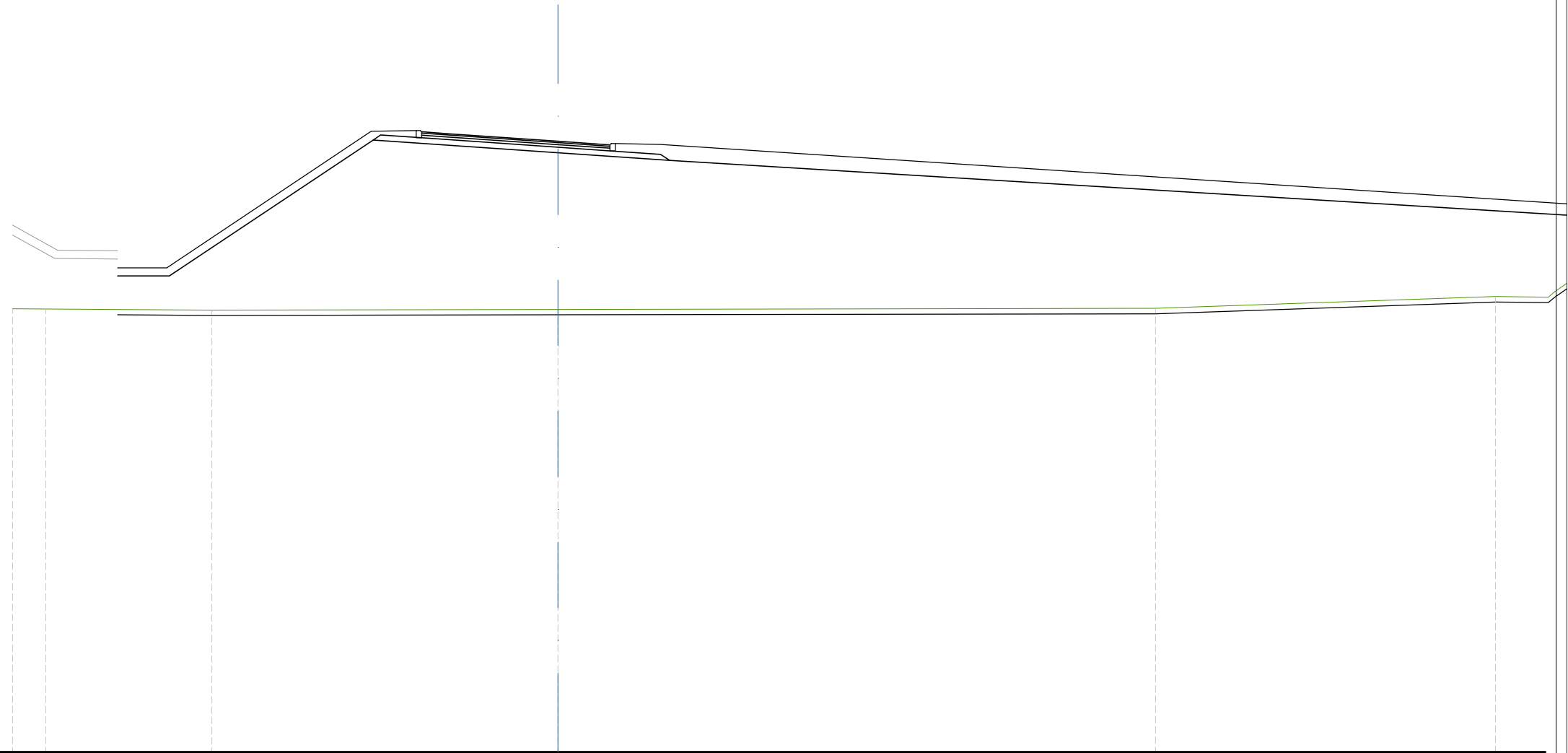

SCALA 1:200

QT.RIF. 296,000

QUOTE TERRENO	312,24	312,23		312,19		312,21		312,25		312,68
DIST.PARZIALI TERRENO	1,22		6,08		12,70		21,91		12,47	
DIST.PARZIALI PROGETTO			1,89		7,48		6,78		4,09	
QUOTE USURA						318,72	318,65		318,37	318,24
DIST.PARZIALI USURA						1,00	4,00		1,90	

SCAVI E BONIFICHE	
SCOTICO	72,34 m
STERRO	0,84 m ²
RILEVATI	
RILEVATO	252,52 m ²
TERRENO VEGETALE	73,40 m
SOVRASTRUTTURA STRADALE	
STRATO DI USURA	6,90 m
STRATO DI BINDER	6,90 m
STRATO DI BASE	6,90 m
STRATO DI FONDAZIONE	10,29 m

ASSE: Rampa 1A
 SEZIONE N.: 6
 QT. PROGETTO: 318,500
 DIST.PROG.: 125,000
 DIST.PREC.: 25,000
 DIST.SUCC.: 25,000

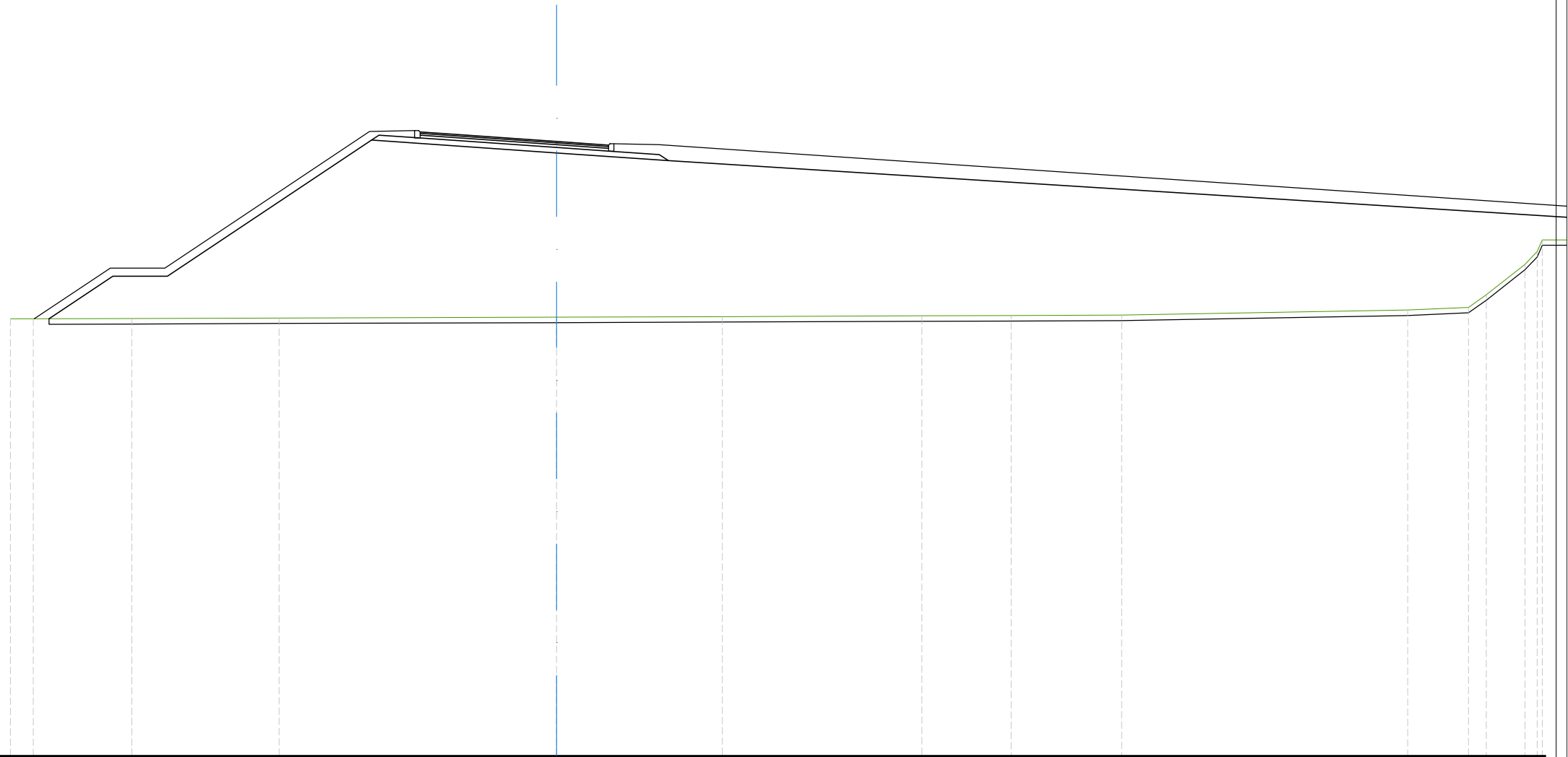

SCALA 1:200

QT.RIF. 296,000

QUOTE TERRENO	312,00	312,01		312,02		312,03		312,07		312,09		312,11	312,13	312,14		312,33	312,43	312,89
DIST.PARZIALI TERRENO	0,84	3,61		5,39		10,17		6,07		7,31		3,27	4,04		10,47		2,23	0,66
DIST.PARZIALI PROGETTO		2,33	2,00		7,48		6,78		4,09									
QUOTE USURA							318,85	318,78		318,50	318,37							
DIST.PARZIALI USURA							1,00	4,00		1,90								

SCAVI E BONIFICHE	
SCOTICO	71,31 m
STERRO	0,59 m ²
RILEVATI	
RILEVATO	282,80 m ²
TERRENO VEGETALE	70,48 m
SOVRASTRUTTURA STRADALE	
STRATO DI USURA	6,69 m
STRATO DI BINDER	6,69 m
STRATO DI BASE	6,69 m
STRATO DI FONDAZIONE	10,08 m

ASSE: Rampa 1A
 SEZIONE N.: 7
 QT. PROGETTO: 318,434
 DIST.PROG.: 150,000
 DIST.PREC.: 25,000
 DIST.SUCC.: 25,000

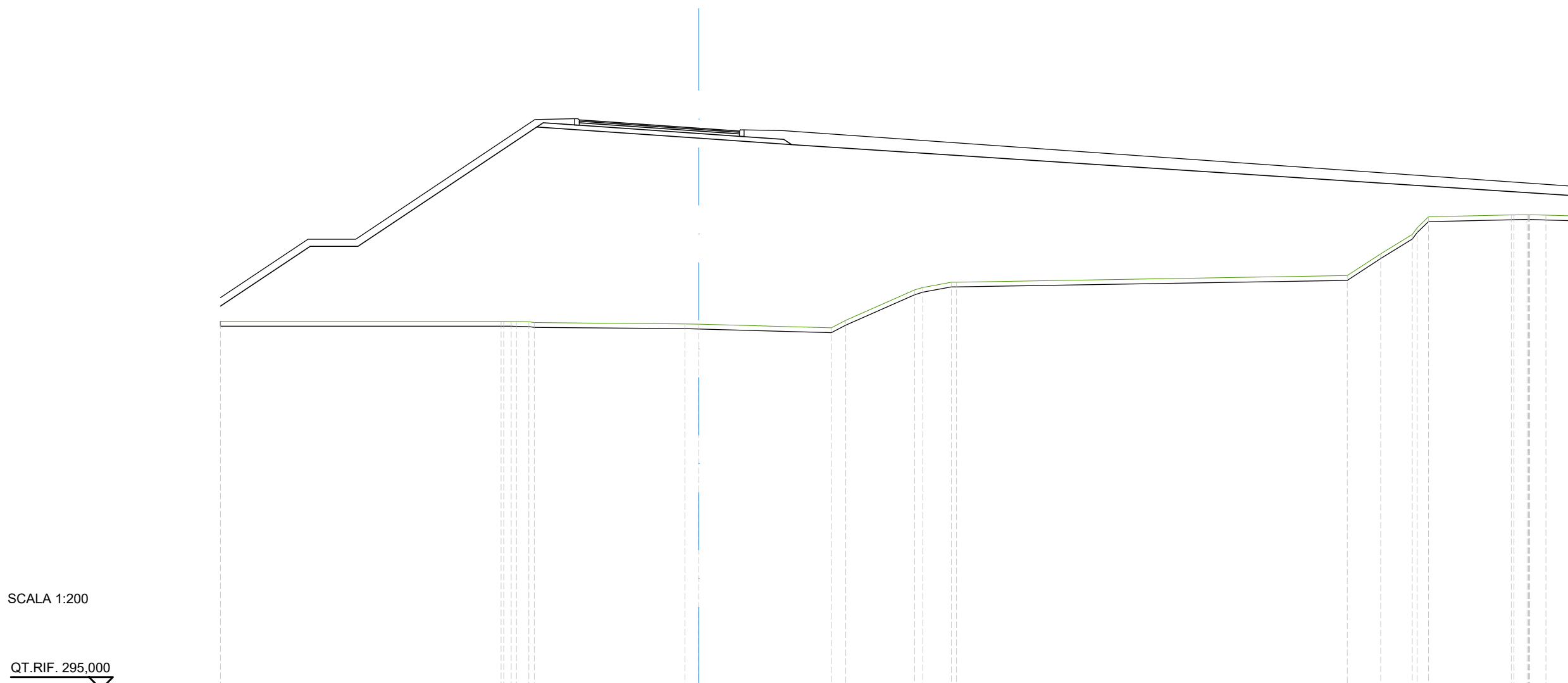

SCALA 1:200

QT.RIF. 295,000

QUOTE TERRENO	310,36			310,36	310,36	310,35	310,31		310,26	310,24		310,09	310,41		311,68	311,78	312,00		312,28	313,19	314,00	314,73		314,81	314,82
DIST.PARZIALI TERRENO	11,73			0,52	6,30	0,58	5,54	0,59	2,88	1,19	16,34			1,39	1,32	3,46		0,55							
DIST.PARZIALI PROGETTO	3,74	2,00	7,47	6,78		3,89																			
QUOTE USURA					318,78	318,71			318,43	318,32															
DIST.PARZIALI USURA					1,00	4,00	1,69																		

SCAVI E BONIFICHE	
SCOTICO	62,27 m
STERRO	0,61 m ²
RILEVATI	
RILEVATO	247,52 m ²
TERRENO VEGETALE	62,01 m
SOVRASTRUTTURA STRADALE	
STRATO DI USURA	6,50 m
STRATO DI BINDER	6,50 m
STRATO DI BASE	6,50 m
STRATO DI FONDAZIONE	9,84 m

ASSE: Rampa 1A
 SEZIONE N.: 8
 QT. PROGETTO: 318,056
 DIST.PROG.: 175,000
 DIST.PREC.: 25,000
 DIST.SUCC.: 25,000

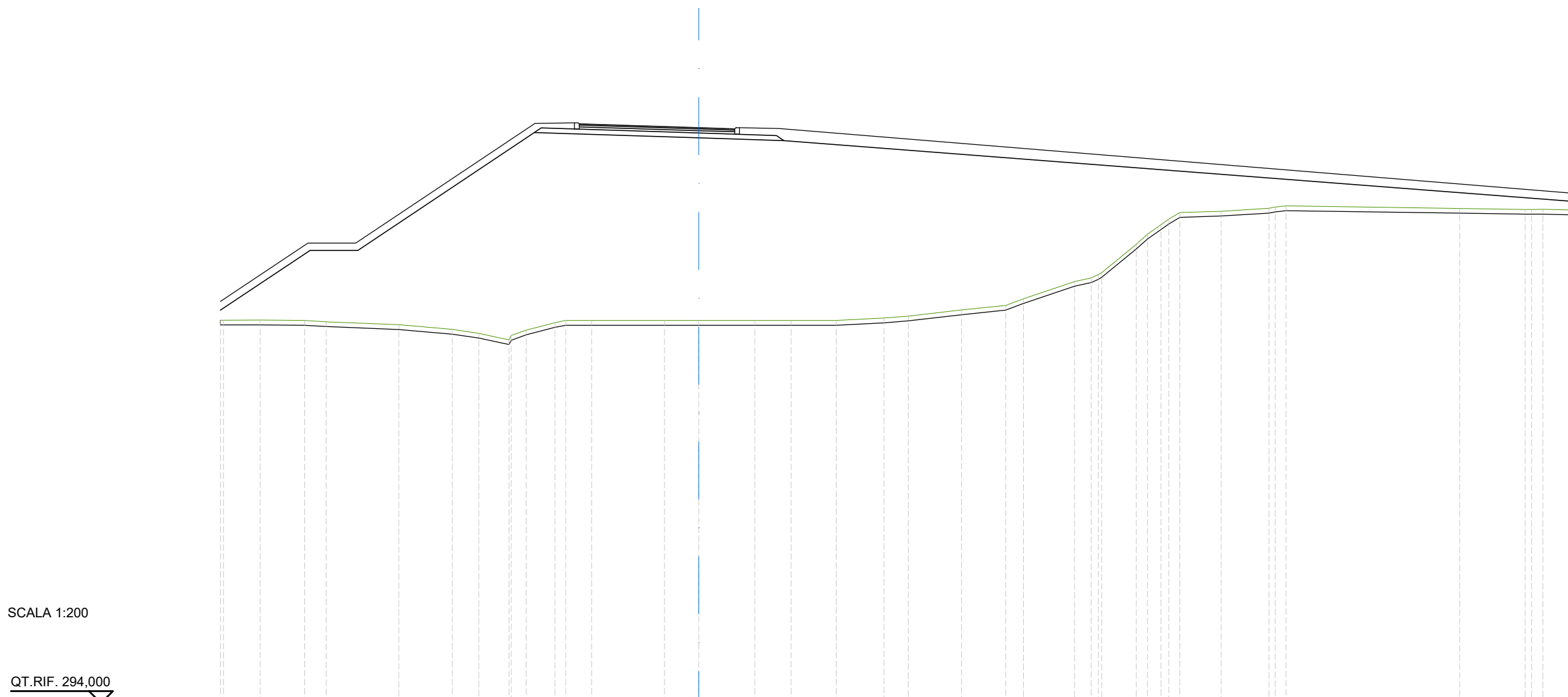

SCALA 1:200

QT.RIF. 294,000

QUOTE TERRENO	310,01	310,01	310,01	310,00	309,94	309,82	309,63	309,46	309,19	309,59	309,91	310,00	310,00	310,00	310,00	310,00	310,00	310,10	310,18	310,44	310,63	310,91	311,63	311,78	312,00	313,19	313,60	314,00	314,51	314,56	314,69	314,79	314,69	314,64
DIST.PARZIALI TERRENO	1,53	1,86	0,90	3,04	2,23	1,11	1,26	0,63	1,20	1,08	3,05	1,43	2,34	1,52	1,89	2,00	1,02	2,22	1,84	0,75	2,13	0,70	1,45	0,57	1,73	2,00					7,26		2,74	
DIST.PARZIALI PROGETTO	3,74		2,00		7,38				6,87				3,56																					
QUOTE USURA												318,22	318,18			318,06	318,01																	
DIST.PARZIALI USURA												1,00	4,00			1,50																		

Rampa B

SCAVI E BONIFICHE	
SCOTICO	6,20 m
STERRO	0,33 m ²
RILEVATI	
RILEVATO	0,97 m ²
TERRENO VEGETALE	2,32 m
SOVRASTRUTTURA STRADALE	
STRATO DI USURA	7,43 m
STRATO DI BINDER	7,43 m
STRATO DI BASE	7,43 m
STRATO DI FONDAZIONE	9,26 m

ASSE: Rampa 1B
 SEZIONE N.: RP1B - 3
 QT. PROGETTO: 314,267
 DIST.PROG.: 50,000
 DIST.PREC.: 25,000
 DIST.SUCC.: 25,000

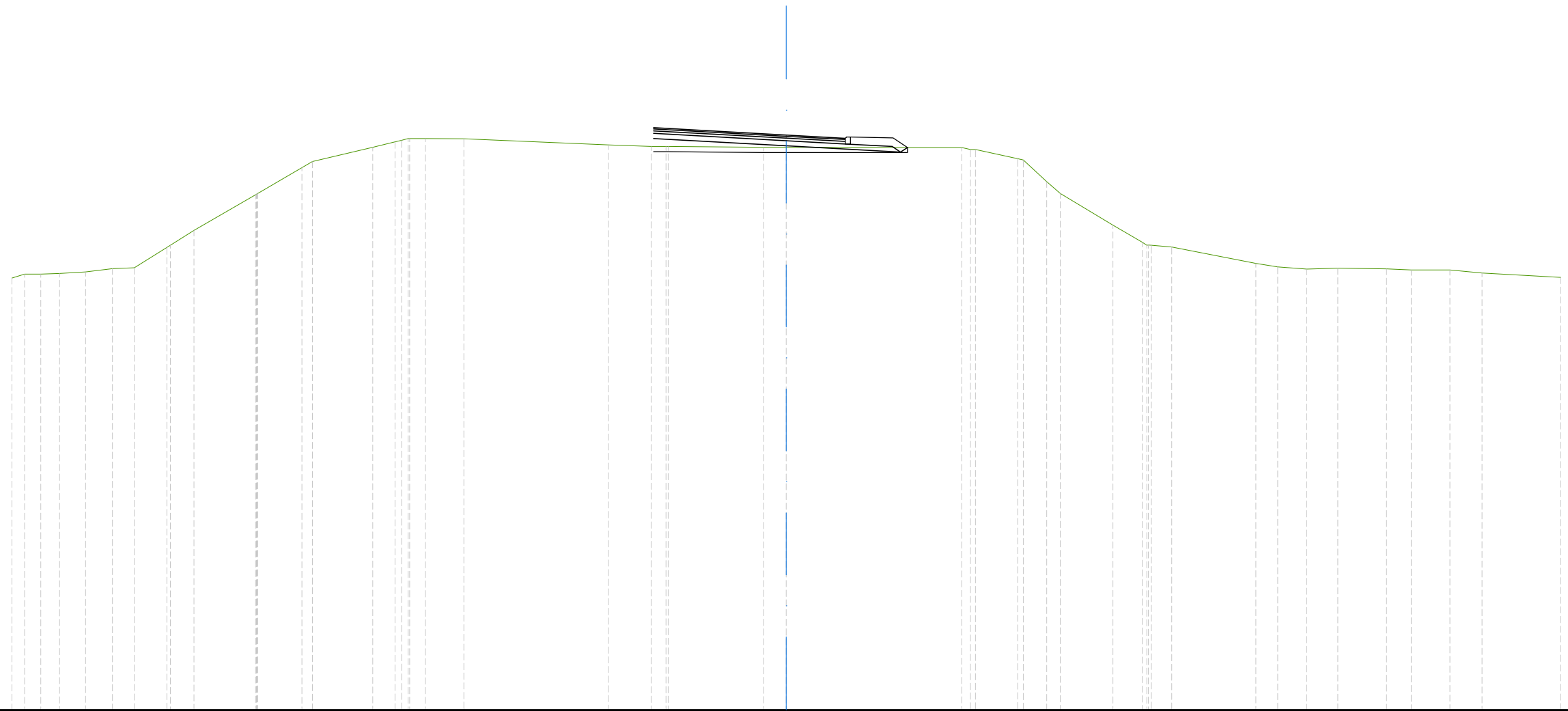

SCALA 1:200

QT.RIF. 292,000

QUOTE TERRENO	308,73	308,88	308,88	308,90	308,96	309,10	309,13	309,92	310,00	310,57	311,95	312,00	313,00	313,24	313,79	314,00	314,13	314,13	314,12	313,89	313,82	313,82	313,82	313,79	313,79	313,78	313,70	313,35	313,30	312,46	312,00	310,78	310,11	310,00	309,93	309,29	309,16	309,07	309,11	309,08	309,04	309,04	308,92	308,76
DIST.PARZIALI TERRENO	0,49	0,63	0,73	1,00	1,05	0,84	1,27	0,92	2,38	1,71	2,33	0,87	0,61	1,49	5,60	1,66	0,58	3,69	0,89	6,80	1,64	0,91	0,52	2,04	1,13	0,79	3,26	0,85	1,12	1,20	1,89	0,96	1,50	1,24	3,05									
DIST.PARZIALI PROGETTO																				5,14	4,43																							
QUOTE USURA																				314,55	314,48																							
DIST.PARZIALI USURA																				1,19	3,95																							

SCAVI E BONIFICHE	
SCOTICO	23,25 m
RILEVATI	
RILEVATO	74,14 m ²
TERRENO VEGETALE	19,42 m
SOVRASTRUTTURA STRADALE	
STRATO DI USURA	6,98 m
STRATO DI BINDER	6,98 m
STRATO DI BASE	6,98 m
STRATO DI FONDAZIONE	10,34 m

ASSE: Rampa 1B
 SEZIONE N.: RP1B - 5
 QT. PROGETTO: 313,695
 DIST.PROG.: 100,000
 DIST.PREC.: 25,000
 DIST.SUCC.: 25,000

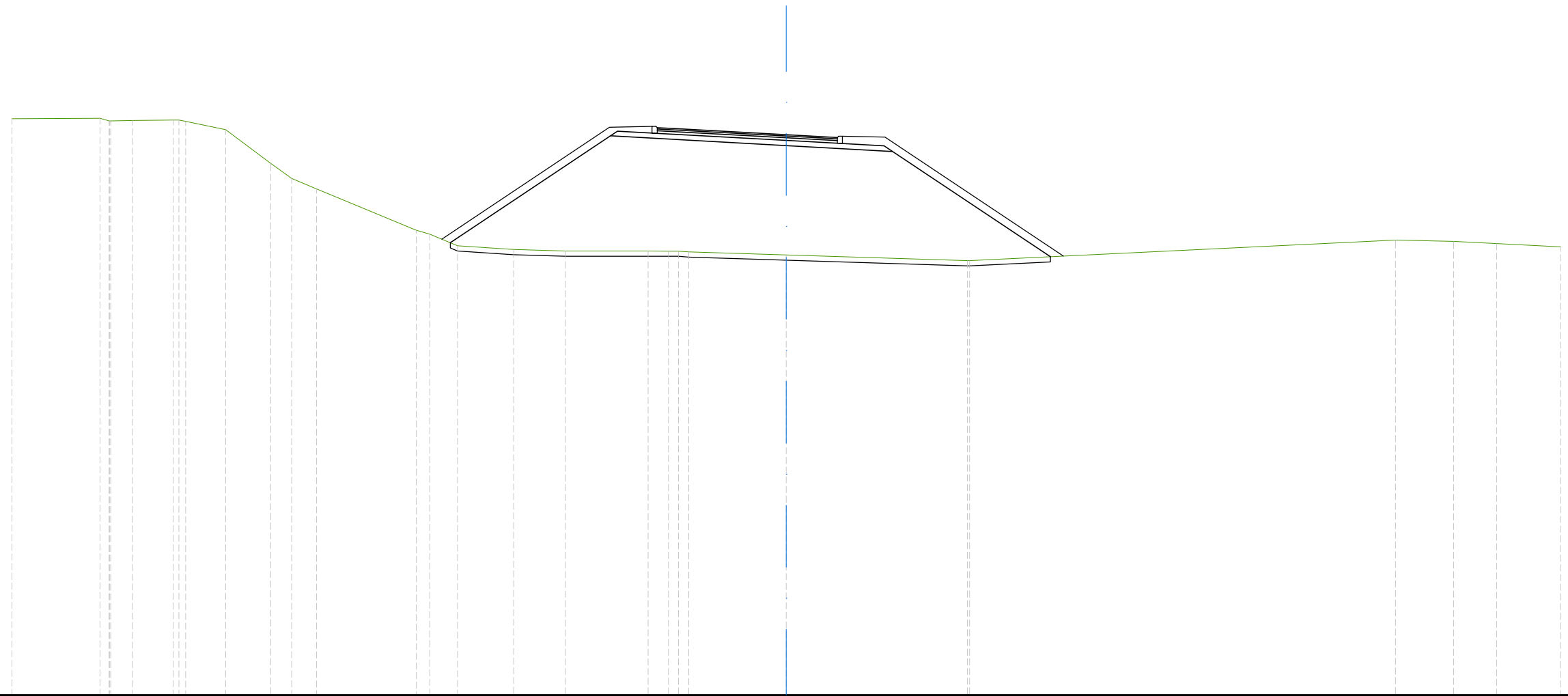

SCALA 1:200

QT.RIF. 292,000

QUOTE TERRENO	314,32	314,33	314,23	314,24	314,26	314,21	313,89	312,59	312,00	311,60	310,00	309,85	309,40	309,25	309,19	309,19	309,16	309,04	308,82	308,82	309,61	309,56	309,48	309,35				
DIST.PARZIALI TERRENO	3,41	0,84	1,57	1,54	1,74	0,82	0,96	3,86	0,53	1,07	2,17	2,01	3,20	0,79	3,78	7,02	16,50	2,25	1,67	2,48								
DIST.PARZIALI PROGETTO													6,20	6,81	4,12	6,11												
QUOTE USURA																	313,97	313,92	313,70	313,59								
DIST.PARZIALI USURA																	1,00	4,00	1,98									

SCAVI E BONIFICHE	
SCOTICO	19,55 m
RILEVATI	
RILEVATO	46,50 m ²
TERRENO VEGETALE	15,77 m
SOVRASTRUTTURA STRADALE	
STRATO DI USURA	6,54 m
STRATO DI BINDER	6,54 m
STRATO DI BASE	6,54 m
STRATO DI FONDAZIONE	9,87 m

ASSE: Rampa 1B
 SEZIONE N.: RP1B - 7
 QT. PROGETTO: 312,595
 DIST.PROG.: 150,000
 DIST.PREC.: 25,000
 DIST.SUCC.: 25,000

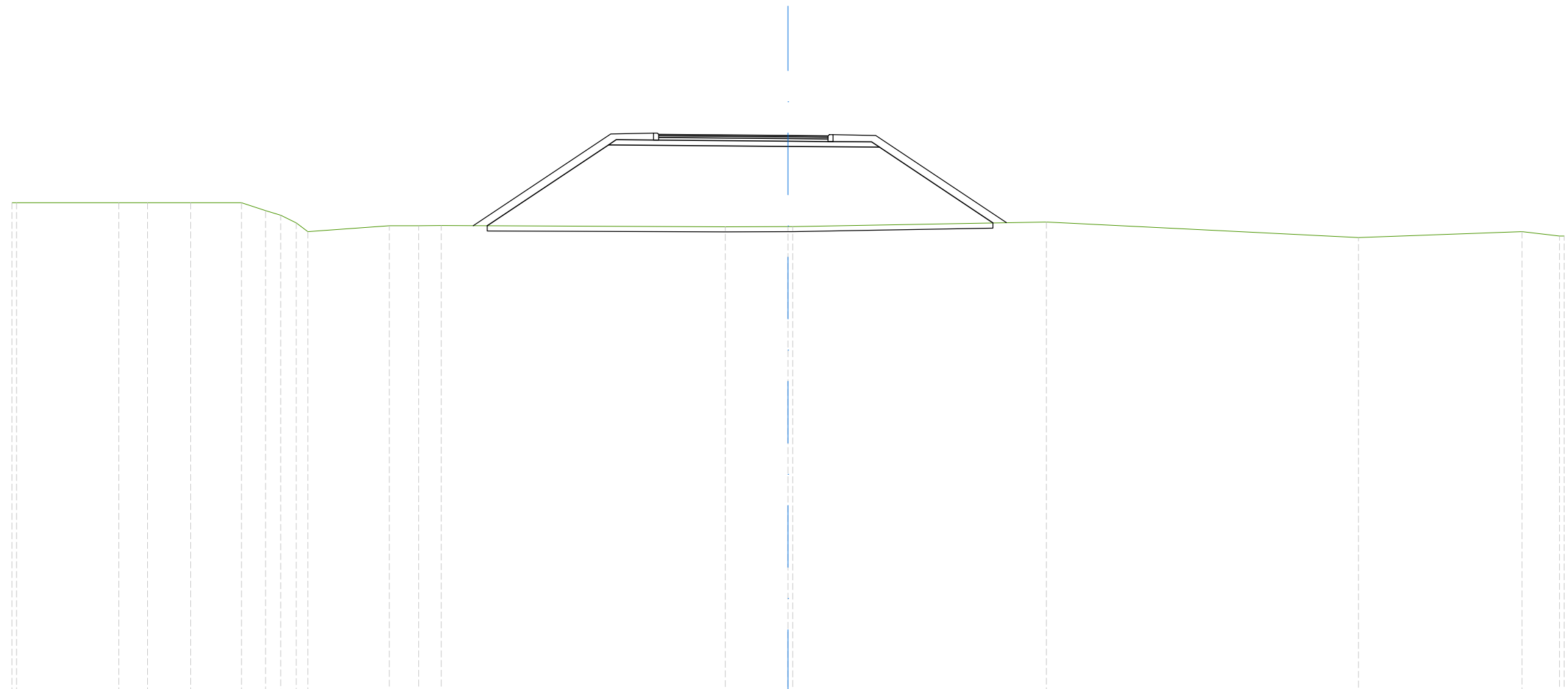

SCALA 1:200

QT.RIF. 291,000

QUOTE TERRENO	310,00	310,00	310,00	310,00	310,00	309,69	309,51	309,22	308,88	309,10	309,11	309,11	309,07	309,08	309,08	309,25	308,65	308,88	308,71
DIST.PARZIALI TERRENO	3,95	1,11	1,67	1,97	0,93	0,58	0,60	3,15	1,13	0,87	10,98	2,43	9,80	12,07	6,32	1,45			
DIST.PARZIALI PROGETTO											4,69	6,94	3,53	4,39					
QUOTE USURA													312,64	312,63	312,60	312,58			
DIST.PARZIALI USURA													1,00	4,00	1,54				

SCAVI E BONIFICHE	
SCOTICO	15,97 m
RILEVATI	
RILEVATO	21,55 m ²
TERRENO VEGETALE	11,18 m
SOVRASTRUTTURA STRADALE	
STRATO DI USURA	6,86 m
STRATO DI BINDER	6,86 m
STRATO DI BASE	6,86 m
STRATO DI FONDAZIONE	10,19 m

ASSE: Rampa 1B
 SEZIONE N.: RP1B - 8
 QT. PROGETTO: 312,045
 DIST.PROG.: 175,000
 DIST.PREC.: 25,000
 DIST.SUCC.: 25,000

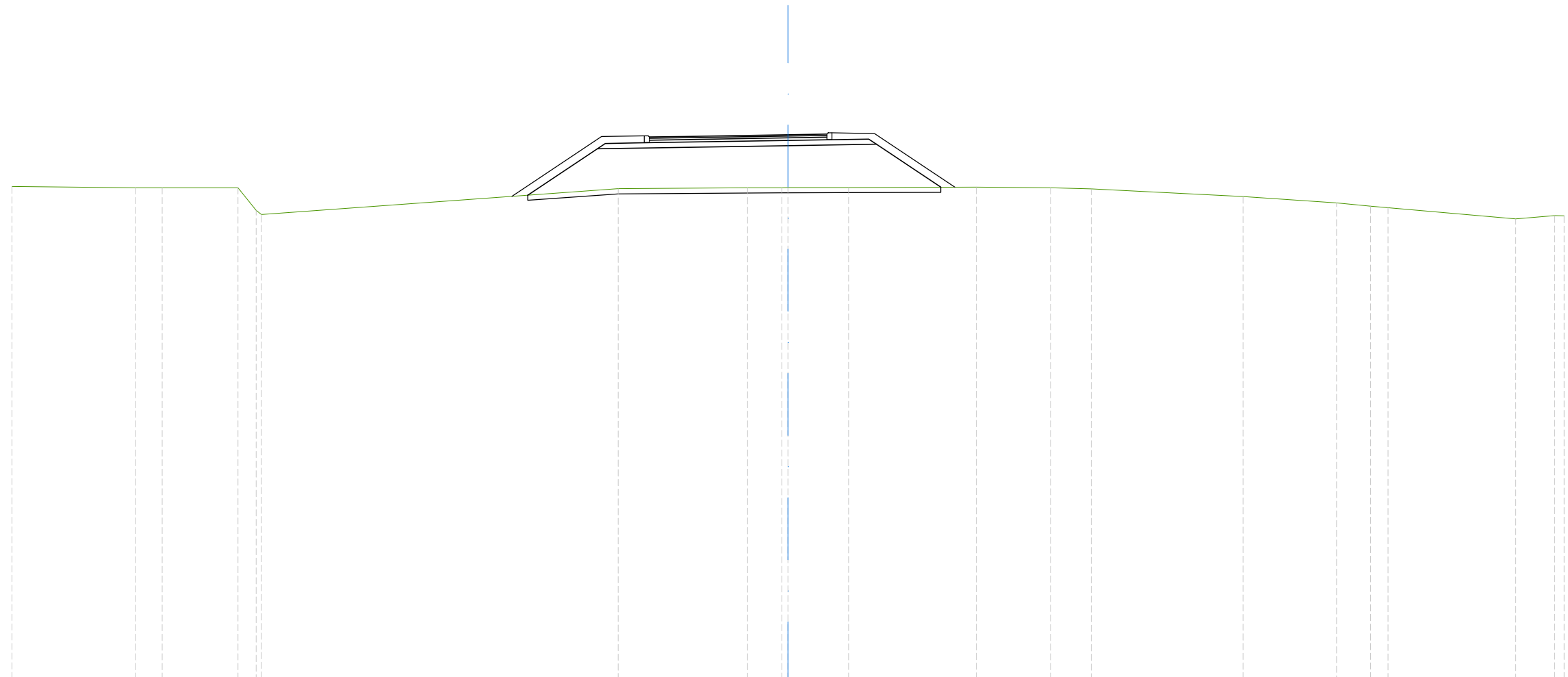

SCALA 1:200

QT.RIF. 291,000

QUOTE TERRENO	310,05	310,00	310,00	310,00	309,13	308,96	309,96	309,99	310,00	310,00	310,01	310,02	310,00	309,95	309,66	309,41	309,29	309,23	308,79	308,92
DIST.PARZIALI TERRENO	4,77	1,04	2,93	0,70	13,79		5,00	1,32	2,34	4,93	2,87	1,57	5,87	3,61	1,32	0,68	4,93	1,51		
DIST.PARZIALI PROGETTO					2,69	7,37			3,42	2,49										
QUOTE USURA							311,96	311,98	312,05	312,07										
DIST.PARZIALI USURA							1,36	4,00	1,50											

SCAVI E BONIFICHE	
SCOTICO	14,45 m
RILEVATI	
RILEVATO	12,79 m ²
TERRENO VEGETALE	8,42 m
SOVRASTRUTTURA STRADALE	
STRATO DI USURA	7,57 m
STRATO DI BINDER	7,57 m
STRATO DI BASE	7,57 m
STRATO DI FONDAZIONE	10,92 m

ASSE: Rampa 1B
 SEZIONE N.: RP1B - 9
 QT. PROGETTO: 311,495
 DIST.PROG.: 200,000
 DIST.PREC.: 25,000
 DIST.SUCC.: 25,000

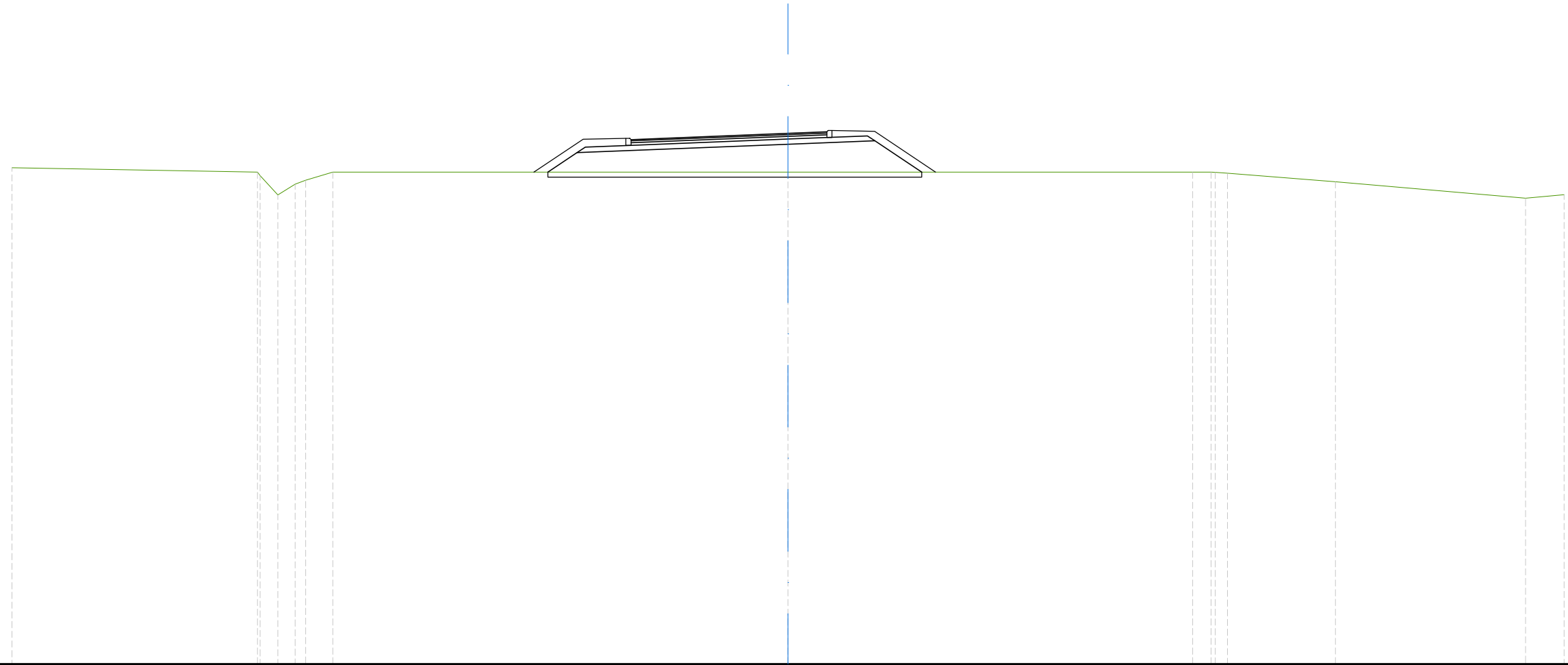

SCALA 1:200

QT.RIF. 291,000

QUOTE TERRENO	310,17		310,00	309,12	309,53	309,68	310,00		310,00		310,00	310,00	309,96	309,63		308,99	309,12
DIST.PARZIALI TERRENO		9,49	0,69	0,67	1,05		17,60				15,64	0,72	4,17	7,35		1,49	
DIST.PARZIALI PROGETTO							1,12		8,16		3,35	1,81					
QUOTE USURA							311,25	311,34		311,50	311,55						
DIST.PARZIALI USURA							2,07	4,00		1,50							

SCAVI E BONIFICHE	
SCOTICO	11,93 m
STERRO	0,09 m ²
RILEVATI	
RILEVATO	3,98 m ²
TERRENO VEGETALE	5,94 m
SOVRASTRUTTURA STRADALE	
STRATO DI USURA	8,60 m
STRATO DI BINDER	8,60 m
STRATO DI BASE	8,60 m
STRATO DI FONDAZIONE	11,98 m

ASSE: Rampa 1B
 SEZIONE N.: RP1B - 10
 QT. PROGETTO: 311,020
 DIST.PROG.: 225,000
 DIST.PREC.: 25,000
 DIST.SUCC.: 25,000

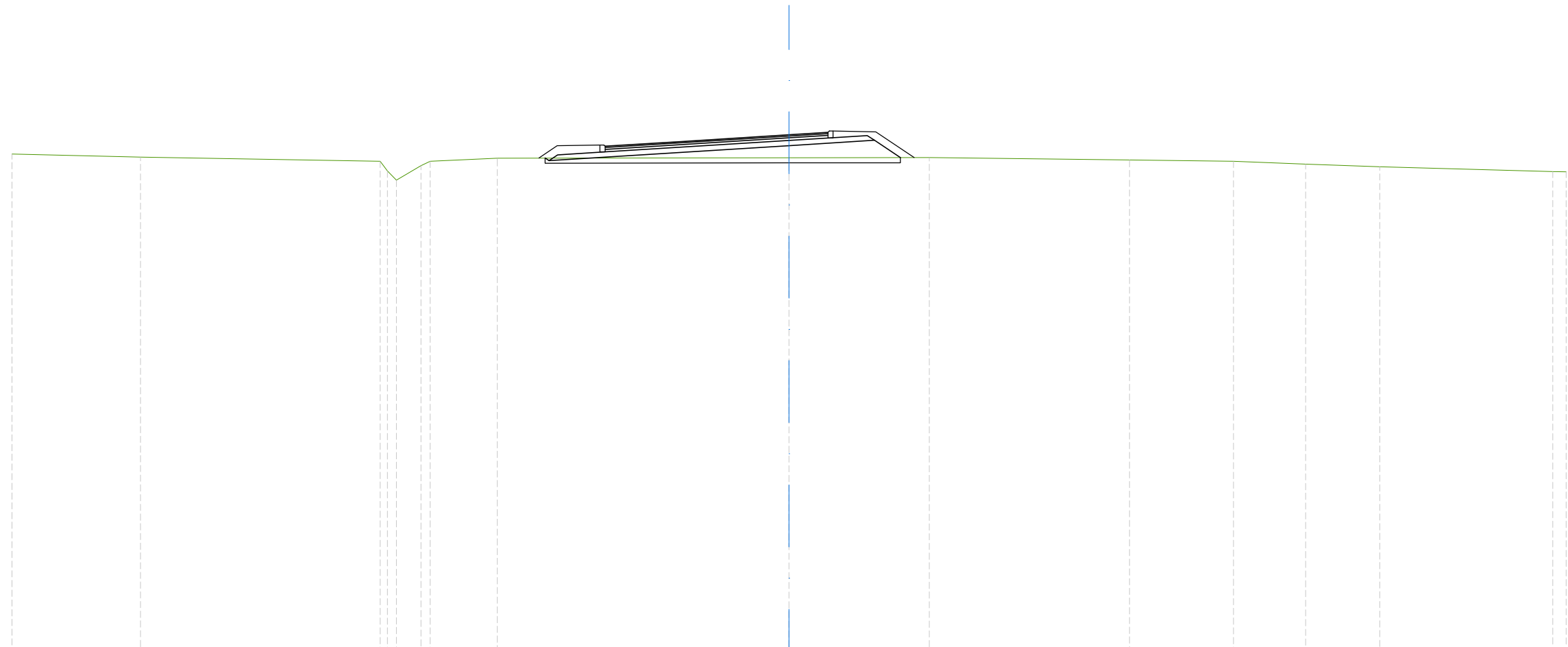

SCALA 1:200

QT.RIF. 291,000

QUOTE TERRENO	310,28	310,16	310,00	309,27	309,83	310,00	310,12	310,13	310,14	310,05	310,00	309,88	309,79	309,60	309,59
DIST.PARZIALI TERRENO	4,96	9,26	0,96	2,59	11,27	5,41	7,73	4,02	2,78	2,87	6,68	0,51			
DIST.PARZIALI PROGETTO					9,27	3,30	1,00								
QUOTE USURA					310,58	310,77	311,02	311,11							
DIST.PARZIALI USURA					3,10	4,00	1,50								

SCAVI E BONIFICHE	
SCOTICO	12,55 m
STERRO	0,11 m ²
RILEVATI	
RILEVATO	6,10 m ²
TERRENO VEGETALE	6,39 m
SOVRASTRUTTURA STRADALE	
STRATO DI USURA	8,60 m
STRATO DI BINDER	8,60 m
STRATO DI BASE	8,60 m
STRATO DI FONDAZIONE	12,00 m

ASSE: Rampa 1B
 SEZIONE N.: RP1B - 11
 QT. PROGETTO: 311,087
 DIST.PROG.: 250,000
 DIST.PREC.: 25,000
 DIST.SUCC.: 25,000

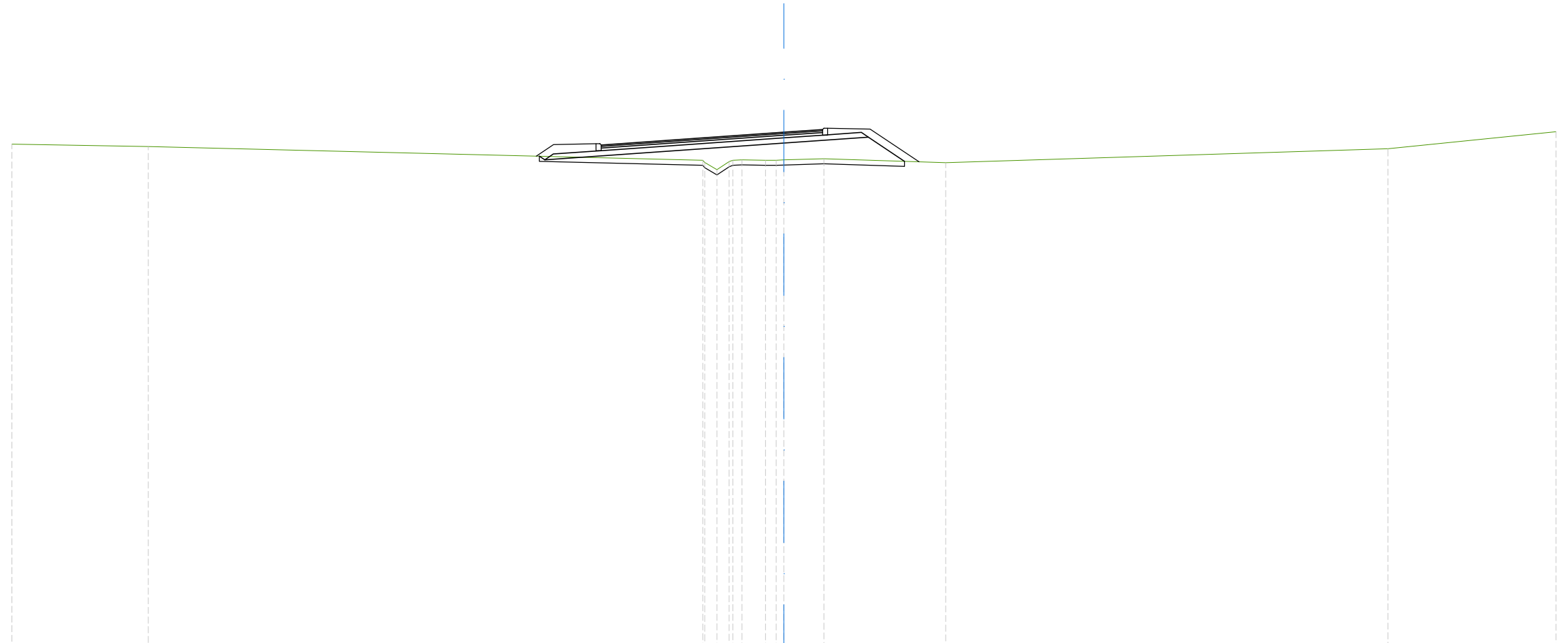

SCALA 1:200

QT.RIF. 291,000

QUOTE TERRENO	310,62	310,53				310,00	309,63	310,00	310,01	310,00	310,01	310,06		309,91		310,44		311,11
DIST.PARZIALI TERRENO		5,29		21,55					0,92		1,56	4,73			17,19		6,53	
DIST.PARZIALI PROGETTO						9,29					3,28	1,41						
QUOTE USURA						310,59	310,81			311,09	311,19							
DIST.PARZIALI USURA						3,10	4,00			1,50								

SCAVI E BONIFICHE	
SCOTICO	18,86 m
RILEVATI	
RILEVATO	57,44 m ²
TERRENO VEGETALE	14,33 m
SOVRASTRUTTURA STRADALE	
STRATO DI USURA	6,50 m
STRATO DI BINDER	6,50 m
STRATO DI BASE	6,50 m
STRATO DI FONDAZIONE	9,84 m

ASSE: Rampa 1B
 SEZIONE N.: RP1B - 17
 QT. PROGETTO: 317,254
 DIST.PROG.: 400,000
 DIST.PREC.: 25,000
 DIST.SUCC.: 25,000

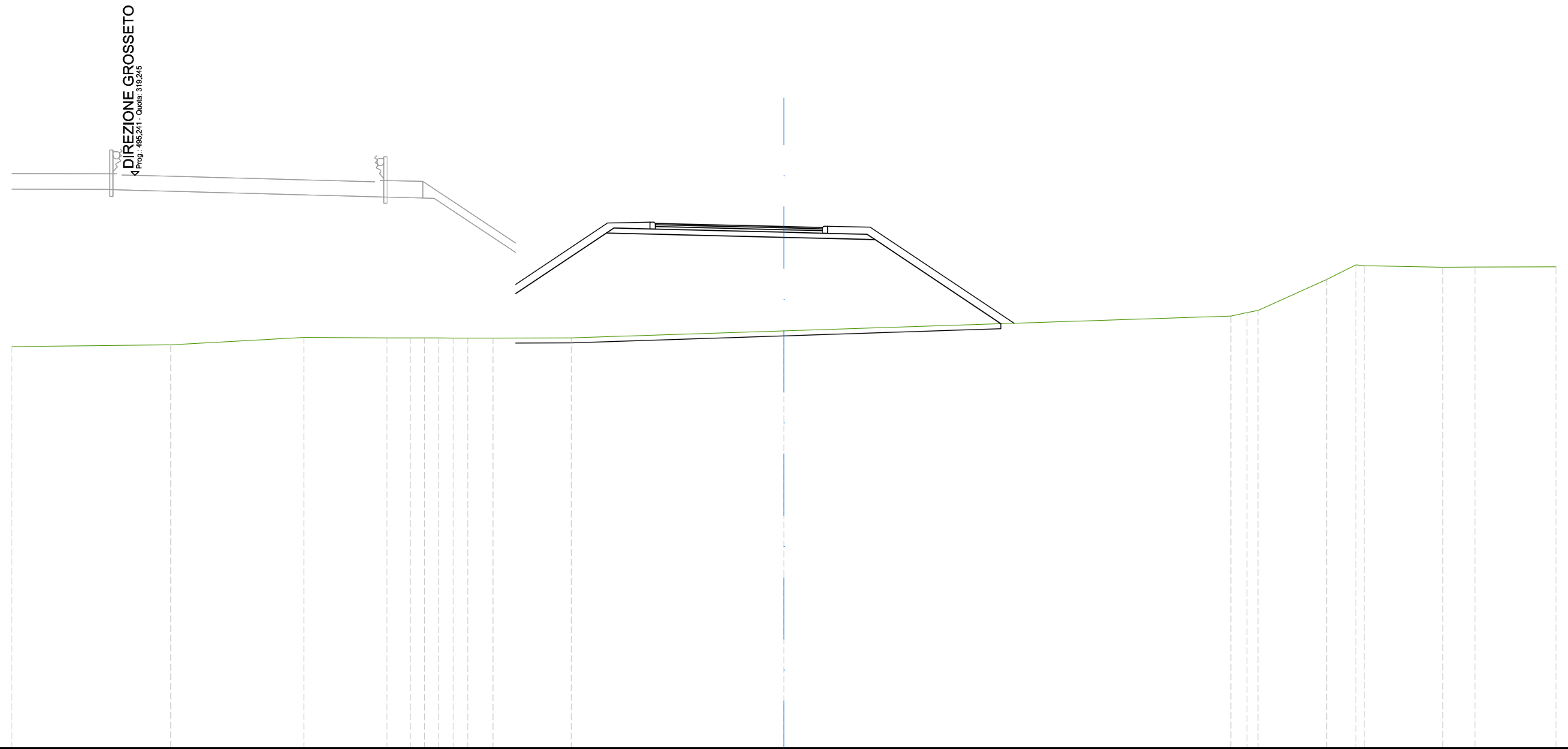

SCALA 1:200

QT.RIF. 297,000

QUOTE TERRENO	312,59	312,66	312,94	312,93	312,93	312,93	312,93	312,93	312,92	312,92	312,94	313,21	313,78	313,92	314,00	315,20	315,76	315,74	315,67	315,68	315,69
DIST.PARZIALI TERRENO	6,18	5,17	3,22	0,91	0,55	0,55	0,56	0,57	0,98	3,05	8,26	17,37	0,63	2,67	1,14	3,04	1,25	3,15			
DIST.PARZIALI PROGETTO										3,53	6,89	3,54	4,89								
QUOTE USURA													317,38	317,35							
DIST.PARZIALI USURA													1,00	4,00	1,50						

SCAVI E BONIFICHE	
SCOTICO	19,69 m
RILEVATI	
RILEVATO	76,96 m ²
TERRENO VEGETALE	14,45 m
SOVRASTRUTTURA STRADALE	
STRATO DI USURA	7,39 m
STRATO DI BINDER	7,39 m
STRATO DI BASE	7,39 m
STRATO DI FONDAZIONE	9,12 m

ASSE: Rampa 1B
 SEZIONE N.: RP1B - 20
 QT. PROGETTO: 317,576
 DIST.PROG.: 475,000
 DIST.PREC.: 25,000
 DIST.SUCC.: 25,000

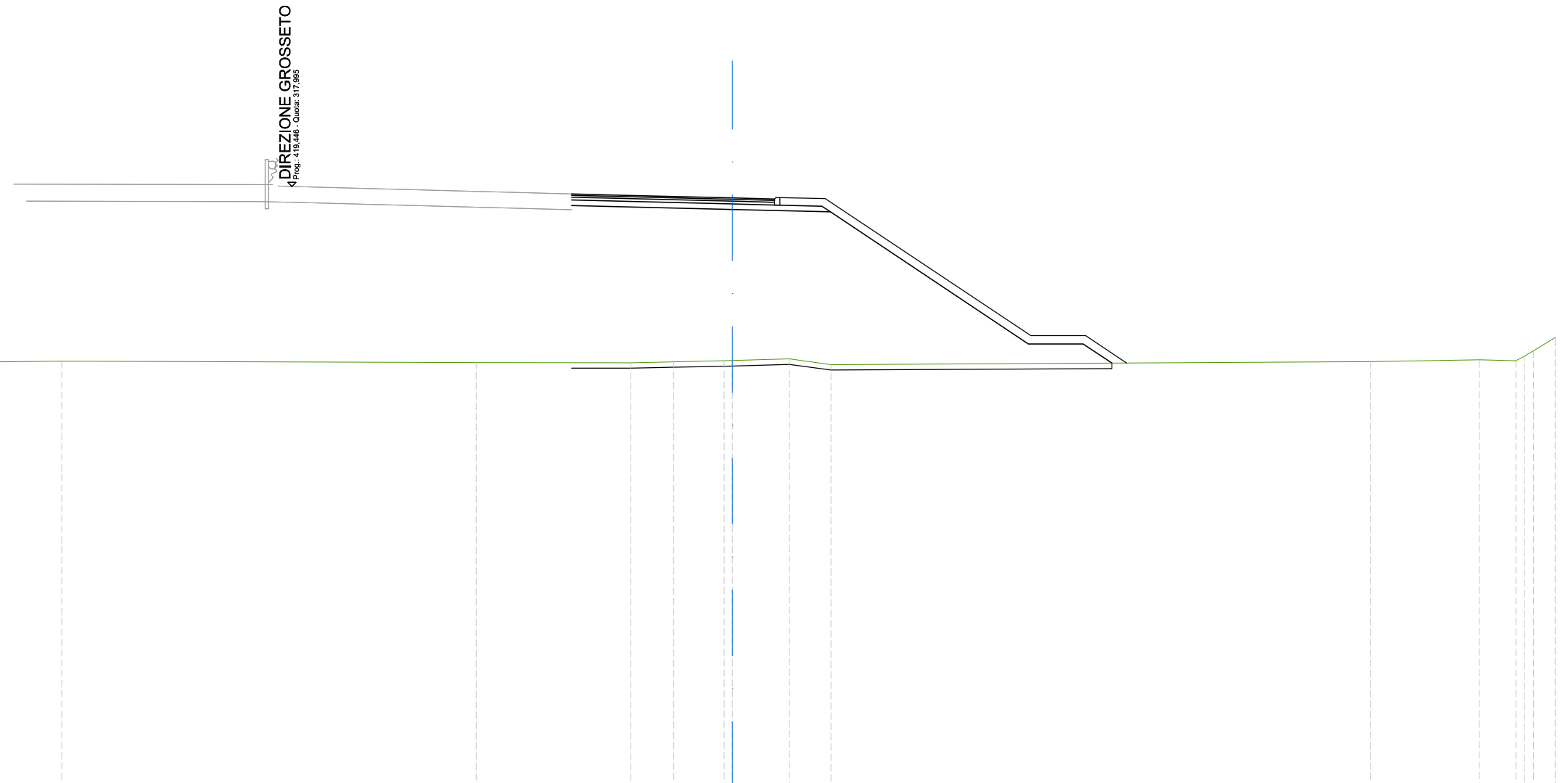

SCALA 1:200

QT.RIF. 296,000

QUOTE TERRENO	311,57	311,63	311,58	311,57	311,60	311,64	311,65	311,71	311,50	311,61	311,67	311,65	312,01	312,49
DIST.PARZIALI TERRENO	5,54	15,11	5,64	1,56	1,84	2,08	1,52	19,67	3,97	1,34	0,78			
DIST.PARZIALI PROGETTO				5,86		3,58		7,21	2,00	1,05				
QUOTE USURA			317,72	317,68	317,58	317,54								
DIST.PARZIALI USURA			1,89	3,97	1,53									

SCAVI E BONIFICHE	
SCOTICO	14,50 m
RILEVATI	
RILEVATO	47,15 m ²
TERRENO VEGETALE	9,95 m
SOVRASTRUTTURA STRADALE	
STRATO DI USURA	6,30 m
STRATO DI BINDER	6,30 m
STRATO DI BASE	6,30 m
STRATO DI FONDAZIONE	8,04 m

ASSE: Rampa 1B
 SEZIONE N.: RP1B - 21
 QT. PROGETTO: 317.222
 DIST.PROG.: 500,000
 DIST.PREC.: 25,000
 DIST.SUCC.: 25,000

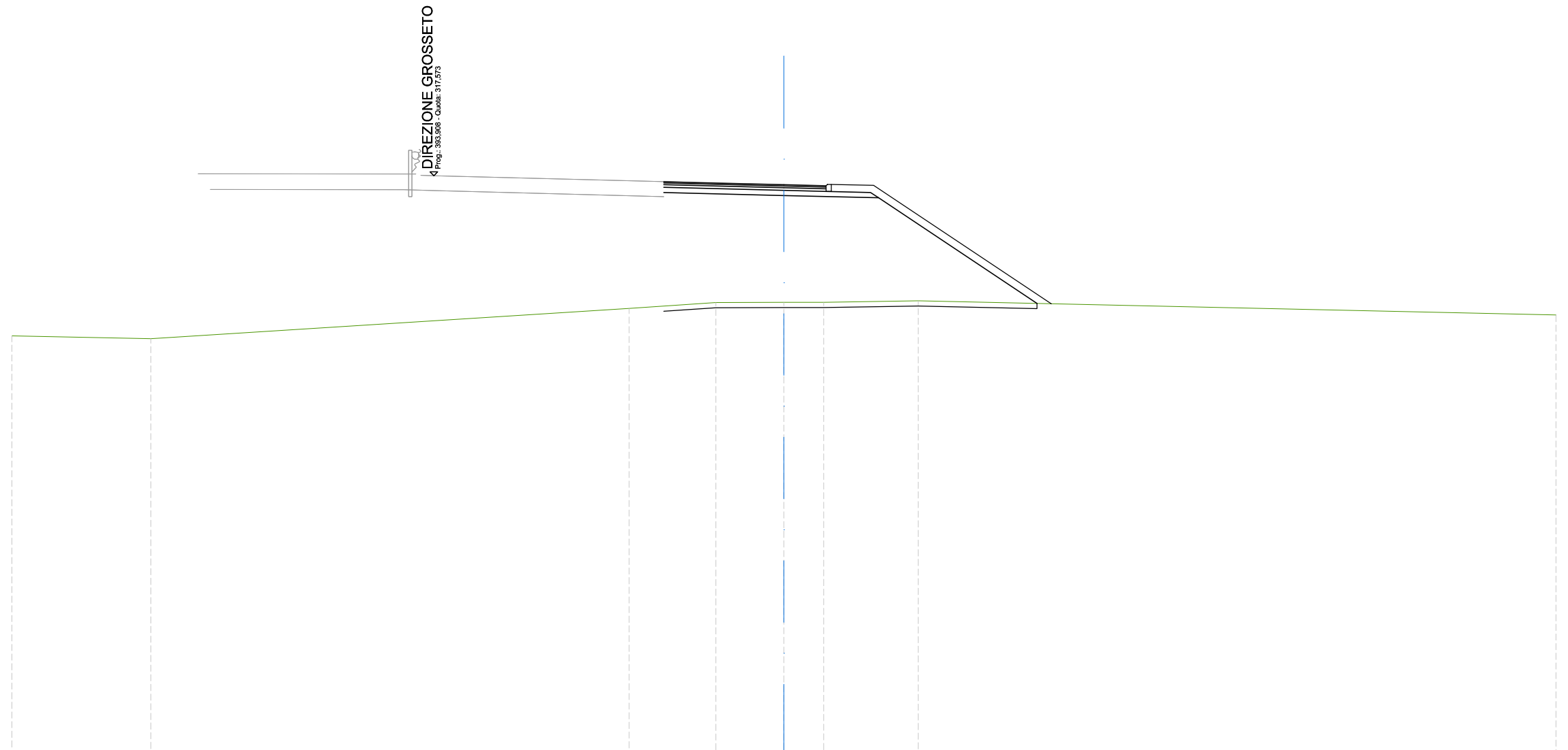

SCALA 1:200

QT.RIF. 295,000

QUOTE TERRENO	311,35	311,24		312,41	312,64	312,65	312,65	312,71	312,16
DIST.PARZIALI TERRENO	5,40	18,58	3,37	2,65	1,54	3,67	24,78		
DIST.PARZIALI PROGETTO				4,67	3,68	6,15			
QUOTE USURA			317,34	317,32	317,22	317,18			
DIST.PARZIALI USURA			0,80	3,86	1,64				

SCAVI E BONIFICHE	
SCOTICO	13,35 m
RILEVATI	
RILEVATO	40,03 m ²
TERRENO VEGETALE	9,17 m
SOVRASTRUTTURA STRADALE	
STRATO DI USURA	5,79 m
STRATO DI BINDER	5,79 m
STRATO DI BASE	5,79 m
STRATO DI FONDAZIONE	7,52 m

ASSE: Rampa 1B
 SEZIONE N.: RP1B - 22
 QT. PROGETTO: 316,845
 DIST.PROG.: 525,000
 DIST.PREC.: 25,000
 DIST.SUCC.: 25,000

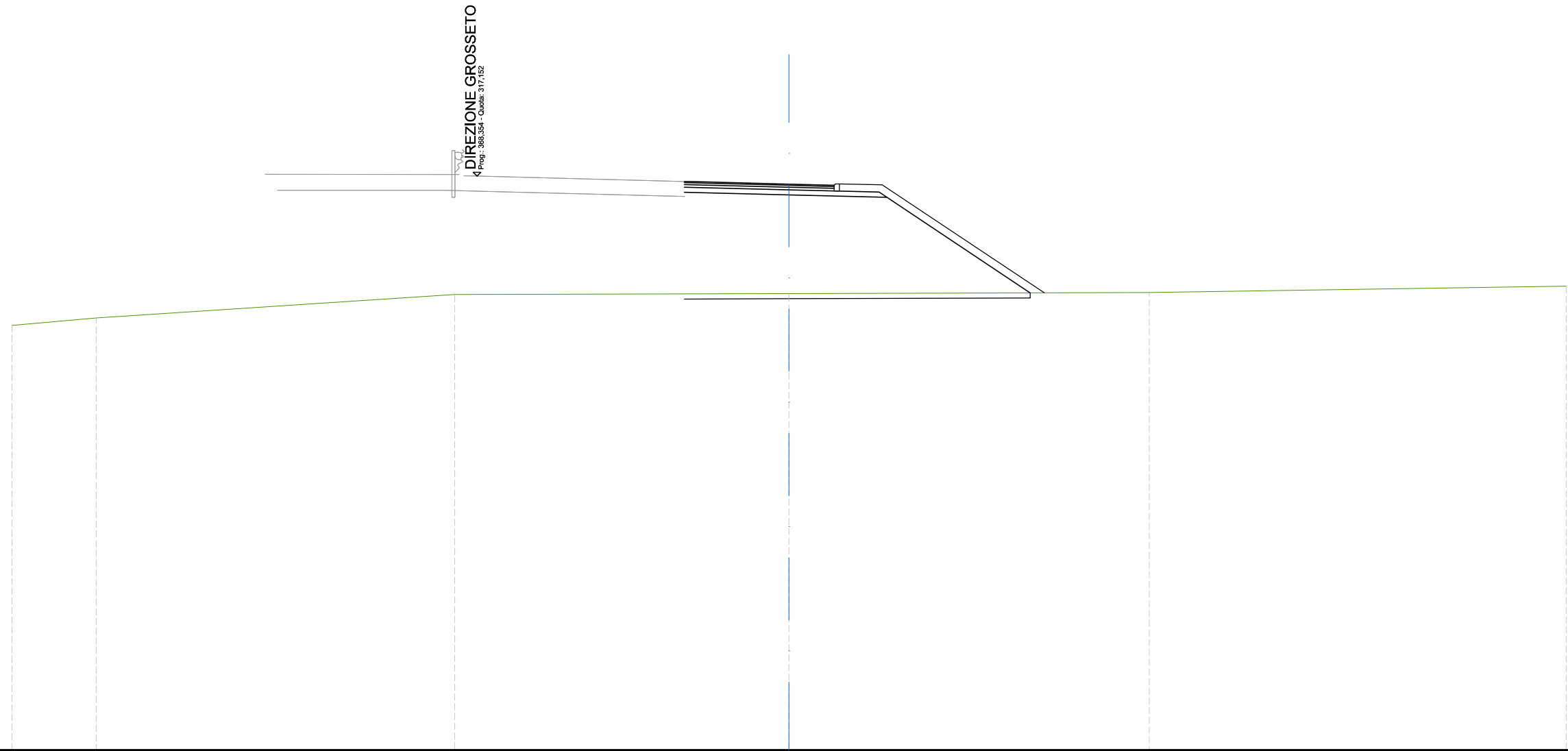

SCALA 1:200

QT.RIF. 295,000

QUOTE TERRENO	311,39	311,67	312,58	312,62	312,66	312,91
DIST.PARZIALI TERRENO	3,25	13,84	12,91	13,90	16,10	
DIST.PARZIALI PROGETTO				4,04	3,78	5,52
QUOTE USURA				316,95 316,94	316,85	316,80
DIST.PARZIALI USURA				3,76	1,74	

SCAVI E BONIFICHE	
SCOTICO	13,02 m
RILEVATI	
RILEVATO	39,73 m ²
TERRENO VEGETALE	9,01 m
SOVRASTRUTTURA STRADALE	
STRATO DI USURA	5,55 m
STRATO DI BINDER	5,55 m
STRATO DI BASE	5,55 m
STRATO DI FONDAZIONE	7,28 m

ASSE: Rampa 1B
 SEZIONE N.: RP1B - 23
 QT. PROGETTO: 316,447
 DIST.PROG.: 550,000
 DIST.PREC.: 25,000
 DIST.SUCC.: 25,000



SCALA 1:200

QT.RIF. 295,000

QUOTE TERRENO	314,47	314,43	314,62	314,56	314,38	314,15	314,00	312,62	311,75	311,81	312,14	312,28	312,82	312,56
DIST.PARZIALI TERRENO	2,65	1,48	0,59	1,49	1,39	20,03	8,66	9,82	11,52					
DIST.PARZIALI PROGETTO							3,80	3,79	5,43					
QUOTE USURA							316,54	316,54	316,45	316,40				
DIST.PARZIALI USURA							3,75	1,75						

SCAVI E BONIFICHE	
SCOTICO	12,72 m
RILEVATI	
RILEVATO	38,26 m ²
TERRENO VEGETALE	8,72 m
SOVRASTRUTTURA STRADALE	
STRATO DI USURA	5,50 m
STRATO DI BINDER	5,50 m
STRATO DI BASE	5,50 m
STRATO DI FONDAZIONE	7,23 m

ASSE: Rampa 1B
 SEZIONE N.: RP1B - 24
 QT. PROGETTO: 316,037
 DIST.PROG.: 575,000
 DIST.PREC.: 25,000
 DIST.SUCC.: 11,274

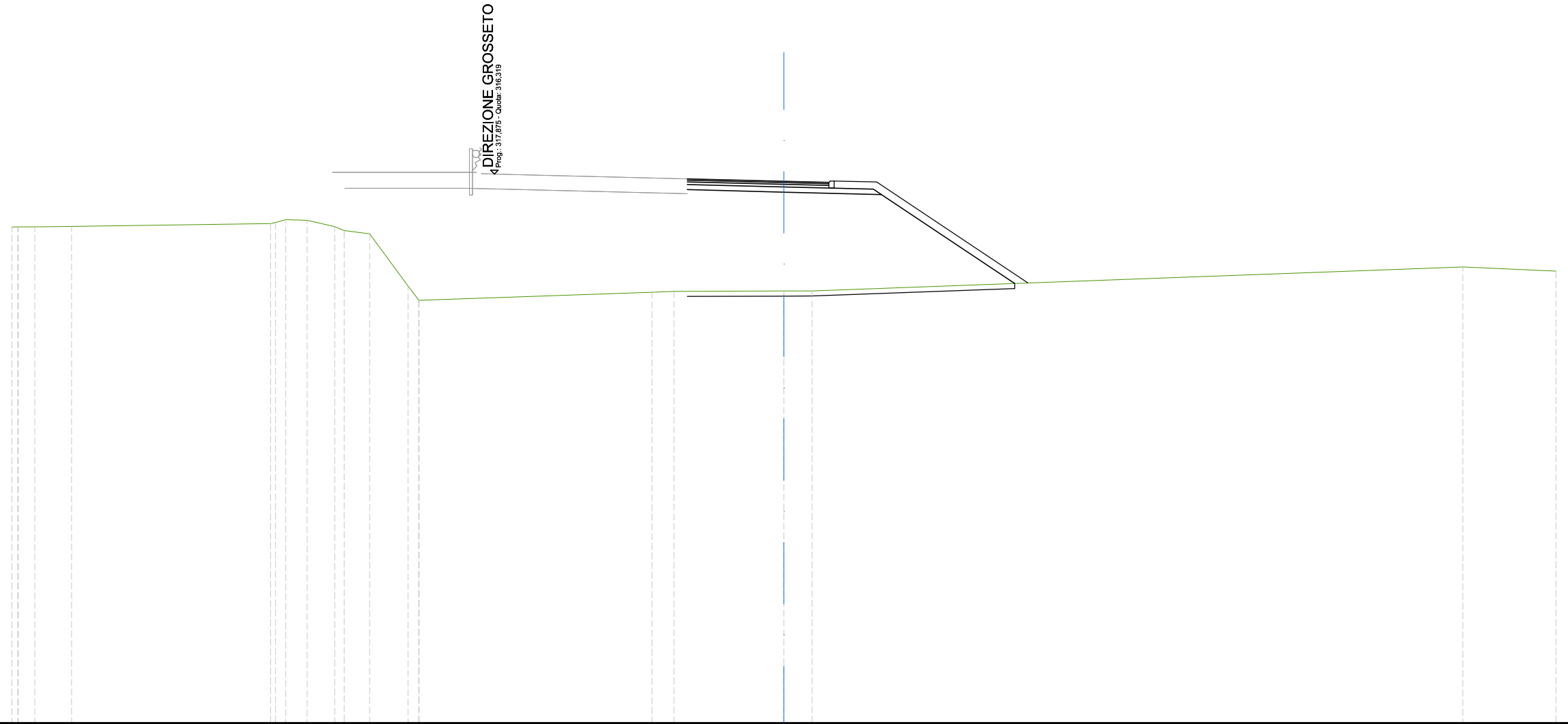

SCALA 1:200

QT.RIF. 295,000

QUOTE TERRENO	314,26	314,26	314,28		314,39	314,55	314,52	314,28	314,12	314,00	311,98	311,42		311,73	311,76		311,78	311,78		312,71	312,55	
DIST.PARZIALI TERRENO	0,65	1,43		7,73		0,83	1,07	0,99	1,49		9,05			0,86	4,27		1,10		25,29		3,61	
DIST.PARZIALI PROGETTO															3,75		3,79		5,18			
QUOTE USURA														316,13	316,13		316,04	315,99				
DIST.PARZIALI USURA															3,75		1,75					

SCAVI E BONIFICHE	
SCOTICO	12,27 m
RILEVATI	
RILEVATO	32,36 m ²
TERRENO VEGETALE	8,21 m
SOVRASTRUTTURA STRADALE	
STRATO DI USURA	5,50 m
STRATO DI BINDER	5,50 m
STRATO DI BASE	5,50 m
STRATO DI FONDAZIONE	7,23 m

ASSE: Rampa 1B
 SEZIONE N.: RP1B - 25
 QT. PROGETTO: 315,851
 DIST.PROG.: 586,274
 DIST.PREC.: 11,274

FINE

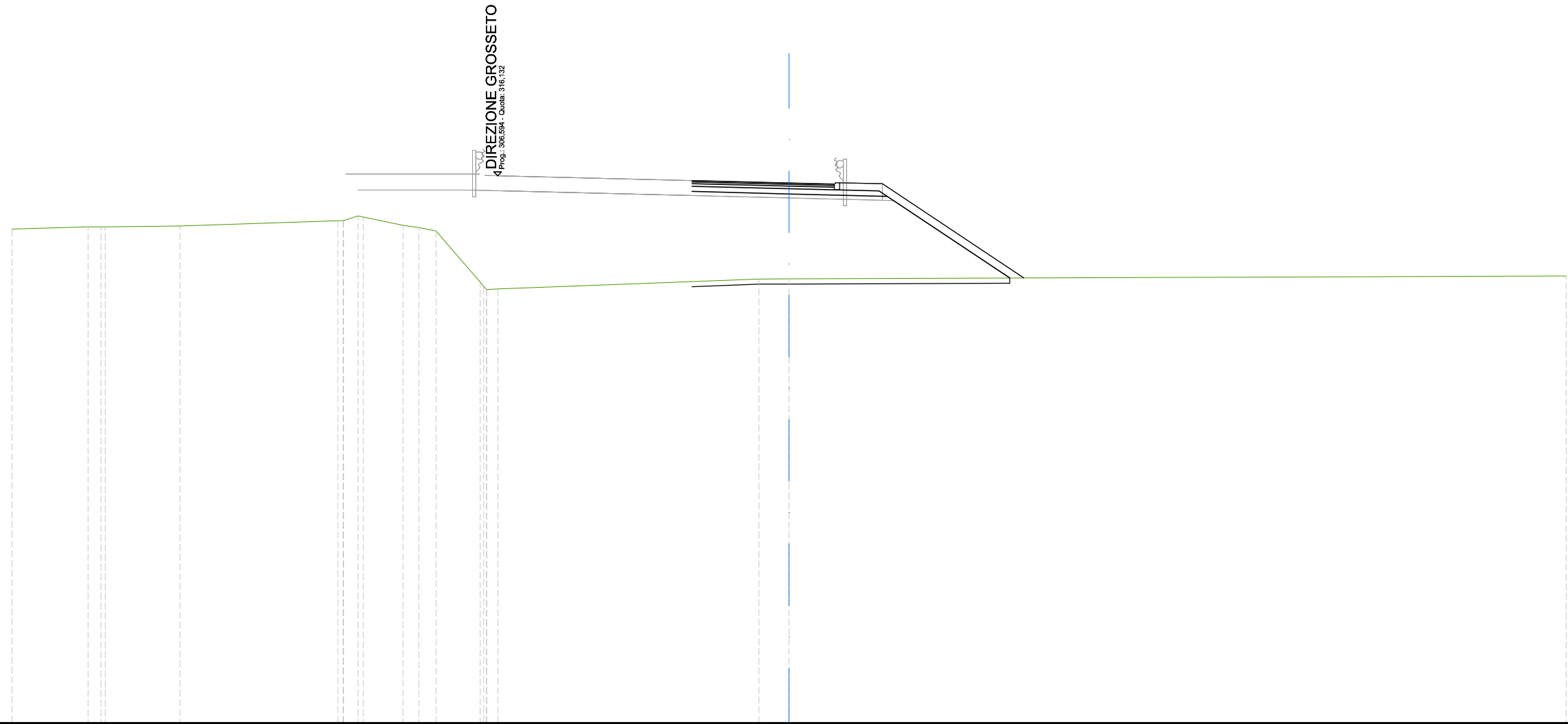

SCALA 1:200

QT.RIF. 295,000

QUOTE TERRENO	314,07	314,16	314,16	314,16	314,19		314,39	314,58	314,54	314,22	314,14	314,00	312,02	311,77		312,15	312,15		312,26
DIST.PARZIALI TERRENO	2,93	0,50	2,89	6,09	0,56	1,53	0,61	0,67	1,71	10,07						3,75	1,16		30,00
DIST.PARZIALI PROGETTO																3,75	3,79	4,73	
QUOTE USURA																315,94	315,85	315,81	
DIST.PARZIALI USURA																3,75	1,75		

Rampa C

SCAVI E BONIFICHE	
STERRO	3,55 m ²
RILEVATI	
RILEVATO	0,11 m ²
TERRENO VEGETALE	4,84 m
SOVRASTRUTTURA STRADALE	
STRATO DI USURA	10,59 m
STRATO DI BINDER	10,59 m
STRATO DI BASE	10,59 m
STRATO DI FONDAZIONE	13,96 m

ASSE: Rampa 1C
 SEZIONE N.: RP1C - 3
 QT. PROGETTO: 313,735
 DIST.PROG.: 50,000
 DIST.PREC.: 25,000
 DIST.SUCC.: 25,000

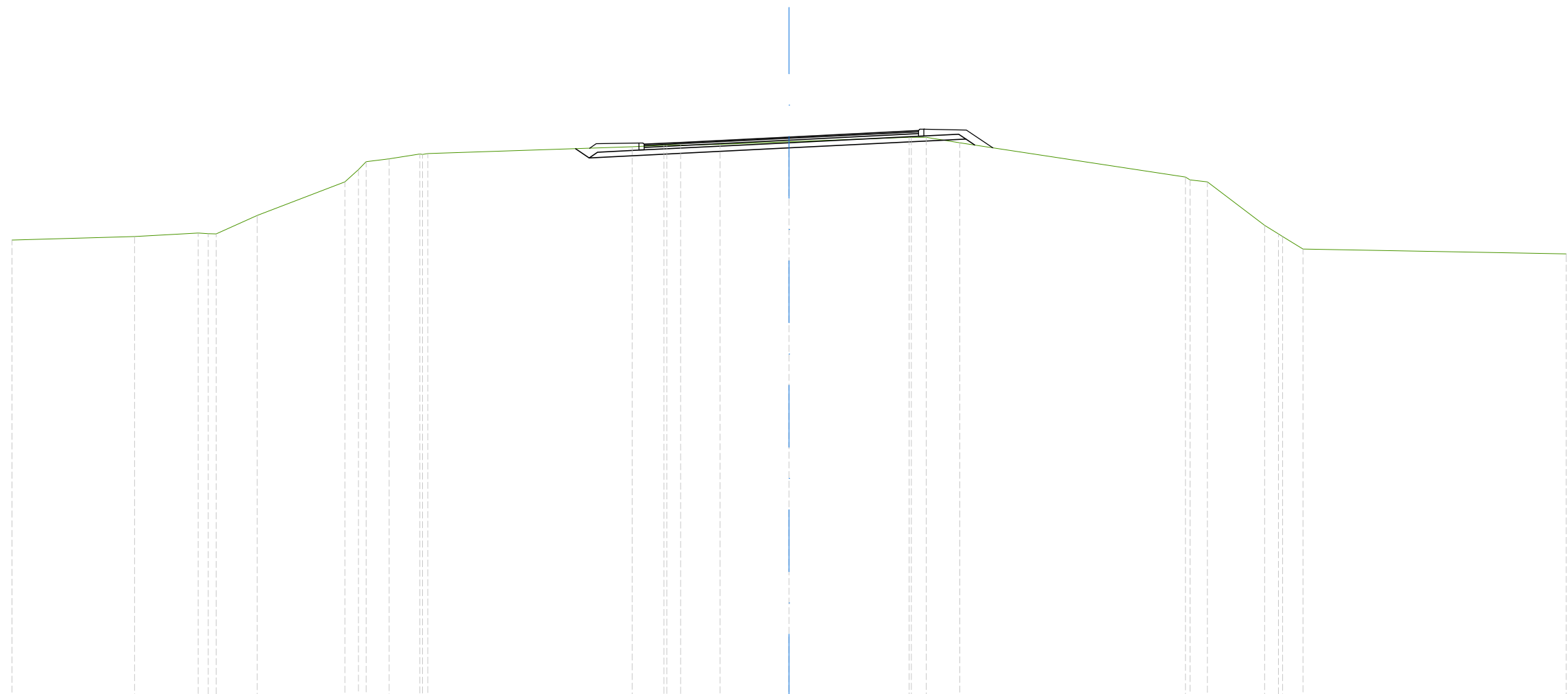

SCALA 1:200

QT.RIF. 292,000

QUOTE TERRENO	309,76		309,90		310,03	310,00	310,70		312,00	312,48	312,78	312,89	313,08	313,10		313,36	313,42	313,42	313,45		313,55		313,72	313,72	313,51		312,19	312,00	310,33	310,00	309,41		309,22	
DIST.PARZIALI TERRENO		4,73		2,46		1,58		3,39		0,53	0,89	1,19			7,89		1,23	0,53	1,53		2,66		4,64	0,57	1,30		8,71		0,67	2,21	0,53	0,78		10,16
DIST.PARZIALI PROGETTO														0,53			7,71						5,20		1,63									
QUOTE USURA																313,46		313,53				313,73		313,91	313,98									
DIST.PARZIALI USURA																	1,50		4,09				3,50		1,50									

SCAVI E BONIFICHE	
STERRO	2,29 m ²
RILEVATI	
RILEVATO	0,00 m ²
TERRENO VEGETALE	4,47 m
SOVRASTRUTTURA STRADALE	
STRATO DI USURA	10,82 m
STRATO DI BINDER	10,82 m
STRATO DI BASE	10,82 m
STRATO DI FONDAZIONE	14,22 m

ASSE: Rampa 1C
 SEZIONE N.: RP1C - 5
 QT. PROGETTO: 313,410
 DIST.PROG.: 100,000
 DIST.PREC.: 25,000
 DIST.SUCC.: 25,000

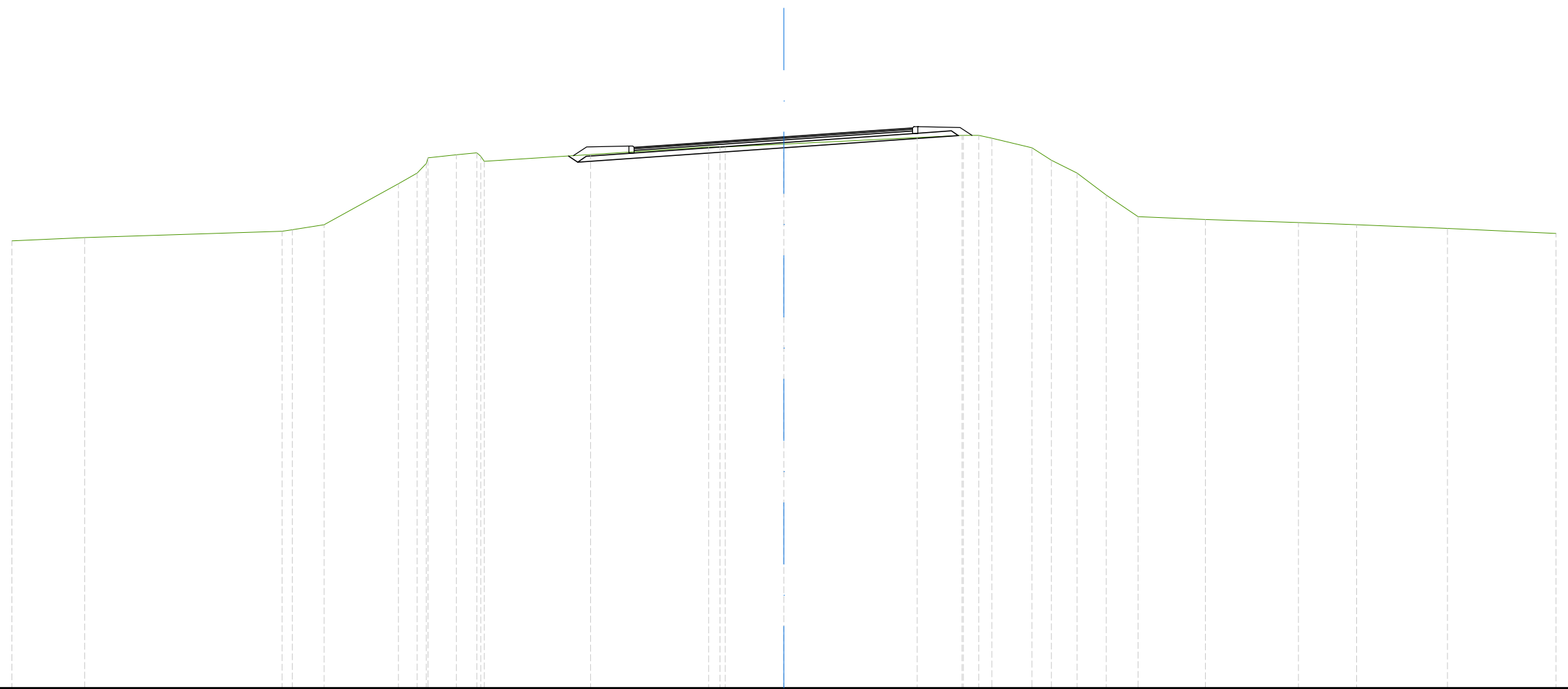

SCALA 1:200

QT.RIF. 292,000

QUOTE TERRENO	309,37	309,49		309,74	309,80	310,00		311,59	312,00	312,60	312,71	312,79	312,46		312,72		313,02	313,02	313,13		313,38	313,47	313,47	313,36	312,98	312,50	312,00	311,15	310,31	310,20	310,08	310,00	309,85	309,66
DIST.PARZIALI TERRENO	2,82	7,67		1,24	2,88			0,73	1,09	0,80		4,13			4,59		2,28		5,18	1,74		0,60	0,50	1,56	0,75	1,00	1,13	1,24	2,62	3,62	2,26	3,53	4,22	
DIST.PARZIALI PROGETTO															8,01	5,20	1,58																	
QUOTE USURA															313,00	313,11	313,41	313,65	313,76															
DIST.PARZIALI USURA															1,50	4,32	3,50	1,50																

SV.01 - Rot D

SCAVI E BONIFICHE	
STERRO	0,59 m ²
RILEVATI	
RILEVATO	0,08 m ²
TERRENO VEGETALE	1,26 m
SOVRASTRUTTURA STRADALE	
STRATO DI USURA	7,77 m
STRATO DI BINDER	7,77 m
STRATO DI BASE	7,77 m
STRATO DI FONDAZIONE	8,34 m

ASSE: Rotatoria 1D
 SEZIONE N.: RT1D - 5
 QT. PROGETTO: 312,474
 DIST.PROG.: 80,000
 DIST.PREC.: 20,000
 DIST.SUCC.: 26,814

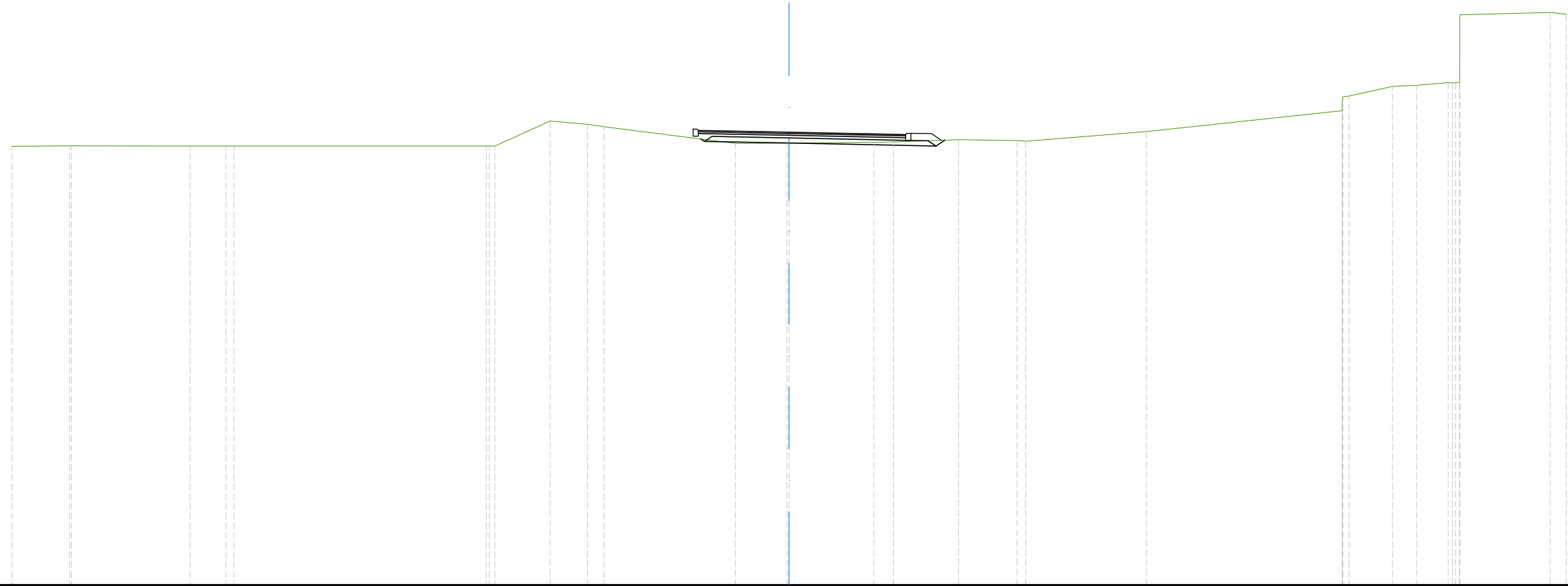

SCALA 1:200

QT.RIF. 295,000

QUOTE TERRENO	311,93	311,95 311,95	311,93	311,94 311,94	311,94 311,94	312,91	312,78 312,69	312,04	312,05 312,05	312,09 312,10	312,18	312,15 312,13	312,50	313,30 313,87	314,24 314,28	314,38 317,00	317,10 317,02			
DIST.PARZIALI TERRENO	2,22	4,57	1,40	9,75	2,14	1,45	0,63	5,07	1,98	3,27	0,75	2,51	2,27	4,66	7,56	1,68	0,93	1,22	3,49	0,61
DIST.PARZIALI PROGETTO									3,27	5,68										
QUOTE USURA									312,54 312,53	312,47	312,41	312,38								
DIST.PARZIALI USURA									0,50	3,00	3,00	1,50								

SV.01 - SS73 OVEST

SCAVI E BONIFICHE	
STERRO	4,92 m ²
RILEVATI	
TERRENO VEGETALE	2,19 m
SOVRASTRUTTURA STRADALE	
STRATO DI USURA	4,87 m
STRATO DI BINDER	10,14 m
STRATO DI BASE	5,27 m
STRATO DI FONDAZIONE	6,55 m

ASSE: Ramo 1A - SS73 Ovest
 SEZIONE N.: RM1A - 4
 QT. PROGETTO: 312,055
 DIST.PROG.: 66,000
 DIST.PREC.: 16,000
 DIST.SUCC.: 15,000

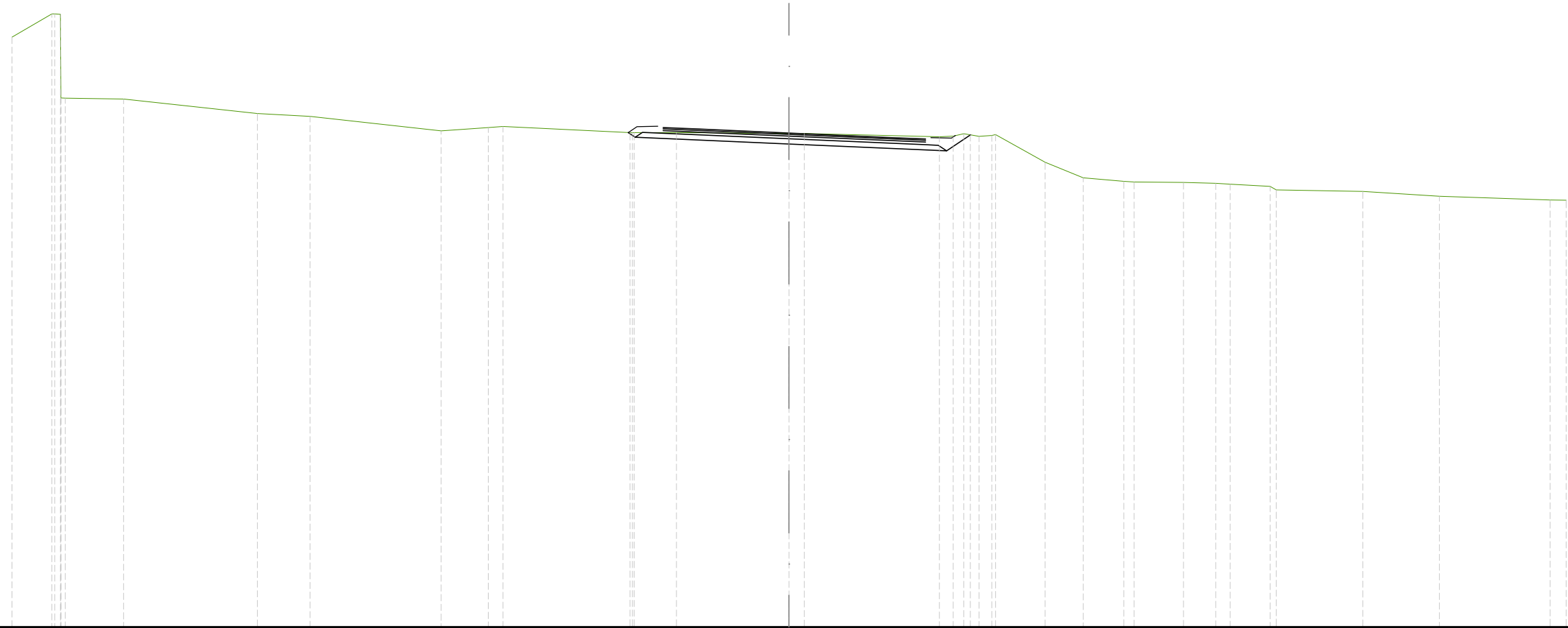

SCALA 1:200

QT.RIF. 293,000

QUOTE TERRENO	315,75	316,66	313,40	313,36		312,81	312,70		312,14	312,27	312,31		312,07	312,07	312,07		312,04	312,04		311,91	311,94	311,99	311,97	312,00	310,93	310,33	310,20	310,17	310,15	310,12	310,09	310,00	309,87	309,80	309,62	309,48	309,47
DIST.PARZIALI TERRENO	1,54		2,25		5,17	2,03		5,07	1,82	0,56		4,90		1,63		4,35	0,59		5,22	0,53		0,49		1,92	1,47	1,57	1,91	1,24	0,56		1,54	3,35		2,96		4,28	0,61
DIST.PARZIALI PROGETTO																					0,92																
QUOTE USURA														312,27	312,21	312,06	311,88	311,83																			
DIST.PARZIALI USURA														1,28		3,58	3,97	1,30																			

SCAVI E BONIFICHE	
STERRO	4,31 m ²
RILEVATI	
TERRENO VEGETALE	3,24 m
SOVRASTRUTTURA STRADALE	
STRATO DI USURA	18,23 m
STRATO DI BINDER	18,23 m
STRATO DI BASE	18,23 m
STRATO DI FONDAZIONE	20,42 m

ASSE: Ramo 1A - SS73 Ovest
 SEZIONE N.: RM1A - 5
 QT. PROGETTO: 312,260
 DIST.PROG.: 81,000
 DIST.PREC.: 15,000

FINE

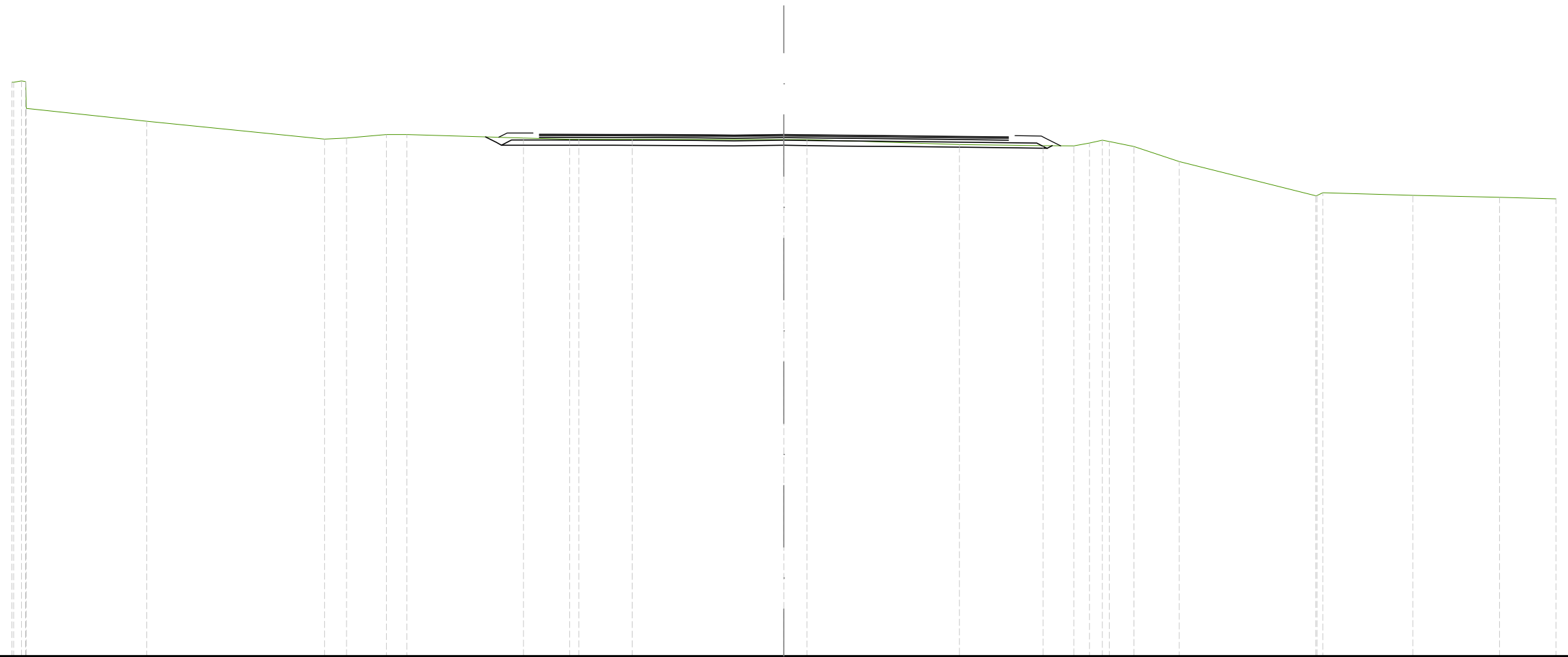

SCALA 1:200

QT.RIF. 292,000

QUOTE TERRENO	314,29	314,31	313,27	312,77	312,08	312,13	312,26	312,26	312,12	312,07	312,07	312,06	312,06	311,87	311,83	311,81	311,92	312,04	311,99	311,79	311,21	309,88	310,00	309,89	309,82	309,76
DIST.PARZIALI TERRENO		4,68		6,91	0,85	1,55	0,79	4,53	1,79	2,07		5,90	0,89	5,92	3,25	1,20	0,61	0,50	0,96	1,76	5,31	3,50	3,36	2,19		
DIST.PARZIALI PROGETTO									1,91	2,44	1,69	1,57	1,45	1,93	2,18	1,03	1,47	2,23	2,09	1,23						
QUOTE USURA									312,26	312,26	312,26	312,26	312,25	312,24	312,26	312,23	312,22	312,21	312,18	312,16						
DIST.PARZIALI USURA									2,44	1,69	1,57	1,45	1,93	2,18	1,03	1,47	2,30	1,75								

SV.01 - SS73 EST

SCAVI E BONIFICHE	
STERRO	3,95 m ²
RILEVATI	
TERRENO VEGETALE	2,07 m
SOVRASTRUTTURA STRADALE	
STRATO DI USURA	9,98 m
STRATO DI BINDER	9,98 m
STRATO DI BASE	9,98 m
STRATO DI FONDAZIONE	11,24 m

ASSE: Ramo 1B - SS73 Est
 SEZIONE N.: RM1B - 2
 QT. PROGETTO: 312,228
 DIST.PROG.: 25,000
 DIST.PREC.: 25,000
 DIST.SUCC.: 18,000

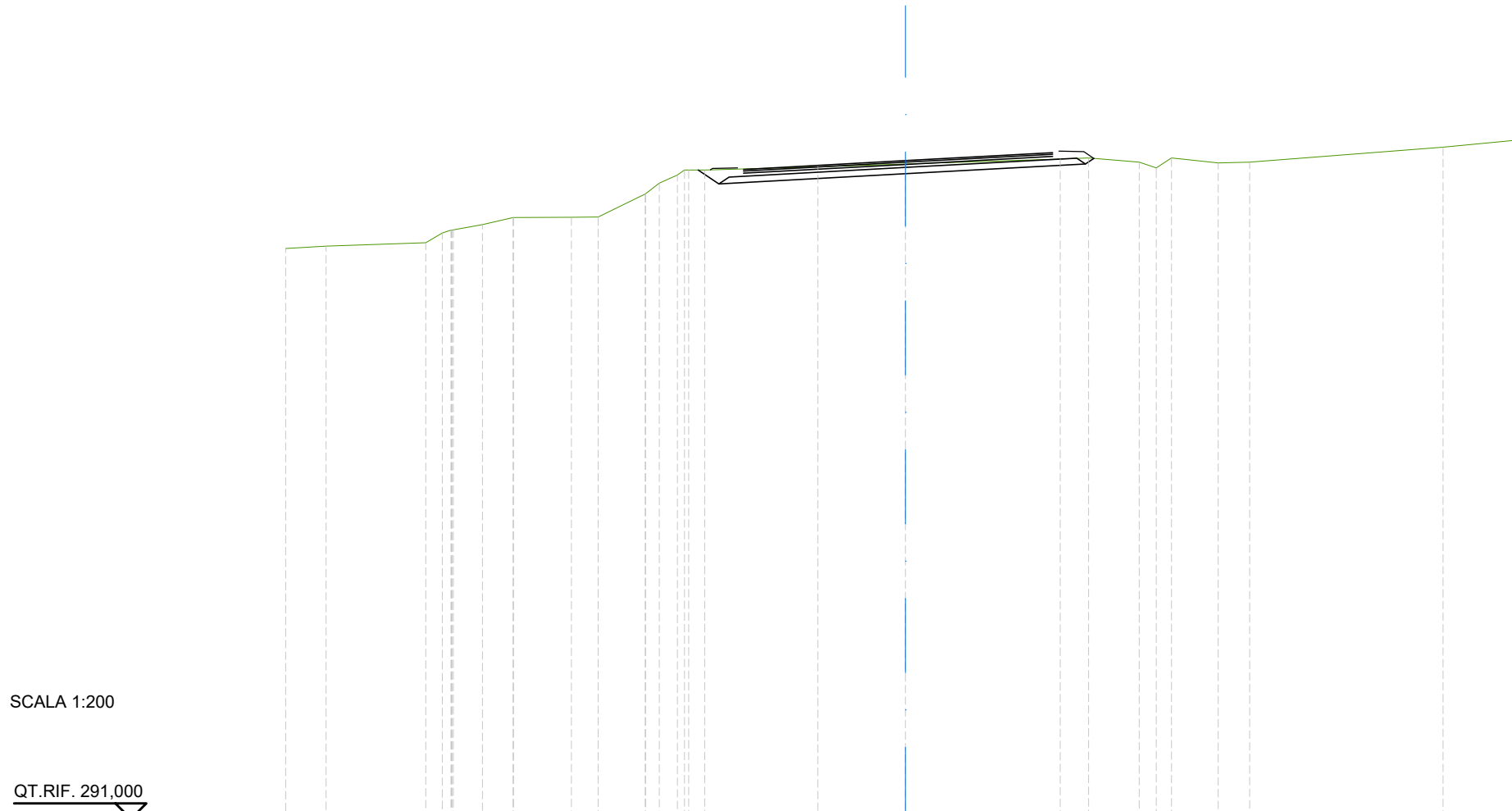

SCALA 1:200

QT.RIF. 291,000

QUOTE TERRENO	309,39	309,47	309,58	309,89	310,00	310,16	310,39	310,39	310,40	310,41	311,15	311,50	311,77	311,93	312,03	312,12	312,28	312,32	312,18	311,99	312,32	312,16	312,18	312,66	312,92
DIST.PARZIALI TERRENO	1,30	3,22	0,53	0,94	0,99	1,87	0,86	1,53	0,58	0,51	0,67	3,65	2,83	4,99	0,92	1,63	0,55	0,49	1,51	1,01	6,24	2,65			
DIST.PARZIALI PROGETTO														0,67	6,02		5,80								
QUOTE USURA														311,94		312,23		312,49							
DIST.PARZIALI USURA														5,23		4,75									

ASSE: Ramo 1B - SS73 Est
 SEZIONE N.: RM1B - 4
 QT. PROGETTO: 312,203
 DIST.PROG.: 61,000
 DIST.PREC.: 18,000

SCAVI E BONIFICHE	
STERRO	5,65 m ²
RILEVATI	
TERRENO VEGETALE	1,49 m
SOVRASTRUTTURA STRADALE	
STRATO DI USURA	20,59 m
STRATO DI BINDER	20,59 m
STRATO DI BASE	20,59 m
STRATO DI FONDAZIONE	22,19 m

SCALA 1:200

QT.RIF. 291,000

QUOTE TERRENO	309,12	309,16	309,16	309,17	309,19	310,00	311,01	311,72	311,78	311,86	311,86		311,89		311,96	311,99		312,06		312,12		312,12		312,10	312,13	312,09		312,09		
DIST.PARZIALI TERRENO		1,28	0,97	0,62	0,53	1,14	0,71	0,65	0,91				5,65		4,29	1,79		3,64		2,19		4,99		1,29		4,53	1,25	0,51	1,58	
DIST.PARZIALI PROGETTO													3,56		3,25	0,77	2,04	0,87	0,82	0,83	0,84	0,63	1,38	1,44	1,46	2,10	1,88			
QUOTE USURA													312,06	312,10	312,15	312,17		312,20	312,19	312,19	312,19	312,21	312,22	312,23	312,23	312,24	312,25	312,26	312,26	312,27
DIST.PARZIALI USURA													2,30	3,25	0,77	2,04	0,87	0,82	0,83	0,84	0,63	1,38	1,44	1,93	1,64	1,21				