

**Planimetria generale con Recinzione perimetrale**

Scala 1 : 1000

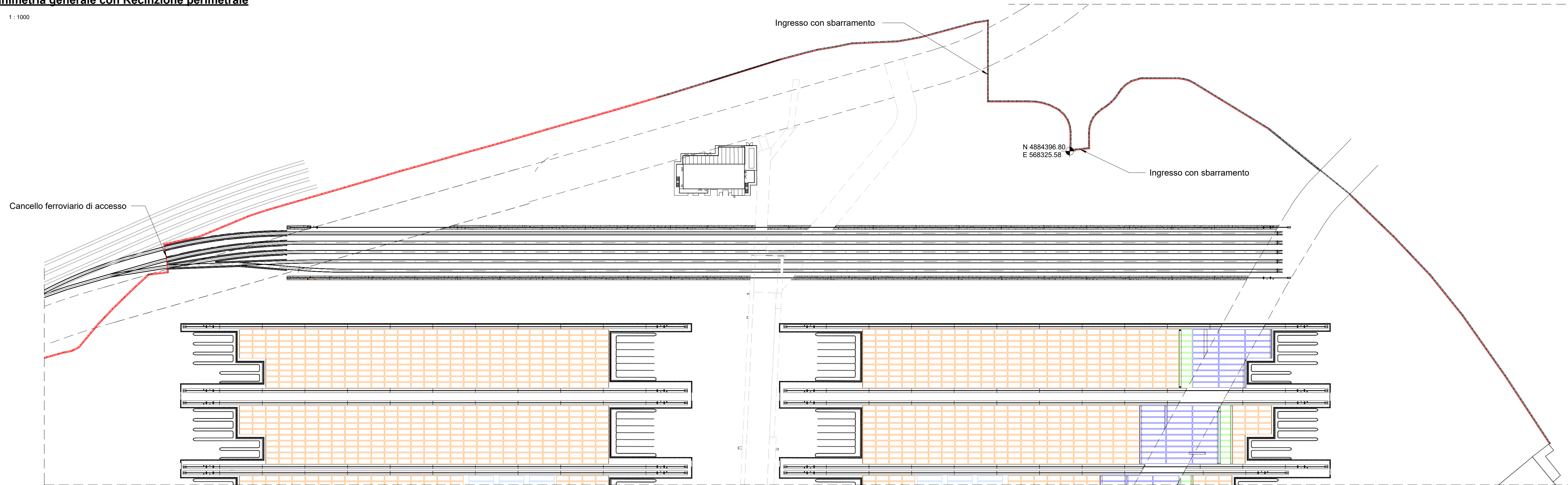

**Esplso assonometrico - Particolare recinzione perimetrale**

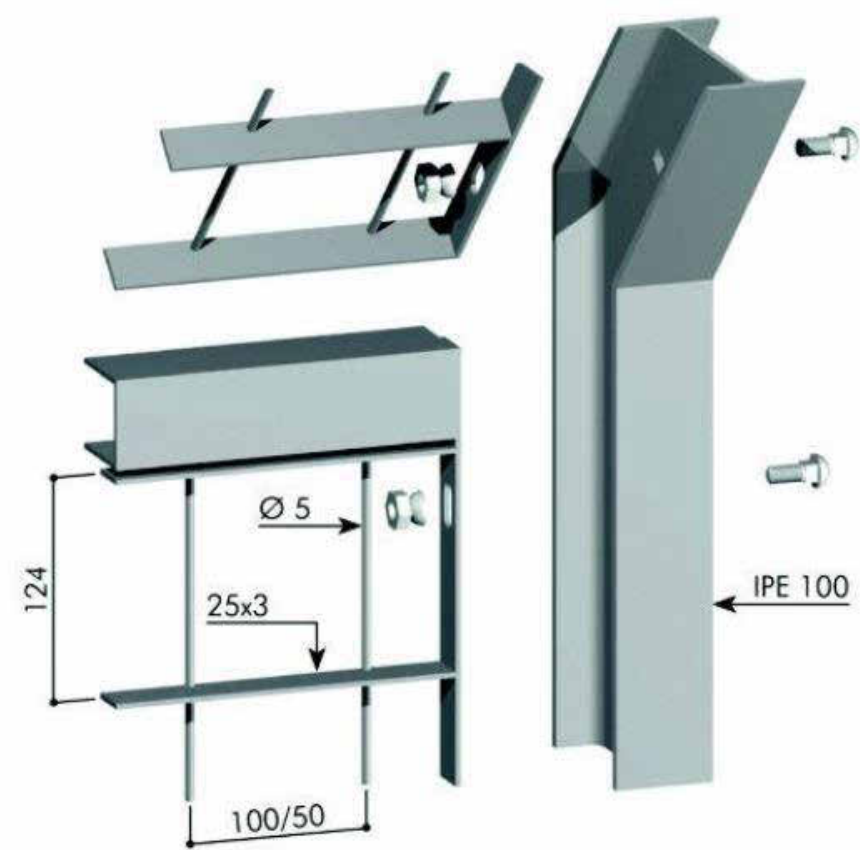

PANNELLO 1995MM - INTERASSE 2000 m		PIANTANA			PUNTI DI FISSAGGIO
Altezza mm	Peso kg/m2	Sezione mm	Lunghezza mm	Peso kg/m2	N°
2570(933+1174+539)	28.6	IPE100	2630+560	27.4	8

**PRESCRIZIONI PER I MATERIALI**

**CALCESTRUZZO:**  
 Classe resistenza: C 35/45 N/mm<sup>2</sup>  
 Max. rapp. A/C: 0,40  
 Contenuto min cls: 370 kg/m<sup>3</sup>  
 Classe di esposizione: XS3 - S4  
 Diametro max inerti: 32 mm

**ACCIAIO PER CLS:**  
 B450C controllato in stabilimento  
 ACCIAIO per armatura pali e micropali:  
 S355 J0  
 Copriferro minimo: 50 mm  
 Sovrapposizione minima 50 diametri

**Materiale:** Acciaio S 235 JR (UNI EN 10025:2005)  
**Rivestimento:** Zincatura a caldo UNI EN ISO 1461:1999 Rivestimento con resine poliestere su materiale zincato a caldo UNI EN ISO 1461:1999  
**Bulloneria inox:** Antifurto TTQST M10 x 28

**Prospetto recinzione perimetrale**

Scala 1 : 30

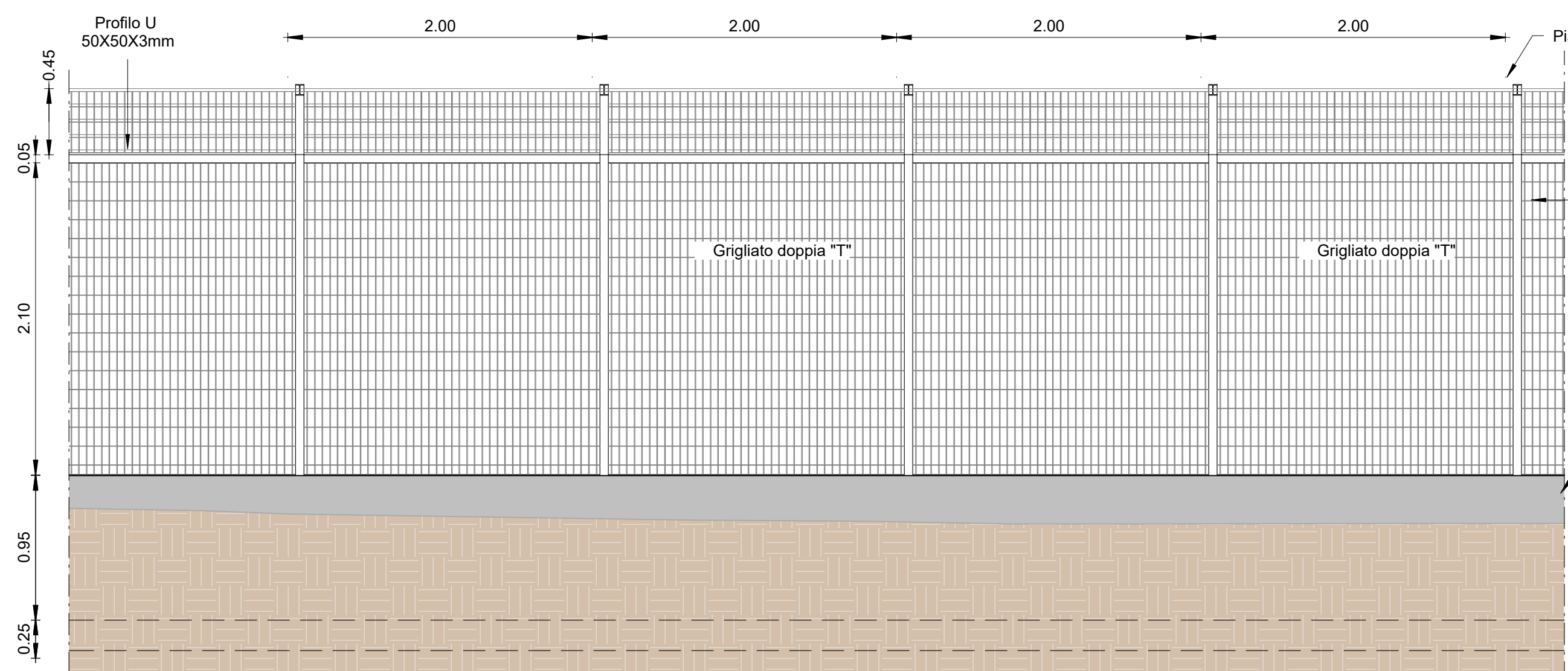

**Sezione trasversale recinzione perimetrale**

Scala 1 : 30

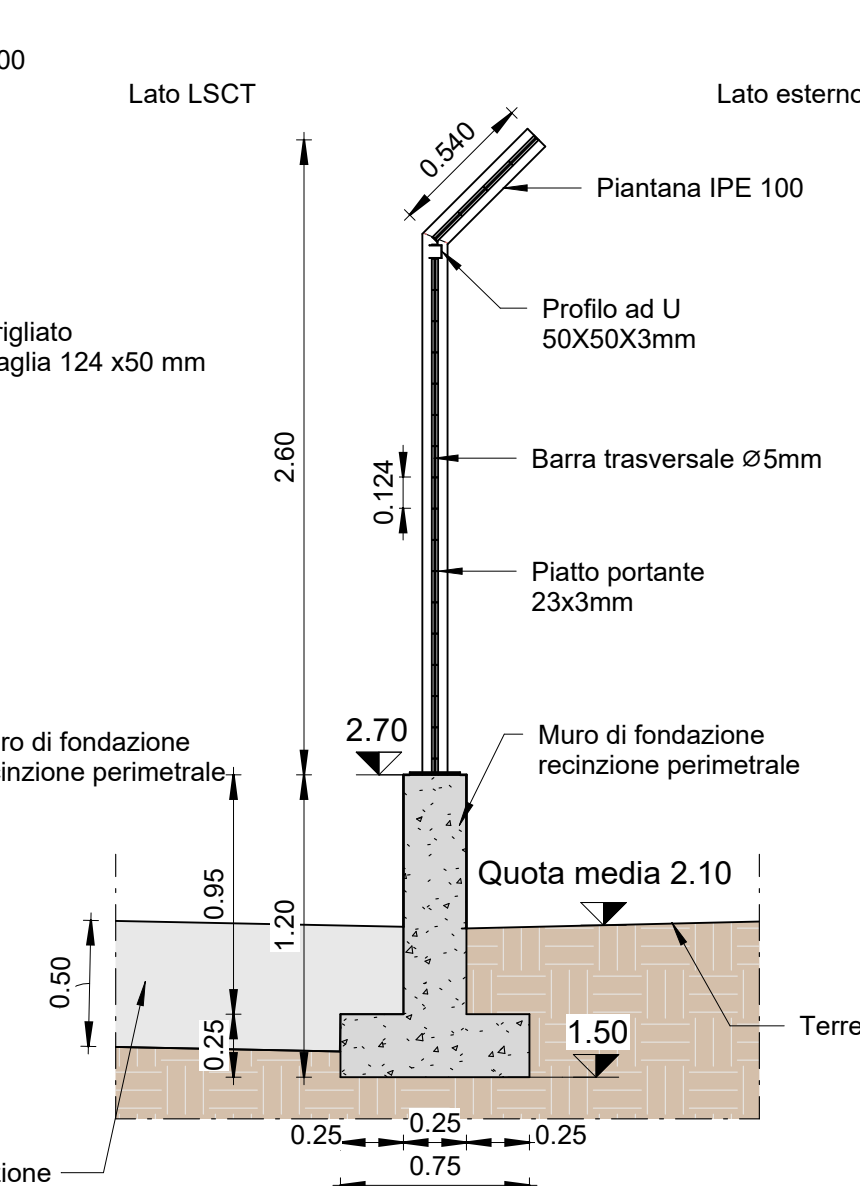

**Dettaglio 1- Piastra di ancoraggio 160x120x0.5 cm**

Scala 1 : 5

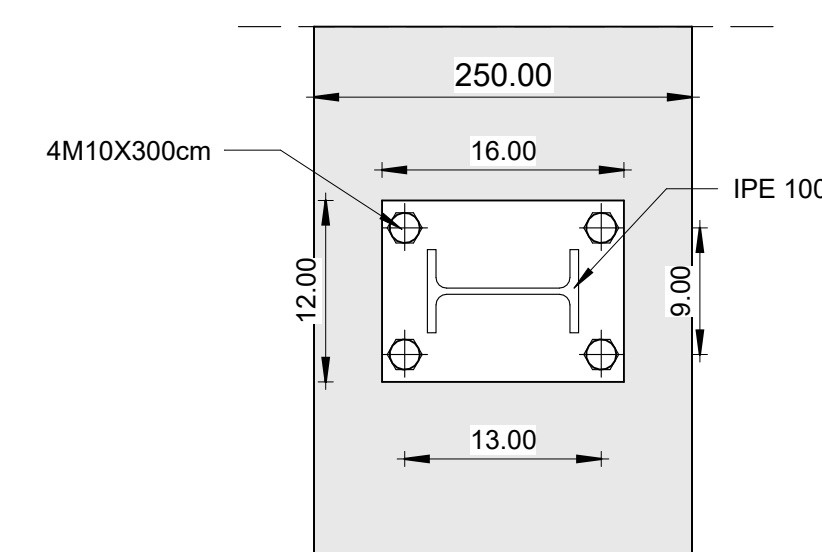

**Sezione tipo fondazione armatura**

Scala 1 : 20

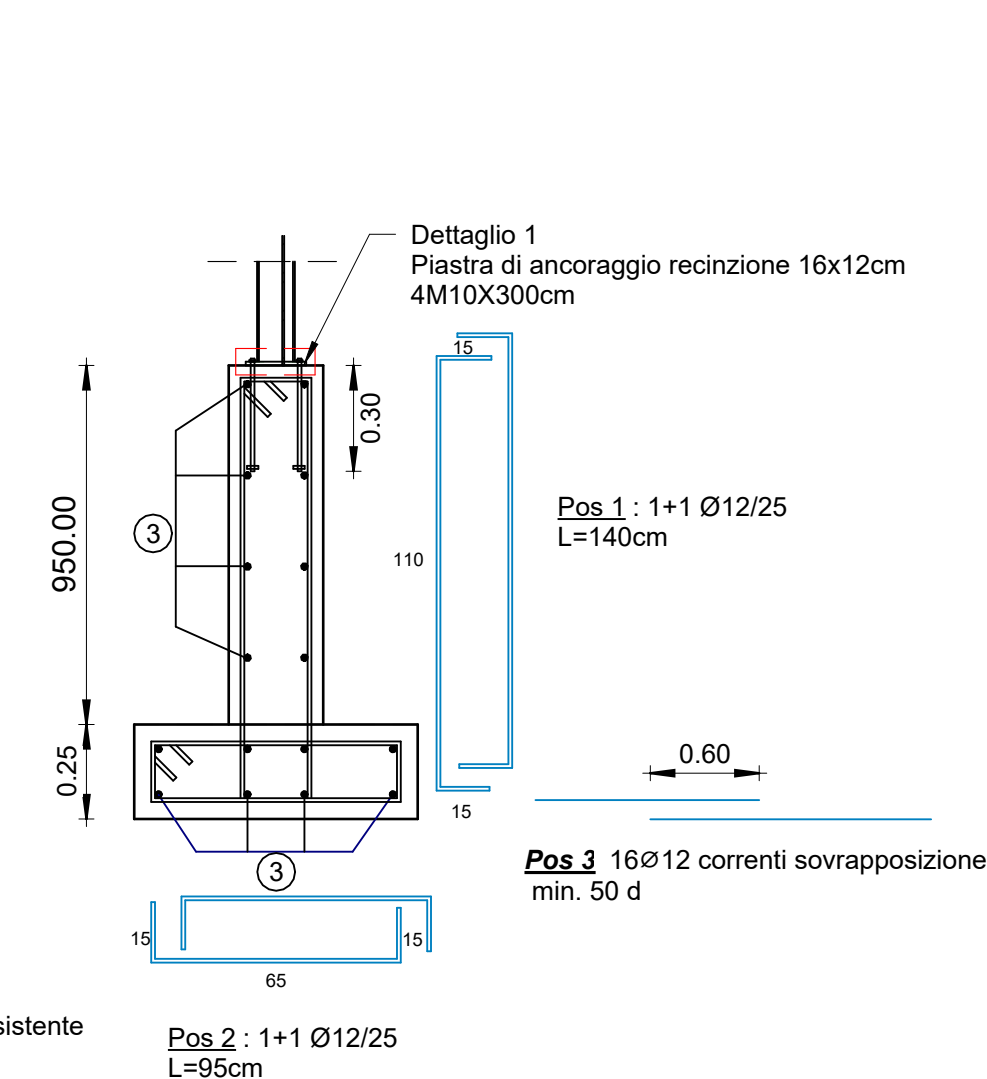

**LA SPEZIA  
CONTAINER TERMINAL**

**PORTO DI LA SPEZIA  
AMPLIAMENTO TERMINAL RAVANO**

**PROGETTO ESECUTIVO**

TITOLO ELABORATO  
**Pavimentazioni- Recinzione esterna**

CODICE ELABORATO  
21 08 PE TT01 0

SCALA  
Come indicato

Rev.	Data	Causale
0	05/05/2023	Emissione finale per verificatore

**IL COMMITTENTE**

LSCT S.p.a.  
Viale San Bartolomeo, 20  
19128 - La Spezia (SP)  
C.F. 0007290115 - P.IVA 0085620114

**IL PROGETTISTA**

Modimar Project S.r.l.  
Via Anzani, 72  
00199 - Roma (RM)  
C.F. - P.IVA 10516151009

GES - Geotechnical Engineering Service S.r.l.  
Via Sandro Toffi, 7/A - 05131 Ancona (AN)  
C.F. - P.IVA 02626420229

LS&P  
Geotecnica - Studio Tecnico Associato  
Via Sandro Pertini, 66 - 42029 Tolentino (MC)  
C.F. - P.IVA 0817700422

DIMENSIONI FOGLIO  
**A1**

Disegnato:	Controllato:	Approvato:
Corinaldesi	Sanzone	Tartaglino

Note: