

SEZIONE LONGITUDINALE - Scala 1:50 -

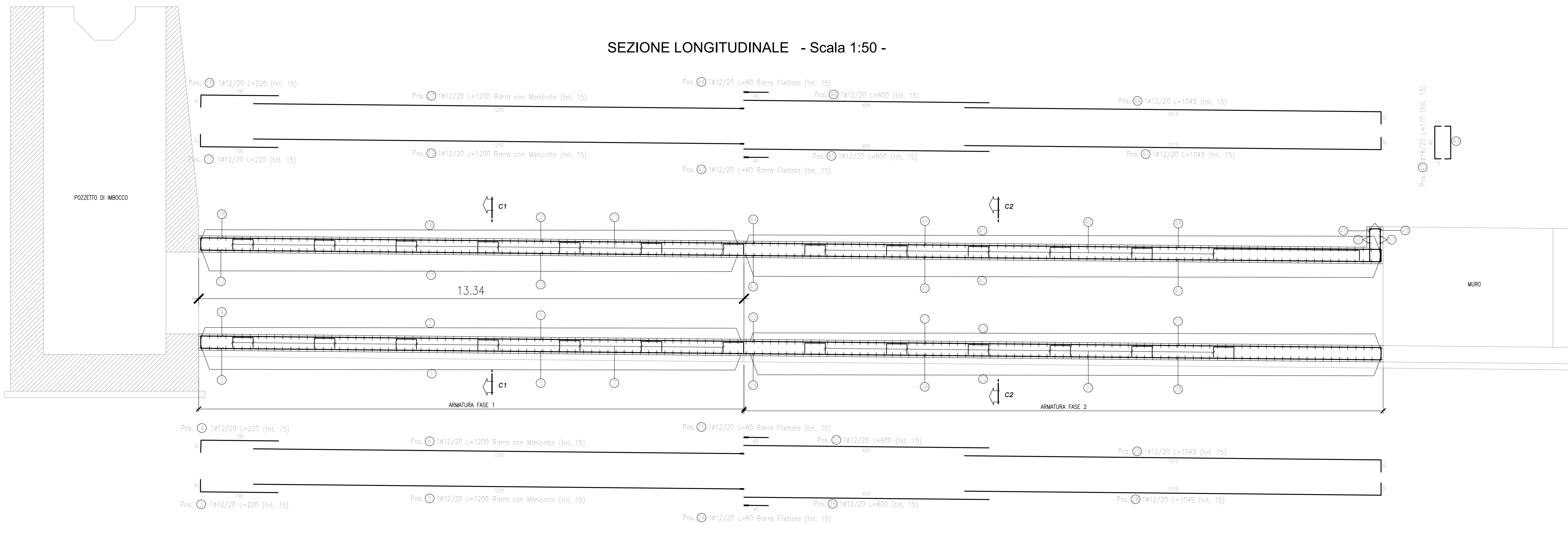

TOMBINO FASE 2							NELEMENTI: 1	
ELEMENTO: FONDAZIONE FASE 2	POSIZIONE	N. PEZZI	φ [mm]	L [cm]	L. TOT [m]	PESO [kg]	CODICE	SCHEMA PIEGATURA (misure al filo esterno)
	22	79	14	324,0	255,96	300,20	212	
	23	79	14	324,0	255,96	300,20	252	
	24	15	12	60,0	9,00	7,99	000	
	25	15	12	60,0	9,00	7,99	000	
	26	15	12	600,0	90,00	79,92	000	
	27	15	12	600,0	90,00	79,92	000	
	28	15	12	1049,0	157,35	130,73	151	
	29	15	12	1049,0	157,35	130,73	151	
	30	44	14	187,3	82,60	90,78	553	
PESO TOTALE:						1173,46		

ELEVAMENTO FASE 2							NELEMENTI: 1	
ELEMENTO: ELEVAMENTO FASE 2	POSIZIONE	N. PEZZI	φ [mm]	L [cm]	L. TOT [m]	PESO [kg]	CODICE	SCHEMA PIEGATURA (misure al filo esterno)
	31	158	16	322,0	508,76	802,82	252	
	32	158	16	322,0	508,76	802,82	212	
	33	20	12	60,0	12,00	10,66	000	
	34	20	12	60,0	12,00	10,66	000	
	35	20	12	600,0	120,00	106,56	000	
	36	20	12	600,0	120,00	106,56	000	
	37	20	12	1050,0	210,00	186,48	151	
	38	20	12	1050,0	210,00	186,57	151	
	39	1021	8	63,7	650,76	237,05	555	
PESO TOTALE:						2470,18		

ELEVAMENTO FASE 2							NELEMENTI: 1	
ELEMENTO: COPERTURA FASE 2	POSIZIONE	N. PEZZI	φ [mm]	L [cm]	L. TOT [m]	PESO [kg]	CODICE	SCHEMA PIEGATURA (misure al filo esterno)
	40	79	14	326,0	257,54	311,11	212	
	41	79	14	326,0	257,54	311,11	252	
	42	44	14	180,3	83,30	100,63	553	
	43	15	12	60,0	9,00	7,99	000	
	44	15	12	60,0	9,00	7,99	000	
	45	15	12	600,0	90,00	79,92	000	
	46	15	12	600,0	90,00	79,92	000	
	47	15	12	1049,0	157,35	130,73	151	
	48	15	12	1049,0	157,35	130,73	151	
	49	15	16	109,8	16,47	25,08	252	
	50	6	12	310,0	18,60	16,52	252	
	51	6	12	310,0	18,60	16,52	252	
PESO TOTALE:						1237,15		

PIANTA SPICCATO - Scala 1:50 -

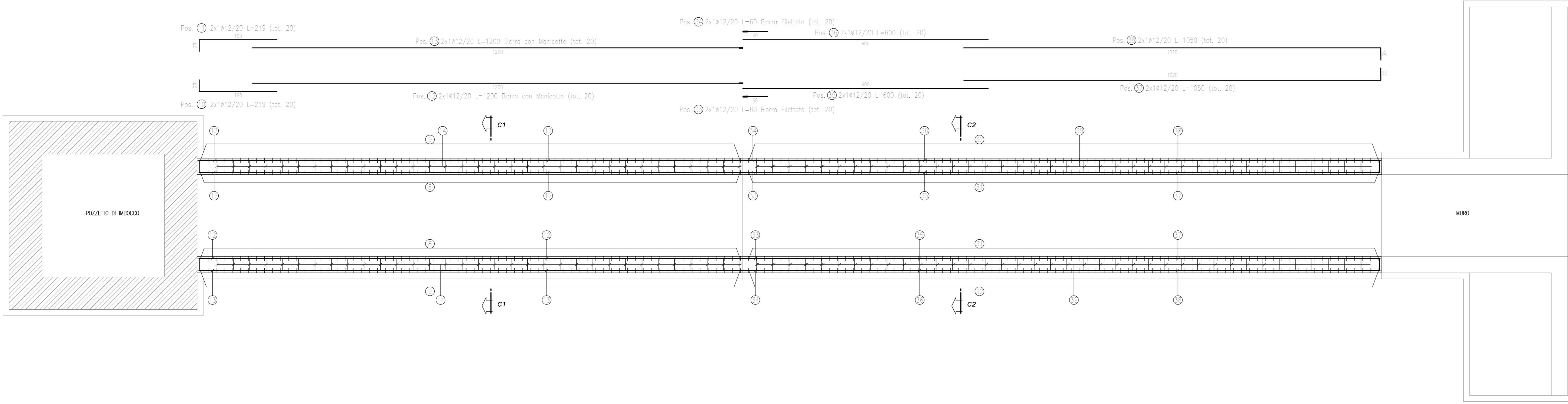

SEZIONE C1-C1 - Scala 1:50 -

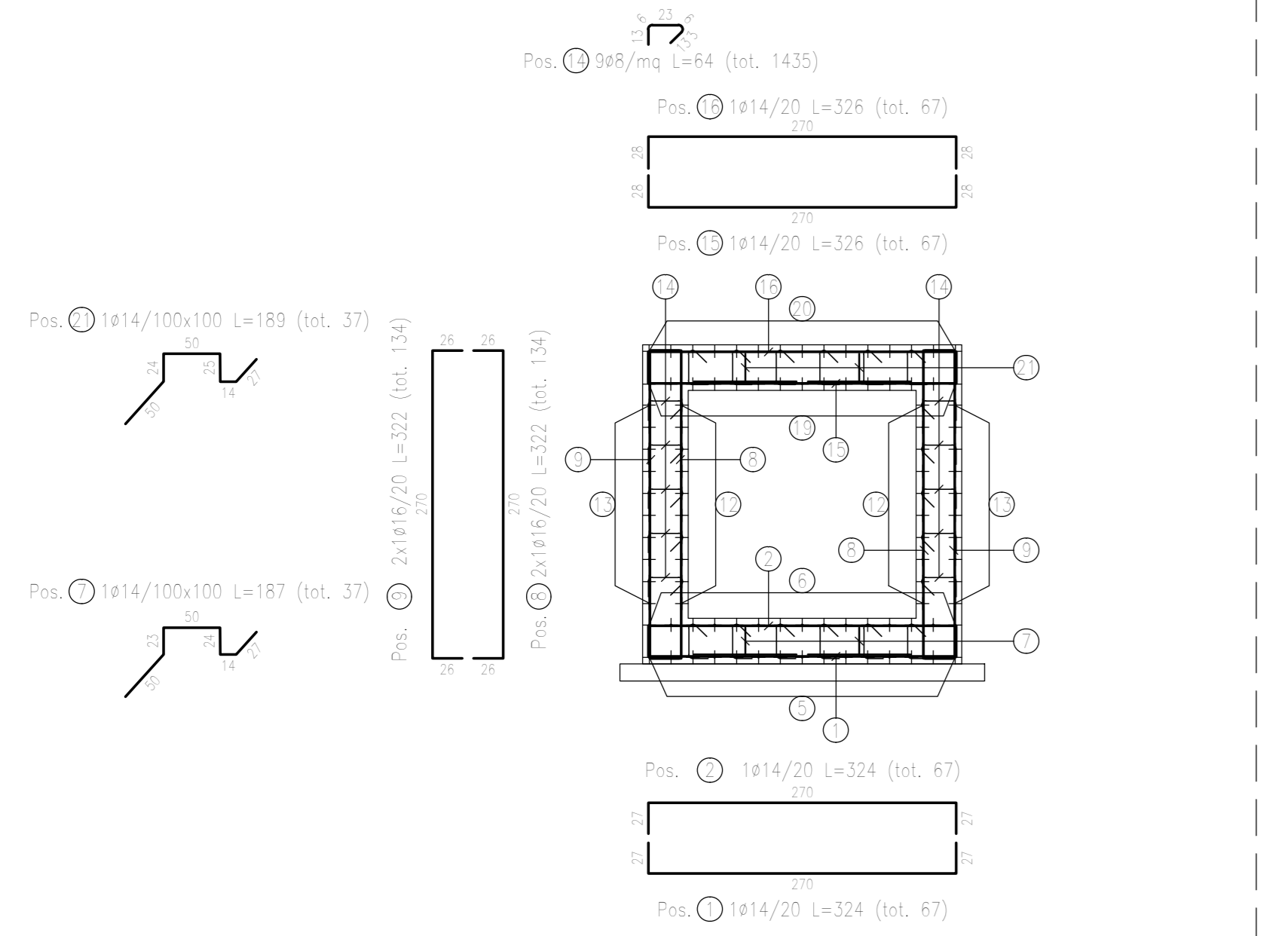

SEZIONE C2-C2 - Scala 1:50 -

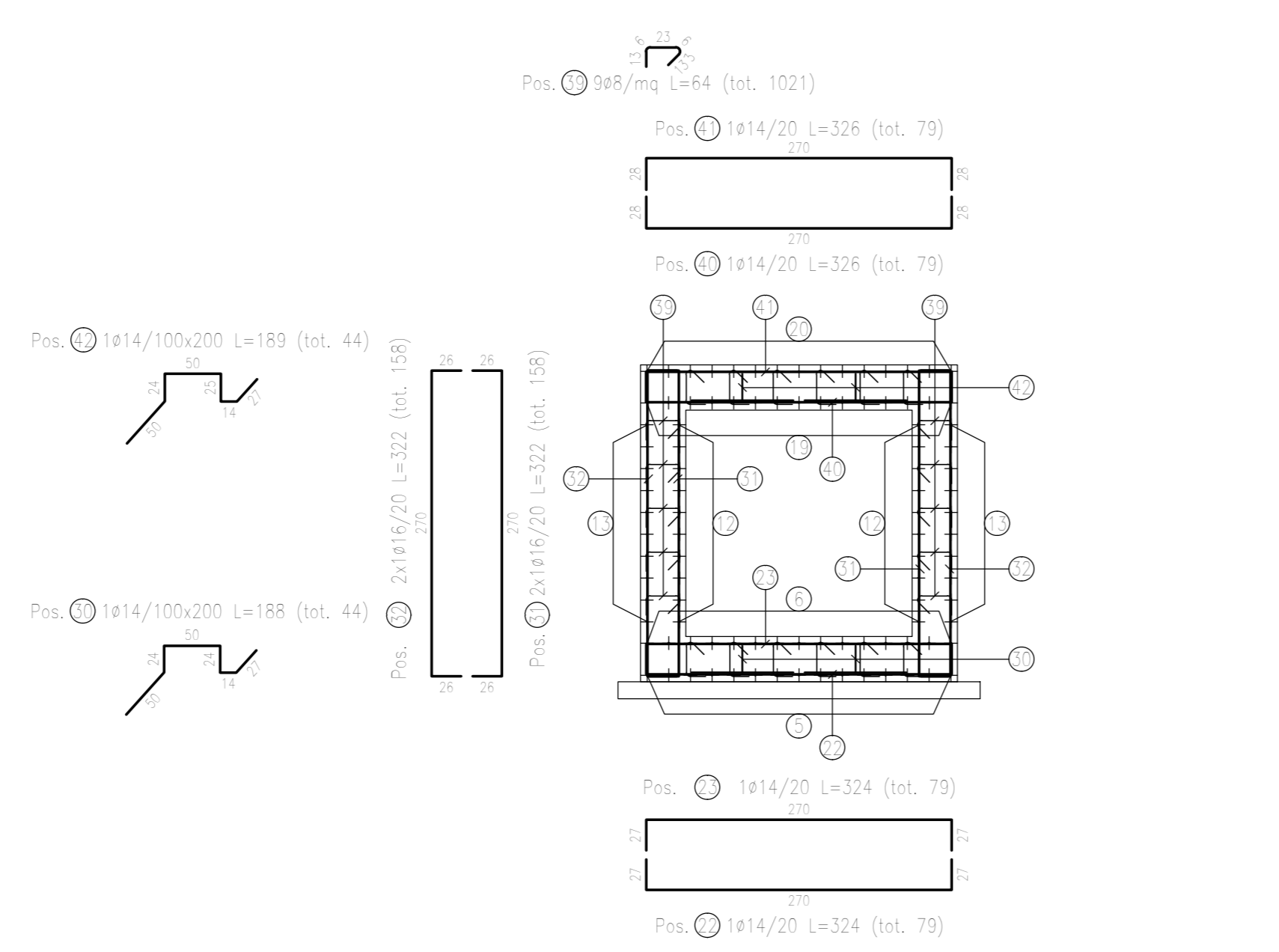

TOMBINO FASE 1							NELEMENTI: 1	
ELEMENTO: FONDAZIONE FASE 1	POSIZIONE	N. PEZZI	φ [mm]	L [cm]	L. TOT [m]	PESO [kg]	CODICE	SCHEMA PIEGATURA (misure al filo esterno)
	1	67	14	324,0	217,08	262,23	212	
	2	67	14	324,0	217,08	262,23	252	
	3	15	12	219,6	32,93	29,24	151	
	4	15	12	219,6	32,93	29,24	151	
	6	15	12	1200,1	180,01	159,85	000	
	7	37	14	187,3	83,31	83,72	553	
PESO TOTALE:						826,51		

ELEVAMENTO FASE 1							NELEMENTI: 1	
ELEMENTO: ELEVAMENTO FASE 1	POSIZIONE	N. PEZZI	φ [mm]	L [cm]	L. TOT [m]	PESO [kg]	CODICE	SCHEMA PIEGATURA (misure al filo esterno)
	8	134	16	322,0	431,48	680,88	212	
	9	134	16	322,0	431,48	680,88	212	
	10	20	12	219,6	43,76	38,86	151	
	11	20	12	219,6	43,76	38,85	111	
	12	20	12	1200,0	240,00	213,12	000	
	13	20	12	1200,1	240,01	213,13	000	
	14	1435	8	63,7	914,63	361,26	555	
PESO TOTALE:						2227,00		

ELEVAMENTO FASE 1							NELEMENTI: 1	
ELEMENTO: COPERTURA FASE 1	POSIZIONE	N. PEZZI	φ [mm]	L [cm]	L. TOT [m]	PESO [kg]	CODICE	SCHEMA PIEGATURA (misure al filo esterno)
	15	67	14	326,0	218,42	263,85	212	
	16	67	14	326,0	218,42	263,85	252	
	17	15	12	219,6	32,93	29,24	151	
	18	15	12	219,6	32,93	29,24	151	
	19	15	12	1200,1	180,01	159,85	000	
	20	15	12	1200,1	180,01	159,85	000	
	21	37	14	189,3	84,12	81,75	553	
PESO TOTALE:						967,63		

STRALCIO Pianta COPERTURA - Scala 1:50 -

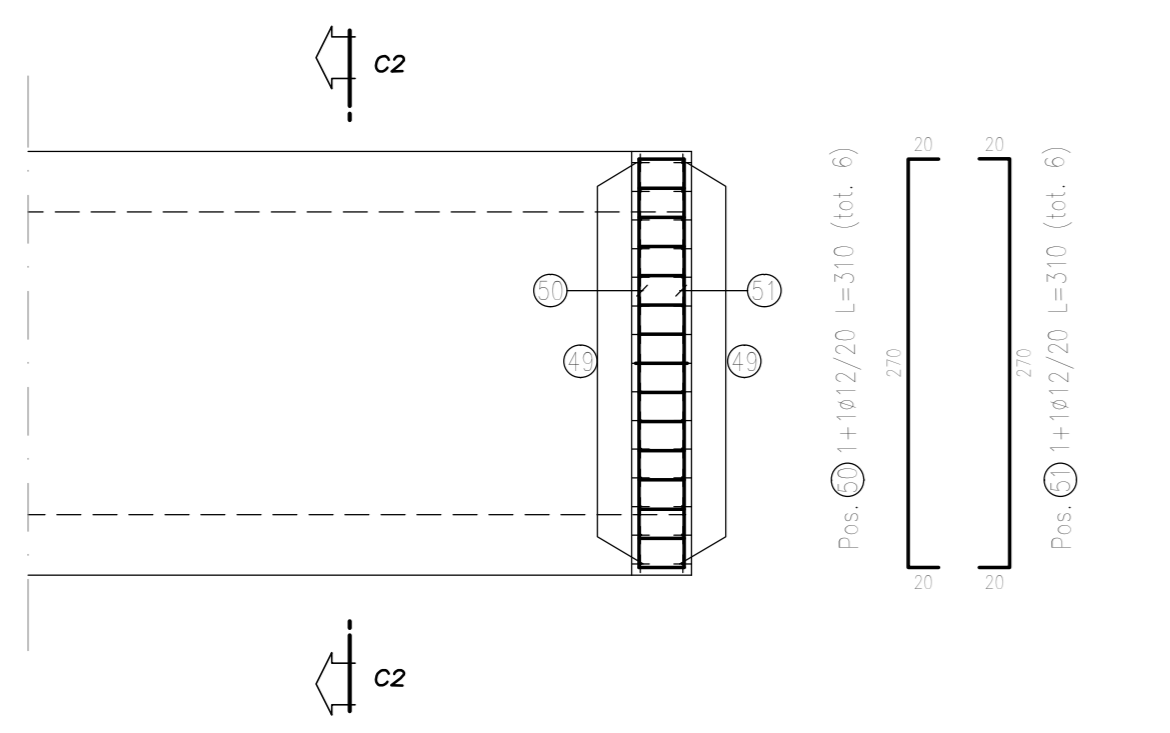

N.B.: PER LE CARATTERISTICHE DEI MATERIALI SI RIMANDA ALL'ELABORATO TOIOMOSTROIDIA
ESeguire LE LAVORAZIONI DURANTE IL PERIODO DI MAGRA, COORDINANDOLE IN OGNI CASO CON LE INDICAZIONI DEL SERVIZIO METEOROLOGICO



ANAS Direzione Tecnica

STRADA STATALE 4 "VIA SALARIA"
Adeguamento della piattaforma stradale e messa in sicurezza dal km 56+000 al km 64+000
Stralcio 1 da pk 0+000 a pk 1+900

PROGETTO ESECUTIVO COD. RM 368

PROGETTAZIONE: R.T.I.: PROGER S.p.A. (capogruppo mandataria)
PROGIN S.p.A.
S.I.N.A. S.p.A. - BRENG S.r.l.

IL GEOLOGO:
Dott. Geol. Gianluca PANDOLFI ELM (Progr S.p.A.)
Ordine dei Geologi Regione Umbria n. 481

IL COORDINATORE PER LA SICUREZZA IN FASE DI PROGETTAZIONE:
Dott. Ing. Michele Curiani (Progr S.p.A.)

VISTO IL RESPONSABILE UNICO DEL PROGETTO:
Dott. Ing. Paolo NARDUCCI

PROTOCOLLO DATA 202...

CAPOGRUPPO MANDATARIA:
PROGER

MANDANTI:
PROGIN Direzione Tecnica:
Dott. Ing. Lorenzo INFANTE
Ordine degli Ingegneri della Provincia di Salerno n. 3448

SINA

STRALCIO 1
OPERE D'ARTE MINORI
TOMBINO ALLA PROGR. 0+969.53
Armatura tav. 1 di 2

CODICE PROGETTO	NOME FILE	REVISIONE	SCALA:
DP RM368 E23	T01TM07STRAR01C.dwg	C	1:50
C	Emissione a seguito validazione e istruttoria ANAS	Genno 2024	E. ABBASCIANO P. VALENTE L. INFANTE
B	Emissione a seguito istruttoria ANAS	Maggio 2023	E. ABBASCIANO P. VALENTE L. INFANTE
A	Prima emissione	Agosto 2022	E. ABBASCIANO P. VALENTE L. INFANTE
REV.	DESCRIZIONE	DATA	REDATTO VERIFICATO APPROVATO