

SEZIONE A-A

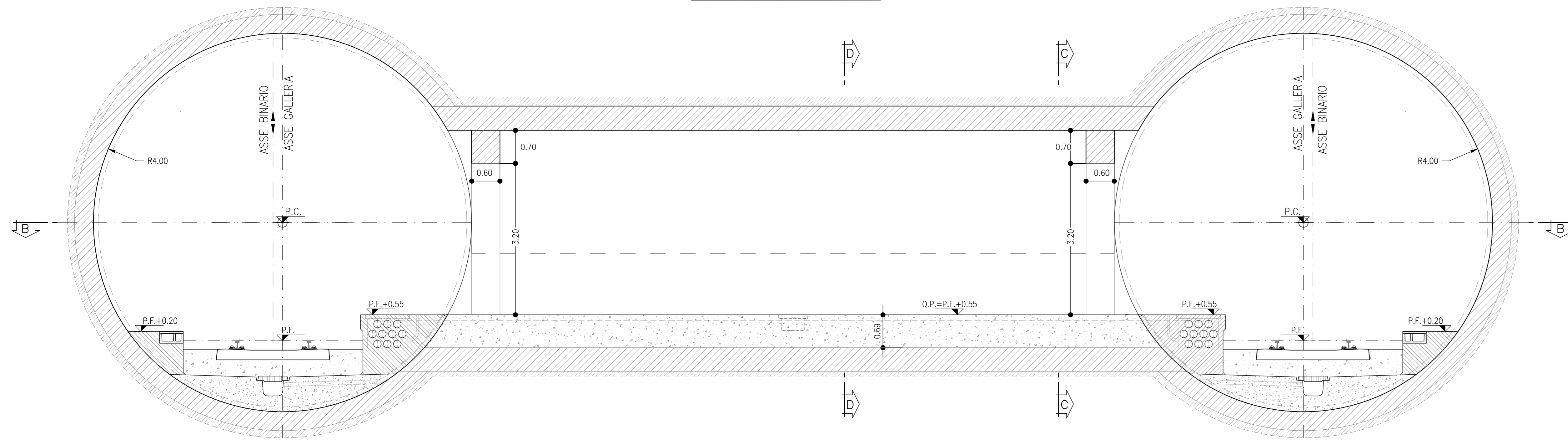

SEZIONE C-C

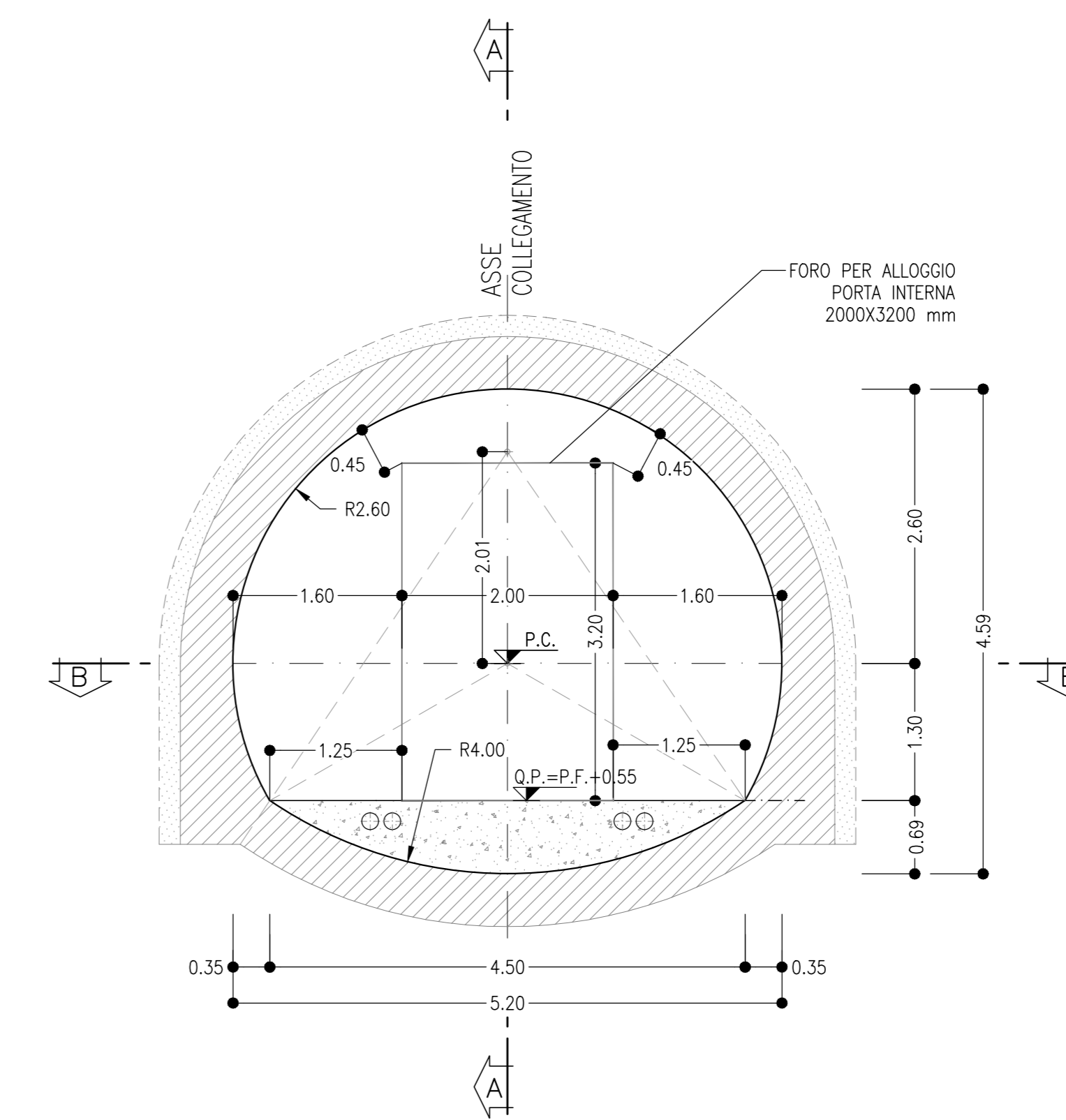

SEZIONE B-B

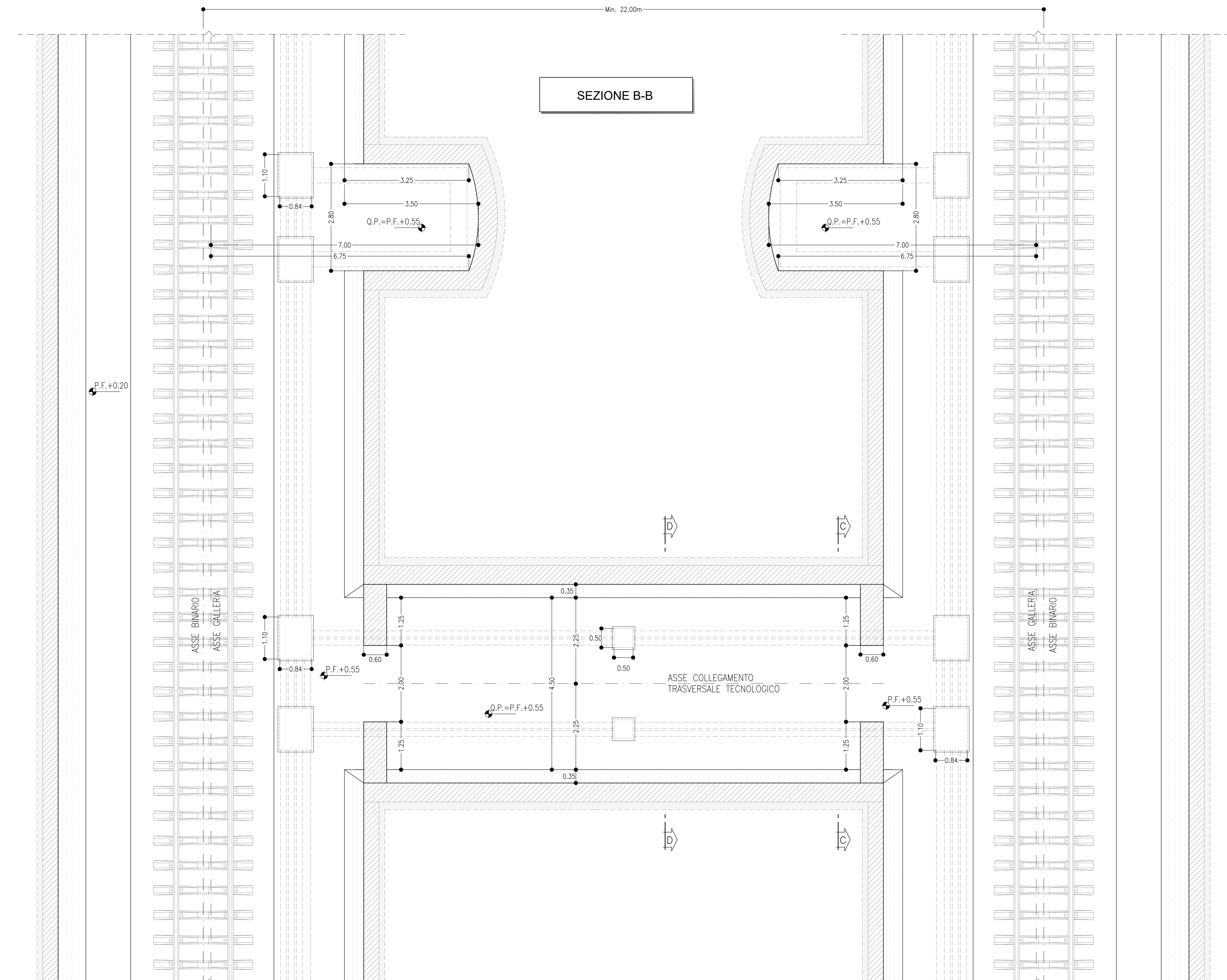

SEZIONE D-D

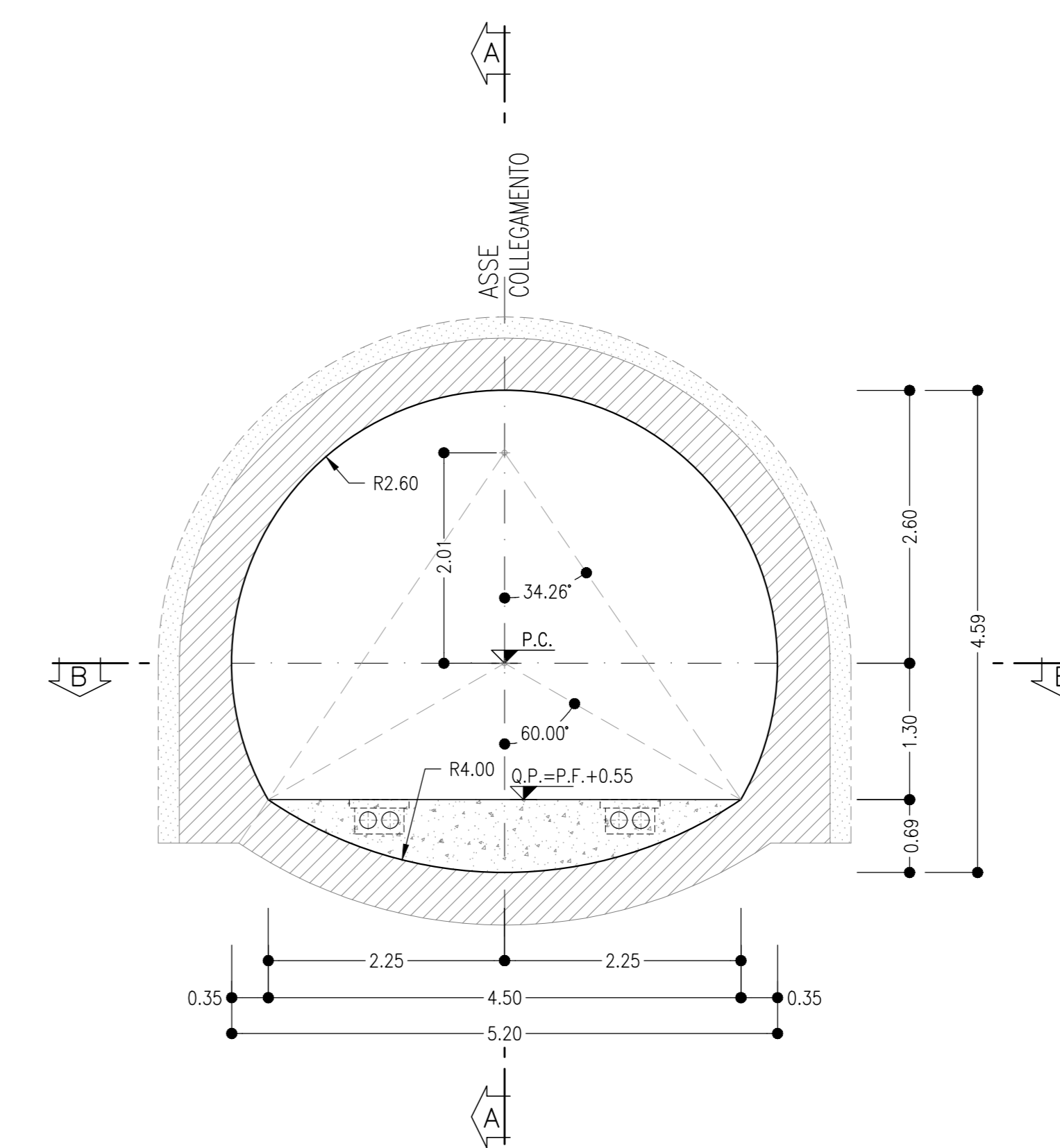

NOTA BENE

- I CONTENUTI DELLE RAPPRESENTAZIONI GRAFICHE DELLE SEZIONI TIPO DI INTRADOSSO FANNO RIFERIMENTO AL MANUALE DI PROGETTAZIONE DELLE OPERE CIVILI RFI CODIFICA
- RFI DTC SI MA IFS 001 E PARTE II SEZIONI 4 E 6

NOTE

- LE SEZIONI TIPO DI INTRADOSSO SONO RAPPRESENTATE CON RIFERIMENTO ALLA CONFIGURAZIONE DEL MARCIAPIEDE IN RETTILFO
- EVENTUALI DIFFERENZE TRA LE MISURE TOTALI E LE SOMMATORIE DELLE MISURE PARZIALI SONO DOVUTE AD ARROTONDAMENTI AUTOMATICI

LEGENDA

P.C.= PIANO DEI CENTRI
P.F.= PIANO DEL FERRO
Q.P.= QUOTA PROGETTO

COMMITTENTE: **RFI** RETE FERROVIARIA ITALIANA GRUPPO FERROVIE DELLO STATO ITALIANO

PROGETTAZIONE: **ITALFERR** INFRASTRUTTURE FERROVIARIE DELLO STATO ITALIANO

U.O. GALLERIE

PROGETTO DEFINITIVO

RADDOPPIO DELLA LINEA GENOVA - VENTIMIGLIA

TRATTA FINALE LIGURE - ANDORA

GALLERIE NATURALI
Scavo meccanizzato
By-pass trasversali tecnologici - Scavo meccanizzato - Planimetria e sezioni R= 4,00

SCALA: 1:50

| COMMESSA | LOTTO | FASE | ENTE | TIPO DOC. | OPERA/DISCIPLINA | PROGR. | REV. |
|----------|-------|------|------|-----------|------------------|--------|-------|
| IV01 | 00 | D | 07 | B | B | BY0000 | 003 B |

| Rev. | Descrizione | Redatto | Data | Verificato | Data | Approvato | Data | Autorizzato Data |
|------|---------------------|------------|-----------|-------------|-----------|------------|-----------|------------------|
| A | Emissione esecutiva | R. Menzies | Dic. 2021 | C. Falleri | Dic. 2021 | C. Falleri | Dic. 2021 | A. Scior 2022 |
| B | Emissione esecutiva | R. Menzies | Gen. 2022 | M. Manfredi | Gen. 2022 | C. Falleri | Gen. 2022 | C. Falleri 2022 |