

CAMPATE 3 - 4 - 5 - 6  
1/2 VISTA PIATTABANDA SUPERIORE  
Scala 1:50

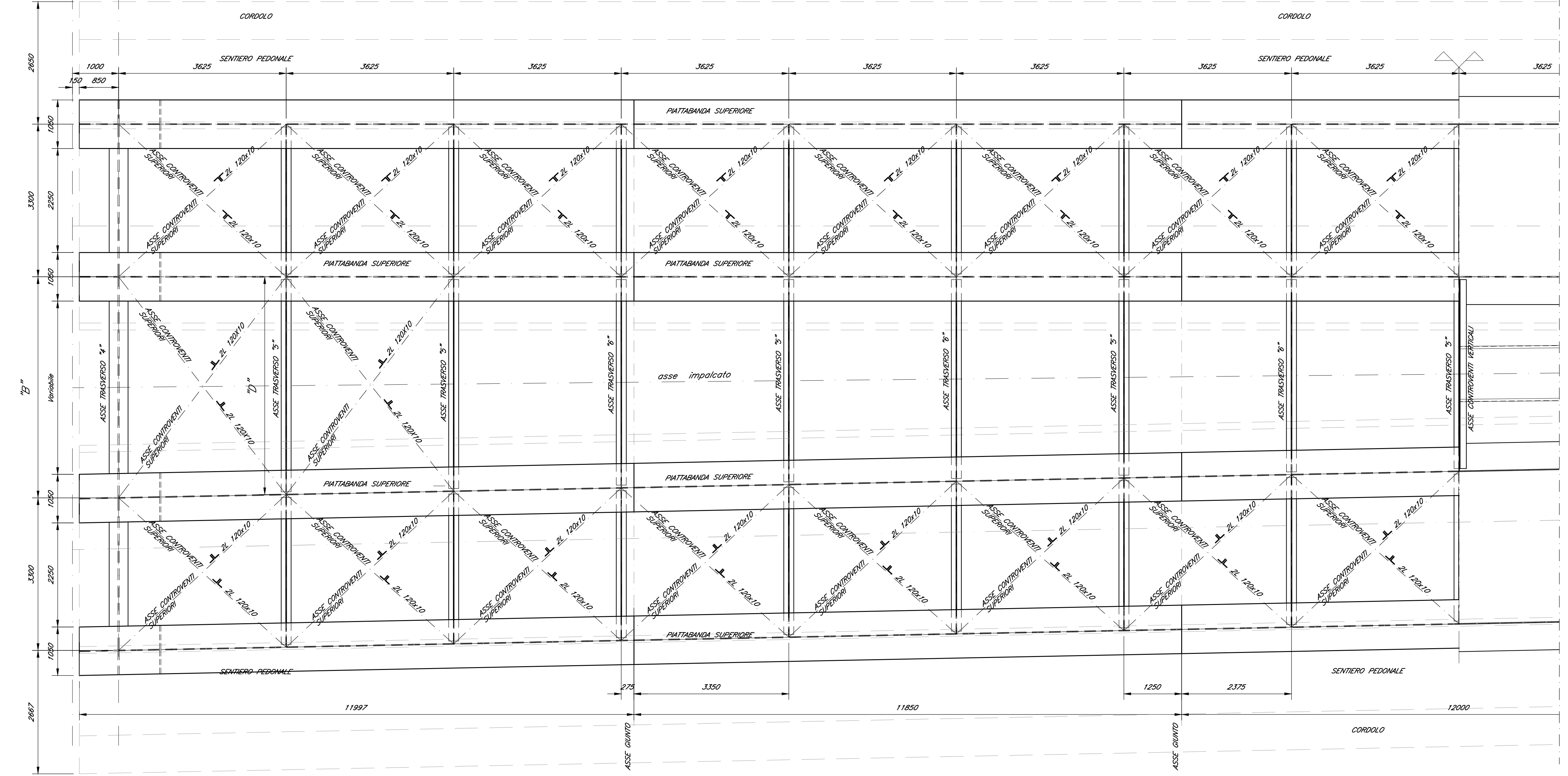

CAMPATE 3 - 4 - 5 - 6  
SEZIONE LONGITUDINALE  
Scala 1:50

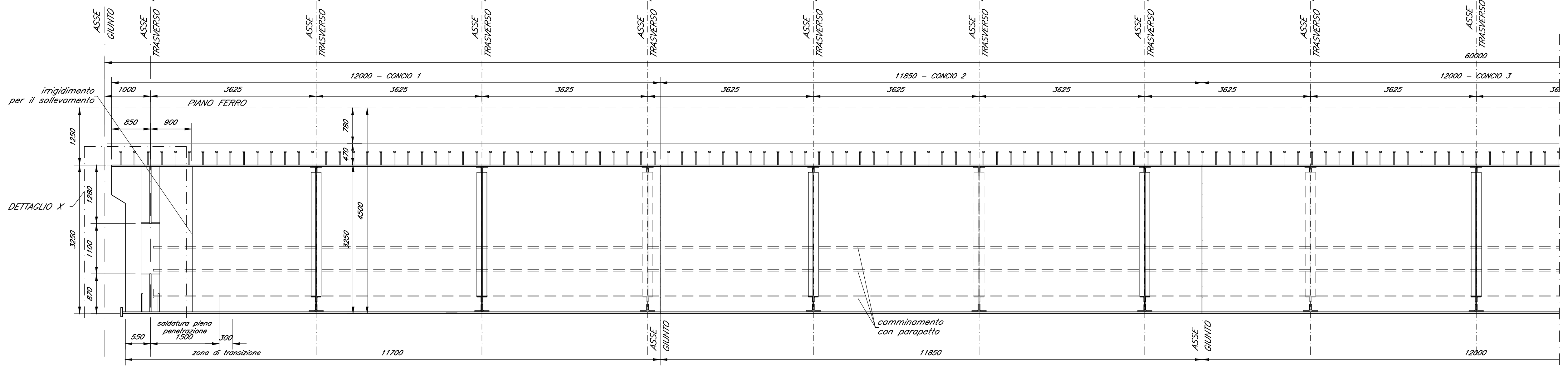

LUNGHEZZA CONCI	1200	1180	1300
TIPOLOGIA CONCI	CONCI 1	CONCI 2	CONCI 3
ALTEZZA TRAVE	320	320	320
PIATTABANDA SUPERIORE	100x40	100x40	100x40
ANIMA	30	24	22
PIATTABANDA INFERIORE	400x40	400x40	400x40
CONNETTORI	POLI 8232P H-303	POLI 8232P H-303	POLI 8232P H-303

DETTAGLIO X  
SEZIONE  
Scala 1:25

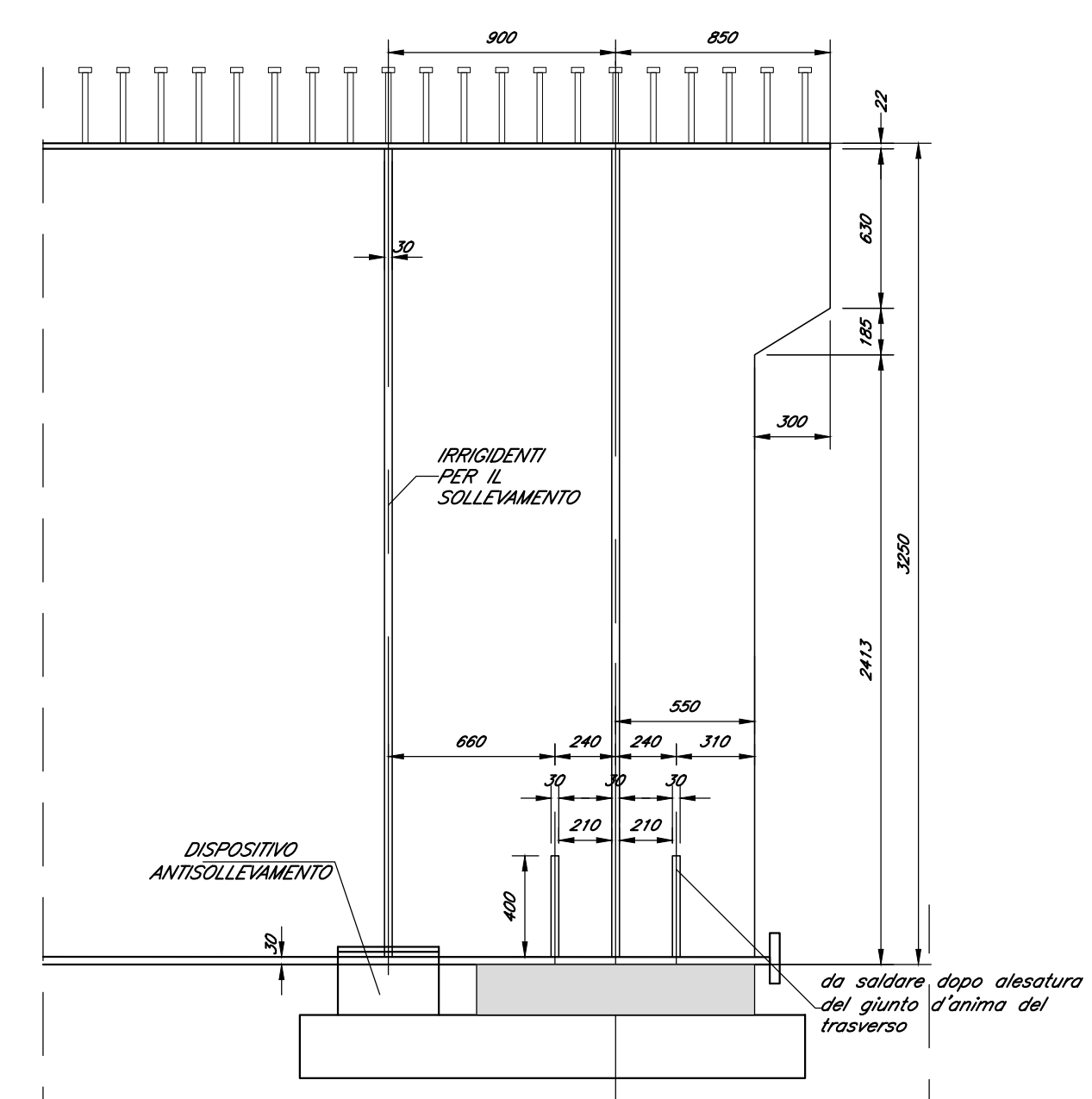

DETTAGLIO X  
PIANTA  
Scala 1:25

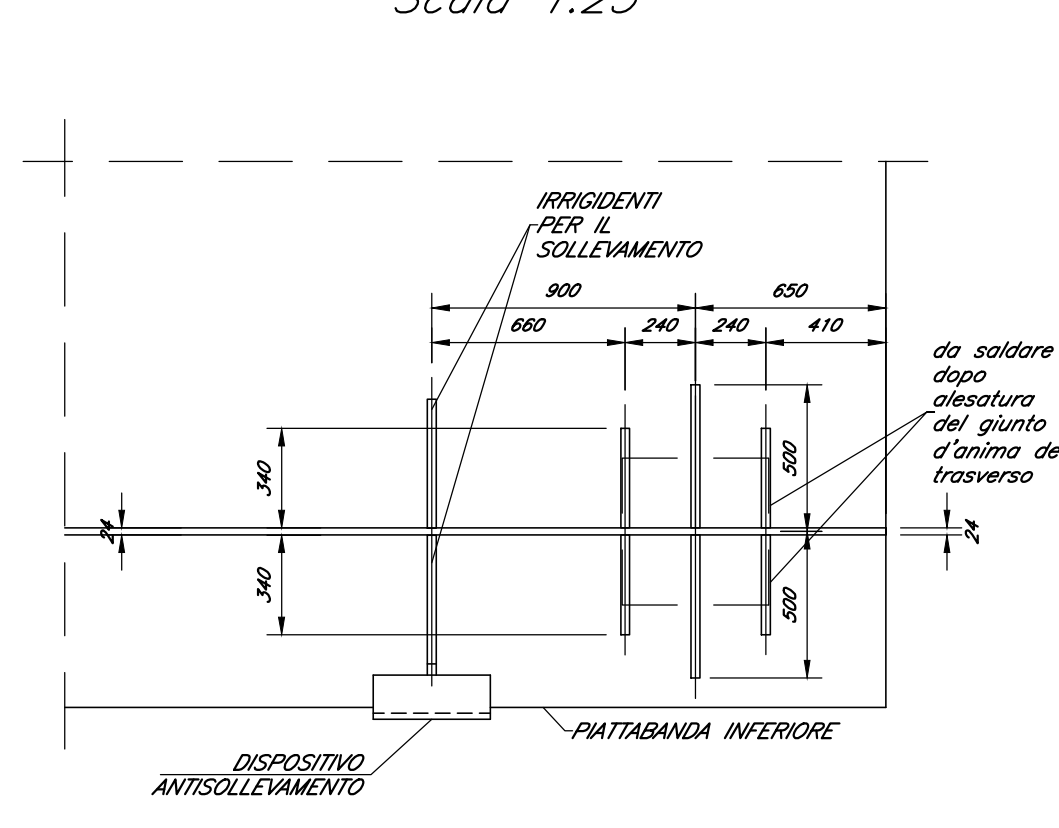

SEZIONE A-A  
Scala 1:50

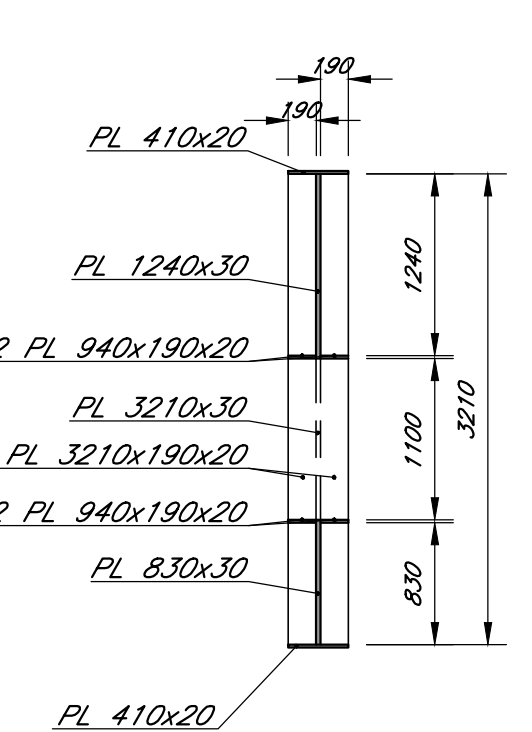

DETTAGLIO  
CAMMINAMENTO  
CON PARAPETTO  
Scala 1:25

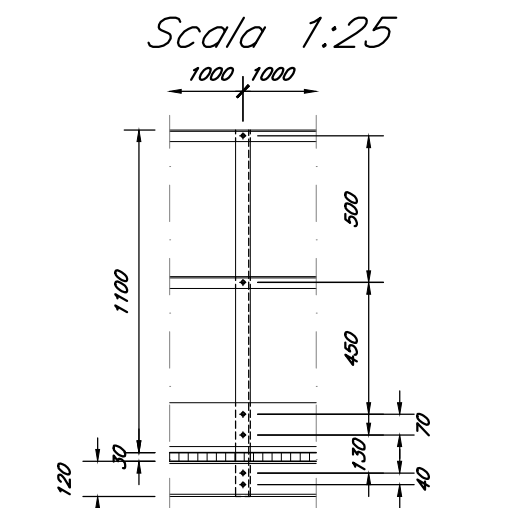

CAMPATE 3 - 4 - 5 - 6  
SEZIONE SU TRASVERSO TIPO "4"  
Scala 1:50

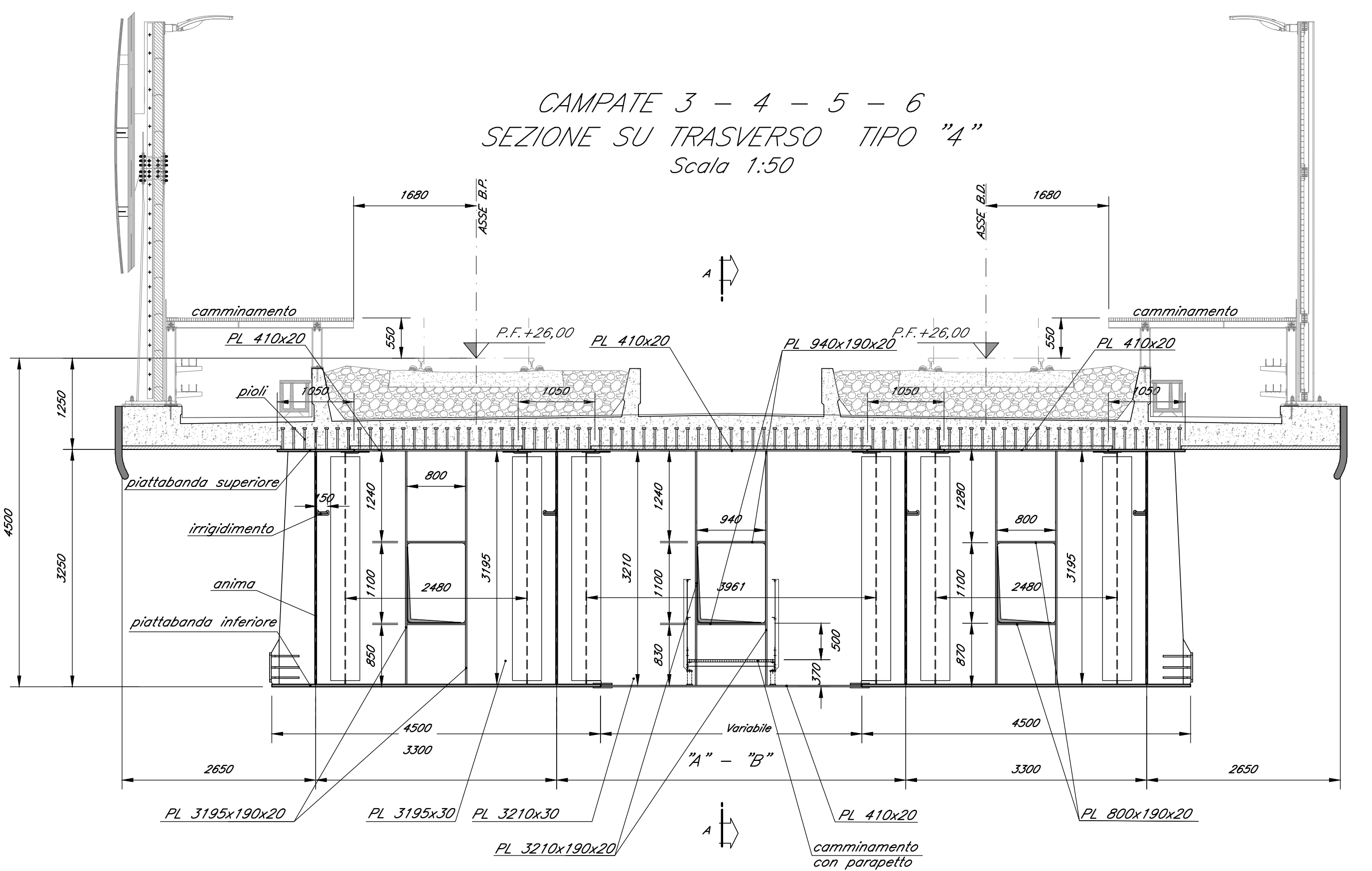

CAMPATE 3 - 4 - 5 - 6  
SEZIONE SU TRASVERSO TIPO "5"  
Scala 1:50

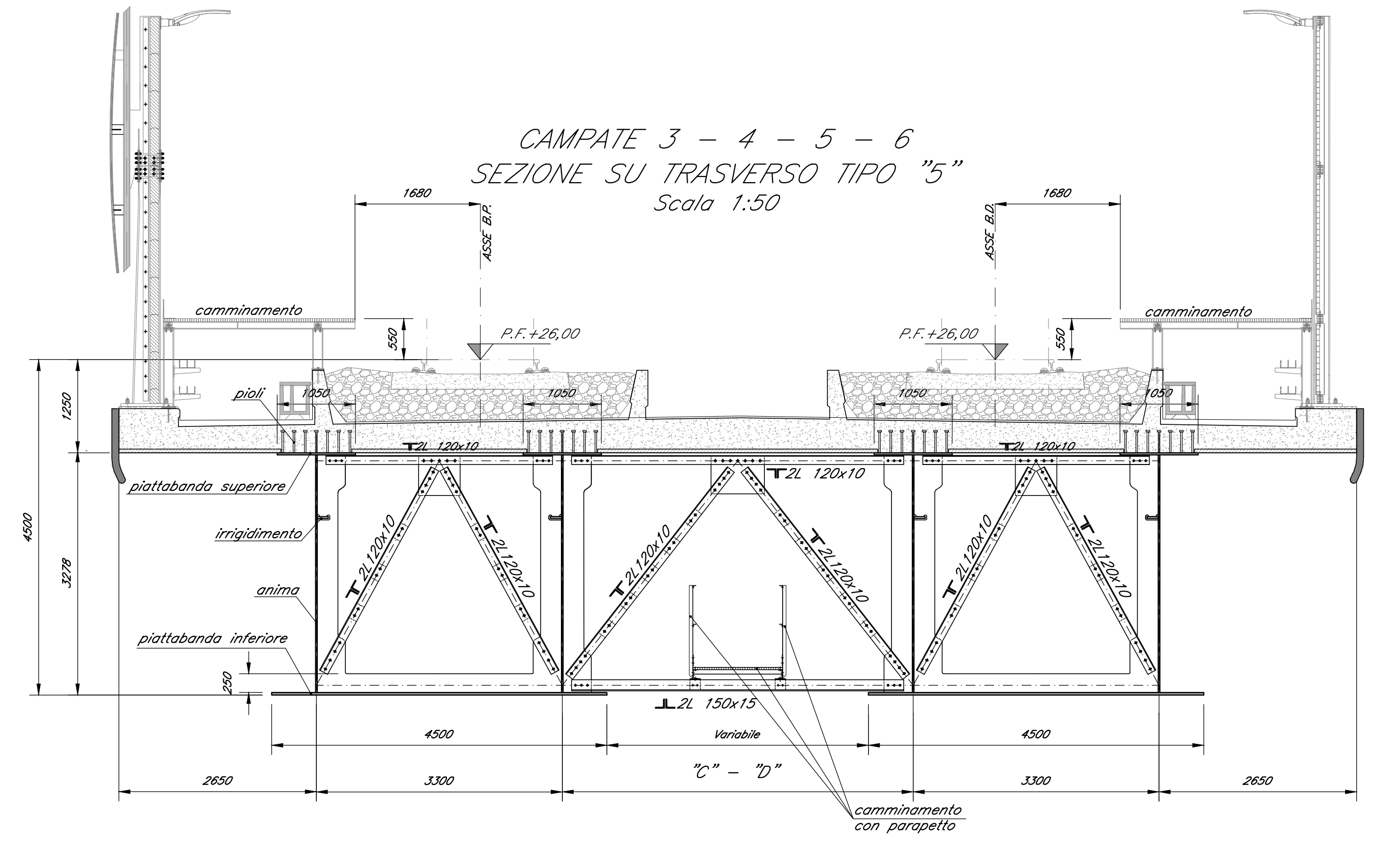

CAMPATE 3 - 4 - 5 - 6  
SEZIONE SU TRASVERSO TIPO "6"  
Scala 1:50

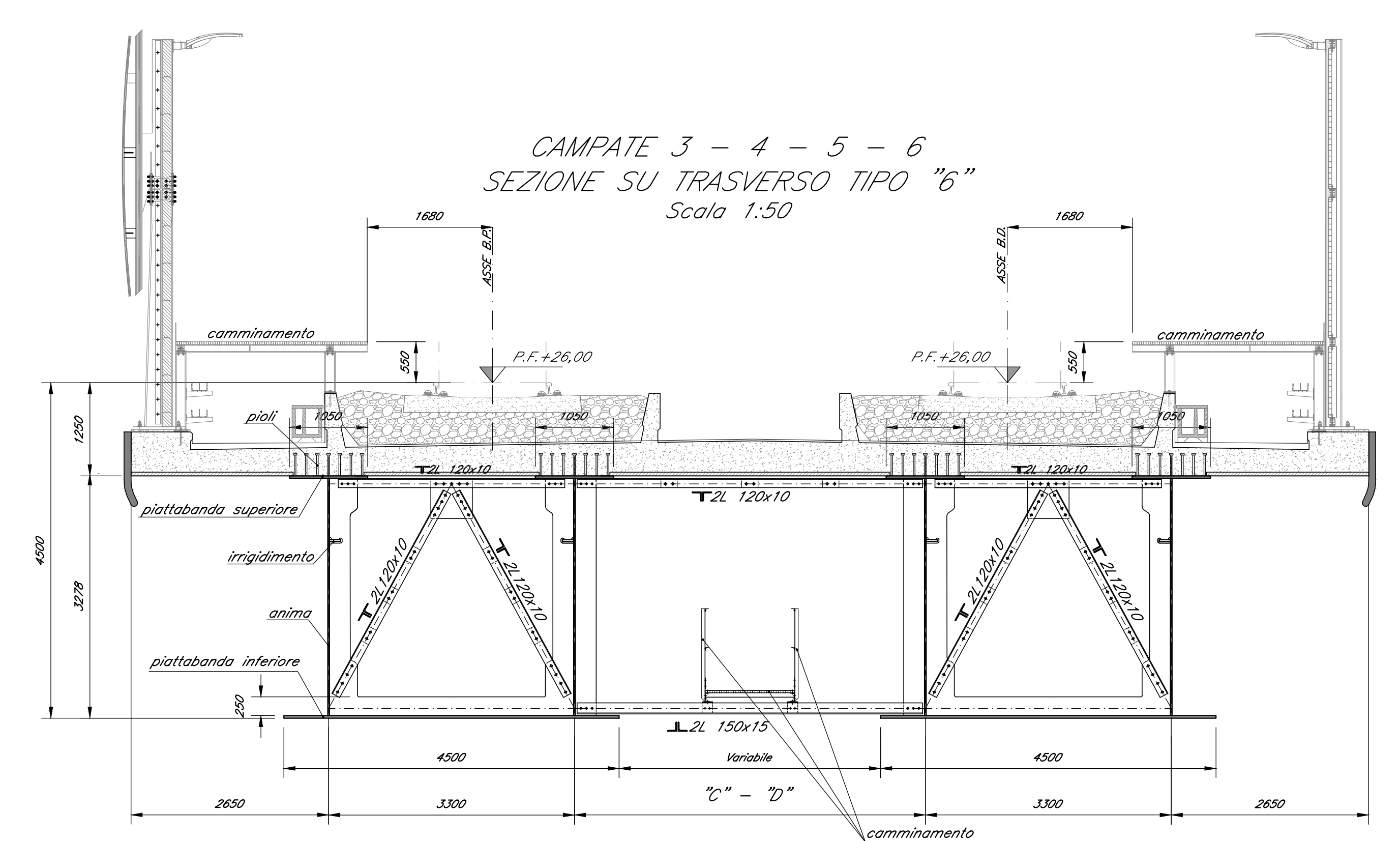

INTERASSI TRASVERSALI	CAMPATE			
	3	4	5	6
APPROVIO	A 1803	1966	2579	3631
	B 1953	2551	3334	4780
CAMPATA	C 1813	2003	2642	3703
	D 1944	2515	3306	4709

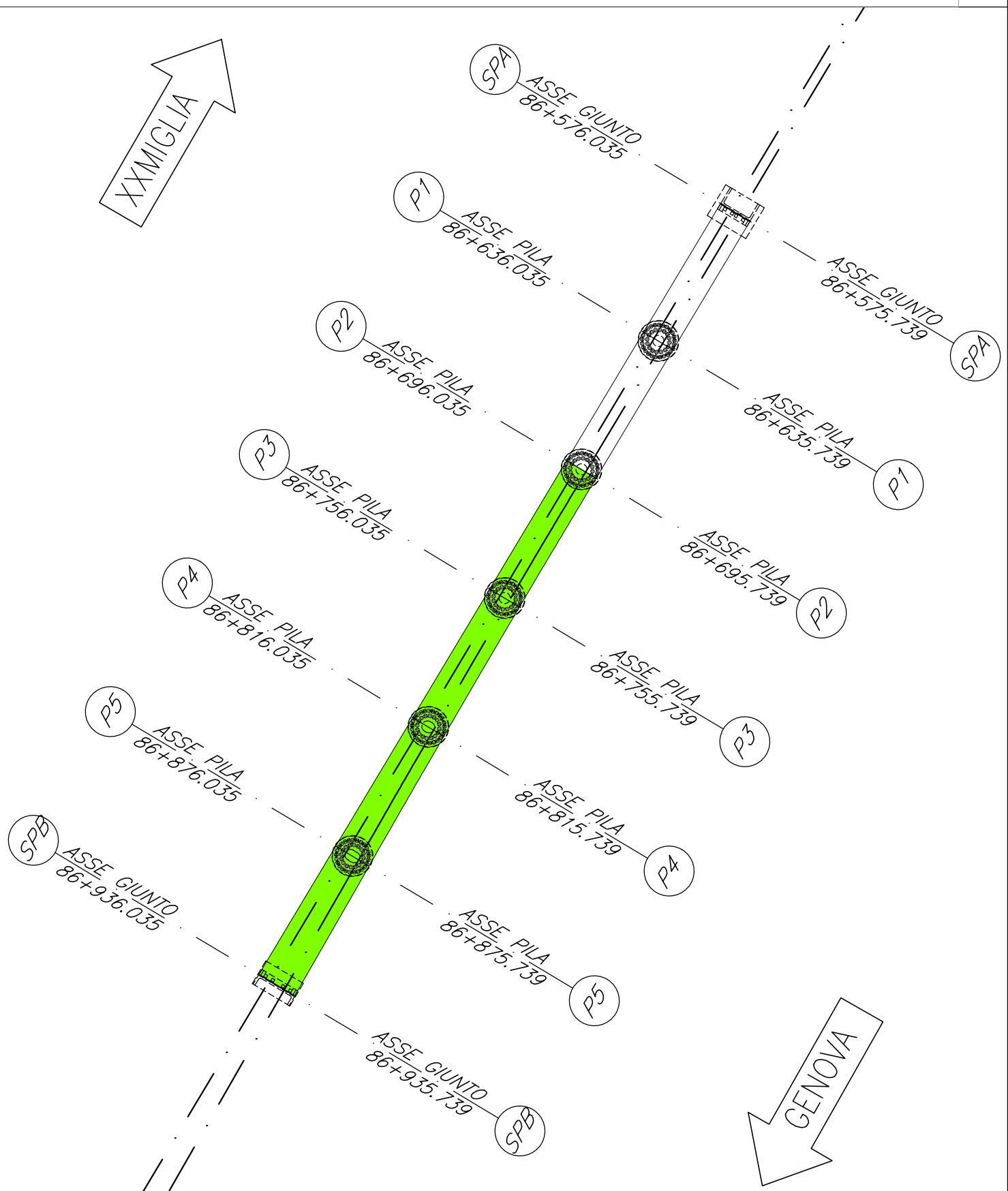
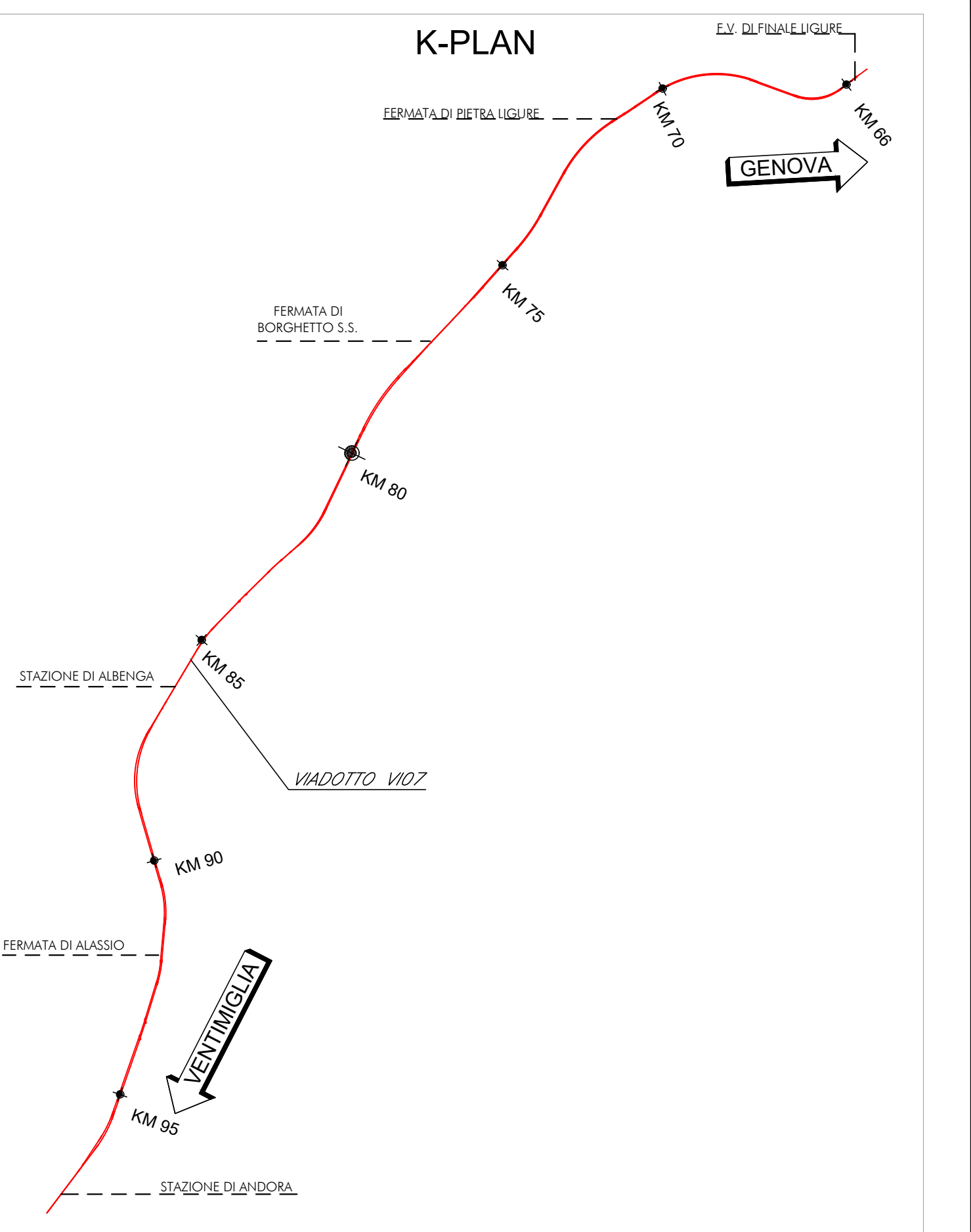

NOTE:  
Per tabella materiali, incidenze e lunghezze pali si rimanda all'elaborato 1410200311V0000001

COMMITTENTE: **RFI** RIFORMA FERROVIARIA ITALIANA  
GRUPPO FERROVIE DELLO STATO ITALIANO

PROGETTAZIONE: **ITALFERR** GRUPPO FERROVIE DELLO STATO ITALIANO

U.O. OPERE CIVILI  
PROGETTO DEFINITIVO  
RADDOPPIO DELLA LINEA GENOVA - VENTIMIGLIA  
TRATTA FINALE LIGURE - ANDORA

OPERE PRINCIPALI - VIADOTTI E CAVALCAVIA  
V107-Viadotto sul Torrente Aroscia da Km 86+575 a Km 86+935  
Carpenteria impalcata in acciaio L=50 campate 3-4-5 - lav. 1/2

SCALA: **VARIE**

Rev.	Descrizione	Redatto	Data	Verificato	Data	Approvato	Data	Autorizzato Data
A	Emissione esecutiva	CS	06/2021	IT	06/2021	CS	06/2021	
B	Emissione esecutiva	CS	06/2021	IT	06/2021	CS	06/2021	

File: I14102003B8V1070903B.DWG