

LEGENDA

	ASSE DI TRACCIAMENTO VIABILITA'		PISTA CICLABILE
	VERTICE PLANIMETRICO		SCAVO CON CANALITTA ALLA FRANCESE
	ETOMETRICA		MURO DI SOSTEGNO
	CHEOMETRICA		CORDELO BARRIERA A.R.
	QUOTA DI PROGETTO		RILEVATO CON ARGANELLO
	DIREZIONE		FOSSE DI GUARDIA
	DIREZIONE NORD GEOGRAFICO		RECINZIONE
	PIAZZOLA INVERSIONE		FABBRICATI DA RENDERE DIRETTAMENTE IMPATATI DALLA LINEA FERROVIARIA
	LIMITI COMUNALE		FABBRICATI DA RENDERE NON COMPATIBILI CON LA PRESSIONE E L'ESERCIZIO DELLA LINEA FERROVIARIA
	RIDEFINIZIONE ACCESSI PRIVATI		VASCIA DI RACCOLTA E SMALTIMENTO ACQUE
	LIMITI IPOTIZZATI ESTENSIONE SCAVI PROVVISORI		ACCESSO ALLA LINEA
	BARRIERA DI SICUREZZA STRADALE		DISSOLVITORI DI VELOCITA'
	DOSSI		



LIVELLETTA	DIFF. DI QUOTA	DISTANZA	PENDENZA
1	1.125	1.125	100%
2	1.125	1.125	100%
3	1.125	1.125	100%
4	1.125	1.125	100%
5	1.125	1.125	100%
6	1.125	1.125	100%
7	1.125	1.125	100%
8	1.125	1.125	100%
9	1.125	1.125	100%

Profilo longitudinale: SL07 Ripristino Viabilità

Num	1	2	3
Q1	10.407	23.813	22.155
Q2	23.813	22.155	22.008
Q3	22.155	22.008	22.008
Q4	22.008	22.008	22.008
Q5	22.008	22.008	22.008
Q6	22.008	22.008	22.008
Q7	22.008	22.008	22.008
Q8	22.008	22.008	22.008
Q9	22.008	22.008	22.008
Q10	22.008	22.008	22.008
Q11	22.008	22.008	22.008
Q12	22.008	22.008	22.008
Q13	22.008	22.008	22.008
Q14	22.008	22.008	22.008
Q15	22.008	22.008	22.008
Q16	22.008	22.008	22.008
Q17	22.008	22.008	22.008
Q18	22.008	22.008	22.008
Q19	22.008	22.008	22.008
Q20	22.008	22.008	22.008
Q21	22.008	22.008	22.008
Q22	22.008	22.008	22.008
Q23	22.008	22.008	22.008
Q24	22.008	22.008	22.008
Q25	22.008	22.008	22.008
Q26	22.008	22.008	22.008
Q27	22.008	22.008	22.008
Q28	22.008	22.008	22.008
Q29	22.008	22.008	22.008
Q30	22.008	22.008	22.008
Q31	22.008	22.008	22.008
Q32	22.008	22.008	22.008
Q33	22.008	22.008	22.008
Q34	22.008	22.008	22.008
Q35	22.008	22.008	22.008
Q36	22.008	22.008	22.008
Q37	22.008	22.008	22.008
Q38	22.008	22.008	22.008
Q39	22.008	22.008	22.008
Q40	22.008	22.008	22.008
Q41	22.008	22.008	22.008
Q42	22.008	22.008	22.008
Q43	22.008	22.008	22.008
Q44	22.008	22.008	22.008
Q45	22.008	22.008	22.008
Q46	22.008	22.008	22.008
Q47	22.008	22.008	22.008
Q48	22.008	22.008	22.008
Q49	22.008	22.008	22.008
Q50	22.008	22.008	22.008
Q51	22.008	22.008	22.008
Q52	22.008	22.008	22.008
Q53	22.008	22.008	22.008
Q54	22.008	22.008	22.008
Q55	22.008	22.008	22.008
Q56	22.008	22.008	22.008
Q57	22.008	22.008	22.008
Q58	22.008	22.008	22.008
Q59	22.008	22.008	22.008
Q60	22.008	22.008	22.008
Q61	22.008	22.008	22.008
Q62	22.008	22.008	22.008
Q63	22.008	22.008	22.008
Q64	22.008	22.008	22.008
Q65	22.008	22.008	22.008
Q66	22.008	22.008	22.008
Q67	22.008	22.008	22.008
Q68	22.008	22.008	22.008
Q69	22.008	22.008	22.008
Q70	22.008	22.008	22.008
Q71	22.008	22.008	22.008
Q72	22.008	22.008	22.008
Q73	22.008	22.008	22.008
Q74	22.008	22.008	22.008
Q75	22.008	22.008	22.008
Q76	22.008	22.008	22.008
Q77	22.008	22.008	22.008
Q78	22.008	22.008	22.008
Q79	22.008	22.008	22.008
Q80	22.008	22.008	22.008
Q81	22.008	22.008	22.008
Q82	22.008	22.008	22.008
Q83	22.008	22.008	22.008
Q84	22.008	22.008	22.008
Q85	22.008	22.008	22.008
Q86	22.008	22.008	22.008
Q87	22.008	22.008	22.008
Q88	22.008	22.008	22.008
Q89	22.008	22.008	22.008
Q90	22.008	22.008	22.008
Q91	22.008	22.008	22.008
Q92	22.008	22.008	22.008
Q93	22.008	22.008	22.008
Q94	22.008	22.008	22.008
Q95	22.008	22.008	22.008
Q96	22.008	22.008	22.008
Q97	22.008	22.008	22.008
Q98	22.008	22.008	22.008
Q99	22.008	22.008	22.008
Q100	22.008	22.008	22.008

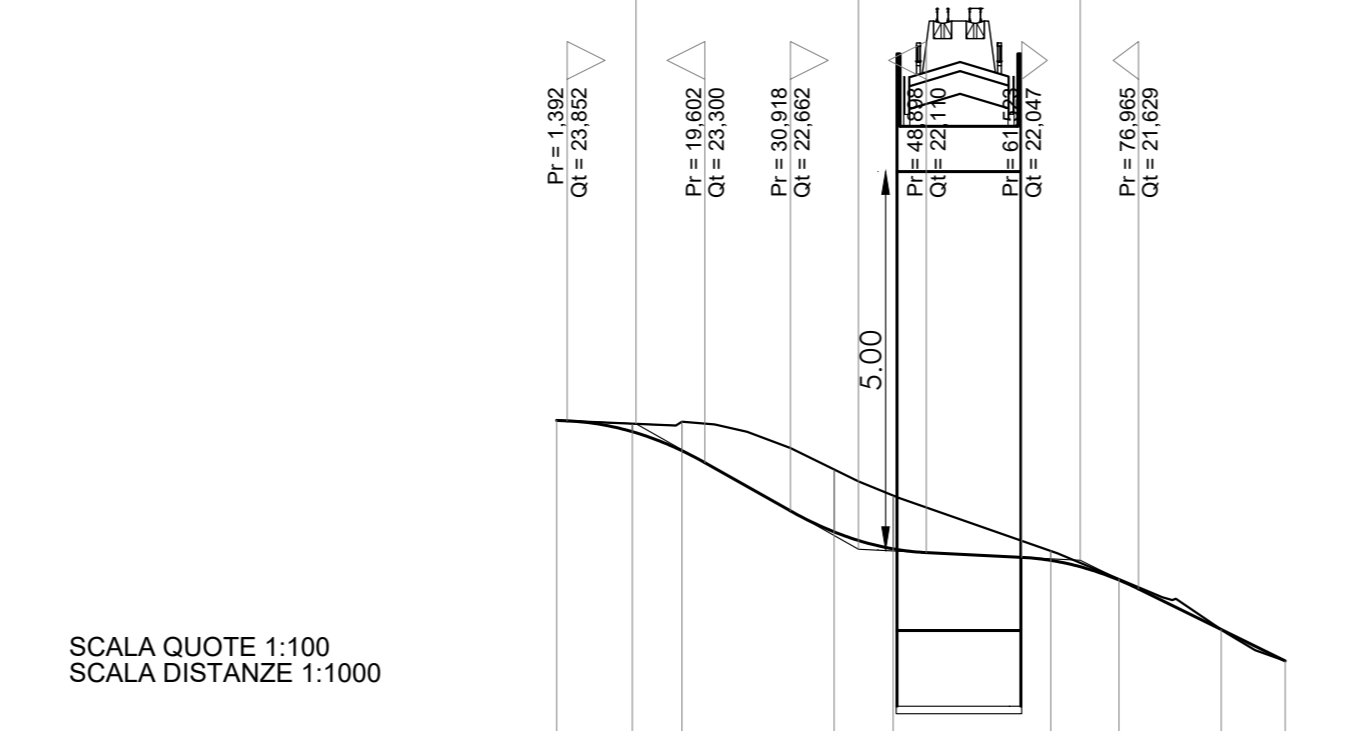

SCALA QUOTE 1:100
SCALA DISTANZE 1:1000

QT RIF. 19.000

NUMERO SEZIONI	1	2	3	4	5	6	7	8	9
DISTANZE PARZIALI	10,00	6,56	20,13	7,80	20,86	9,01	13,53	8,46	
DISTANZE PROGRESSIVE	0,000	10,000	16,560	36,690	44,490	65,350	74,360	87,910	96,370
QUOTE TERRENO	-23,895	-23,895	-23,895	-23,895	-23,895	-23,895	-23,895	-23,895	-23,895
QUOTE PROGETTO	-23,895	-23,709	-23,458	-23,204	-22,949	-22,694	-22,439	-22,184	-21,929
DIFFERENZA DI QUOTA	0,000	0,186	0,437	0,692	0,947	1,202	1,457	1,712	1,967
ETOMETRICHE	0	0	0	0	0	0	0	0	0
ANDAMENTO PLANIMETRICO	[Diagram showing planimetric alignment with curves and stationing]								
SOPRAELEVAZIONI	[Diagram showing vertical clearance over existing structures]								
ALLARGAMENTI (ISCRIZIONE)	[Diagram showing lane widening and transition curves]								
DIAGRAMMA DELLE VELOCITA'	[Diagram showing speed limits and transitions: Vp 30,93 to Vp 30,47 to Vp 40,30]								

COMMITTENTE:

PROGETTAZIONE:

U.O. PROGETTAZIONE INTEGRATA NORD

PROGETTO DEFINITIVO

RADDOPPIO DELLA LINEA GENOVA - VENTIMIGLIA

TRATTA FINALE LIGURE - ANDORA

OPERE PRINCIPALI - SOTTOVIA E SOTTOPASSI

SL07 - Nuovo Sottovia e Viabilità al Km 82+578.62

Piano-profilo di progetto

SCALA: 1:1000/100

Rev.	Descrizione	Redatto	Data	Verificato	Data	Approvato	Data	Autore
A	Emissione esecutiva	F. Evesi	01/2021	C. Fazio	01/2021	A. Parigi	01/2021	
B	Emissione esecutiva	F. Evesi	01/2022	C. Fazio	01/2022	A. Parigi	01/2022	

File: IV0100028L7SL0700001B.DWG n. Elab.: