



## PROLUNGAMENTO DELLA S.S. n° 9 "TANGENZIALE NORD di REGGIO EMILIA" NEL TRATTO DA S. PROSPERO STRINATI A CORTE TEGGE

### PROGETTO DEFINITIVO

**COORDINAMENTO GRUPPO DI PROGETTAZIONE:**



COMUNE DI REGGIO EMILIA  
ing. David Zilioli - Dirig. U.diP. Area Nord

**IL PROGETTISTA:**

dott. ing. Andrea Burchi  
Ordine Ingegneri di Bologna n° 7927A



**IL COORDINATORE PER LA SICUREZZA IN FASE DI PROGETTAZIONE:**

dott. ing. Rodolfo Biondi  
Ordine Ingegneri di Modena n° 1256



**IL GEOLOGO:**

dott. geol. Pier Luigi Cocetti  
Ordine Geologi della Regione Emilia Romagna n° 455

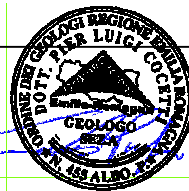

**GRUPPO DI PROGETTAZIONE:**



**SITECO**

ing. Andrea Burchi

**PROGETTISTA**



VISTO: IL RESPONSABILE  
DEL PROCEDIMENTO

ing. Angela Maria Carbone

VISTO: IL RESPONSABILE  
UNITA' DEL COORDINAMENTO

ing. Nicola Dinnella

PROTOCOLLO

DATA

13\_SEZIONI  
SVINCOLO S1

SEZIONI TRASVERSALI -ASSE S1AS08-

CODICE PROGETTO

PROGETTO

LIV. PROG.

N. PROG.

COBO27

D

1101

NOME FILE

13.19 T00SV01TRASZ10A.DWG

CODICE  
ELAB.

T00SV01TRASZ10

REVISIONE

SCALA:

A

1:200

| REV. | DESCRIZIONE | DATA           | REDATTO            | VERIFICATO       | APPROVATO      |
|------|-------------|----------------|--------------------|------------------|----------------|
| A    | EMISSIONE   | settembre 2013 | ing. S. Venturelli | ing. A. Frascari | ing. A. Burchi |
| C    |             |                |                    |                  |                |
| B    |             |                |                    |                  |                |

# SEZIONI TRASVERSALI

Le quantità riportate su ogni sezione trasversale di progetto sono relative a:

## SCAVI E BONIFICHE

STERRO mq.

## RILEVATI

RILEVATO mq.

TERRENO VEGETALE mq.

## SOVRASTRUTTURA STRADALE

STRATO DI USURA m.

STRATO DI BINDER m.

STRATO DI BASE m.

STRATO DI FONDAZIONE mq.

STRATO DI SOTTOFONDO TRATTATO mq.

SPARTITRAFFICO mq.

## MANUFATTI

CANALETTA mq.

N.B.

**Nel quaderno delle sezioni non sono riportati i fossi al piede del rilevato.**

Dallo studio idraulico , redatto per la risoluzione delle interferenze idrauliche e per progettare la rete scolante delle acque di piattaforma, è emersa la necessità di utilizzare fossati al piede con caratteristiche idrauliche differenziate.

Pertanto, per ognuna delle sezioni stradali di seguito riportate, dovranno essere utilizzati gli elaborati relativi alla studio idraulico, nel quale, per ogni asse e relativa sezione sono riportate le caratteristiche geometriche del fosso da realizzare al piede rilevato.

SEZIONE N. : 1  
 QT. PROGETTO : 47.029  
 DIST.PROG. : 0.000  
 DIST.SUCC. : 25.000

SCALA 1:200

QT.RIF. 33.641

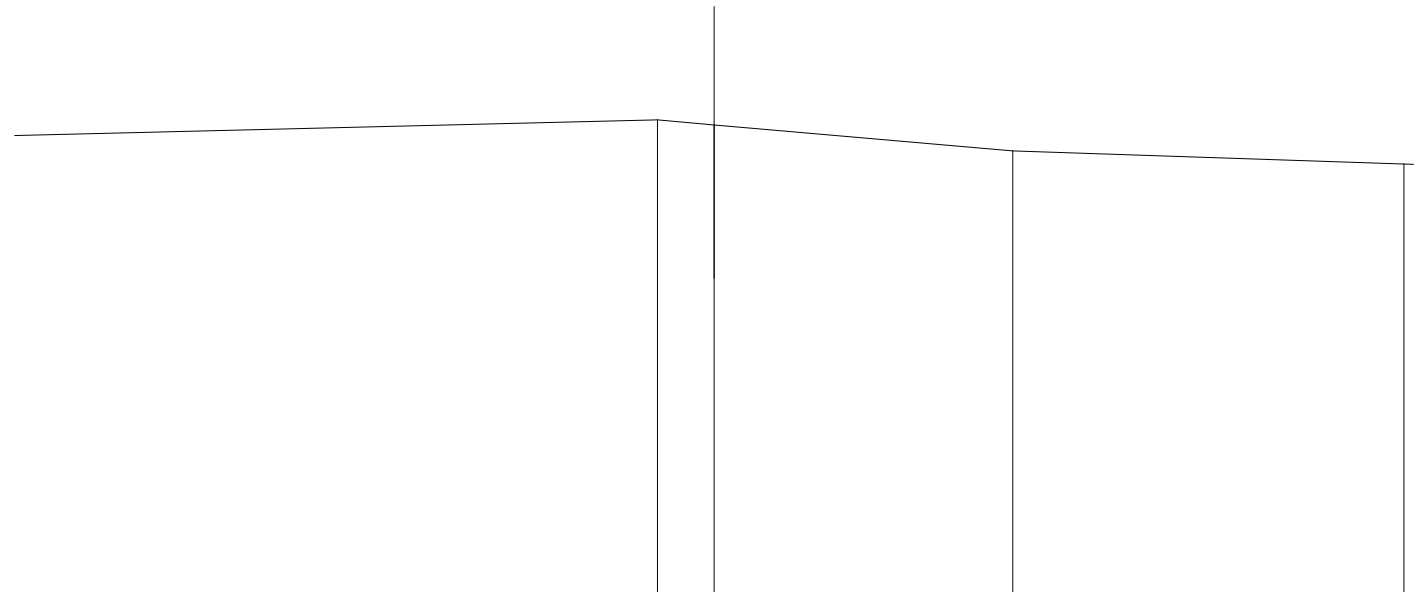

|                        |        |        |        |        |        |
|------------------------|--------|--------|--------|--------|--------|
| QUOTE TERRENO          |        | 46.235 | 46.105 | 45.420 | 45.069 |
| DIST.PARZIALI TERRENO  | 18.501 | 1.499  | 7.899  | 10.343 |        |
| QUOTE PROGETTO         |        |        |        |        |        |
| DIST.PARZIALI PROGETTO |        |        |        |        |        |

SEZIONE N. : 2  
 QT. PROGETTO : 46.695  
 DIST.PROG. : 25.000  
 DIST.PREC. : 25.000  
 DIST.SUCC. : 25.000

SCALA 1:200

QT.RIF. 34.230

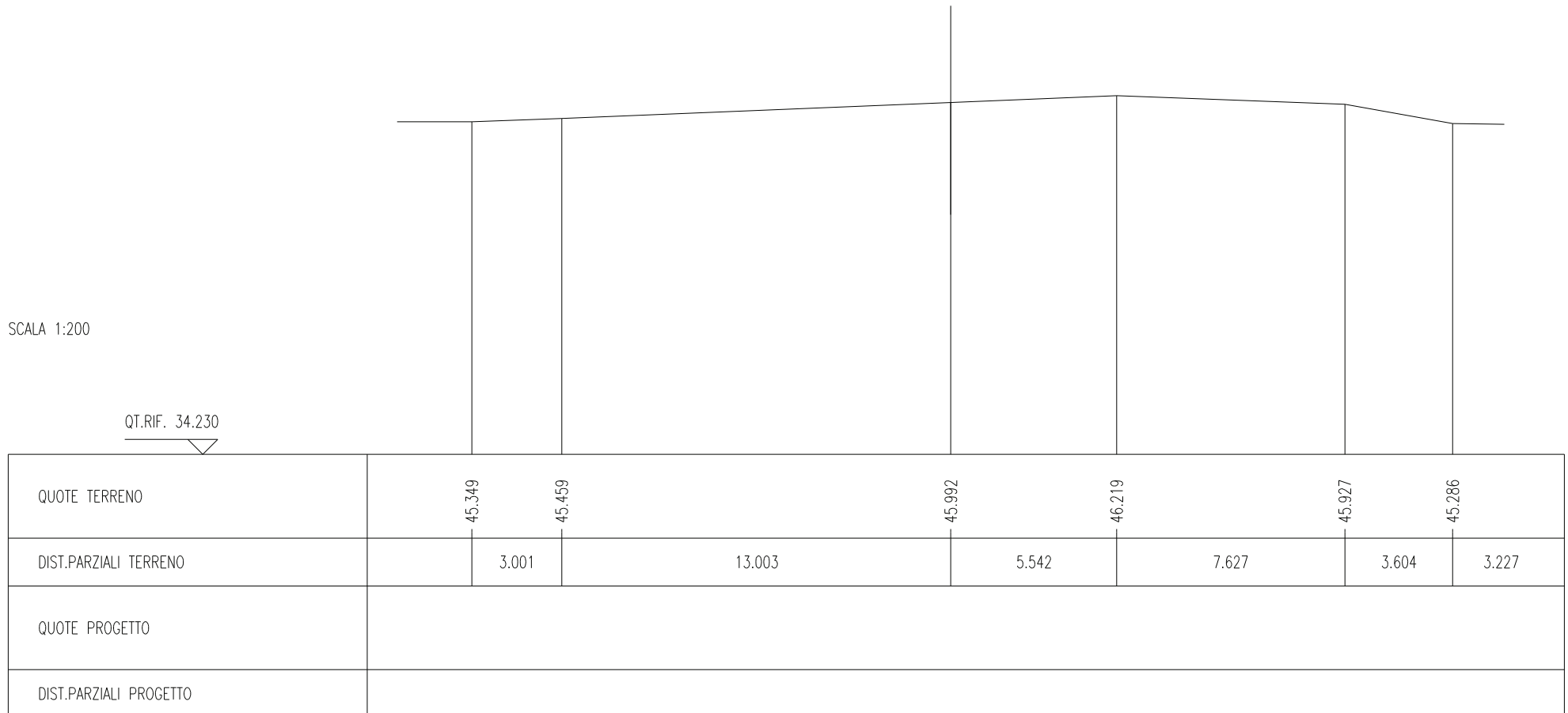

SEZIONE N. : 3  
 QT. PROGETTO : 46.821  
 DIST.PROG. : 50.000  
 DIST.PREC. : 25.000  
 DIST.SUCC. : 25.000

SEZIONE N. : 6  
 QT. PROGETTO : 46.742  
 DIST.PROG. : 50.000

SCALA 1:200

QT.RIF. 34.246

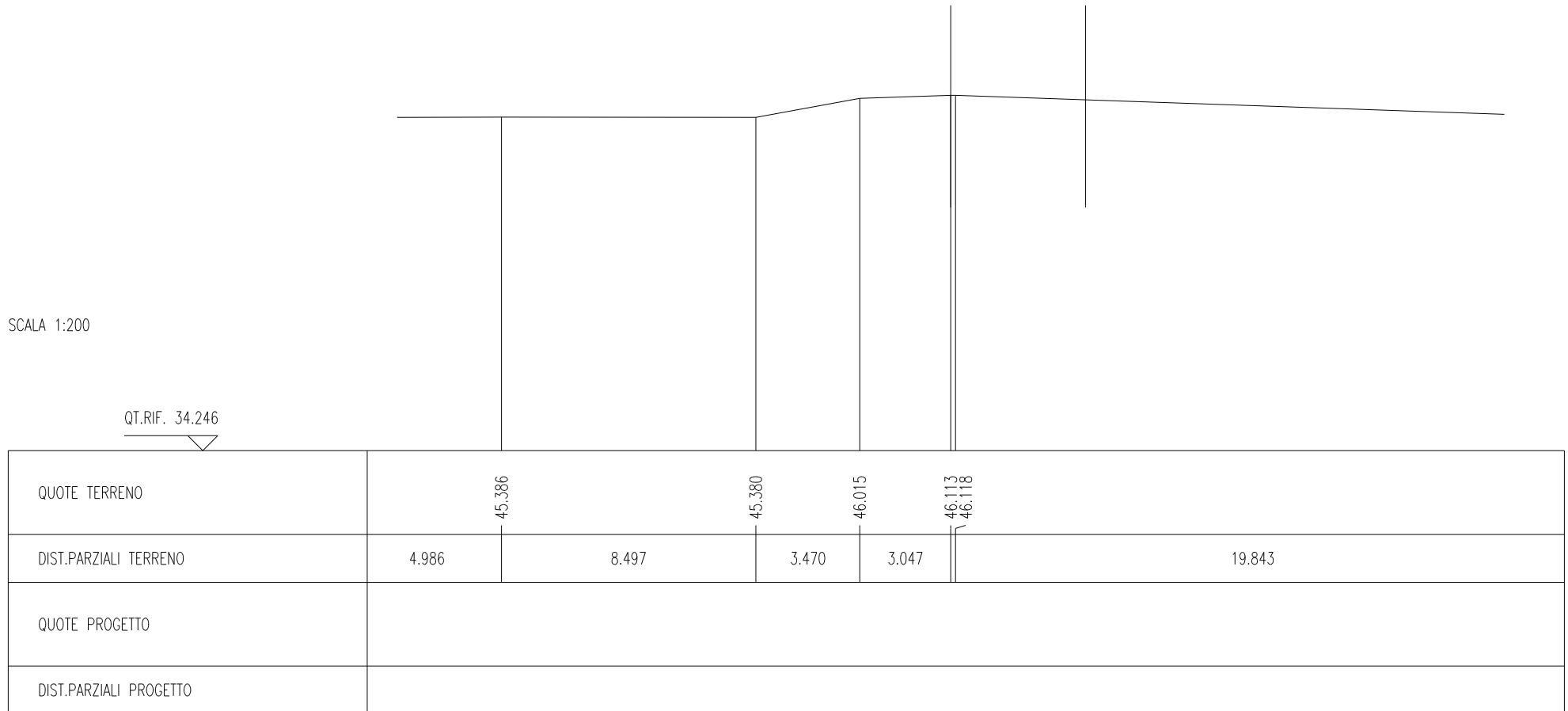

SEZIONE N. : 4  
 QT. PROGETTO : 47.005  
 DIST.PROG. : 75.000  
 DIST.PREC. : 25.000  
 DIST.SUCC. : 25.000

SEZIONE N. : 7  
 QT. PROGETTO : 46.926  
 DIST.PROG. : 75.000

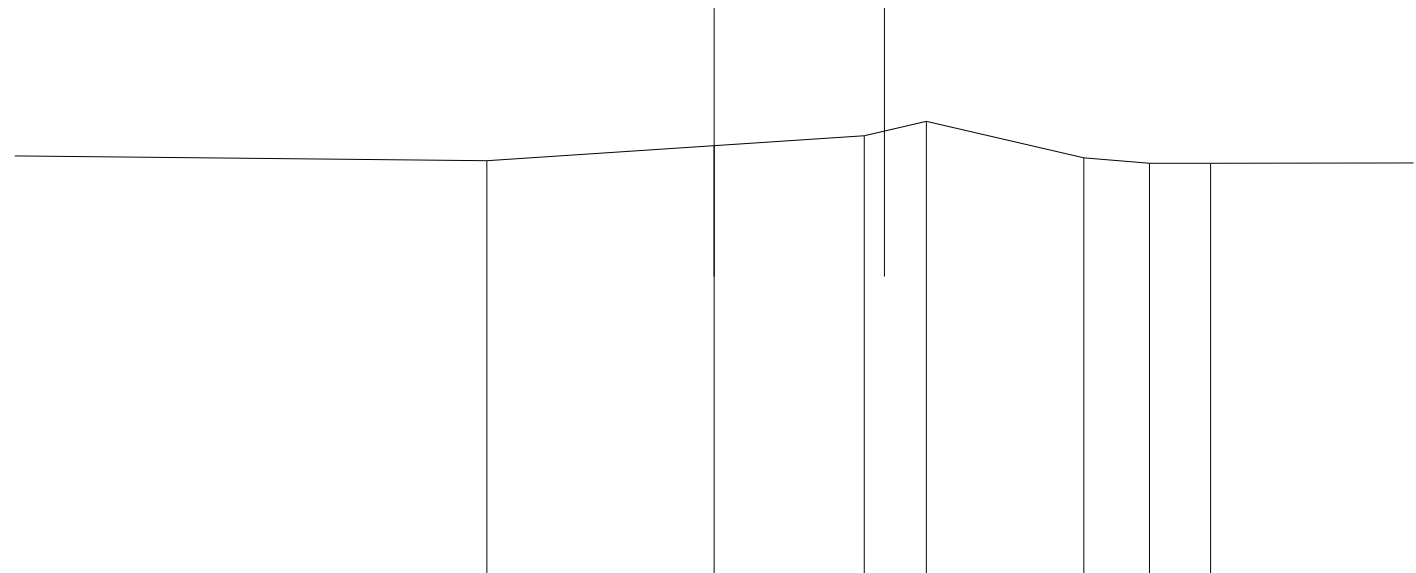

SCALA 1:200

QT.RIF. 34.155

|                        |        |        |        |        |        |        |        |        |       |
|------------------------|--------|--------|--------|--------|--------|--------|--------|--------|-------|
| QUOTE TERRENO          |        | 45.170 | 45.569 | 45.832 | 46.209 | 45.249 | 45.100 | 45.100 |       |
| DIST.PARZIALI TERRENO  | 12.813 |        | 6.019  | 3.969  | 1.643  | 4.163  | 1.737  | 1.617  | 6.871 |
| QUOTE PROGETTO         |        |        |        |        |        |        |        |        |       |
| DIST.PARZIALI PROGETTO |        |        |        |        |        |        |        |        |       |

SEZIONE N. : 5  
 QT. PROGETTO : 47.189  
 DIST.PROG. : 100.000  
 DIST.PREC. : 25.000  
 DIST.SUCC. : 25.000

SEZIONE N. : 8  
 QT. PROGETTO : 47.110  
 DIST.PROG. : 100.000

SCALA 1:200

QT.RIF. 33.783

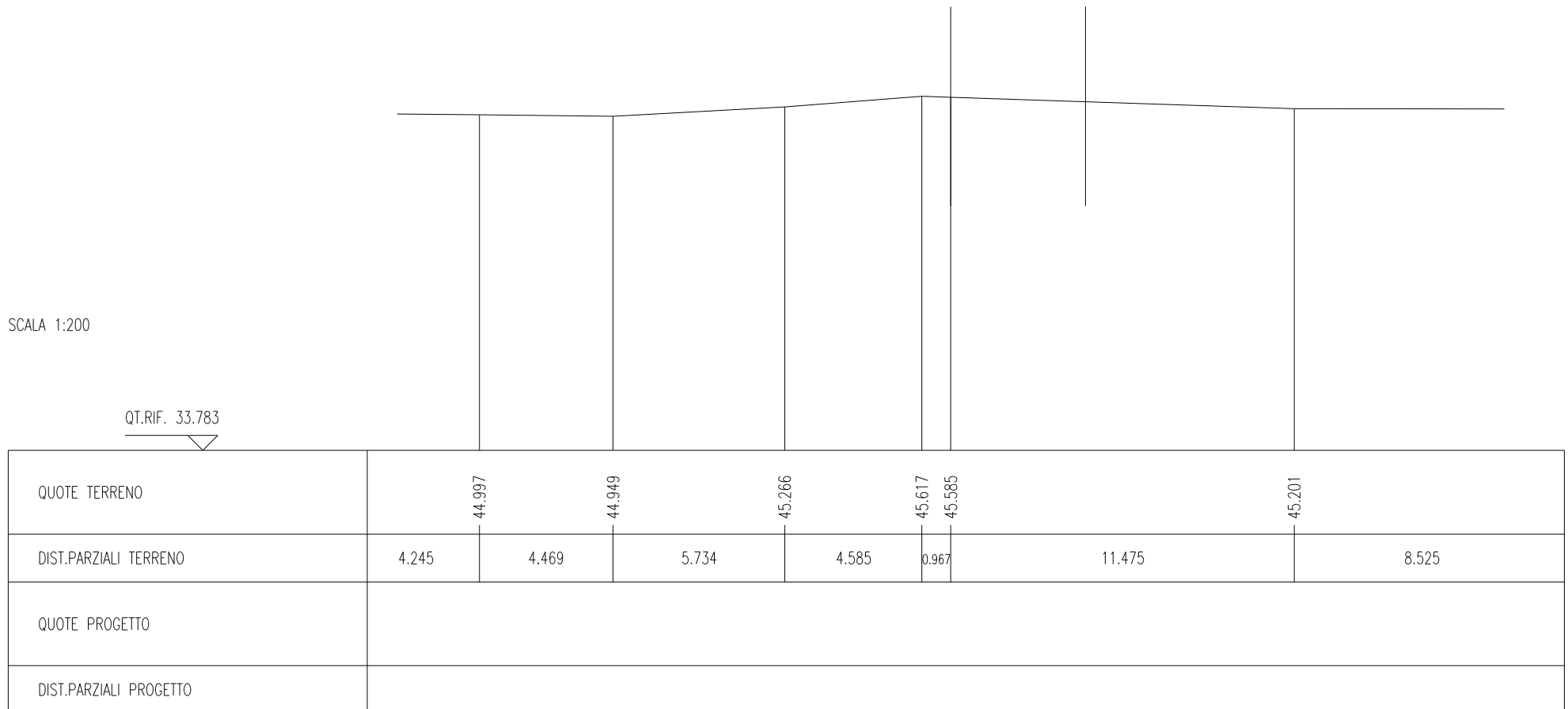

SEZIONE N. : 6  
 QT. PROGETTO : 47.374  
 DIST.PROG. : 125.000  
 DIST.PREC. : 25.000  
 DIST.SUCC. : 25.000

SEZIONE N. : 9  
 QT. PROGETTO : 47.295  
 DIST.PROG. : 125.000

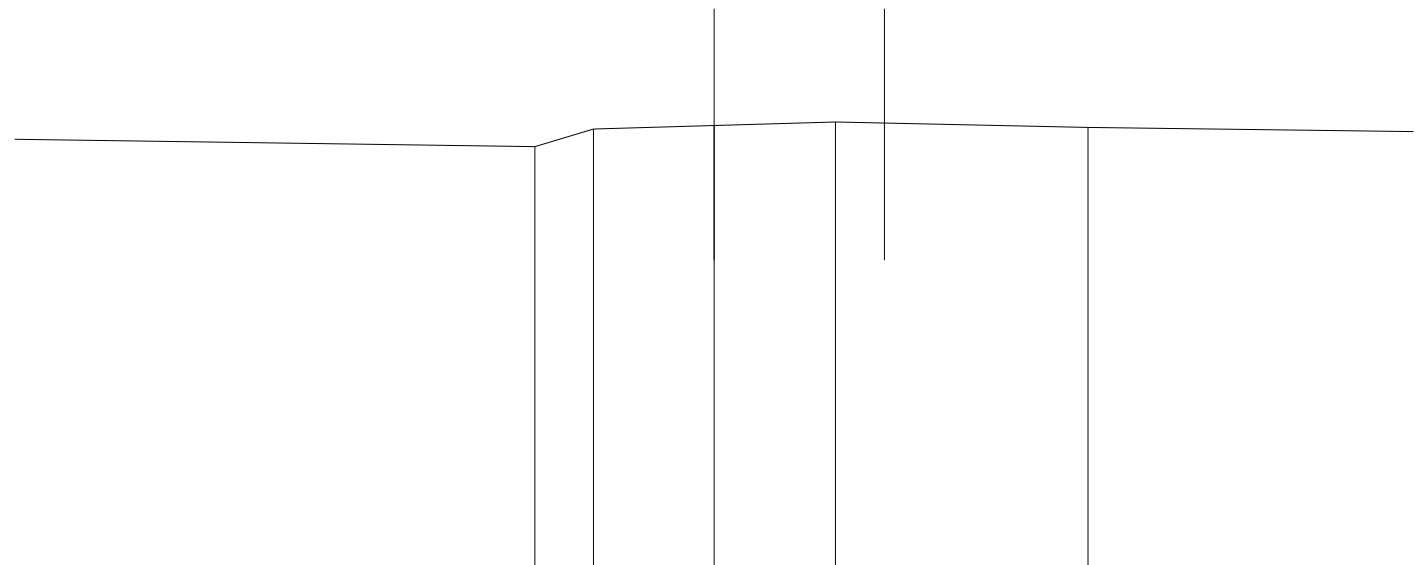

SCALA 1:200

QT.RIF. 34.155

|                        |        |        |        |        |        |        |  |
|------------------------|--------|--------|--------|--------|--------|--------|--|
| QUOTE TERRENO          |        | 45.327 | 45.794 | 45.888 | 45.983 | 45.838 |  |
| DIST.PARZIALI TERRENO  | 15.253 | 1.551  | 3.197  | 3.209  | 6.678  | 10.113 |  |
| QUOTE PROGETTO         |        |        |        |        |        |        |  |
| DIST.PARZIALI PROGETTO |        |        |        |        |        |        |  |



SEZIONE N. : 7  
 QT. PROGETTO : 47.506  
 DIST.PROG. : 150.000  
 DIST.PREC. : 25.000  
 DIST.SUCC. : 25.000

SEZIONE N. : 10  
 QT. PROGETTO : 47.435  
 DIST.PROG. : 150.000

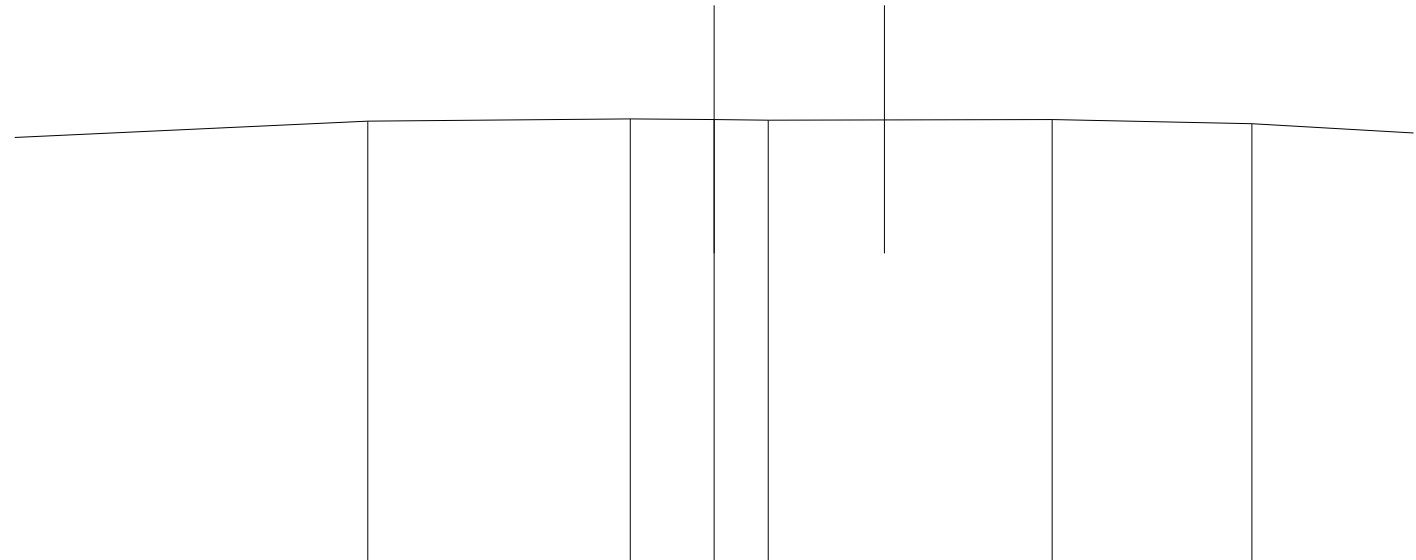

SCALA 1:200

QT.RIF. 34.378

|                        |        |        |       |        |        |        |  |        |  |        |       |
|------------------------|--------|--------|-------|--------|--------|--------|--|--------|--|--------|-------|
| QUOTE TERRENO          |        | 46.092 |       | 46.158 | 46.134 | 46.119 |  | 46.139 |  | 46.028 |       |
| DIST.PARZIALI TERRENO  | 10.839 |        | 6.940 |        | 2.220  | 1.426  |  | 7.508  |  | 5.286  | 5.780 |
| QUOTE PROGETTO         |        |        |       |        |        |        |  |        |  |        |       |
| DIST.PARZIALI PROGETTO |        |        |       |        |        |        |  |        |  |        |       |





|                         |           |
|-------------------------|-----------|
| SCAVI E BONIFICHE       |           |
| SCOTICO                 | 8.968 m   |
| BONIFICA                | 4.485 mq  |
| RILEVATI                |           |
| RILEVATO                | 23.401 mq |
| SOVRASTRUTTURA STRADALE |           |
| CASSONETTO              | 3.500 m   |

SEZIONE N. : 10  
 QT. PROGETTO : 47.364  
 DIST.PROG. : 220.762  
 DIST.PREC. : 20.762  
 DIST.SUCC. : 4.238

SCALA 1:200

QT.RIF. 34.304

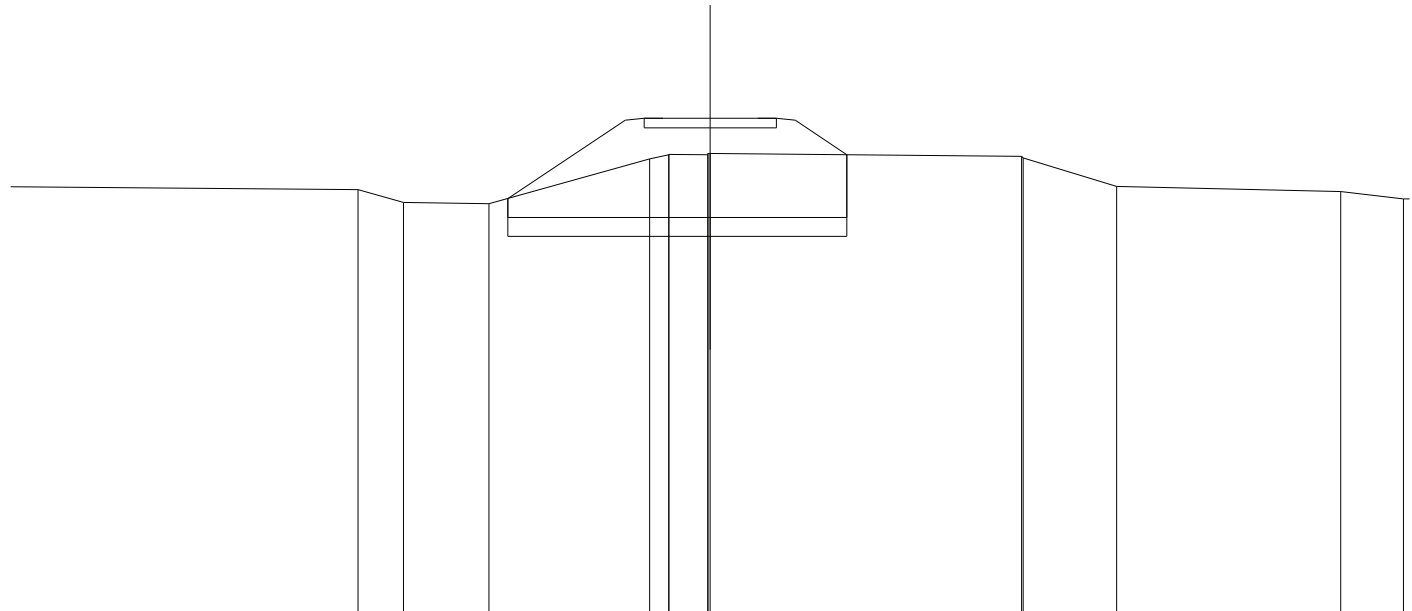

|                        |        |        |        |        |        |        |        |        |        |        |        |        |        |        |       |
|------------------------|--------|--------|--------|--------|--------|--------|--------|--------|--------|--------|--------|--------|--------|--------|-------|
| QUOTE TERRENO          |        | 45.476 | 45.140 | 45.105 | 46.291 | 46.405 | 46.410 | 46.400 | 46.436 | 46.435 | 46.363 | 46.322 | 45.562 | 45.425 |       |
| DIST.PARZIALI TERRENO  | 10.687 | 1.196  | 2.264  | 4.250  | 0.503  | 1.036  |        | 8.234  |        |        | 2.472  |        | 5.925  | 1.659  | 1.313 |
| QUOTE PROGETTO         |        |        |        | 45.244 | 47.314 | 47.364 | 47.114 | 47.364 | 47.114 | 47.364 | 47.114 | 47.364 | 47.314 | 46.404 |       |
| DIST.PARZIALI PROGETTO |        |        |        | 3.103  | 0.500  | 0.500  | 1.250  | 1.250  | 0.500  | 0.500  | 1.365  |        |        |        |       |

|                         |           |
|-------------------------|-----------|
| SCAVI E BONIFICHE       |           |
| SCOTICO                 | 8.911 m   |
| BONIFICA                | 4.456 mq  |
| RILEVATI                |           |
| RILEVATO                | 23.069 mq |
| SOVRASTRUTTURA STRADALE |           |
| CASSONETTO              | 3.500 m   |

SEZIONE N. : 11  
 QT. PROGETTO : 47.354  
 DIST.PROG. : 225.000  
 DIST.PREC. : 4.238  
 DIST.SUCC. : 11.309

SCALA 1:200

QT.RIF. 34.309

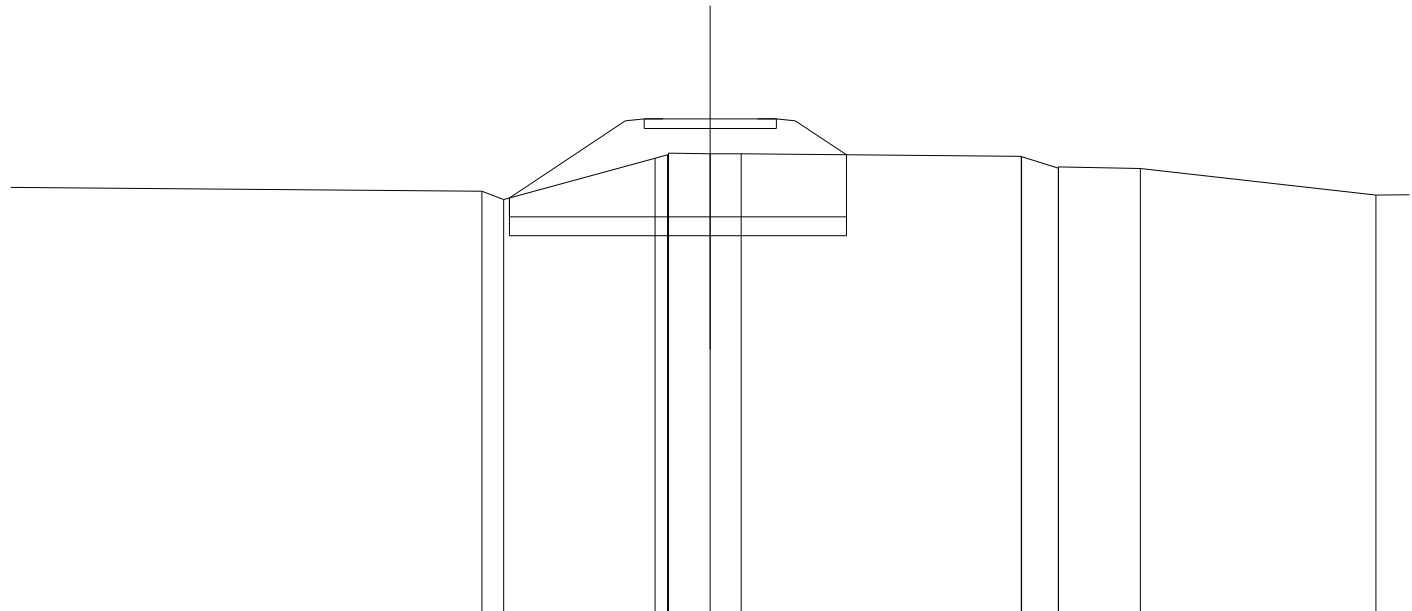

|                        |        |        |        |        |        |        |        |        |        |        |        |        |        |        |        |        |  |        |
|------------------------|--------|--------|--------|--------|--------|--------|--------|--------|--------|--------|--------|--------|--------|--------|--------|--------|--|--------|
| QUOTE TERRENO          |        | 45.443 | 45.222 |        | 46.312 | 46.403 | 46.405 | 46.445 | 46.436 | 46.428 |        | 46.364 | 46.353 | 46.054 | 46.082 | 46.046 |  | 45.539 |
| DIST.PARZIALI TERRENO  | 13.959 | 0.580  | 4.005  | 0.325  | 1.101  | 0.821  |        |        |        | 7.403  |        | 0.973  | 2.166  |        | 6.230  |        |  | 2.393  |
| QUOTE PROGETTO         |        | 45.263 |        | 47.304 | 47.354 | 47.104 | 47.354 | 47.104 |        | 47.354 | 47.104 | 47.354 | 47.354 | 47.304 |        | 46.404 |  |        |
| DIST.PARZIALI PROGETTO |        |        | 3.061  | 0.500  | 0.500  | 1.250  | 1.250  | 0.500  | 0.500  | 1.350  |        |        |        |        |        |        |  |        |

|                         |           |
|-------------------------|-----------|
| SCAVI E BONIFICHE       |           |
| SCOTICO                 | 7.263 m   |
| BONIFICA                | 3.632 mq  |
| RILEVATI                |           |
| RILEVATO                | 12.534 mq |
| SOVRASTRUTTURA STRADALE |           |
| CASSONETTO              | 3.500 m   |

SEZIONE N. : 12  
 QT. PROGETTO : 47.354  
 DIST.PROG. : 236.309  
 DIST.PREC. : 11.309  
 DIST.SUCC. : 15.547

SCALA 1:200

QT.RIF. 34.753

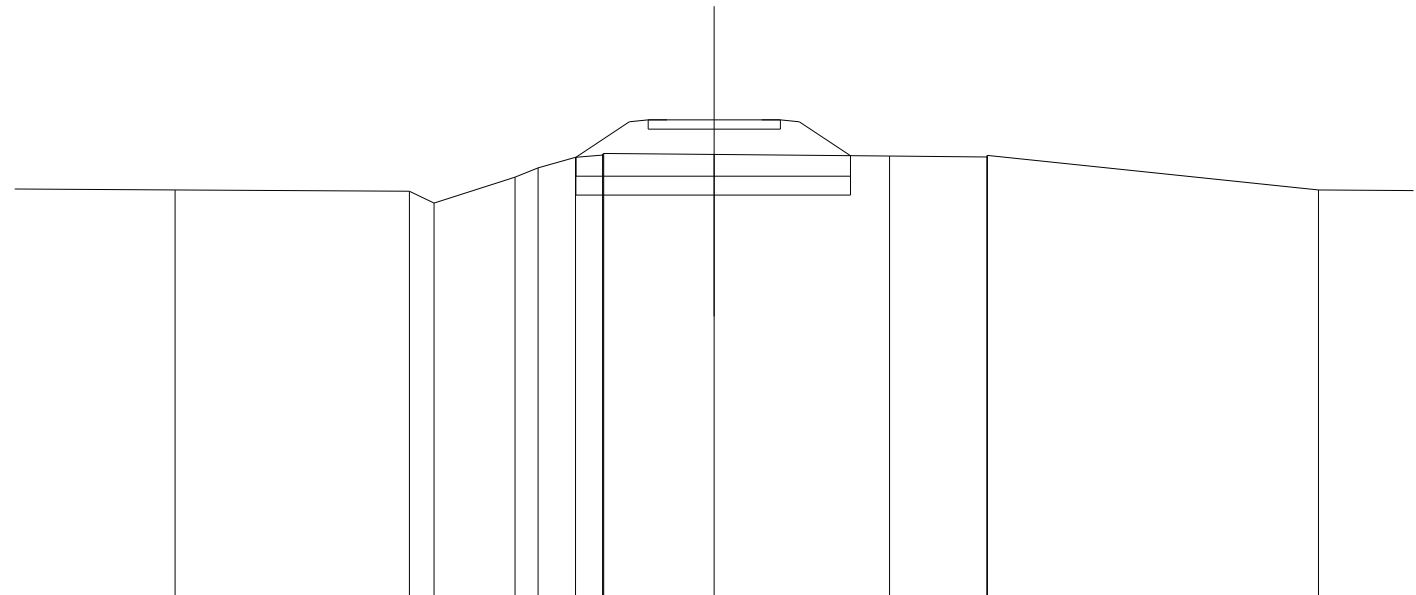

|                        |        |        |        |        |        |        |        |        |        |        |        |        |        |        |        |
|------------------------|--------|--------|--------|--------|--------|--------|--------|--------|--------|--------|--------|--------|--------|--------|--------|
| QUOTE TERRENO          | 45.500 | 45.458 | 45.152 | 45.837 | 46.078 | 46.362 | 46.420 | 46.445 | 46.459 | 46.434 | 46.394 | 46.371 | 46.379 | 46.412 | 45.493 |
| DIST.PARZIALI TERRENO  | 5.208  | 6.194  | 0.656  | 2.143  | 0.610  | 0.988  | 0.722  | 2.921  | 4.635  | 2.584  | 8.758  | 4.021  |        |        |        |
| QUOTE PROGETTO         |        |        |        |        |        | 46.362 | 47.304 | 47.354 | 47.104 | 47.354 | 47.104 | 47.354 | 47.304 | 46.403 |        |
| DIST.PARZIALI PROGETTO |        |        |        |        |        | 1.412  | 0.500  | 0.500  | 1.250  | 1.250  | 0.500  | 0.500  | 1.351  |        |        |

|                         |           |
|-------------------------|-----------|
| SCAVI E BONIFICHE       |           |
| SCOTICO                 | 9.263 m   |
| BONIFICA                | 4.632 mq  |
| RILEVATI                |           |
| RILEVATO                | 21.124 mq |
| SOVRASTRUTTURA STRADALE |           |
| CASSONETTO              | 3.500 m   |

SEZIONE N. : 13  
 QT. PROGETTO : 47.663  
 DIST.PROG. : 251.856  
 DIST.PREC. : 15.547  
 DIST.SUCC. : 23.144

SCALA 1:200

QT.RIF. 34.776

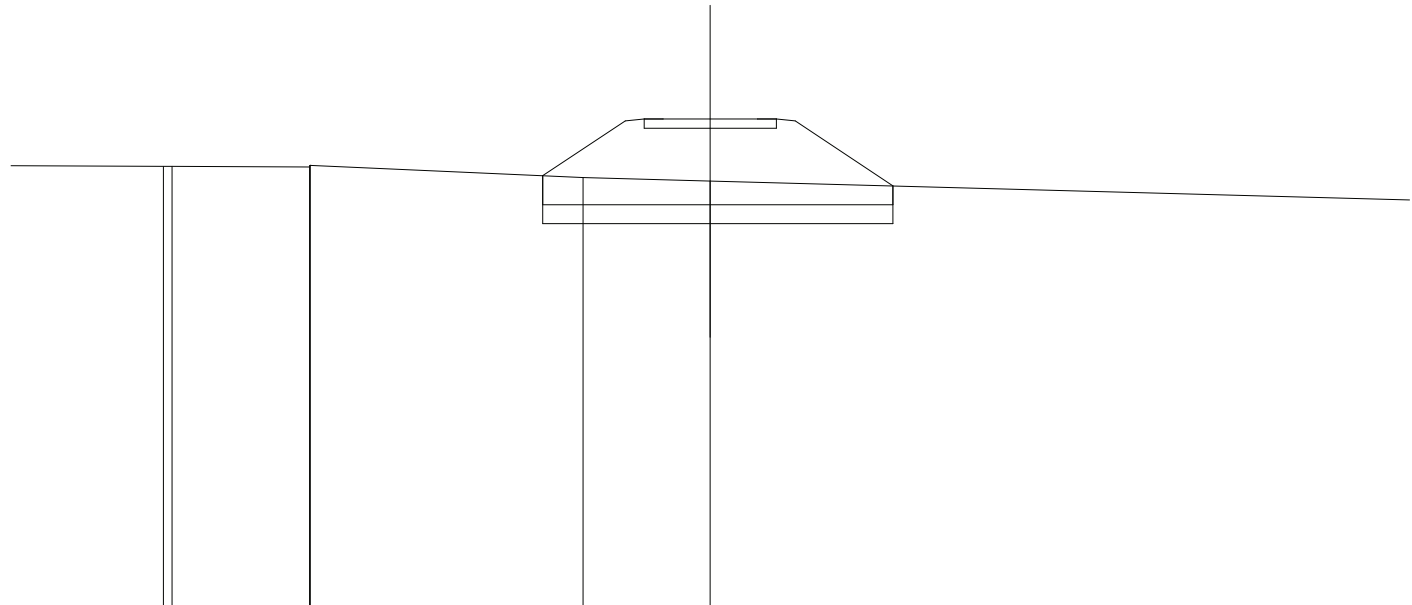

|                        |       |                  |                            |        |  |                                      |        |
|------------------------|-------|------------------|----------------------------|--------|--|--------------------------------------|--------|
| QUOTE TERRENO          |       | 46.412<br>46.410 | 46.394<br>46.370<br>46.454 | 46.113 | 46.021   |                                      |        |
| DIST.PARZIALI TERRENO  | 5.537 | 3.644            | 7.215                      | 3.368  | 20.000   |                                      |        |
| QUOTE PROGETTO         |       |                  |                            | 46.160 | 47.613<br>47.663<br>47.413<br>47.663<br>47.413 | 47.663<br>47.413<br>47.663<br>47.613 | 45.889 |
| DIST.PARZIALI PROGETTO |       |                  |                            | 2.178  | 0.500<br>0.500<br>1.250<br>1.250               | 0.500<br>0.500<br>2.585              |        |

|                         |           |
|-------------------------|-----------|
| SCAVI E BONIFICHE       |           |
| SCOTICO                 | 10.900 m  |
| BONIFICA                | 5.450 mq  |
| RILEVATI                |           |
| RILEVATO                | 27.315 mq |
| SOVRASTRUTTURA STRADALE |           |
| CASSONETTO              | 3.500 m   |

SEZIONE N. : 14  
 QT. PROGETTO : 48.146  
 DIST.PROG. : 275.000  
 DIST.PREC. : 23.144  
 DIST.SUCC. : 25.000

SCALA 1:200

QT.RIF. 35.041

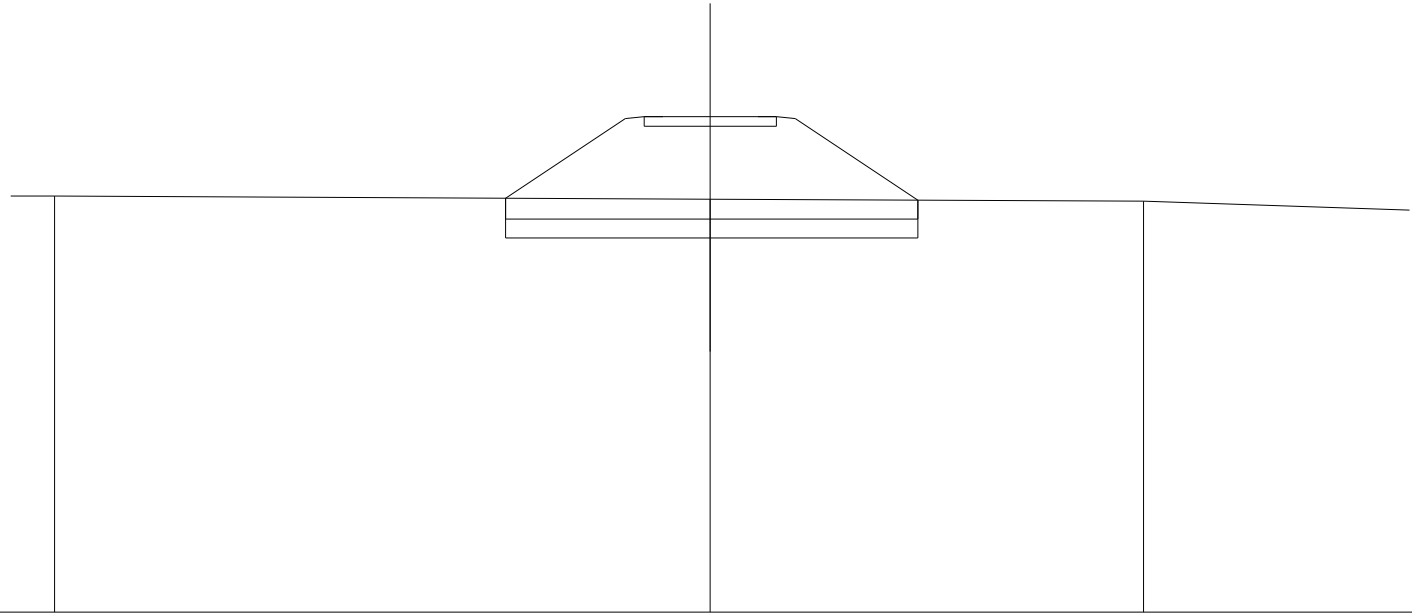

|                        |        |        |        |  |        |
|------------------------|--------|--------|--------|--|--------|
| QUOTE TERRENO          | 46.043 |        | 45.961 |  | 45.908 |
| DIST.PARZIALI TERRENO  |        | 17.342 |        | 11.460   | 8.540  |
| QUOTE PROGETTO         |        |        | 45.987 | 48.096<br>48.146<br>47.896<br>48.146<br>47.896     | 45.936 |
| DIST.PARZIALI PROGETTO |        |        | 3.162  | 0.500<br>0.500<br>1.250<br>1.250<br>0.500<br>0.500 | 3.238  |



|                         |           |
|-------------------------|-----------|
| SCAVI E BONIFICHE       |           |
| SCOTICO                 | 13.634 m  |
| BONIFICA                | 6.818 mq  |
| RILEVATI                |           |
| RILEVATO                | 41.388 mq |
| SOVRASTRUTTURA STRADALE |           |
| CASSONETTO              | 3.500 m   |

SEZIONE N. : 15  
 QT. PROGETTO : 48.668  
 DIST.PROG. : 300.000  
 DIST.PREC. : 25.000  
 DIST.SUCC. : 3.378

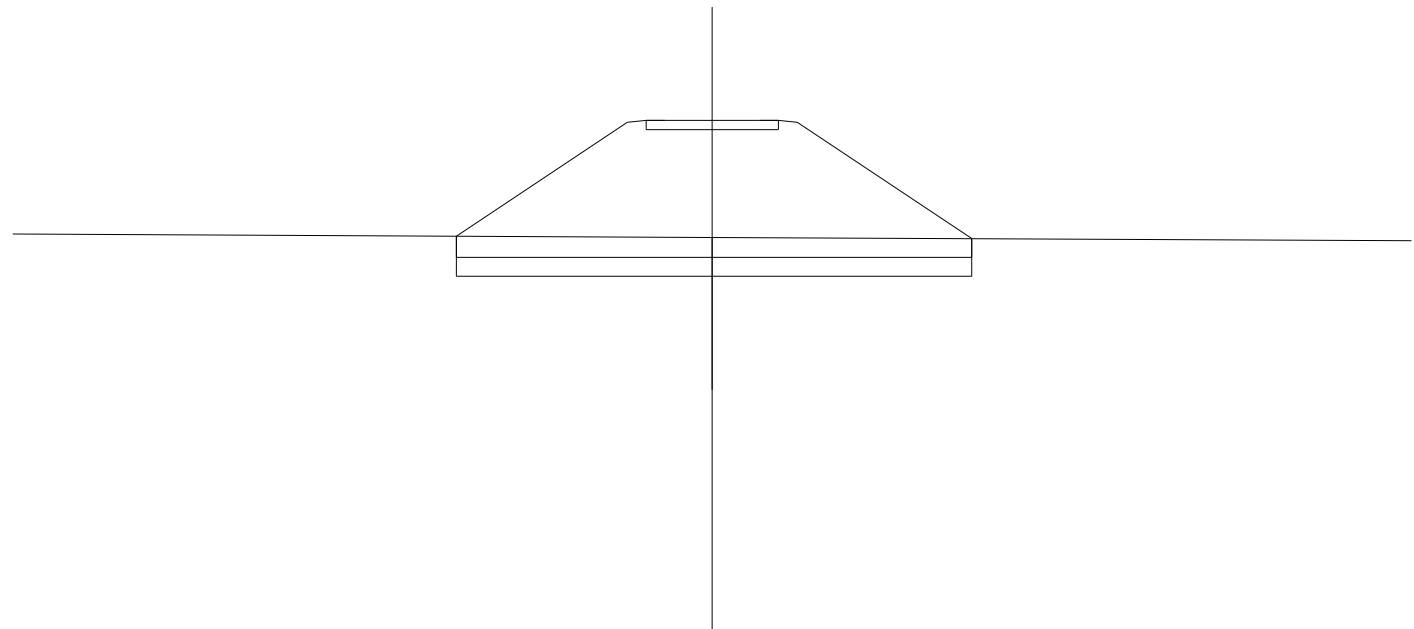

SCALA 1:200

|                        |        |        |        |        |        |        |
|------------------------|--------|--------|--------|--------|--------|--------|
| QUOTE TERRENO          |        |        | 45.572 |        |        |        |
| DIST.PARZIALI TERRENO  | 20.000 |        |        |        | 20.000 |        |
| QUOTE PROGETTO         | 45.603 | 48.618 | 48.668 | 48.418 | 48.668 | 48.418 |
| DIST.PARZIALI PROGETTO | 4.519  | 0.500  | 0.500  | 1.250  | 1.250  | 4.615  |
|                        |        | 0.500  | 0.500  | 48.668 | 48.418 | 48.668 |
|                        |        |        |        | 48.618 |        | 45.540 |

|                   |          |
|-------------------|----------|
| SCAVI E BONIFICHE |          |
| SCOTICO           | 14.003 m |
| BONIFICA          | 7.002 mq |

|          |           |
|----------|-----------|
| RILEVATI |           |
| RILEVATO | 43.483 mq |

|                         |         |
|-------------------------|---------|
| SOVRASTRUTTURA STRADALE |         |
| CASSONETTO              | 3.500 m |

SEZIONE N. : 16  
 QT. PROGETTO : 48.738  
 DIST.PROG. : 303.378  
 DIST.PREC. : 3.378  
 DIST.SUCC. : 3.953

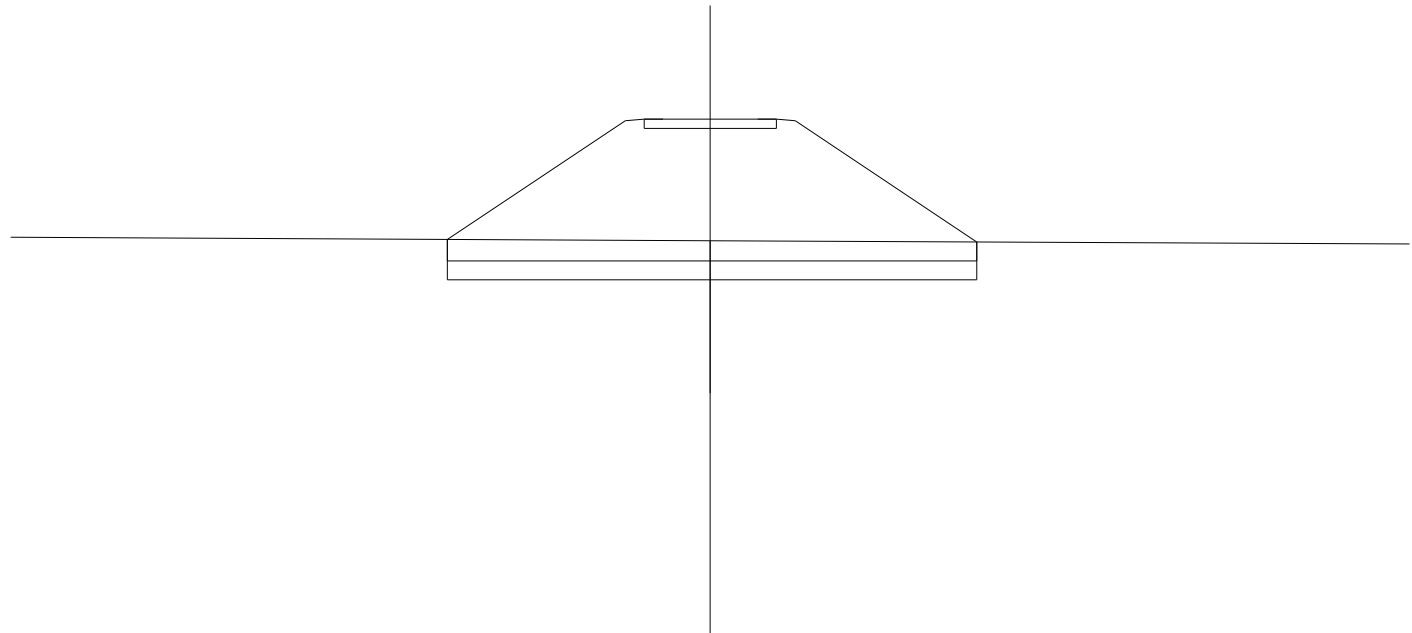

SCALA 1:200

QT.RIF. 35.112

|                        |        |        |        |        |        |        |
|------------------------|--------|--------|--------|--------|--------|--------|
| QUOTE TERRENO          |        |        | 45.519 |        |        |        |
| DIST.PARZIALI TERRENO  | 20.000 |        |        |        | 20.000 |        |
| QUOTE PROGETTO         | 45.552 | 48.688 | 48.738 | 48.488 | 48.738 | 45.486 |
| DIST.PARZIALI PROGETTO | 4.702  | 0.500  | 0.500  | 1.250  | 1.250  | 4.801  |

|                         |           |
|-------------------------|-----------|
| SCAVI E BONIFICHE       |           |
| SCOTICO                 | 14.435 m  |
| BONIFICA                | 7.218 mq  |
| RILEVATI                |           |
| RILEVATO                | 46.000 mq |
| SOVRASTRUTTURA STRADALE |           |
| CASSONETTO              | 3.500 m   |

SEZIONE N. : 17  
 QT. PROGETTO : 48.821  
 DIST.PROG. : 307.331  
 DIST.PREC. : 3.953  
 DIST.SUCC. : 3.954

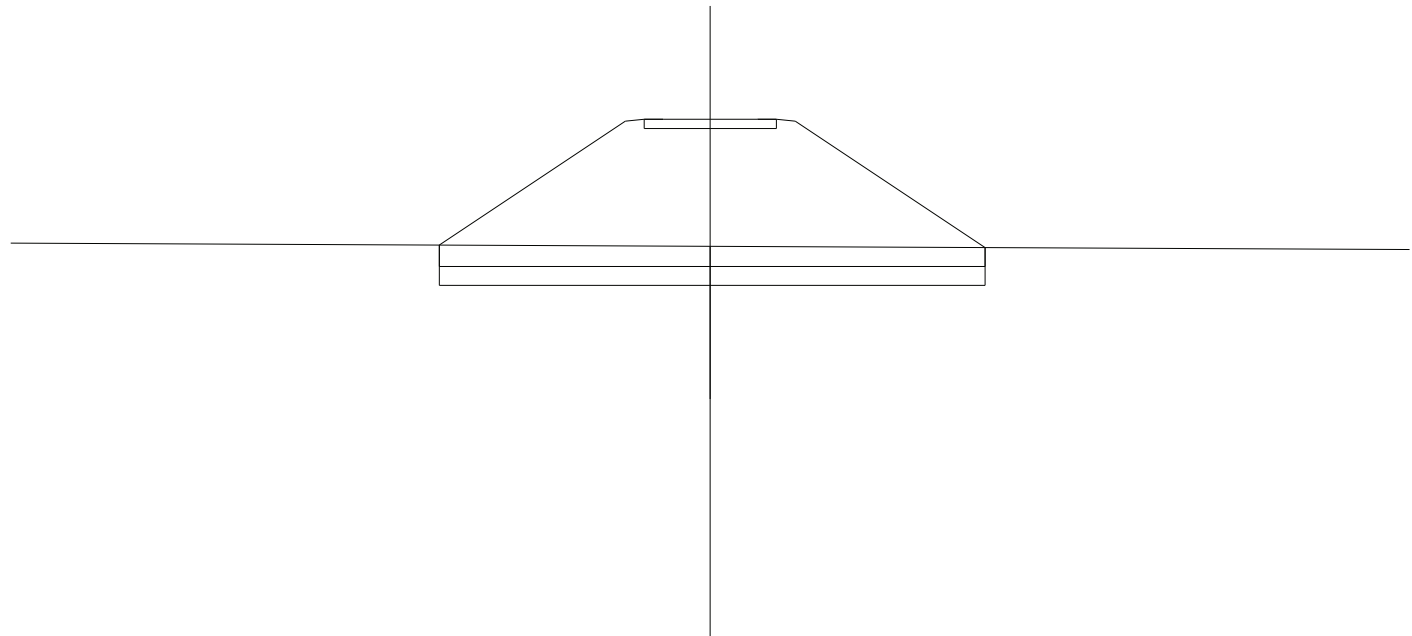

SCALA 1:200

QT.RIF. 35.122

|                        |        |        |        |        |        |        |
|------------------------|--------|--------|--------|--------|--------|--------|
| QUOTE TERRENO          |        |        | 45.457 |        |        |        |
| DIST.PARZIALI TERRENO  | 20.000 |        |        |        | 20.000 |        |
| QUOTE PROGETTO         | 45.491 | 48.771 | 48.821 | 48.571 | 48.821 | 45.423 |
| DIST.PARZIALI PROGETTO | 4.917  | 0.500  | 0.500  | 1.250  | 1.250  | 5.018  |

|                         |           |
|-------------------------|-----------|
| SCAVI E BONIFICHE       |           |
| SCOTICO                 | 14.868 m  |
| BONIFICA                | 7.434 mq  |
| RILEVATI                |           |
| RILEVATO                | 48.565 mq |
| SOVRASTRUTTURA STRADALE |           |
| CASSONETTO              | 3.500 m   |

SEZIONE N. : 18  
 QT. PROGETTO : 48.903  
 DIST.PROG. : 311.285  
 DIST.PREC. : 3.954  
 DIST.SUCC. : 13.715

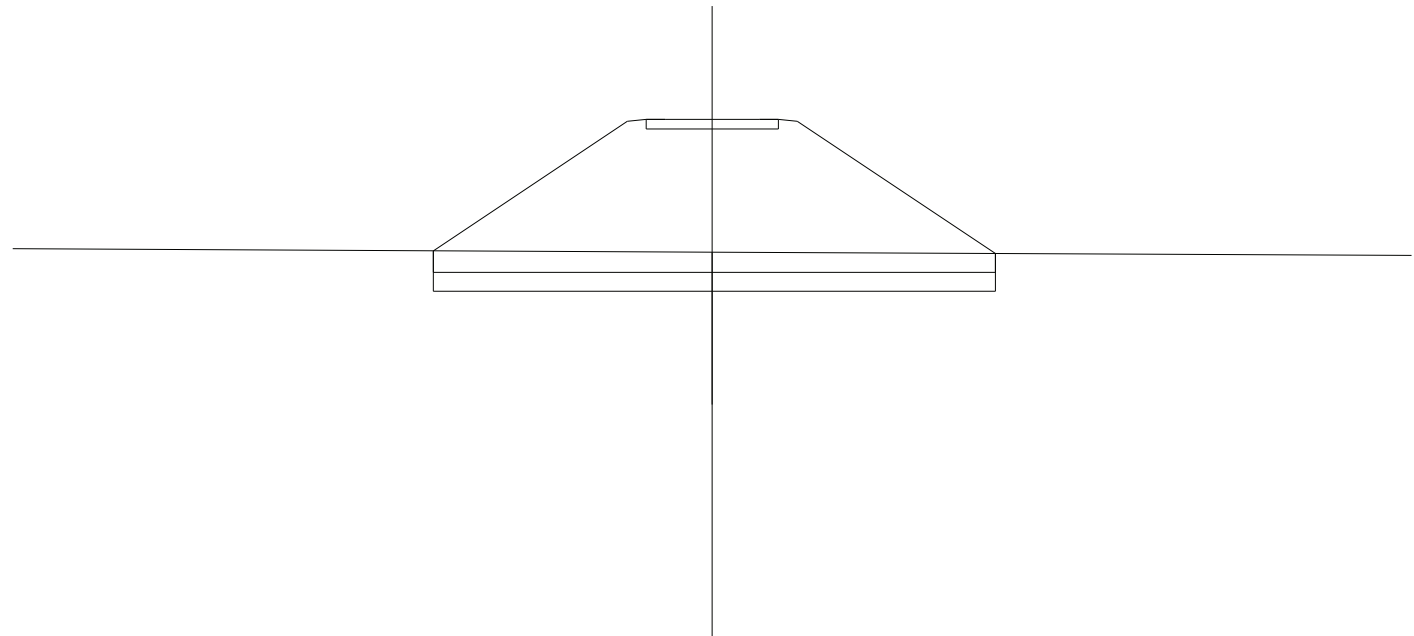

SCALA 1:200

QT.RIF. 35.132

|                        |        |        |        |        |        |        |
|------------------------|--------|--------|--------|--------|--------|--------|
| QUOTE TERRENO          |        |        | 45.396 |        |        |        |
| DIST.PARZIALI TERRENO  | 20.000 |        |        |        | 20.000 |        |
| QUOTE PROGETTO         | 45.430 | 48.853 | 48.903 | 48.653 | 48.903 | 45.361 |
| DIST.PARZIALI PROGETTO | 5.132  | 0.500  | 0.500  | 1.250  | 1.250  | 5.236  |

|                         |           |
|-------------------------|-----------|
| SCAVI E BONIFICHE       |           |
| SCOTICO                 | 16.336 m  |
| BONIFICA                | 8.168 mq  |
| RILEVATI                |           |
| RILEVATO                | 58.116 mq |
| SOVRASTRUTTURA STRADALE |           |
| CASSONETTO              | 3.500 m   |

SEZIONE N. : 19  
 QT. PROGETTO : 49.189  
 DIST.PROG. : 325.000  
 DIST.PREC. : 13.715  
 DIST.SUCC. : 25.000

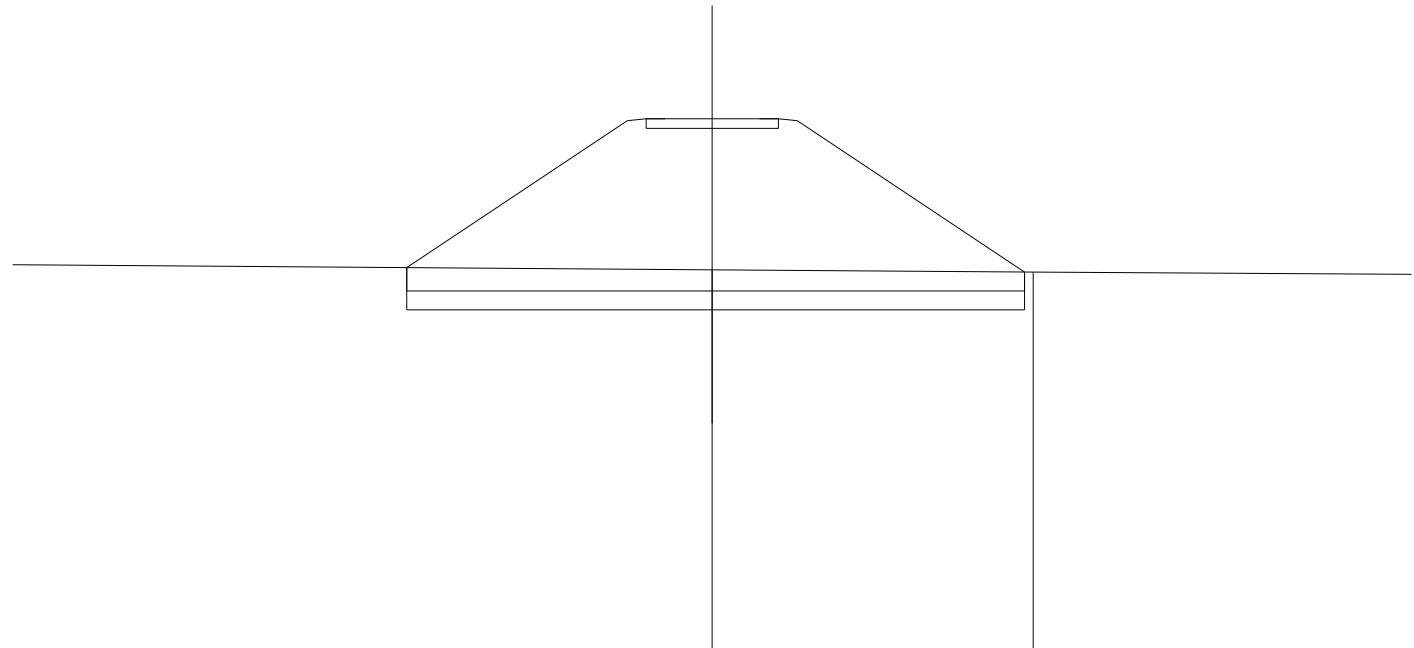

SCALA 1:200

QT.RIF. 35.161

|                        |        |        |  |                                      |        |        |
|------------------------|--------|--------|--|--------------------------------------|--------|--------|
| QUOTE TERRENO          |        |        | 45.192   |                                      | 45.131 |        |
| DIST.PARZIALI TERRENO  | 20.000 |        |  | 8.489                                |        | 11.511 |
| QUOTE PROGETTO         |        | 45.250 | 49.139<br>49.189<br>48.939<br>49.189<br>48.939     | 49.189<br>48.939<br>49.189<br>49.139 |        | 45.133 |
| DIST.PARZIALI PROGETTO |        | 5.830  | 0.500<br>0.500<br>1.250<br>1.250<br>0.500<br>0.500 | 6.006                                |        |        |

|                         |           |
|-------------------------|-----------|
| SCAVI E BONIFICHE       |           |
| SCOTICO                 | 18.738 m  |
| BONIFICA                | 9.370 mq  |
| RILEVATI                |           |
| RILEVATO                | 73.681 mq |
| SOVRASTRUTTURA STRADALE |           |
| CASSONETTO              | 3.500 m   |

SEZIONE N. : 20  
 QT. PROGETTO : 49.711  
 DIST.PROG. : 350.000  
 DIST.PREC. : 25.000  
 DIST.SUCC. : 25.000

SCALA 1:200

QT.RIF. 35.310

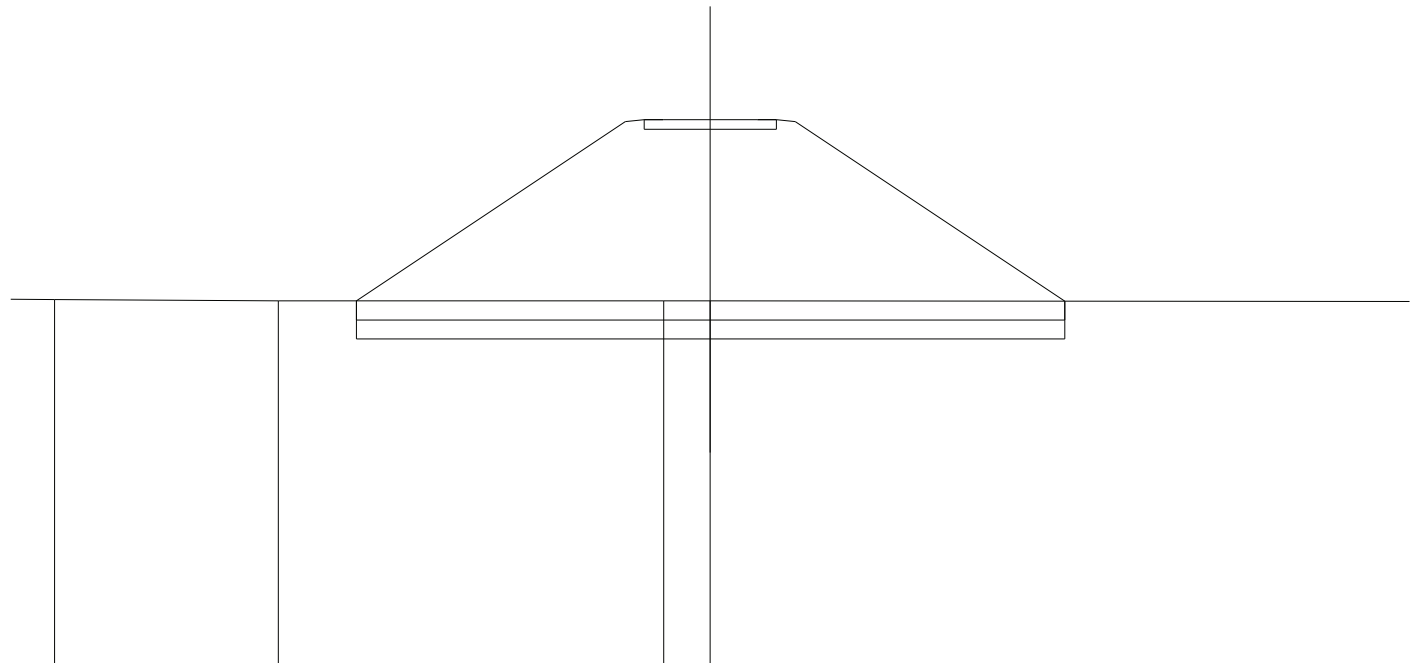

|                        |        |        |  |                                      |        |
|------------------------|--------|--------|--|--------------------------------------|--------|
| QUOTE TERRENO          | 44.952 | 44.917 | 44.917   | 44.916                               |        |
| DIST.PARZIALI TERRENO  | 5.917  | 10.197 | 1.232  | 20.000                               |        |
| QUOTE PROGETTO         |        | 44.917 | 49.661<br>49.711<br>49.461<br>49.711<br>49.461     | 49.711<br>49.461<br>49.711<br>49.661 | 44.909 |
| DIST.PARZIALI PROGETTO |        | 7.113  | 0.500<br>0.500<br>1.250<br>1.250<br>0.500<br>0.500 | 7.125                                |        |

|                         |           |
|-------------------------|-----------|
| SCAVI E BONIFICHE       |           |
| SCOTICO                 | 18.061 m  |
| BONIFICA                | 9.031 mq  |
| RILEVATI                |           |
| RILEVATO                | 73.326 mq |
| SOVRASTRUTTURA STRADALE |           |
| CASSONETTO              | 3.500 m   |

SEZIONE N. : 21  
 QT. PROGETTO : 50.233  
 DIST.PROG. : 375.000  
 DIST.PREC. : 25.000  
 DIST.SUCC. : 3.327

SCALA 1:200

QT.RIF. 35.818

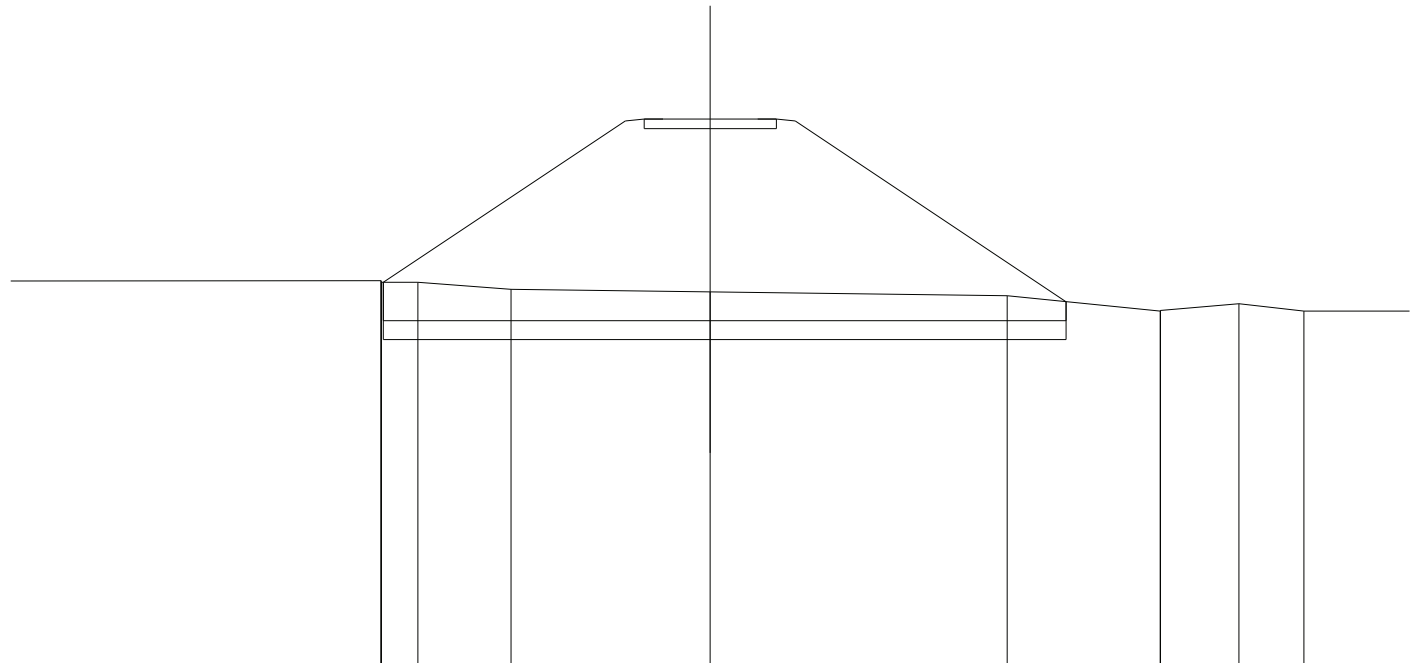

|                        |        |        |        |        |        |        |        |        |        |        |        |        |        |        |        |
|------------------------|--------|--------|--------|--------|--------|--------|--------|--------|--------|--------|--------|--------|--------|--------|--------|
| QUOTE TERRENO          |        | 45.957 | 45.939 | 45.916 | 45.921 | 45.730 |        | 45.662 |        | 45.561 |        | 45.152 | 45.176 | 45.350 | 45.155 |
| DIST.PARZIALI TERRENO  | 10.162 | 0.963  | 2.471  |        |        | 5.266  |        | 7.853  |        | 4.051  |        | 2.081  | 1.715  | 4.299  |        |
| QUOTE PROGETTO         |        | 45.916 |        |        |        | 50.183 | 50.233 | 49.983 | 50.233 | 49.983 | 50.233 | 50.233 | 50.183 |        |        |
| DIST.PARZIALI PROGETTO |        |        | 6.396  |        |        | 0.500  | 0.500  | 1.250  | 1.250  | 0.500  | 0.500  | 7.165  |        |        | 45.403 |

|                         |           |
|-------------------------|-----------|
| SCAVI E BONIFICHE       |           |
| SCOTICO                 | 18.390 m  |
| BONIFICA                | 9.195 mq  |
| RILEVATI                |           |
| RILEVATO                | 78.107 mq |
| SOVRASTRUTTURA STRADALE |           |
| CASSONETTO              | 3.500 m   |

SEZIONE N. : 22  
 QT. PROGETTO : 50.302  
 DIST.PROG. : 378.327  
 DIST.PREC. : 3.327  
 DIST.SUCC. : 0.168

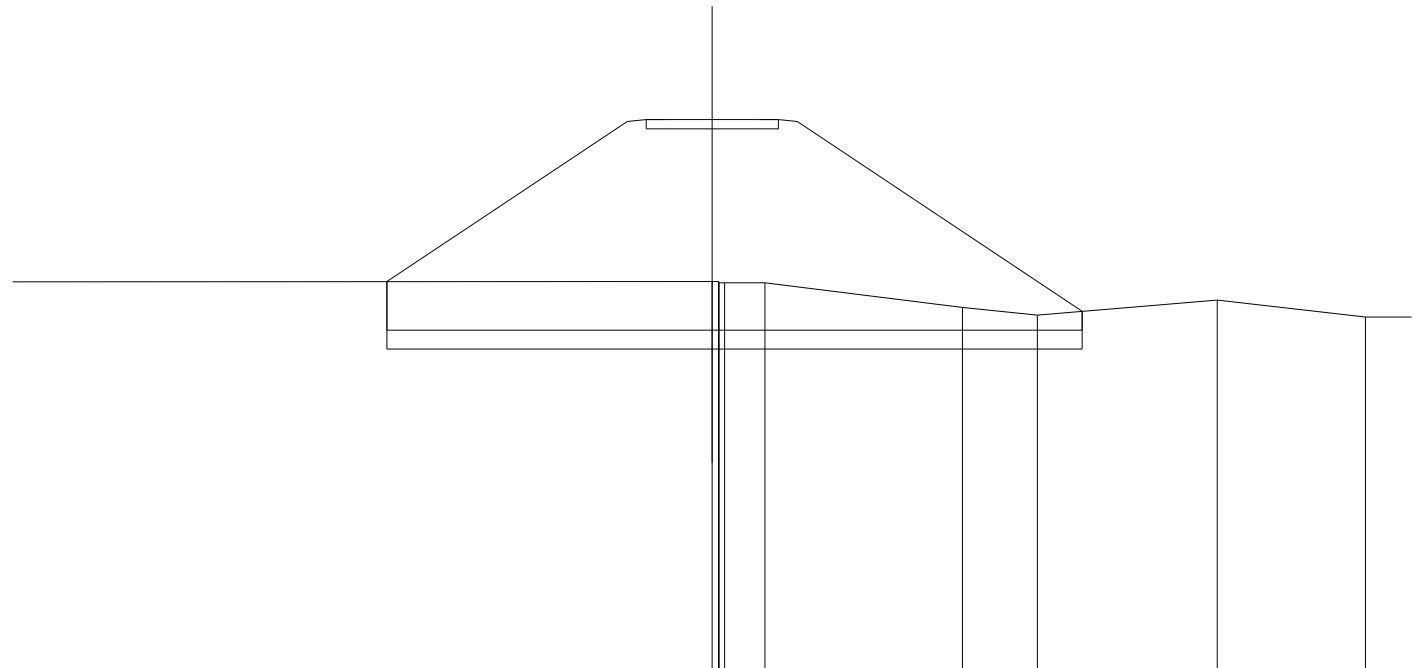

SCALA 1:200

|                        |        |       |       |        |        |        |        |        |        |        |        |        |
|------------------------|--------|-------|-------|--------|--------|--------|--------|--------|--------|--------|--------|--------|
| QUOTE TERRENO          |        |       |       | 46.019 | 46.019 | 45.979 | 45.980 | 45.979 | 45.327 | 45.127 | 45.527 | 45.081 |
| DIST.PARZIALI TERRENO  | 20.000 |       |       | 1.069  | 5.223  | 1.983  | 4.756  | 3.918  | 2.727  |        |        |        |
| QUOTE PROGETTO         | 46.013 |       |       | 50.252 | 50.302 | 50.052 | 50.302 | 50.052 | 50.302 | 50.252 | 45.227 |        |
| DIST.PARZIALI PROGETTO | 6.356  | 0.500 | 0.500 | 1.250  | 1.250  | 0.500  | 0.500  | 7.534  |        |        |        |        |



|                         |           |
|-------------------------|-----------|
| SCAVI E BONIFICHE       |           |
| SCOTICO                 | 18.380 m  |
| BONIFICA                | 9.191 mq  |
| RILEVATI                |           |
| RILEVATO                | 77.961 mq |
| SOVRASTRUTTURA STRADALE |           |
| CASSONETTO              | 3.500 m   |

SEZIONE N. : 23  
 QT. PROGETTO : 50.306  
 DIST.PROG. : 378.495  
 DIST.PREC. : 0.168  
 DIST.SUCC. : 0.168

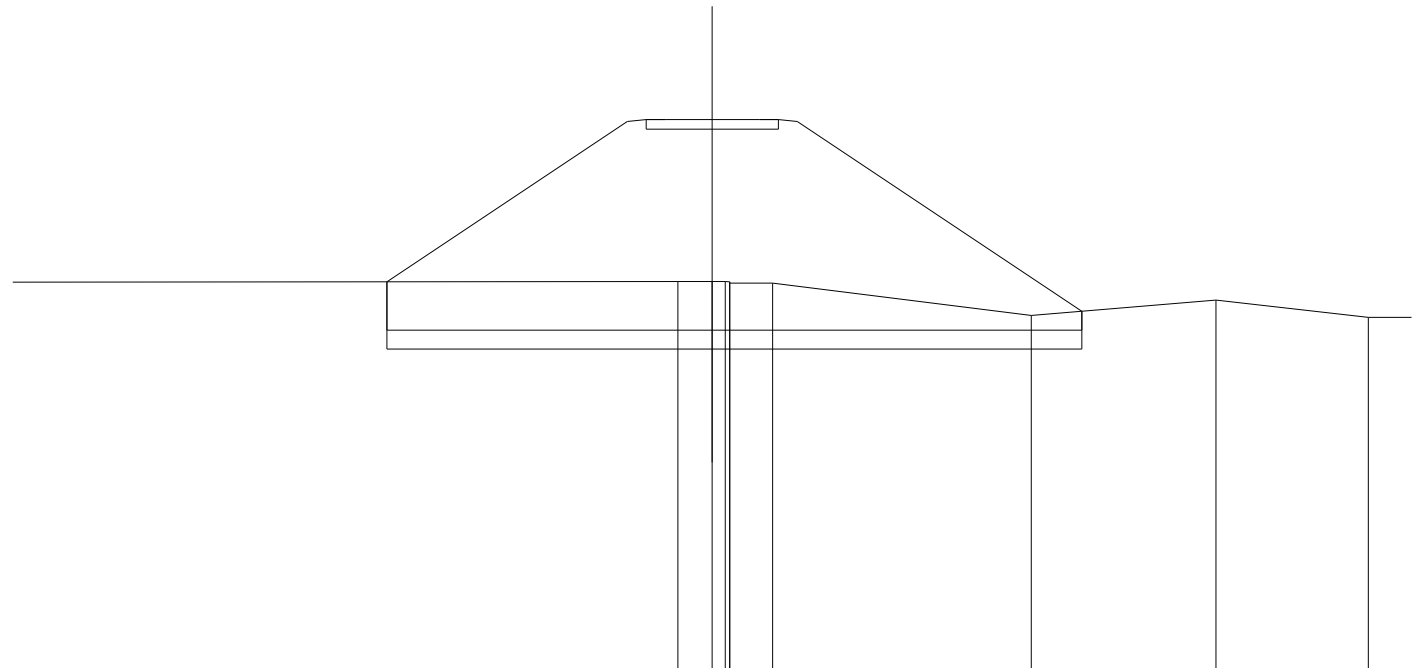

SCALA 1:200

|                        |        |  |  |        |        |        |        |        |        |        |        |        |
|------------------------|--------|--|--|--------|--------|--------|--------|--------|--------|--------|--------|--------|
| QUOTE TERRENO          |        |  |  | 46.021 | 46.021 | 46.021 | 46.019 | 45.980 | 45.979 | 45.126 | 45.536 | 45.077 |
| DIST.PARZIALI TERRENO  | 19.091 |  |  | 0.909  | 0.343  | 1.136  |        | 6.835  |        | 4.889  | 4.029  | 2.647  |
| QUOTE PROGETTO         | 46.016 |  |  | 50.256 | 50.306 | 50.056 | 50.306 | 50.056 | 50.306 | 45.238 |        |        |
| DIST.PARZIALI PROGETTO | 6.357  |  |  | 0.500  | 0.500  | 1.250  | 1.250  | 0.500  | 0.500  | 7.523  |        |        |

|                         |           |
|-------------------------|-----------|
| SCAVI E BONIFICHE       |           |
| SCOTICO                 | 18.370 m  |
| BONIFICA                | 9.185 mq  |
| RILEVATI                |           |
| RILEVATO                | 77.810 mq |
| SOVRASTRUTTURA STRADALE |           |
| CASSONETTO              | 3.500 m   |

SEZIONE N. : 24  
 QT. PROGETTO : 50.309  
 DIST.PROG. : 378.663  
 DIST.PREC. : 0.168  
 DIST.SUCC. : 9.527

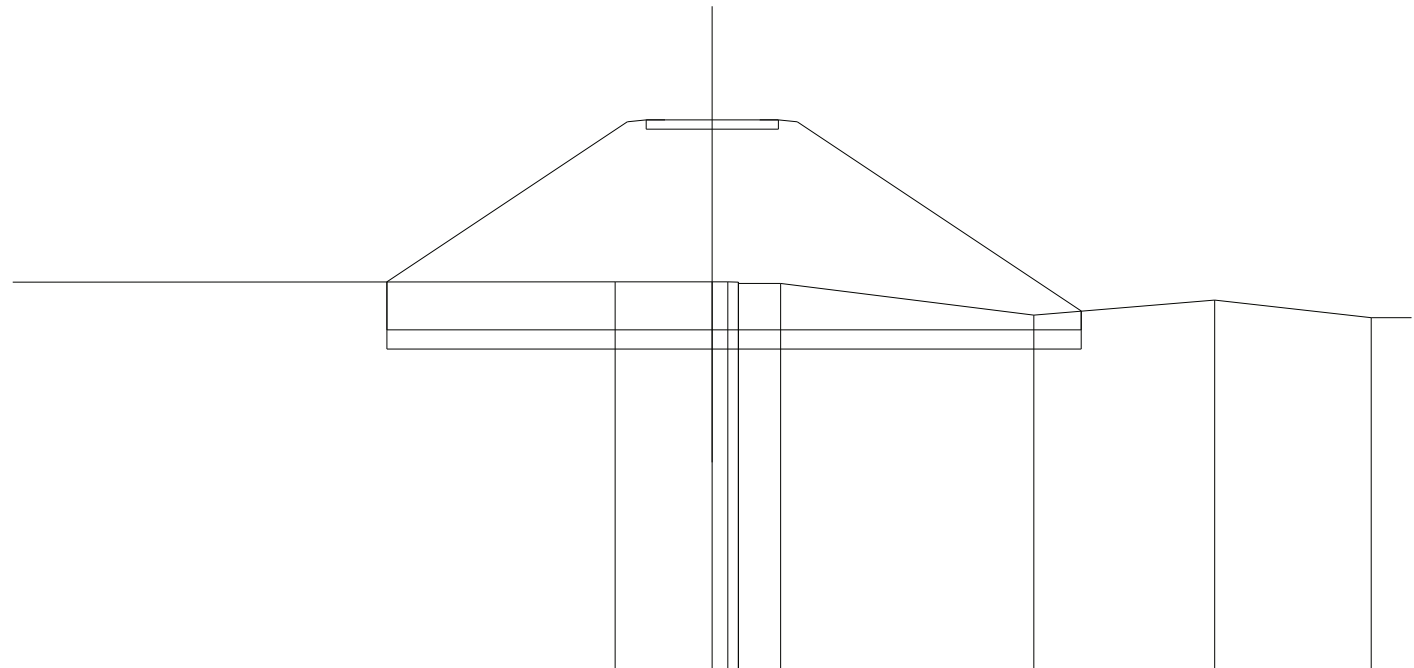

SCALA 1:200

QT.RIF. 35.779

|                        |        |        |        |        |        |        |        |       |        |  |        |
|------------------------|--------|--------|--------|--------|--------|--------|--------|-------|--------|--|--------|
| QUOTE TERRENO          |        |        | 46.023 |        | 46.022 |        | 45.143 |       | 45.544 |  | 45.073 |
| DIST.PARZIALI TERRENO  | 17.427 |        | 2.573  | 0.413  | 1.113  | 6.696  | 4.790  | 4.141 | 2.568  |  |        |
| QUOTE PROGETTO         |        | 46.019 | 50.259 | 50.309 | 50.059 | 50.309 | 45.249 |       |        |  |        |
| DIST.PARZIALI PROGETTO |        | 6.358  | 0.500  | 0.500  | 1.250  | 1.250  | 7.512  |       |        |  |        |

|                         |           |
|-------------------------|-----------|
| SCAVI E BONIFICHE       |           |
| SCOTICO                 | 17.615 m  |
| BONIFICA                | 8.808 mq  |
| RILEVATI                |           |
| RILEVATO                | 65.857 mq |
| SOVRASTRUTTURA STRADALE |           |
| CASSONETTO              | 3.500 m   |

SEZIONE N. : 25  
 QT. PROGETTO : 50.490  
 DIST.PROG. : 388.190  
 DIST.PREC. : 9.527  
 DIST.SUCC. : 0.010

SCALA 1:200

QT.RIF. 36.273

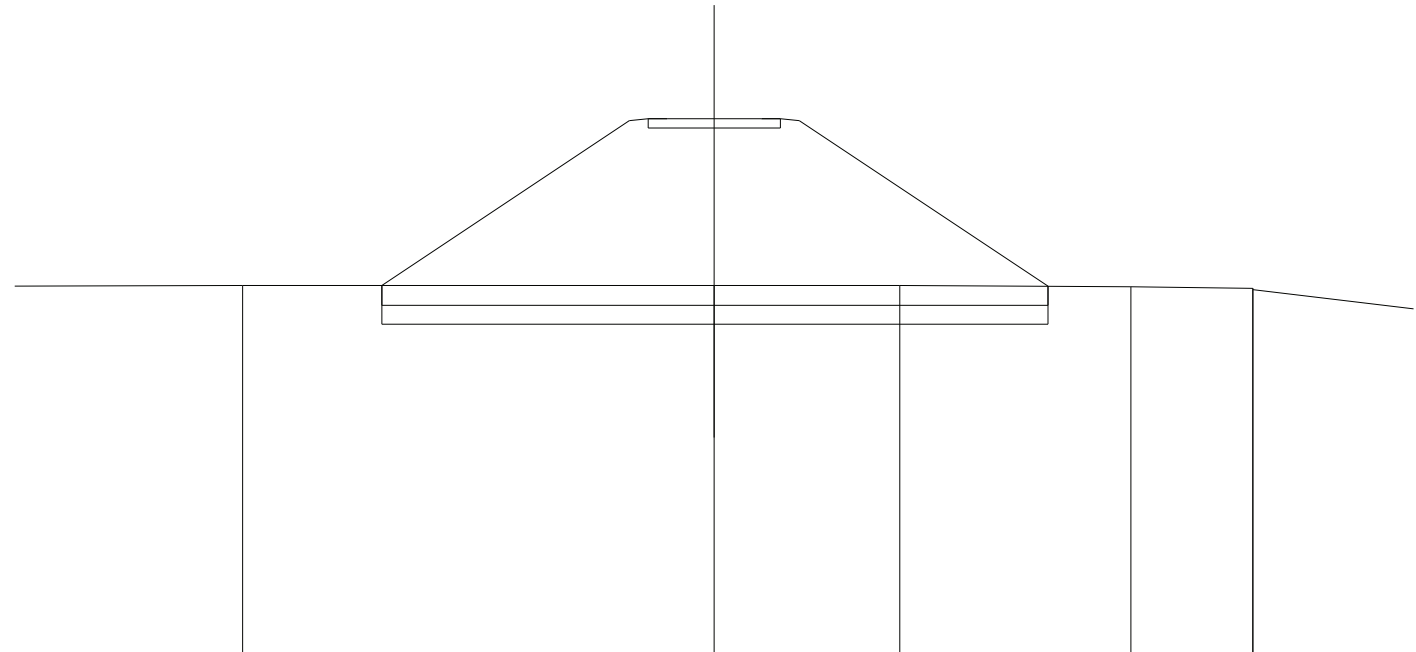

|                        |        |                                      |                                      |        |                  |
|------------------------|--------|--------------------------------------|--------------------------------------|--------|------------------|
| QUOTE TERRENO          | 46.076 | 46.078                               | 46.078                               | 46.043 | 46.000<br>45.966 |
| DIST.PARZIALI TERRENO  | 7.283  | 12.478                               | 4.907                                | 6.115  | 3.224<br>5.751   |
| QUOTE PROGETTO         | 46.076 | 50.440<br>50.490<br>50.240<br>50.490 | 50.240<br>50.490<br>50.490<br>50.440 | 46.056 |                  |
| DIST.PARZIALI PROGETTO |        | 6.542                                | 1.250<br>1.250                       | 6.573  |                  |

|                         |           |
|-------------------------|-----------|
| SCAVI E BONIFICHE       |           |
| SCOTICO                 | 17.615 m  |
| BONIFICA                | 8.808 mq  |
| RILEVATI                |           |
| RILEVATO                | 65.864 mq |
| SOVRASTRUTTURA STRADALE |           |
| CASSONETTO              | 3.500 m   |

SEZIONE N. : 26  
 QT. PROGETTO : 50.490  
 DIST.PROG. : 388.200  
 DIST.PREC. : 0.010  
 DIST.SUCC. : 11.800

SCALA 1:200

QT.RIF. 36.273

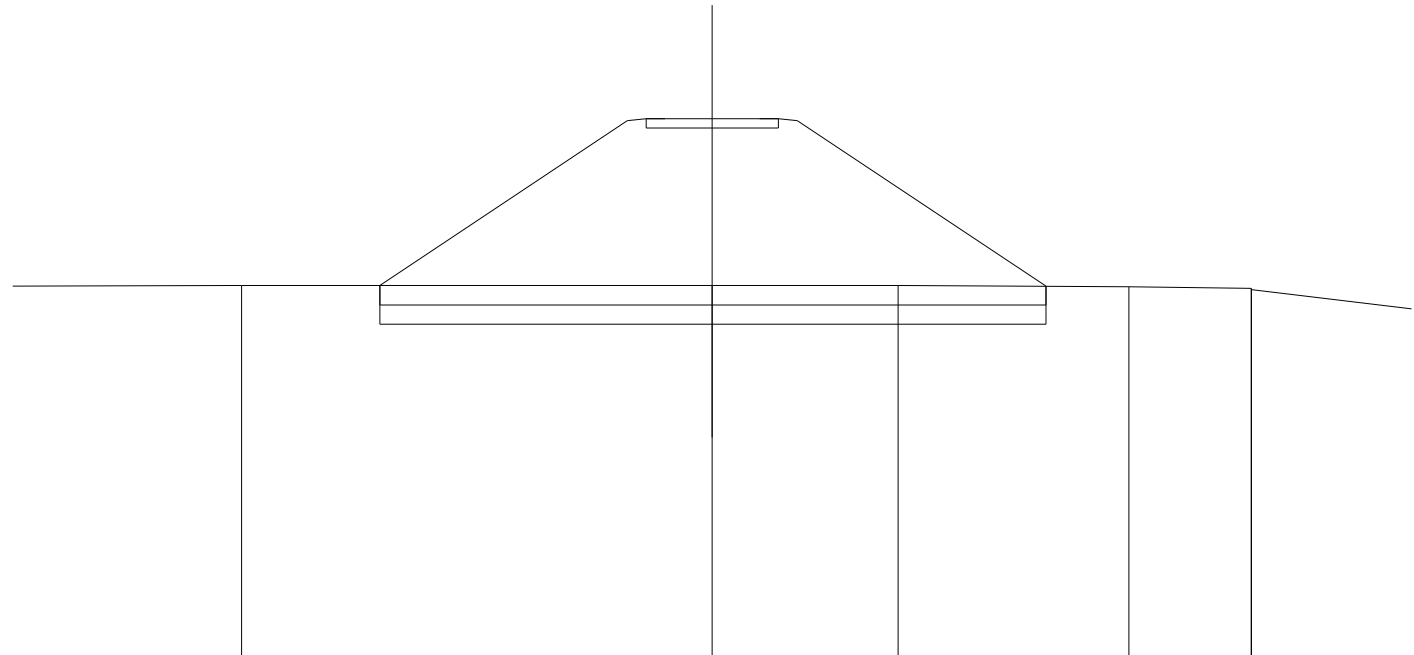

|                        |       |        |        |                                      |                                  |                                      |                |        |       |                  |
|------------------------|-------|--------|--------|--------------------------------------|----------------------------------|--------------------------------------|----------------|--------|-------|------------------|
| QUOTE TERRENO          |       | 46.076 |        | 46.078                               |                                  | 46.078                               |                | 46.043 |       | 46.000<br>45.966 |
| DIST.PARZIALI TERRENO  | 7.299 |        | 12.448 |                                      | 4.912                            |                                      | 6.106          |        | 3.237 | 5.741            |
| QUOTE PROGETTO         |       | 46.077 |        | 50.440<br>50.490<br>50.240<br>50.490 |                                  | 50.240<br>50.490<br>50.490<br>50.440 |                | 46.056 |       |                  |
| DIST.PARZIALI PROGETTO |       |        | 6.542  |                                      | 0.500<br>0.500<br>1.250<br>1.250 |                                      | 0.500<br>0.500 |        | 6.573 |                  |

|                         |           |
|-------------------------|-----------|
| RILEVATI                |           |
| RILEVATO                | 13.890 mq |
| SOVRASTRUTTURA STRADALE |           |
| CASSONETTO (BANCHINA)   | 1.000 m   |
| CASSONETTO              | 2.500 m   |

SEZIONE N. : 27  
 QT. PROGETTO : 50.500  
 DIST.PROG. : 400.000  
 DIST.PREC. : 11.800  
 DIST.SUCC. : 5.390

SCALA 1:200

QT.RIF. 36.763

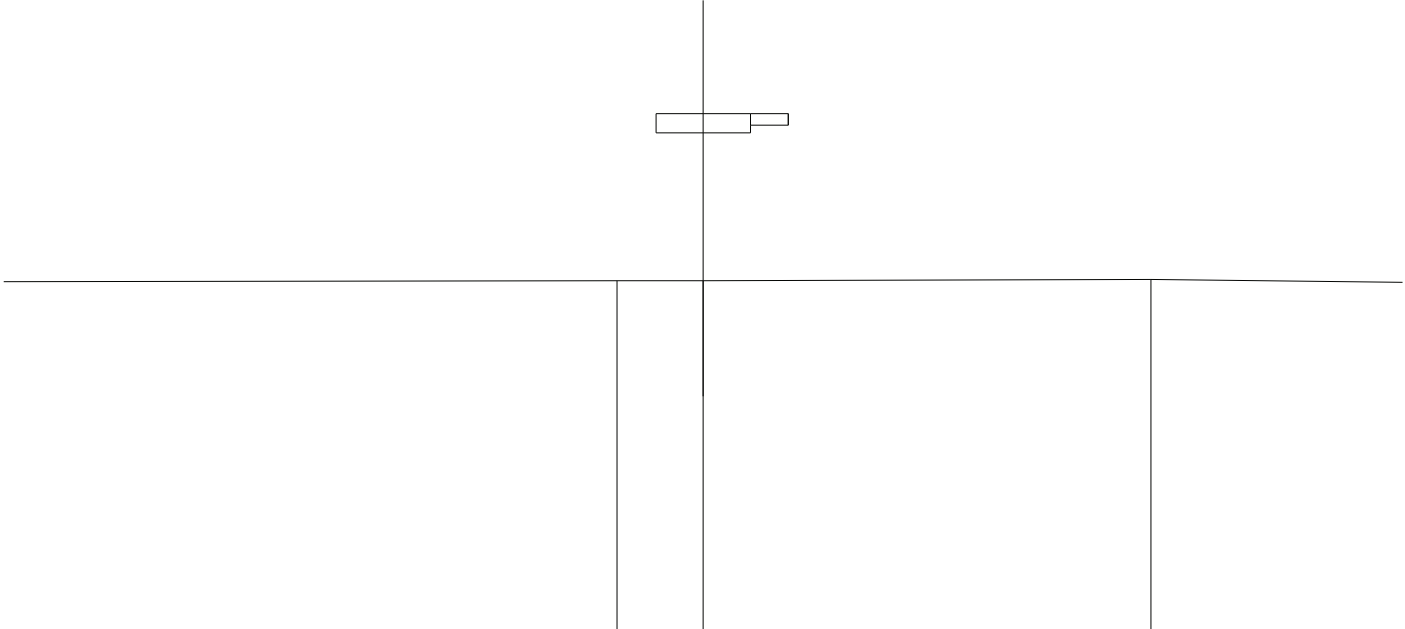

|                        |        |        |                            |        |                                      |
|------------------------|--------|--------|----------------------------|--------|--------------------------------------|
| QUOTE TERRENO          |        | 46.082 | 46.088                     |        | 46.119                               |
| DIST.PARZIALI TERRENO  | 17.718 | 2.282  |                            | 11.841 | 8.159                                |
| QUOTE PROGETTO         |        |        | 50.500<br>50.000<br>50.000 |        | 50.000<br>50.200<br>50.200<br>50.500 |
| DIST.PARZIALI PROGETTO |        |        | 1.250<br>1.250             | 1.000  |                                      |

|                         |           |
|-------------------------|-----------|
| RILEVATI                |           |
| RILEVATO                | 13.899 mq |
| SOVRASTRUTTURA STRADALE |           |
| CASSONETTO (BANCHINA)   | 1.000 m   |
| CASSONETTO              | 2.500 m   |

SEZIONE N. : 28  
 QT. PROGETTO : 50.500  
 DIST.PROG. : 405.390  
 DIST.PREC. : 5.390  
 DIST.SUCC. : 0.010

SCALA 1:200

QT.RIF. 36.781

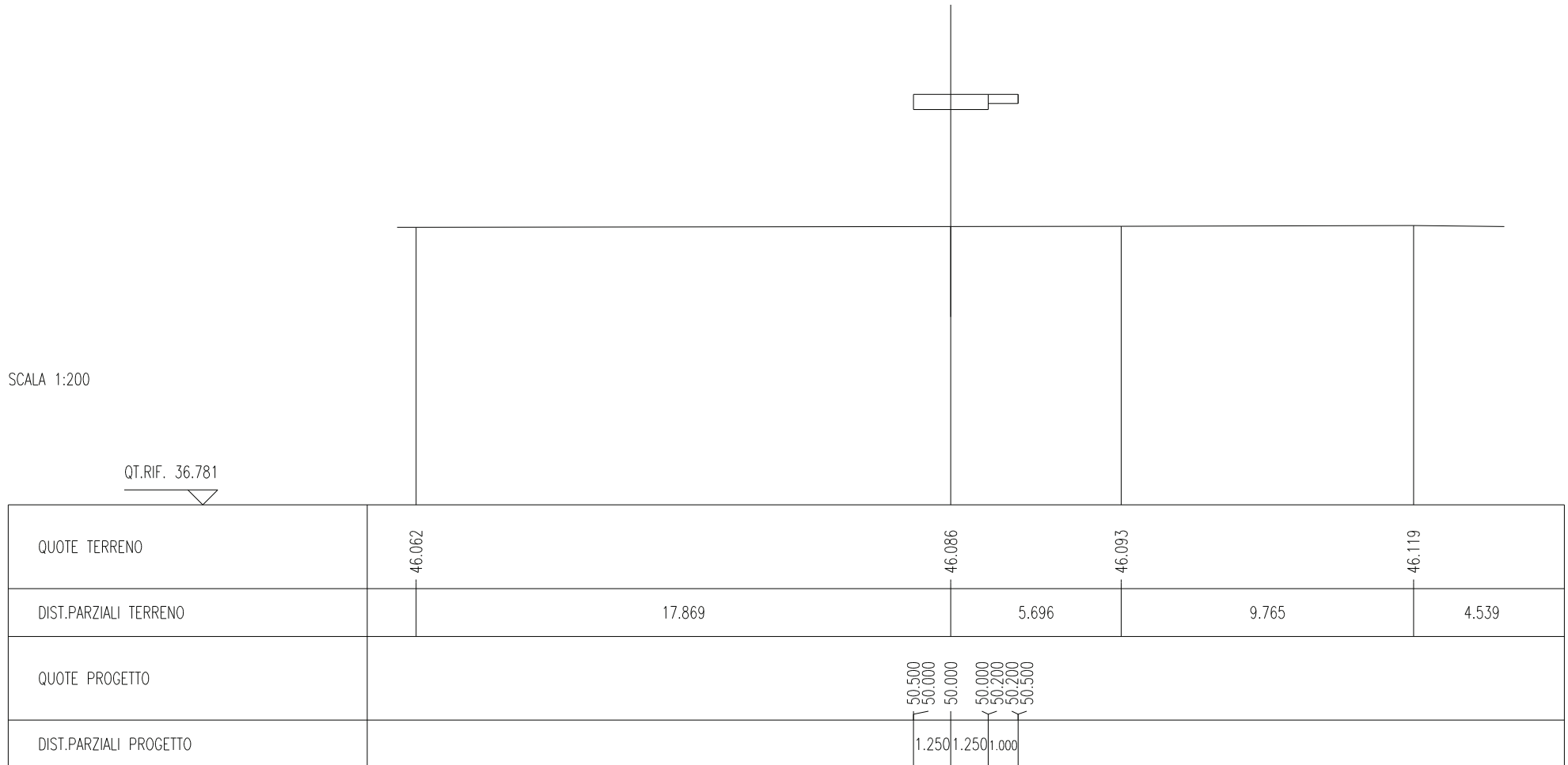

|                         |           |
|-------------------------|-----------|
| RILEVATI                |           |
| RILEVATO                | 13.899 mq |
| SOVRASTRUTTURA STRADALE |           |
| CASSONETTO (BANCHINA)   | 1.000 m   |
| CASSONETTO              | 2.500 m   |

SEZIONE N. : 29  
 QT. PROGETTO : 50.500  
 DIST.PROG. : 405.400  
 DIST.PREC. : 0.010  
 DIST.SUCC. : 19.600

SCALA 1:200

QT.RIF. 36.781

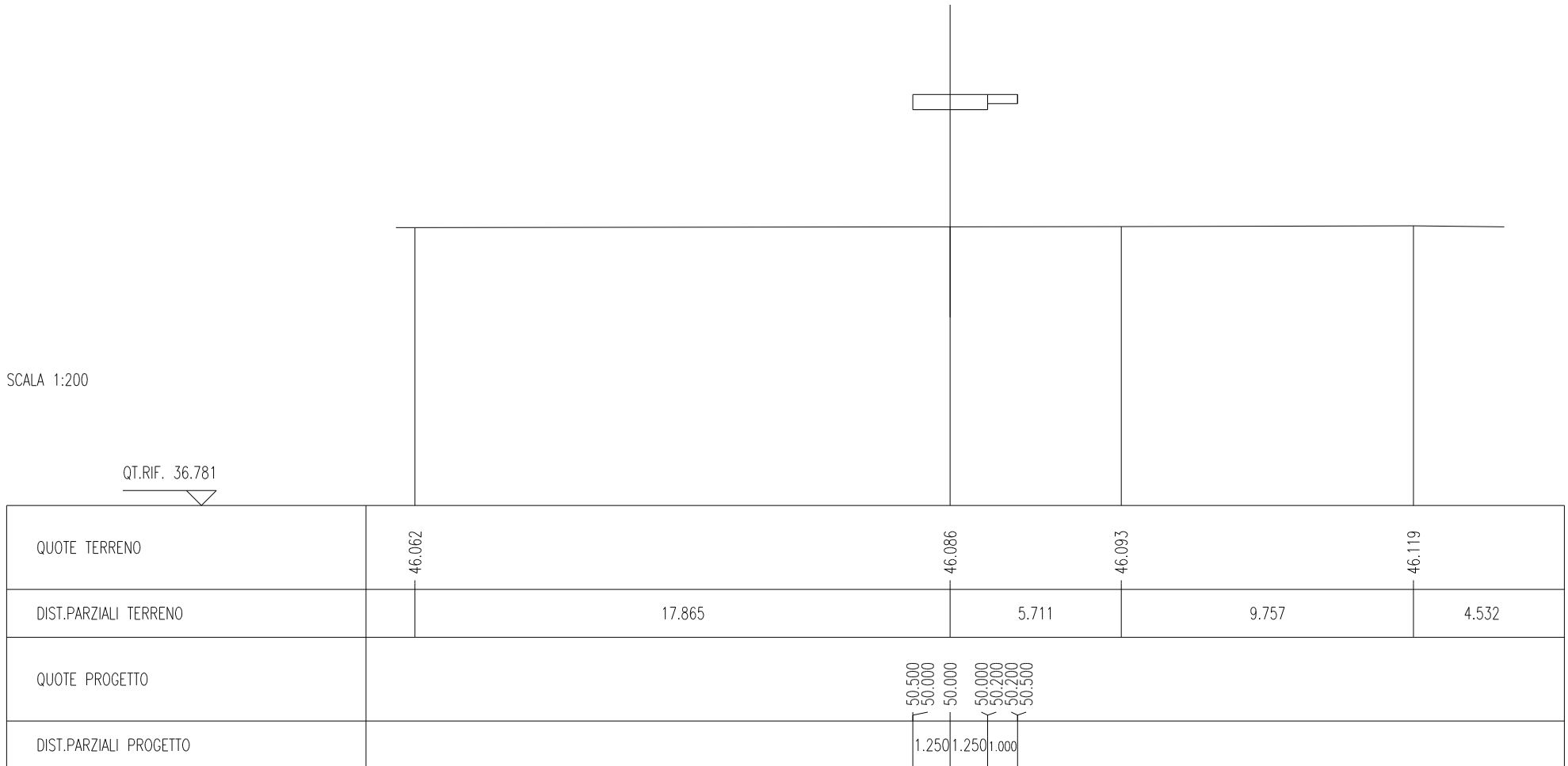

|                         |           |
|-------------------------|-----------|
| SCAVI E BONIFICHE       |           |
| SCOTICO                 | 17.577 m  |
| BONIFICA                | 8.789 mq  |
| RILEVATI                |           |
| RILEVATO                | 65.627 mq |
| SOVRASTRUTTURA STRADALE |           |
| CASSONETTO              | 3.500 m   |

SEZIONE N. : 30  
 QT. PROGETTO : 50.500  
 DIST.PROG. : 425.000  
 DIST.PREC. : 19.600  
 DIST.SUCC. : 25.000

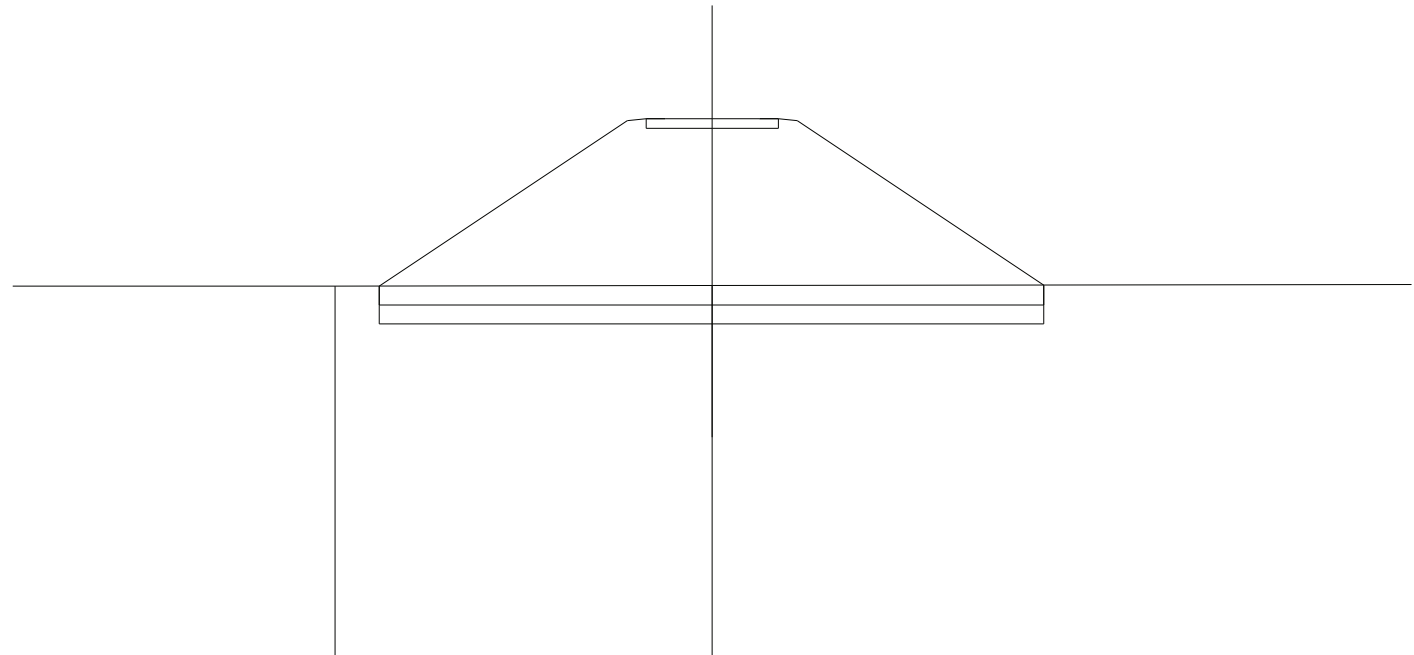

SCALA 1:200

QT.RIF. 36.288

|                        |        |  |  |       |       |       |        |  |
|------------------------|--------|--|--|-------|-------|-------|--------|--|
| QUOTE TERRENO          | 46.075 |  | 46.089   |       |       |       |        |  |
| DIST.PARZIALI TERRENO  | 10.019 |  | 9.981  |       |       |       | 20.000 |  |
| QUOTE PROGETTO         | 46.077 |  | 50.450<br>50.500<br>50.250<br>50.500<br>50.250<br>50.500<br>50.450 |       |       |       | 46.100 |  |
| DIST.PARZIALI PROGETTO | 6.556  |  | 1.250  | 1.250 | 0.500 | 0.500 | 6.521  |  |



|                         |           |
|-------------------------|-----------|
| SCAVI E BONIFICHE       |           |
| SCOTICO                 | 16.181 m  |
| BONIFICA                | 8.091 mq  |
| RILEVATI                |           |
| RILEVATO                | 56.288 mq |
| SOVRASTRUTTURA STRADALE |           |
| CASSONETTO              | 3.500 m   |

SEZIONE N. : 31  
 QT. PROGETTO : 50.042  
 DIST.PROG. : 450.000  
 DIST.PREC. : 25.000  
 DIST.SUCC. : 16.184

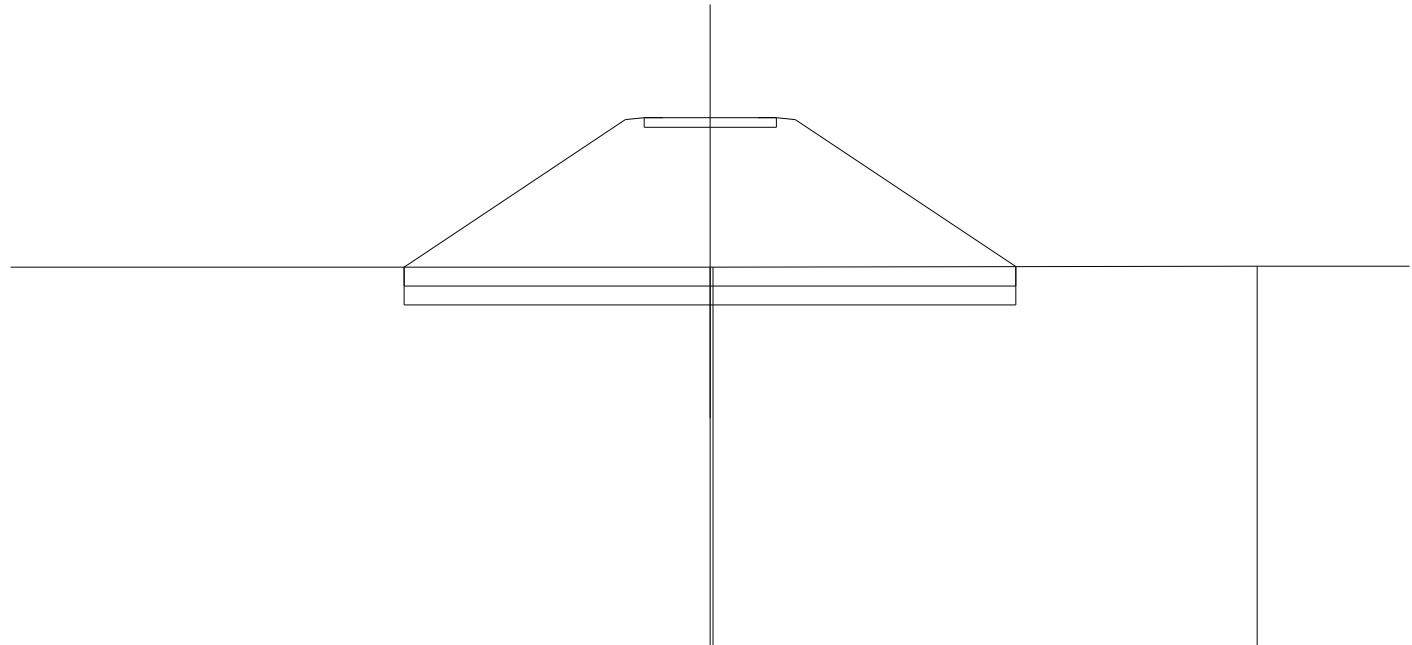

SCALA 1:200

QT.RIF. 36.066

|                        |        |        |  |  |        |        |
|------------------------|--------|--------|--|--|--------|--------|
| QUOTE TERRENO          |        |        |  | 46.093<br>46.093   |        | 46.112 |
| DIST.PARZIALI TERRENO  | 20.000 |        |  |  | 14.391 | 5.534  |
| QUOTE PROGETTO         |        | 46.089 |  | 49.992<br>50.042<br>49.792<br>50.042<br>49.792<br>50.042<br>49.992 |        | 46.103 |
| DIST.PARZIALI PROGETTO |        | 5.851  | 0.500<br>0.500<br>1.250<br>1.250<br>0.500<br>0.500 |  | 5.830  |        |

|                         |           |
|-------------------------|-----------|
| SCAVI E BONIFICHE       |           |
| SCOTICO                 | 15.006 m  |
| BONIFICA                | 7.503 mq  |
| RILEVATI                |           |
| RILEVATO                | 48.942 mq |
| SOVRASTRUTTURA STRADALE |           |
| CASSONETTO              | 3.500 m   |

SEZIONE N. : 32  
 QT. PROGETTO : 49.656  
 DIST.PROG. : 466.184  
 DIST.PREC. : 16.184  
 DIST.SUCC. : 8.816

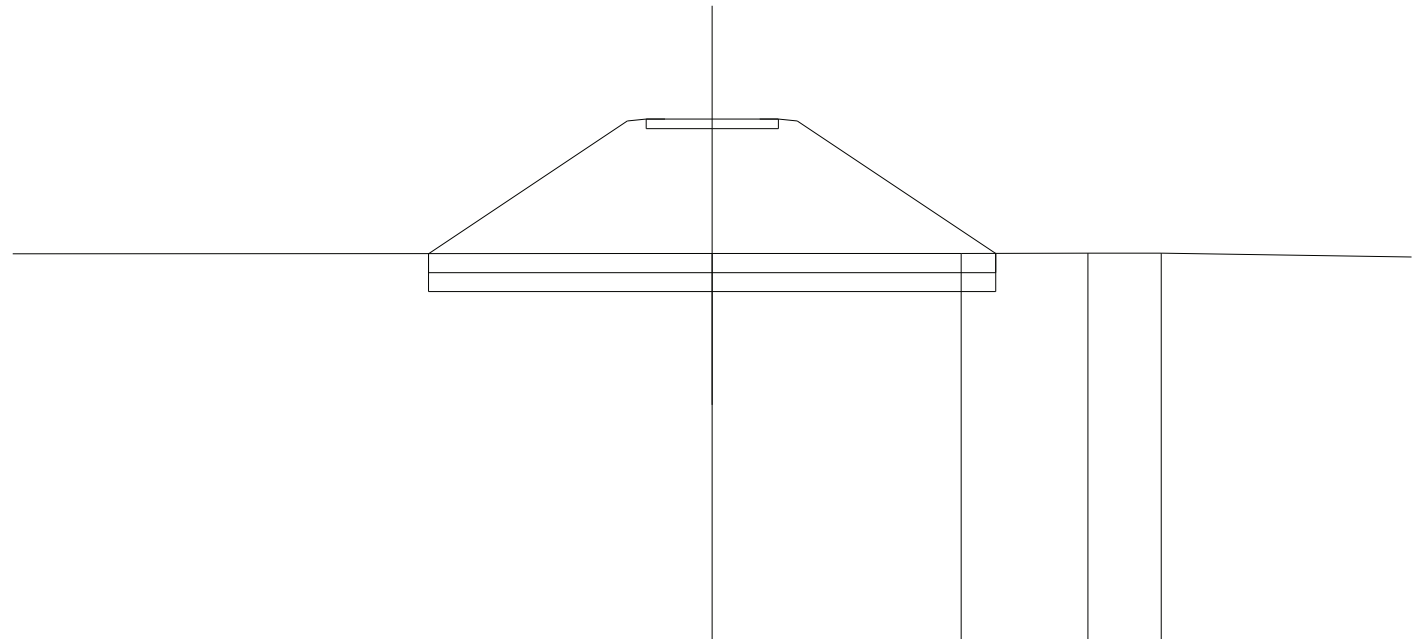

SCALA 1:200

QT.RIF. 35.877

|                        |        |        |                |                |                            |                |       |        |  |        |
|------------------------|--------|--------|----------------|----------------|----------------------------|----------------|-------|--------|--|--------|
| QUOTE TERRENO          |        |        |                | 46.101         |                            | 46.104         |       | 46.108 |  | 46.109 |
| DIST.PARZIALI TERRENO  | 20.000 |        |                |                | 6.585                      |                | 3.349 | 1.938  |  | 8.127  |
| QUOTE PROGETTO         |        | 46.098 |                |                | 49.606<br>49.656<br>49.406 |                |       |        |  | 46.105 |
| DIST.PARZIALI PROGETTO |        | 5.258  | 0.500<br>0.500 | 1.250<br>1.250 |                            | 0.500<br>0.500 | 5.248 |        |  |        |

|                         |           |
|-------------------------|-----------|
| SCAVI E BONIFICHE       |           |
| SCOTICO                 | 14.507 m  |
| BONIFICA                | 7.254 mq  |
| RILEVATI                |           |
| RILEVATO                | 46.052 mq |
| SOVRASTRUTTURA STRADALE |           |
| CASSONETTO              | 3.500 m   |

SEZIONE N. : 33  
 QT. PROGETTO : 49.445  
 DIST.PROG. : 475.000  
 DIST.PREC. : 8.816  
 DIST.SUCC. : 25.000

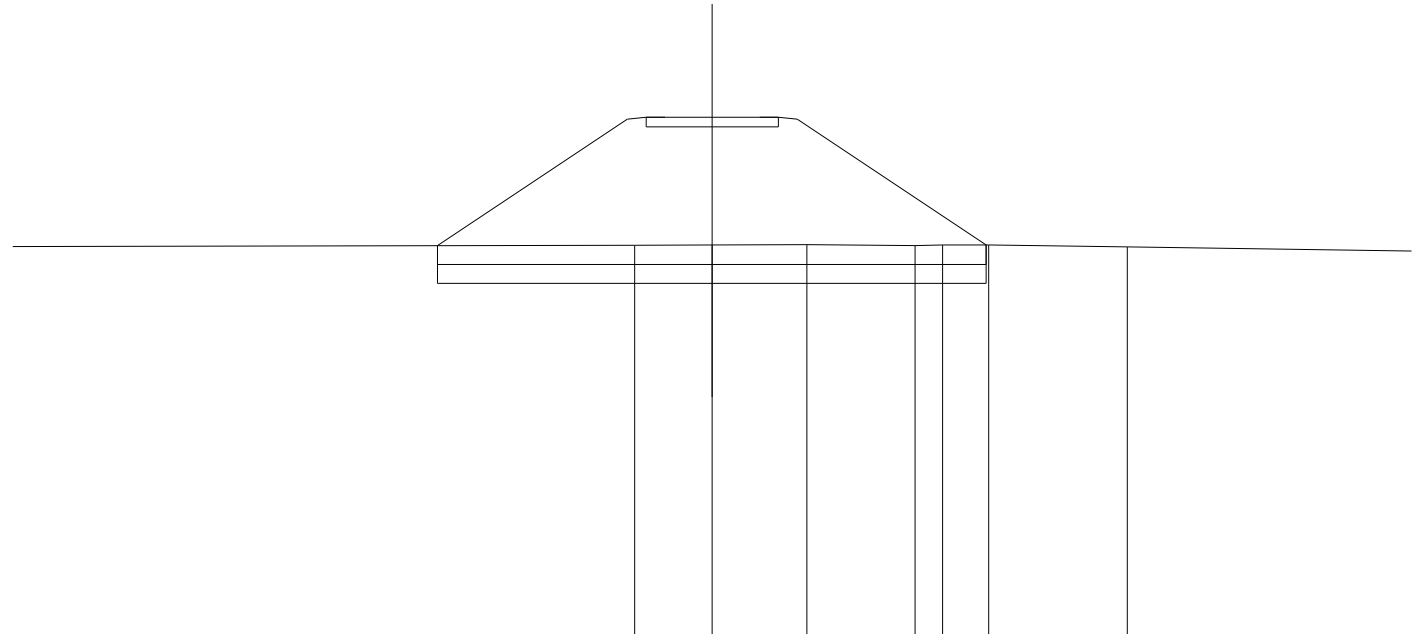

SCALA 1:200

QT.RIF. 35.747

|                        |        |        |        |        |        |        |        |        |        |        |
|------------------------|--------|--------|--------|--------|--------|--------|--------|--------|--------|--------|
| QUOTE TERRENO          |        |        | 46.061 | 46.069 | 46.080 | 46.052 | 46.067 | 46.067 | 46.019 |        |
| DIST.PARZIALI TERRENO  | 17.951 |        | 2.049  | 2.505  | 2.857  | 0.734  | 1.216  | 3.664  | 8.533  |        |
| QUOTE PROGETTO         |        | 46.049 | 49.395 | 49.445 | 49.195 | 49.445 | 49.195 | 49.445 | 49.395 | 46.067 |
| DIST.PARZIALI PROGETTO |        | 5.017  | 0.500  | 0.500  | 1.250  | 1.250  | 0.500  | 0.500  | 4.990  |        |

|                         |           |
|-------------------------|-----------|
| SCAVI E BONIFICHE       |           |
| SCOTICO                 | 16.100 m  |
| BONIFICA                | 8.051 mq  |
| RILEVATI                |           |
| RILEVATO                | 58.240 mq |
| SOVRASTRUTTURA STRADALE |           |
| CASSONETTO              | 3.500 m   |

SEZIONE N. : 34  
 QT. PROGETTO : 48.848  
 DIST.PROG. : 500.000  
 DIST.PREC. : 25.000  
 DIST.SUCC. : 25.000

SCALA 1:200

QT.RIF. 34.807

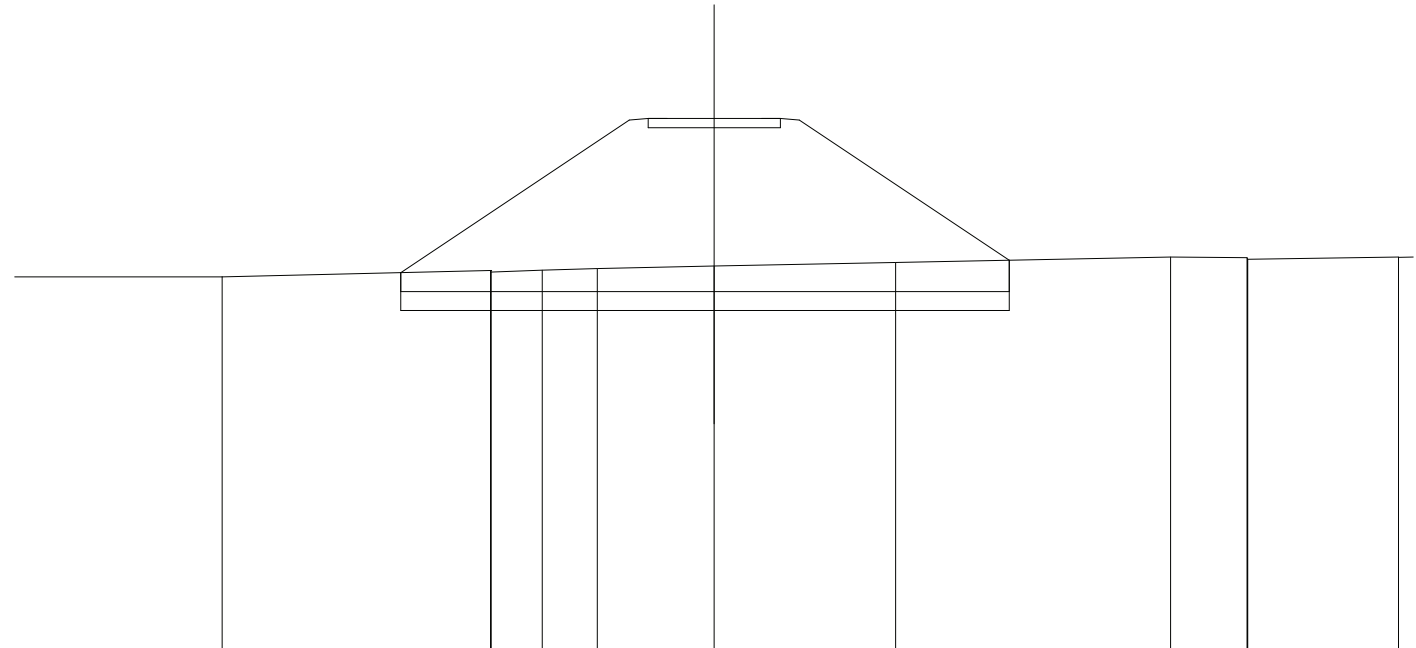

|                        |       |        |        |                                      |        |  |                                      |       |        |  |                                      |                            |       |        |
|------------------------|-------|--------|--------|--------------------------------------|--------|--|--------------------------------------|-------|--------|--|--------------------------------------|----------------------------|-------|--------|
| QUOTE TERRENO          |       | 44.650 |        | 44.825<br>44.819<br>44.784<br>44.832 | 44.877 |  | 44.937                               |       | 45.031 |  | 45.180                               | 45.162<br>45.156<br>45.122 |       | 45.178 |
| DIST.PARZIALI TERRENO  | 6.986 |        | 7.104  | 1.354                                | 1.455  |  | 3.097                                |       | 4.801  |  | 7.273                                | 2.023                      | 3.989 | 1.904  |
| QUOTE PROGETTO         |       |        | 44.766 |                                      |        |  | 48.798<br>48.848<br>48.598<br>48.848 |       | 48.598 |  | 48.848<br>48.598<br>48.848<br>48.798 |                            |       | 45.092 |
| DIST.PARZIALI PROGETTO |       |        |        | 6.045                                |        |  | 0.500<br>0.500                       | 1.250 | 1.250  |  | 0.500<br>0.500                       |                            |       | 5.556  |

|                         |           |
|-------------------------|-----------|
| SCAVI E BONIFICHE       |           |
| SCOTICO                 | 15.258 m  |
| BONIFICA                | 7.630 mq  |
| RILEVATI                |           |
| RILEVATO                | 53.279 mq |
| SOVRASTRUTTURA STRADALE |           |
| CASSONETTO              | 3.500 m   |

SEZIONE N. : 35  
 QT. PROGETTO : 48.252  
 DIST.PROG. : 525.000  
 DIST.PREC. : 25.000  
 DIST.SUCC. : 0.497

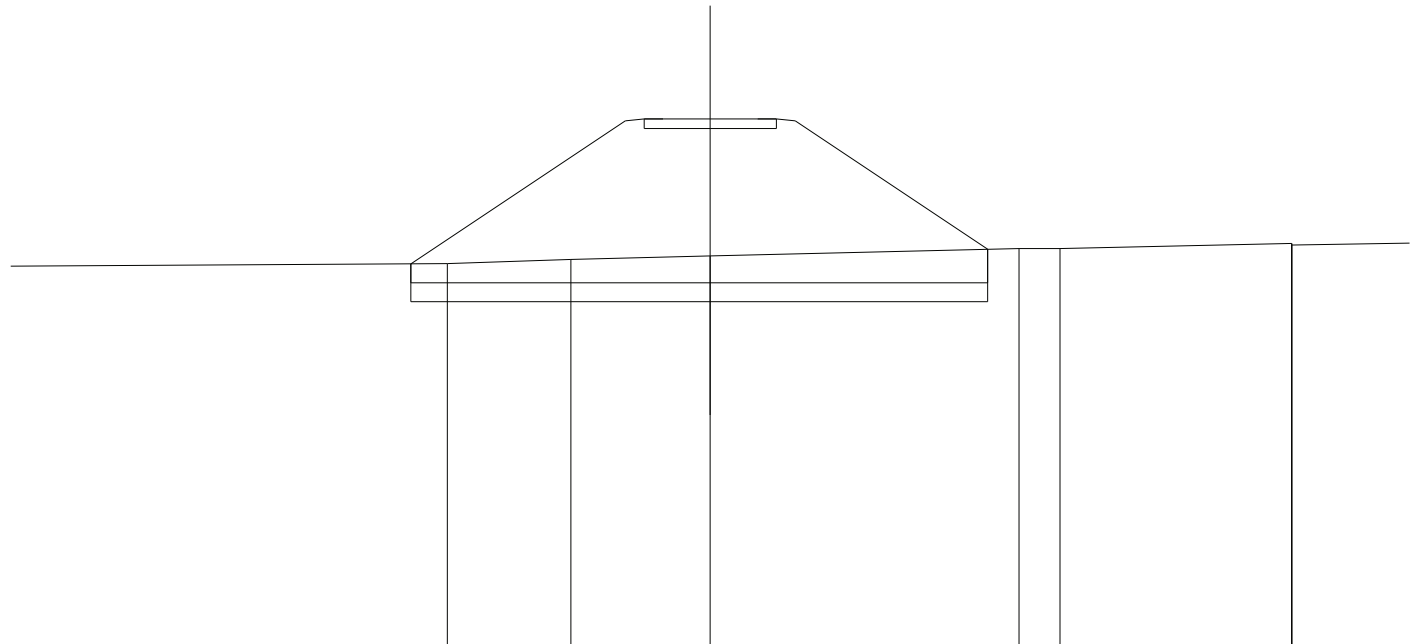

SCALA 1:200

QT.RIF. 34.337

|                        |        |        |        |                                      |                  |        |        |                            |       |
|------------------------|--------|--------|--------|--------------------------------------|------------------|--------|--------|----------------------------|-------|
| QUOTE TERRENO          |        | 44.427 | 44.540 | 44.629                               |                  | 44.826 | 44.829 | 44.958<br>44.958<br>44.917 |       |
| DIST.PARZIALI TERRENO  | 13.050 |        | 3.267  | 3.684                                | 8.169            |        | 1.082  | 6.126                      | 4.620 |
| QUOTE PROGETTO         |        | 44.422 |        | 48.202<br>48.252<br>48.002<br>48.252 | 48.002<br>48.252 |        | 44.806 |                            |       |
| DIST.PARZIALI PROGETTO |        |        | 5.667  | 0.500<br>0.500<br>1.250<br>1.250     | 0.500<br>0.500   | 5.091  |        |                            |       |

|                   |          |
|-------------------|----------|
| SCAVI E BONIFICHE |          |
| SCOTICO           | 15.229 m |
| BONIFICA          | 7.615 mq |

|          |           |
|----------|-----------|
| RILEVATI |           |
| RILEVATO | 53.123 mq |

|                         |         |
|-------------------------|---------|
| SOVRASTRUTTURA STRADALE |         |
| CASSONETTO              | 3.500 m |

SEZIONE N. : 36  
 QT. PROGETTO : 48.240  
 DIST.PROG. : 525.497  
 DIST.PREC. : 0.497  
 DIST.SUCC. : 24.503

SCALA 1:200

QT.RIF. 34.329

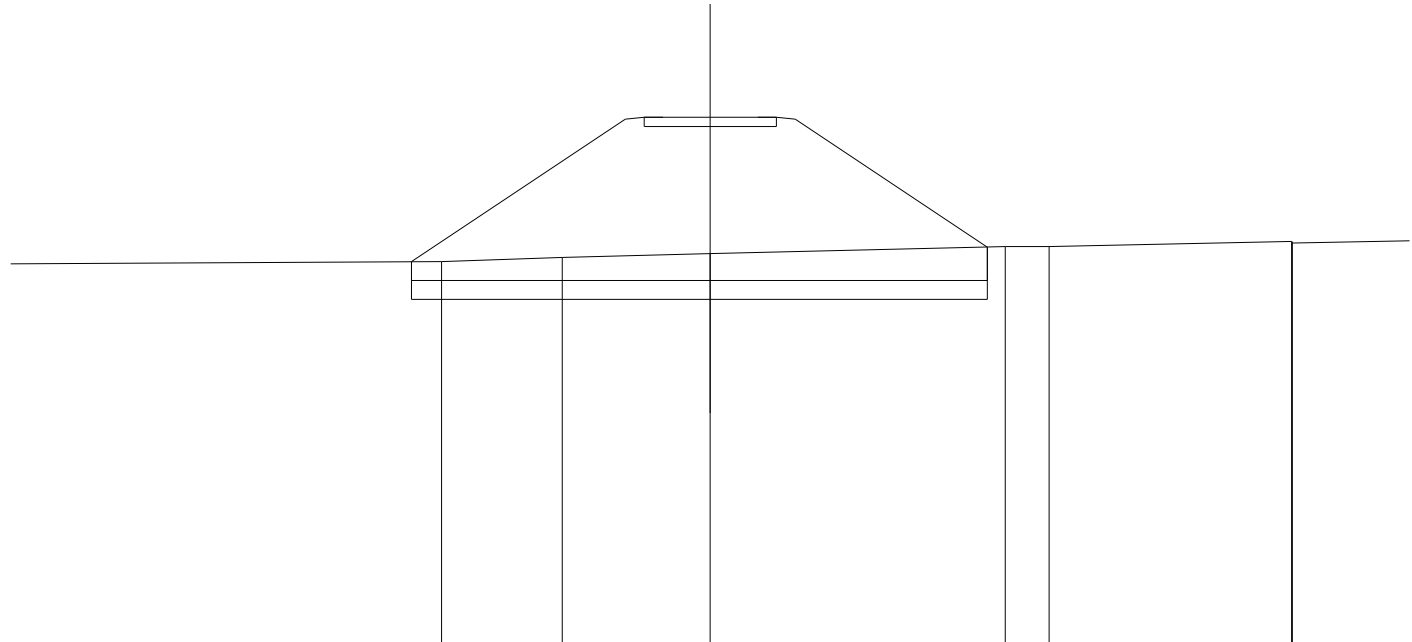

|                        |        |        |        |                                      |  |        |        |       |                            |
|------------------------|--------|--------|--------|--------------------------------------|--|--------|--------|-------|----------------------------|
| QUOTE TERRENO          |        | 44.423 | 44.533 | 44.628                               |  | 44.816 | 44.820 |       | 44.956<br>44.956<br>44.915 |
| DIST.PARZIALI TERRENO  | 12.889 |        | 3.192  | 3.919                                | 7.806  |        | 1.154  | 6.424 | 4.613                      |
| QUOTE PROGETTO         |        | 44.418 |        | 48.190<br>48.240<br>47.990<br>48.240 | 47.990<br>48.240<br>47.990<br>48.240<br>48.190 |        | 44.805 |       |                            |
| DIST.PARZIALI PROGETTO |        |        | 5.654  | 0.500<br>0.500<br>1.250<br>1.250     | 0.500<br>0.500                                 | 5.075  |        |       |                            |

|                   |          |
|-------------------|----------|
| SCAVI E BONIFICHE |          |
| SCOTICO           | 12.408 m |
| BONIFICA          | 6.204 mq |

|          |           |
|----------|-----------|
| RILEVATI |           |
| RILEVATO | 34.823 mq |

|                         |         |
|-------------------------|---------|
| SOVRASTRUTTURA STRADALE |         |
| CASSONETTO              | 3.500 m |

SEZIONE N. : 37

QT. PROGETTO : 47.655

DIST.PROG. : 550.000

DIST.PREC. : 24.503

DIST.SUCC. : 25.000

SCALA 1:200

QT.RIF. 34.294

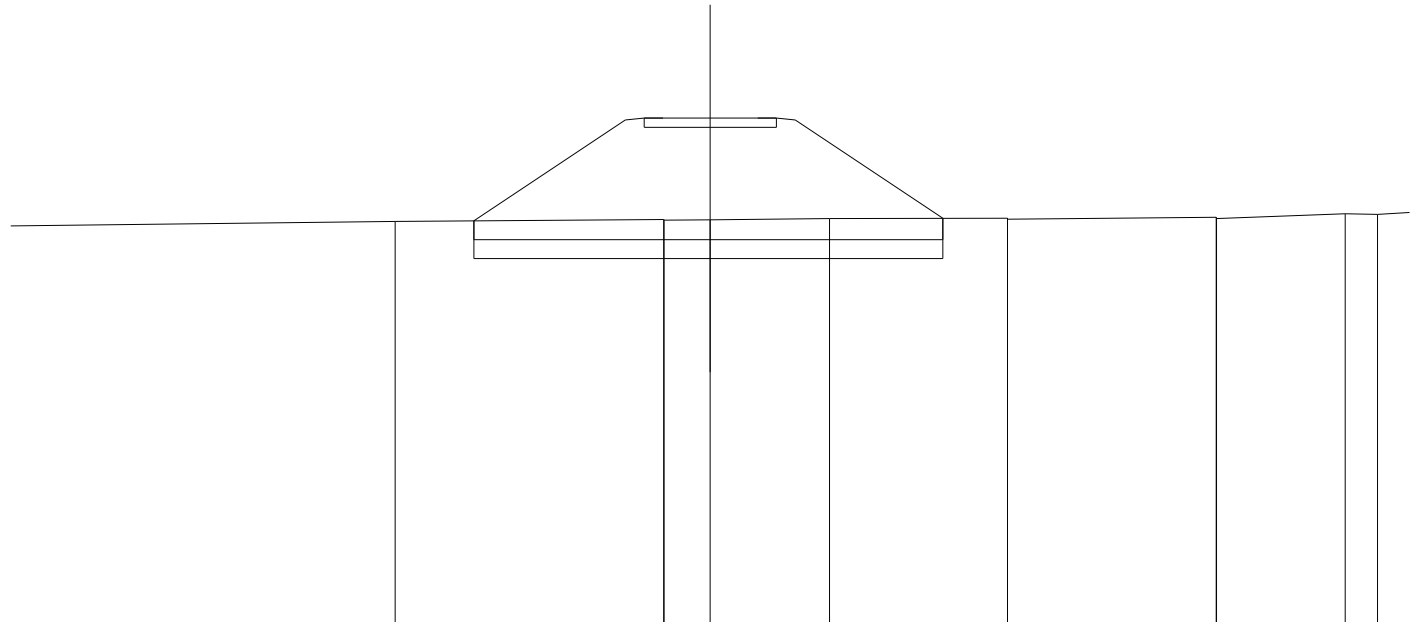

|                        |        |        |        |       |        |        |        |        |        |       |        |        |        |        |        |        |        |        |
|------------------------|--------|--------|--------|-------|--------|--------|--------|--------|--------|-------|--------|--------|--------|--------|--------|--------|--------|--------|
| QUOTE TERRENO          | 44.801 |        | 44.919 |       | 44.971 | 44.955 | 44.966 |        | 44.993 |       | 45.005 | 44.975 |        | 45.027 | 44.999 |        | 45.121 | 45.109 |
| DIST.PARZIALI TERRENO  |        | 10.186 |        | 7.111 |        | 1.224  | 3.157  |        | 4.702  |       | 5.520  |        | 3.396  |        | 0.857  |        | 2.352  |        |
| QUOTE PROGETTO         |        |        | 44.934 |       | 47.605 | 47.655 | 47.405 | 47.655 | 47.405 |       | 47.655 | 47.405 | 47.655 | 47.605 |        | 45.001 |        |        |
| DIST.PARZIALI PROGETTO |        |        | 4.004  |       | 0.500  | 0.500  | 1.250  | 1.250  | 0.500  | 0.500 | 3.904  |        |        |        |        |        |        |        |

|                         |           |
|-------------------------|-----------|
| SCAVI E BONIFICHE       |           |
| SCOTICO                 | 7.552 m   |
| BONIFICA                | 3.776 mq  |
| RILEVATI                |           |
| RILEVATO                | 13.726 mq |
| SOVRASTRUTTURA STRADALE |           |
| CASSONETTO              | 3.500 m   |

SEZIONE N. : 38  
 QT. PROGETTO : 47.058  
 DIST.PROG. : 575.000  
 DIST.PREC. : 25.000

SCALA 1:200

QT.RIF. 33.732

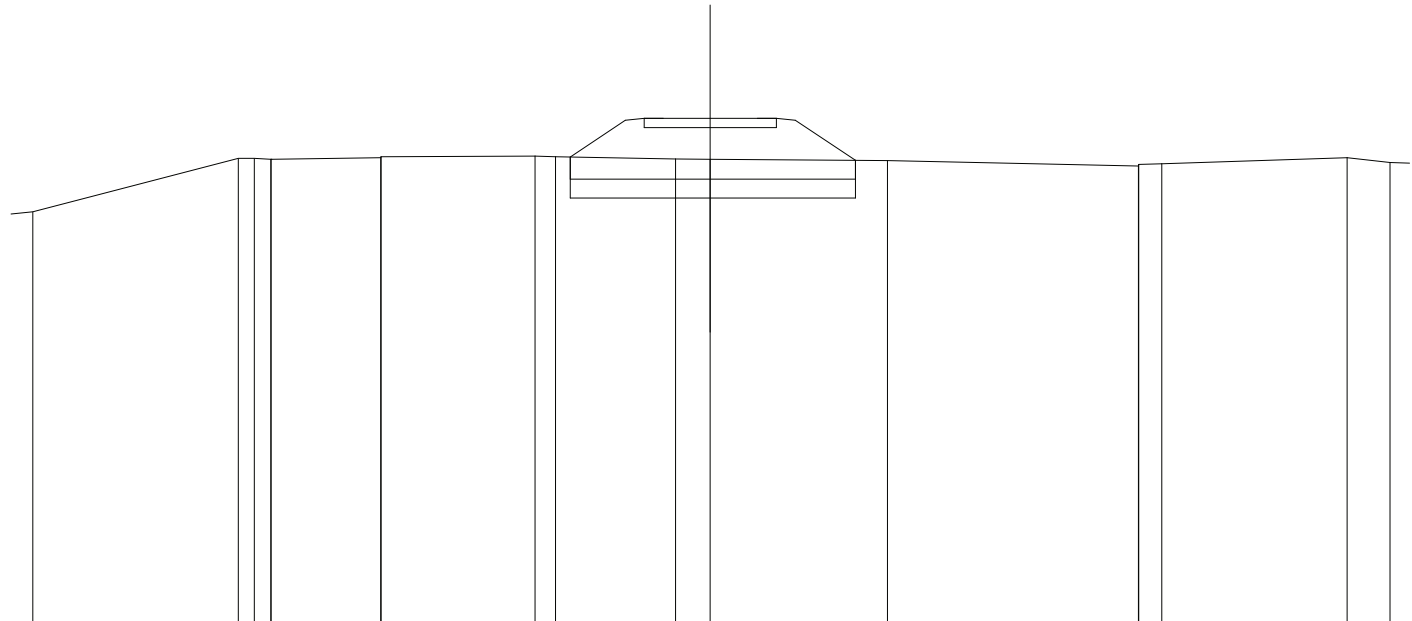

|                        |        |                  |                  |                  |                  |                                      |                |                                      |        |                         |
|------------------------|--------|------------------|------------------|------------------|------------------|--------------------------------------|----------------|--------------------------------------|--------|-------------------------|
| QUOTE TERRENO          | 44.585 | 45.998<br>45.995 | 45.972<br>45.977 | 46.019<br>46.043 | 46.060<br>46.043 | 45.985<br>45.977                     | 45.938         | 45.799<br>45.837                     | 45.855 | 46.014<br>45.889        |
| DIST.PARZIALI TERRENO  | 5.436  | 0.421<br>0.442   | 2.905            | 4.076            | 0.539            | 3.178<br>0.915                       | 4.690          | 6.639                                | 0.608  | 4.906<br>1.129<br>1.962 |
| QUOTE PROGETTO         |        |                  |                  |                  | 46.036           | 47.008<br>47.058<br>46.808<br>47.058 | 46.808         | 47.058<br>46.808<br>47.058<br>47.008 | 45.945 |                         |
| DIST.PARZIALI PROGETTO |        |                  |                  |                  | 1.458            | 0.500<br>0.500                       | 1.250<br>1.250 | 0.500<br>0.500                       | 1.594  |                         |