



INTERNAL CODE

C24FSTR001WR02400

PAGE

1 di/of 61

TITLE: Piano di dismissione e ripristino dell'impianto

AVAILABLE LANGUAGE: IT

“IMPIANTO EOLICO ACRI”

COMUNI DI ACRI, SAN DEMETRIO CORONE, TERRANOVA DA SIBARI E CORIGLIANO – ROSSANO E CASALI DEL MANCO (CS)

PROGETTO DEFINITIVO

PIANO DI DISMISSIONE E RIPRISTINO DELL'IMPIANTO

Il Tecnico

Ing. Leonardo Sblendido



File: C24FSTR001WR02400_Piano di dismissione e ripristino dell'impianto.pdf

00	26/07/2024	PRIMA EMISSIONE	E.Sicilia	D.Scivo	L. Sblendido
REV.	DATE	DESCRIPTION	PREPARED	VERIFIED	APPROVED
VALIDATION					
NOME		NOME		NOME	
COLLABORATORS		VERIFIED BY		VALIDATED BY	
PROJECT / PLANT		INTERNAL CODE			
ACRI EO		C24FSTR001WR02400			
CLASSIFICATION:		COMPANY	UTILIZATION SCOPE		



INDICE

1. PREMESSA	3
2. DESCRIZIONE E LOCALIZZAZIONE DELL'IMPIANTO	3
2.1 AEROGENERATORI	14
2.2 FONDAZIONI TORRE AEROGENERATORI	16
2.3 PIAZZOLE AEROGENERATORI	16
2.4 AREE DI STOCCAGGIO	20
2.5 AREA DI TRASBORDO	22
2.6 VIABILITA' DI IMPIANTO	23
2.7 OPERE PROGETTUALI PER LA REALIZZAZIONE DEL COLLEGAMENTO	25
2.7.1 CAVIDOTTO A 36 kV	26
2.7.2 CABINA ELETTRICA DI RACCOLTA	31
2.7.3 RETE DI TERRA WIND FARM	37
3 OPERE DI DISMISSIONE	38
3.1 DEFINIZIONE DELLE OPERE DI DISMISSIONE	38
3.2 DESCRIZIONE E QUANTIFICAZIONE DELLE OPERE DI DISMISSIONE	41
3.2.1 DISMISSIONE DEGLI AEROGENERATORI	41
3.2.2 SISTEMAZIONE PIAZZOLE/VIABILITA' DI SERVIZIO E RIPRISTINO DEI SITI PER UN USO COMPATIBILE ALLO STATO ANTE-OPERAM	43
4 CRITERI DI GESTIONE DEI MATERIALI DI RISULTA	44
4.1 MATERIALI DI RISULTA	45
4.1.1 FIBRA DI VETRO E CARBONIO	46
4.1.2 FERRO ED ACCIAIO	46
4.1.3 CAVI E ISOLAMENTO	47
4.1.4 MATERIALI INERTI	48
4.1.5 ELEMENTI IN CALCESTRUZZO	49
4.1.6 QUADRI ELETTRICI, TRASFORMATORI E APPARECCHIATURE ELETTRICHE ED ELETTRONICHE	50
4.1.7 OLI ESAUSTI E LIQUIDI REFRIGERANTI	51
4.2 CLASSIFICAZIONE DEI MATERIALI PROVENIENTI DALLA DISMISSIONE	51
5 PIANIFICAZIONE DELLE ATTIVITA' DI DISMISSIONE	52
5.1 INDIVIDUAZIONE MACCHINARI PER ATTIVITA' DI DISMISSIONE	52
6 RIPRISTIO DELLO STATO DEI LUOGHI	53
6.1 INTERVENTI NECESSARI AL RIPRISTINO	53
6.1.1 TRATTAMENTO DEI SUOLI	53
6.1.2 OPERE DI SEMINA E PIANTUMAZIONE	53
6.1.3 CRITERI DI SCELTA DELLE SPECIE	54
6.1.4 METODICHE DI INTERVENTO	55
7 STIMA DEI COSTI DI DISMISSIONE DELLE OPERE	56



1. PREMESSA

La presente relazione ha lo scopo di illustrare il piano di dismissione e ripristino dell'impianto eolico proposto da Hergo Renewables S.p.A, costituito da N.23 aerogeneratori, di potenza nominale singola pari a 4,5 MW, per una potenza nominale complessiva di 103,5 MW.

L'energia elettrica prodotta sarà convogliata dall'impianto, mediante cavi interrati di tensione 36 kV, su una nuova Stazione Elettrica (SE) della RTN a 380/150/36 kV da inserire in entra-esce alla linea RTN 380 kV "Laino – Rossano TE".

L'energia elettrica prodotta dall'impianto, proposto da Hergo Renewables S.p.A., nei territori comunali di Acri, San Demetrio Corone, Terranova da Sibari, Corigliano – Rossano e Casali del manco, nella provincia di Cosenza, Calabria, concorrerà al raggiungimento dell'obiettivo di incrementare la produzione di energia elettrica da fonti rinnovabili, coerentemente con gli accordi siglati a livello comunitario dall'Italia.

2. DESCRIZIONE E LOCALIZZAZIONE DELL'IMPIANTO

Il parco eolico costituito da n.23 aerogeneratori e dalle relative opere di connessione, interessa i comuni di Acri, San Demetrio Corone, Terranova da Sibari, Casali del Manco e Corigliano – Rossano, nella provincia di Cosenza, Calabria.

L'area interessata dall'installazione degli aerogeneratori è situata nel territorio comunale di Acri mentre il tracciato del cavidotto, oltre ad interessare il comune di Acri, attraversa i territori di Corigliano-Rossano, San Demetrio Corone, Casali del Manco e Terranova da Sibari. Per quanto riguarda la futura Stazione Elettrica (SE), la cui trattazione esula dai contenuti della presente trattazione, sarà realizzata nel comune di Terranova da Sibari.

Il progetto nel suo insieme prevede la realizzazione di:

- Viabilità di servizio e piazzole di montaggio e manutenzione per l'installazione di n.23 aerogeneratori;
- Cavidotti AT (36 kV) interrati interni all'impianto di connessione tra i singoli aerogeneratori;
- Cabina di raccolta (36 kV);
- Cavidotto AT (36 kV) di vettoriamento dell'energia prodotta dall'intero parco eolico alla Futura Stazione Elettrica (SE) RTN 380/150/36 kV.

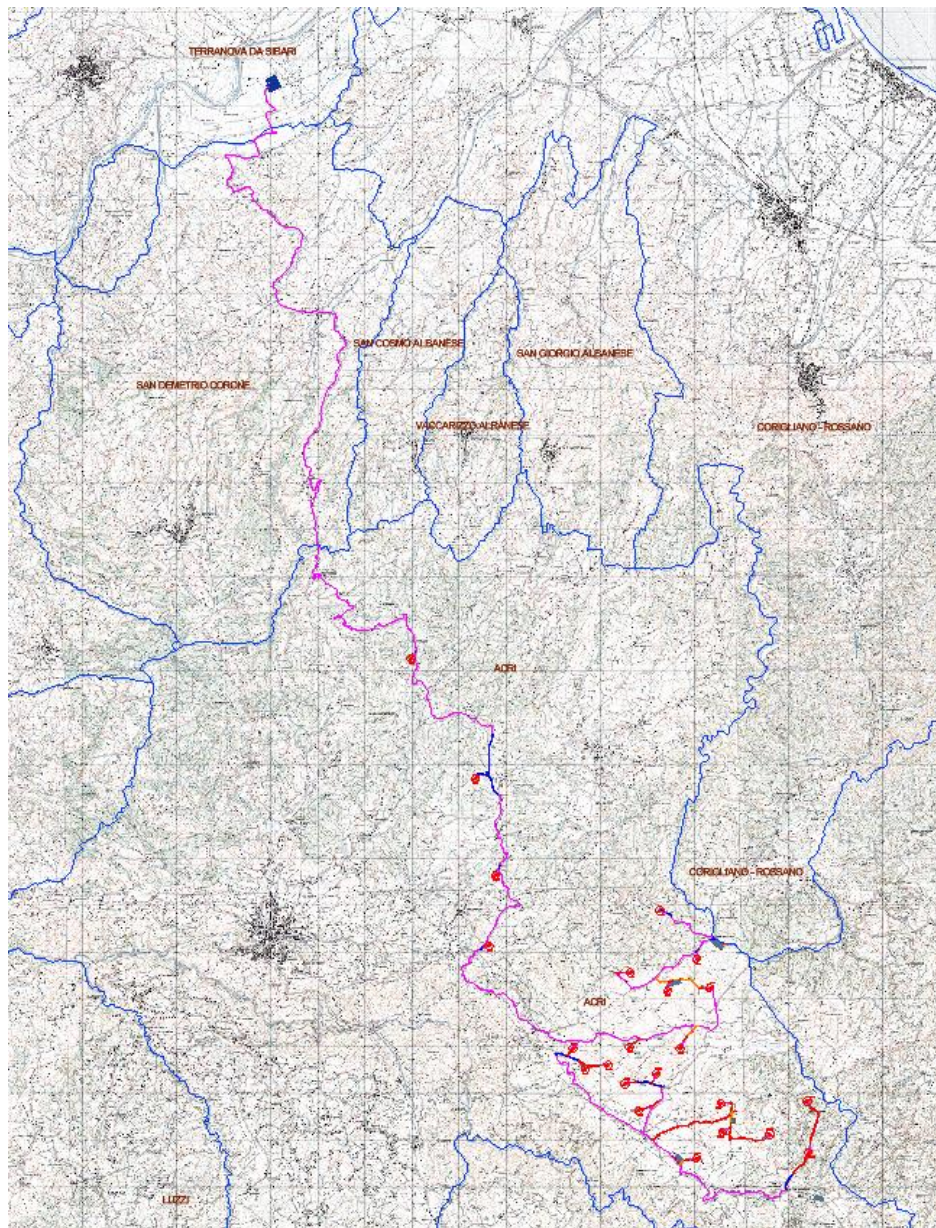











Sorvolo	
Piazzole	
Cavidotto 36 kV	
Strada di nuova realizzazione	
Futura Stazione Elettrica (SE) RTN 380-150-36 kV	
Viabilità esistente da adeguare	
Pista esistente da adeguare	
Area di trasbordo	
Aree di stoccaggio	
Cabina di raccolta	
Scavi e riporti	

Figura 1- Inquadramento del layout di impianto su base IGM – (Fonte: C24FSTR001WD00300_Corografia generale)



Futura Stazione Elettrica (SE) RTN 380/150/36 kV

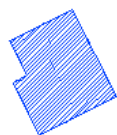

Cavidotto 36 kV



Cavidotto 36 kV in TOC

Figura 2 - Inquadramento layout di impianto su base ortofoto (Fonte: C24FSTR001WD00600_Inquadramento generale su base ortofoto)





-  Cavidotto 36 kV
-  Cavidotto 36 kV in TOC

Figura 3 - Inquadramento layout di impianto su base ortofoto (Fonte: C24FSTR001WD00600_Inquadramento generale su base ortofoto)



Cavidotto 36 kV



Cavidotto 36 kV in TOC

Figura 4 - Inquadramento layout di impianto su base ortofoto (Fonte: C24FSTR001WD00600_Inquadramento generale su base ortofoto)



Figura 5 - Inquadramento layout di impianto su base ortofoto (Fonte: C24FSTR001WD00600_Inquadramento generale su base ortofoto)



Aerogeneratore (Diametro = 163 m, Hhub = 125 m)

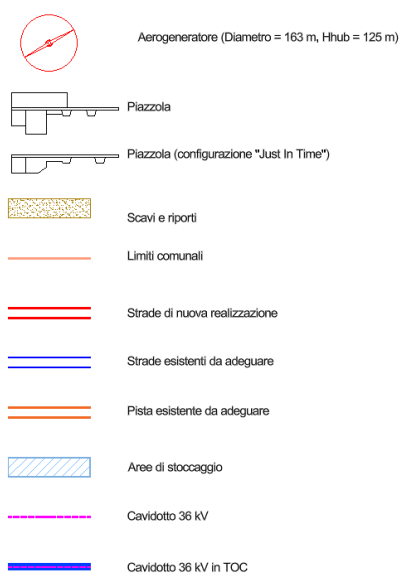
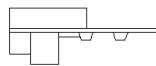

Piazzola



Piazzola



Scavi e riporti



Strade esistenti da adeguare



Cavidotto 36 kV



Cavidotto 36 kV in TOC

Figura 6 - Inquadramento layout di impianto su base ortofoto (Fonte: C24FSTR001WD00600_Inquadramento generale su base ortofoto)



Aerogeneratore (Diametro = 163 m, Hhub = 125 m)



Piazzola (configurazione "Just In Time")



Scavi e riporti



Limiti comunali



Strade di nuova realizzazione



Strade esistenti da adeguare



Aree di stoccaggio



Cavidotto 36 kV



Cavidotto 36 kV in TOC

Figura 7 - Inquadramento layout di impianto su base ortofoto (Fonte: C24FSTR001WD00600_Inquadramento generale su base ortofoto)



Figura 8 - Inquadramento layout di impianto su base ortofoto (Fonte: C24FSTR001WD00600_Inquadramento generale su base ortofoto)



Figura 9 - Inquadramento layout di impianto su base ortofoto (Fonte: C24FSTR001WD00600_Inquadramento generale su base ortofoto)

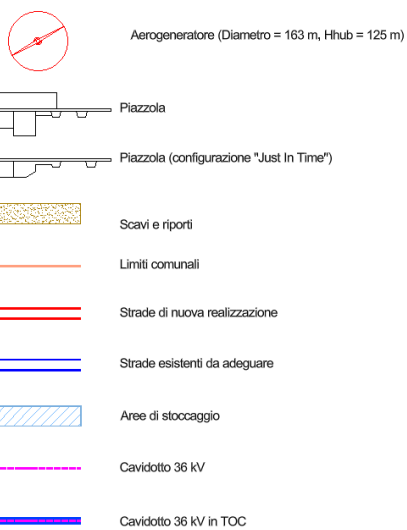

Di seguito si riportano le coordinate degli aerogeneratori nel sistema di riferimento cartografico (WGS84-UTM 33N):

ID AEROGENERATORE	UTM-WGS84	
	EST	NORD
ACR01	621936,95	4378032,89
ACR02	623308,41	4375489,28
ACR03	623728,88	4373420,95
ACR04	623596,88	4371922,95
ACR05	625378,97	4369725,02
ACR06	625638,74	4369282,35
ACR07	626122,61	4369374,22
ACR08	626573,73	4369756,20
ACR09	626482,14	4368978,23
ACR10	627150,42	4369194,00
ACR11	626783,59	4368415,27
ACR12	628528,01	4368559,40
ACR13	628568,58	4367945,86
ACR14	628007,19	4367394,52
ACR15	629557,60	4367901,98
ACR16	630385,14	4367510,05
ACR17	630356,33	4368613,53
ACR18	627655,76	4369738,54
ACR19	627383,56	4370957,63
ACR20	628292,49	4371023,20
ACR21	628016,15	4371628,51
ACR22	626602,54	4371347,56
ACR23	627226,56	4372667,81

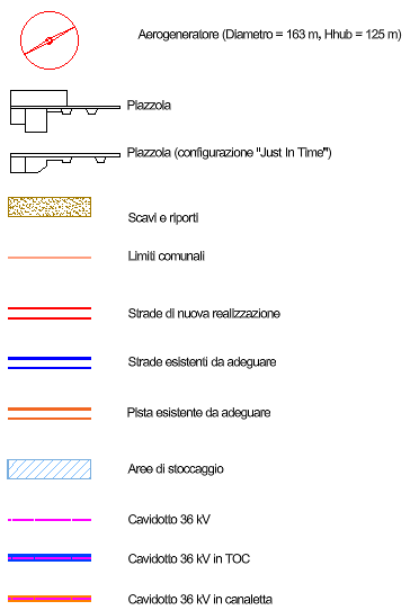
Tabella 1 - Coordinate degli aerogeneratori in progetto

2.1 AEROGENERATORI

Gli aerogeneratori costituenti il parco eolico hanno tutti lo stesso numero di pale (tre) e la stessa altezza. Si riportano a seguire le caratteristiche tecniche riferite all'aerogeneratore considerato nella progettazione definitiva.



Figura 10 - Allestimento navicella aerogeneratore



Figura 11 - Dimensione aerogeneratore tipo

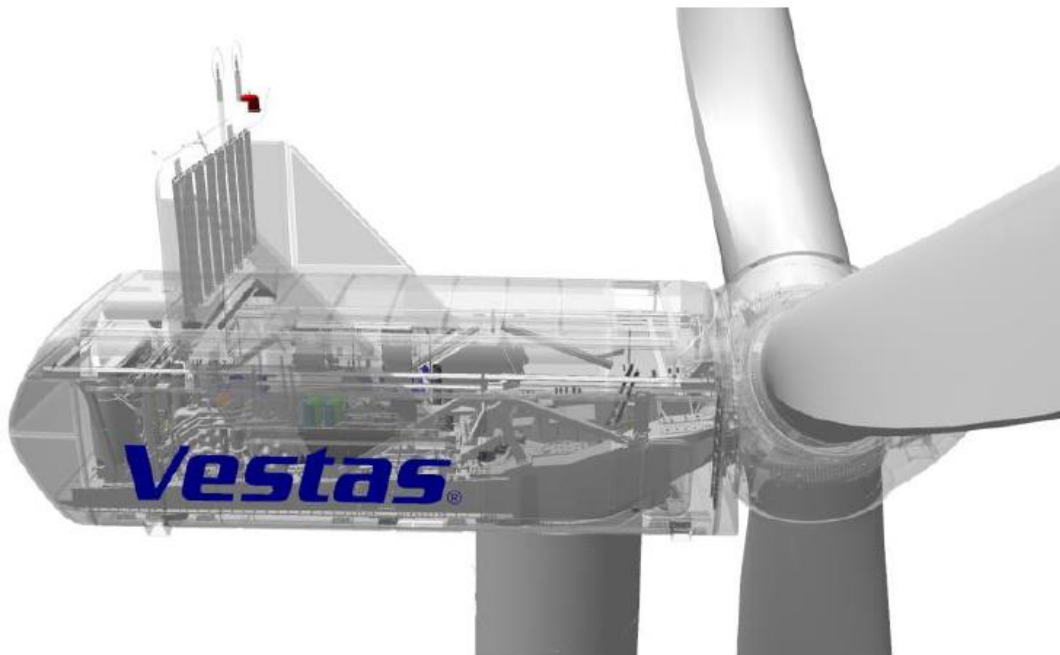

Altezza della punta (Tip height)	206,5 m
Altezza del mozzo (Hub height)	125 m
Diametro del rotore (Rotor ϕ)	163 m

Tabella 2 - Dimensioni aerogeneratore

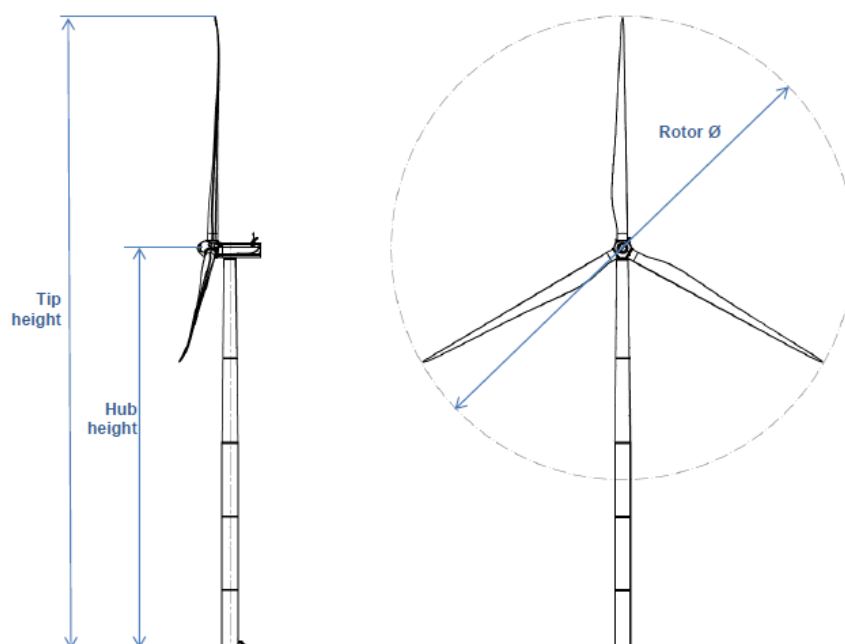
Rotore

Il rotore è costituito da un mozzo (hub) realizzato in ghisa sferoidale, montato sull'albero a bassa velocità della trasmissione con attacco a flangia. Il rotore è sufficientemente grande da fornire spazio ai tecnici dell'assistenza durante la manutenzione delle pale e dei cuscinetti all'interno della struttura.

- Diametro: 163 m;
- Superficie massima spazzata dal rotore: 20.867 m^2 ;
- Numero di pale: 3;
- Velocità: variabile per massimizzare la potenza erogata nel rispetto dei carichi e dei livelli di rumore.

Torre

La turbina eolica è montata come standard su una torre in acciaio tubolare rastremata. Sono disponibili altre tecnologie di torri.

Pale

Le pale sono realizzate in carbonio e fibra di vetro e sono costituite da due gusci a profilo alare con struttura incorporata.

Generatore

Il generatore è un generatore a magneti permanenti trifase collegato alla rete tramite un convertitore full-scale. L'alloggio del generatore consente la circolazione dell'aria di raffreddamento all'interno dello statore e del rotore.



2.2 FONDAZIONI TORRE AEROGENERATORI

Le sollecitazioni agenti sulle fondazioni sono state calcolate in base al codice di progetto e alle condizioni climatiche. Per maggiori dettagli si rimanda agli elaborati “C24FSTR001WR02500_Relazione di calcolo predimensionamento fondazioni aerogeneratori” e “C24FSTR001WD01500_Tipologico fondazione aerogeneratore”.

L'effettivo dimensionamento delle strutture di fondazione è rimandato al progetto esecutivo.

2.3 PIAZZOLE AEROGENERATORI

In fase di cantiere e di realizzazione dell'impianto sarà necessario approntare delle aree denominate piazzole degli aerogeneratori, prossime a ciascuna fondazione, dedicate al posizionamento delle gru ed al montaggio di ognuno dei 23 aerogeneratori costituenti il parco eolico.

Il layout di impianto prevede la realizzazione di due tipologici di piazzola:

- Configurazione completa, all'interno della quale si individuano le seguenti aree:
 - ✓ Area di supporto gru;
 - ✓ Area di stoccaggio delle sezioni della torre;
 - ✓ Area di stoccaggio della navicella;
 - ✓ Area di stoccaggio delle pale;
 - ✓ Area di assemblaggio della gru principale;
 - ✓ Area di stoccaggio dei materiali e degli strumenti necessari alle lavorazioni di cantiere.

- Configurazione “Just in time”, all'interno della quale si individuano le seguenti aree:
 - ✓ Area di supporto gru;
 - ✓ Area di stoccaggio della navicella;
 - ✓ Area di stoccaggio della gru principale.

Le aree dedicate allo stoccaggio delle sezioni della torre e delle pale vengono eliminate per mancanza di spazio, ma in tal caso sarà necessario allestire delle aree di stoccaggio, nelle vicinanze degli aerogeneratori, per poter deporre tali componenti.

La realizzazione di tutte le piazzole sarà eseguita mediante uno spianamento dell'area circostante ciascun aerogeneratore, prevedendo una pendenza longitudinale della singola piazzola compresa tra 0,2% e 2% utile al corretto deflusso delle acque superficiali.

Nella zona di installazione della gru principale la capacità portante sarà pari ad almeno 4 kg/cm^2 , tale valore può scendere a 2 kg/cm^2 se si prevede di utilizzare una base di appoggio per la gru; la sovrastruttura è prevista in misto stabilizzato per uno spessore totale di circa 30 cm.

Il terreno esistente deve essere adeguatamente preparato prima di posizionare gli strati della sovrastruttura. È necessario raggiungere la massima rimozione del suolo e un'adeguata compattazione al fine di evitare cedimenti del terreno durante la fase d'installazione dovuti al posizionamento della gru necessaria per il montaggio.

Al termine dei lavori le aree temporanee della piazzola, usate durante la fase di cantiere, verranno sistemate a verde per essere restituite agli usi precedenti ai lavori.

Per maggiori dettagli si rimanda all'elaborato "C24FSTR001WD01300_Tipologico piazzole".



Figura 12 - Planimetria piazzola (configurazione completa) in fase di cantiere



Figura 13 - Planimetria piazzola (configurazione "Just in Time") in fase di cantiere

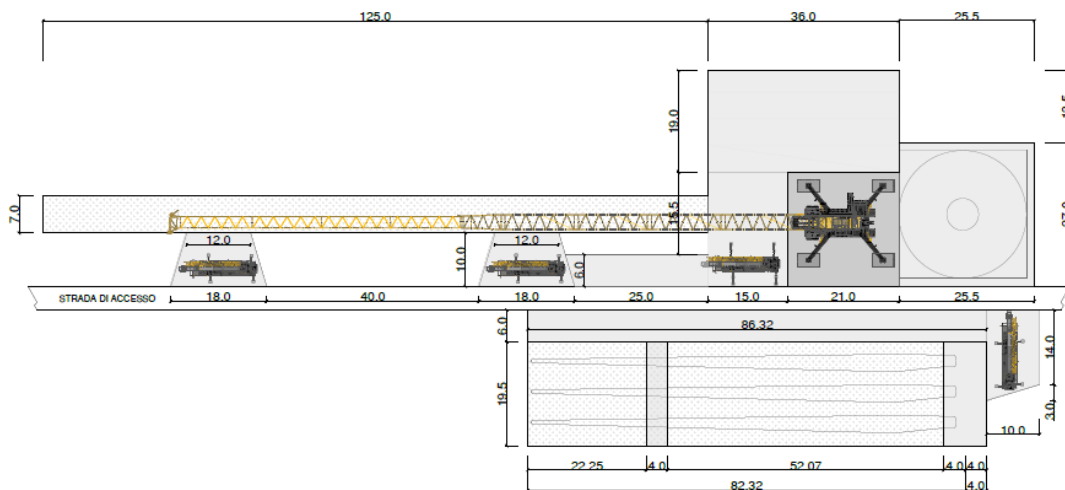

Figura 14 - Planimetria piazzola (configurazione fornita dal montatore) in fase di cantiere

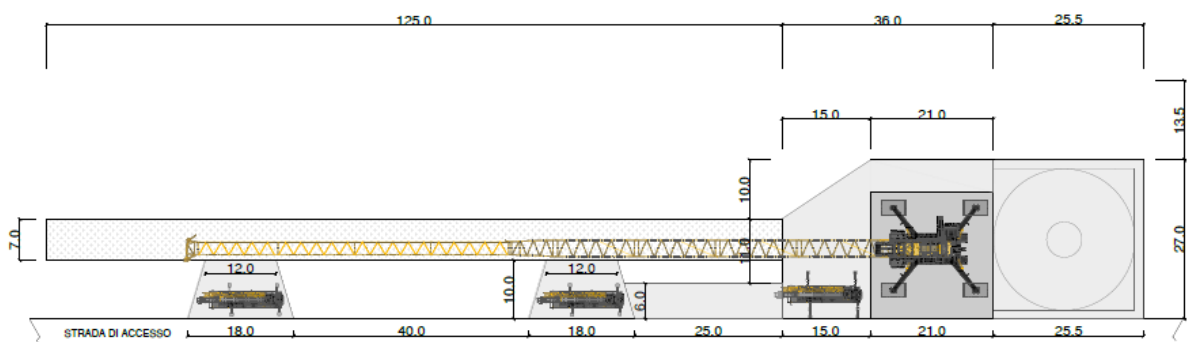

Figura 15 - Sezione della piazzola (configurazione completa) in fase di cantiere

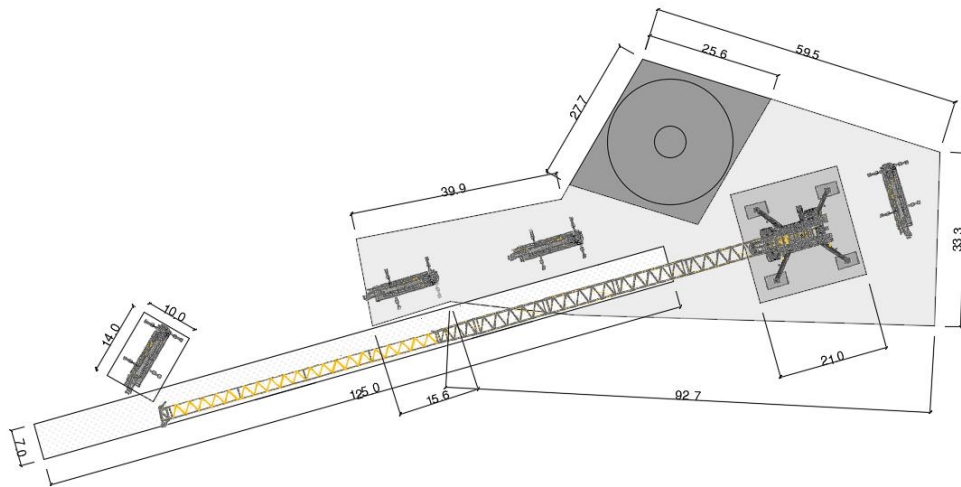

Figura 16 - Sezione della piazzola (configurazione "Just in Time") in fase di cantiere

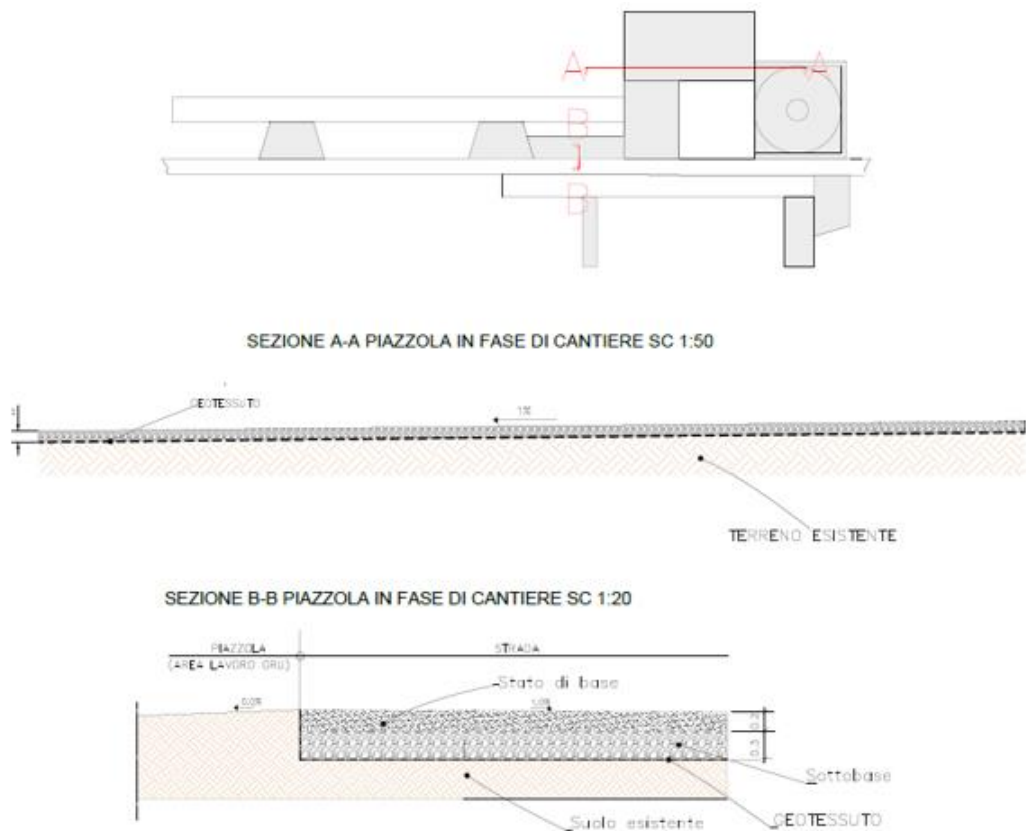

Figura 17 - Sezione della piazzola (configurazione fornita dal montatore) in fase di cantiere

2.4 AREE DI STOCCAGGIO

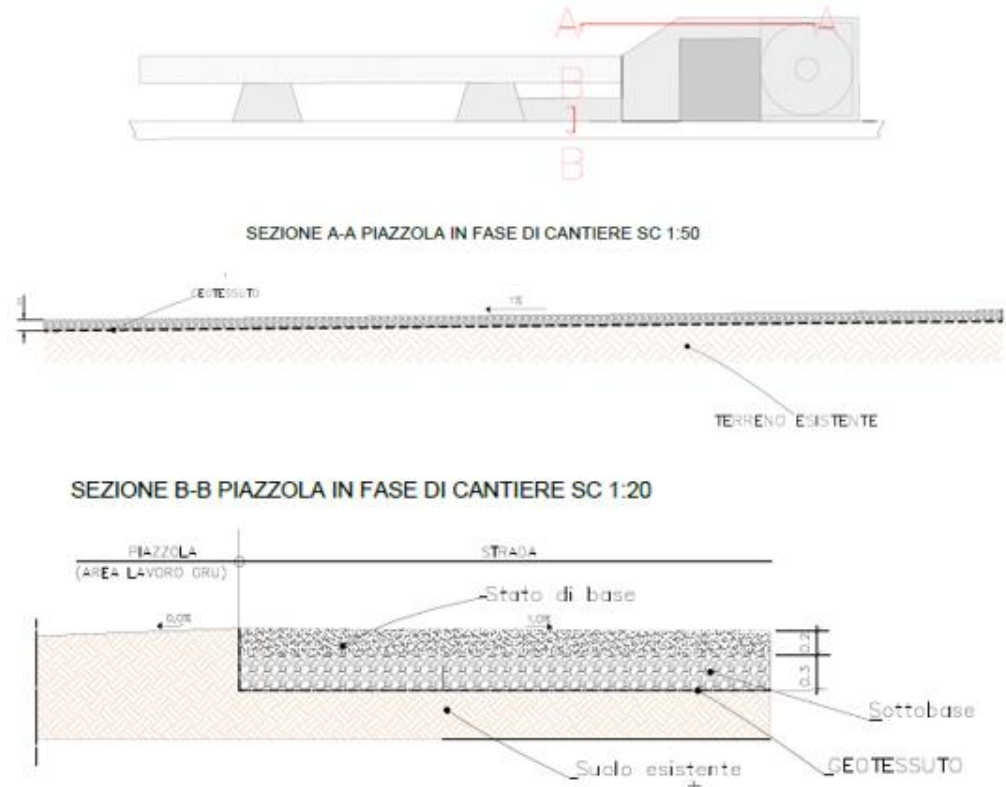
Nelle vicinanze dei luoghi destinati all'ubicazione degli aerogeneratori in progetto, si individuano delle aree temporanee, denominate di aree di stoccaggio, destinate allo svolgimento delle attività logistiche di gestione dei lavori, allo stoccaggio delle componenti da installare, al ricovero dei mezzi di cantiere e all'eventuale deposito dei materiali di scavo.

In relazione alla morfologia del territorio, le aree individuate come potenziali allo svolgimento delle attività sopra citate, saranno sottoposte ad opportune opere di scavo e sbancamento in modo da ottenere le pendenze idonee all'accesso dei mezzi e alle operazioni di deposito dei materiali.

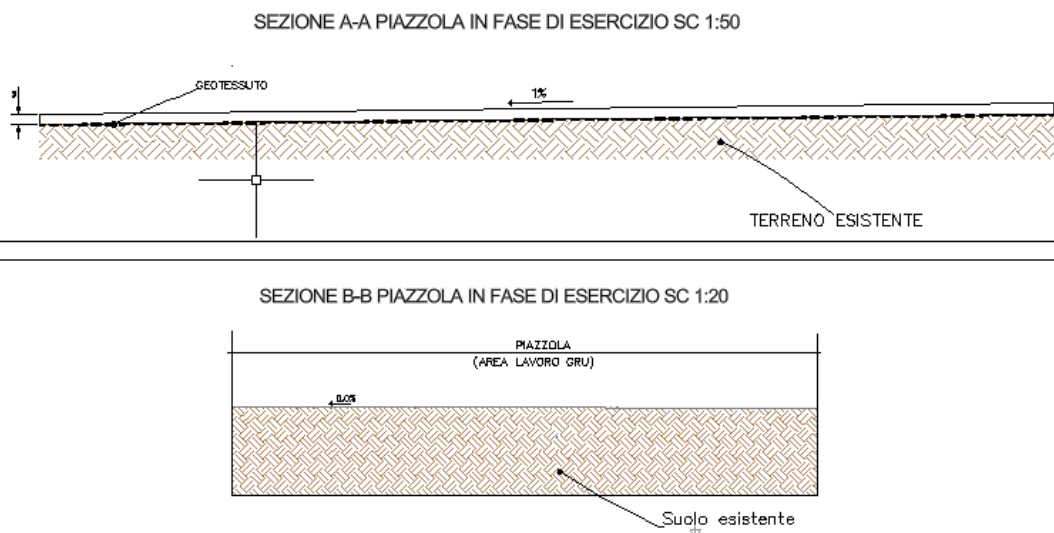
Le aree individuate risultano cinque, dislocate nelle aree destinate all'installazione degli aerogeneratori, per come evidenziato nell'inquadramento riportato di seguito:



Figura 18 - Identificazione su base satellitare, delle aree di stoccaggio (freccie bianche) rispetto al layout di impianto



Le aree di trasbordo, in particolare, sono caratterizzate dalle superfici indicate di seguito:

- Area di stoccaggio 1: superficie di circa 24931 m²;
- Area di stoccaggio 2: superficie di circa 14552 m²;
- Area di stoccaggio 3: superficie di circa 6232 m²;
- Area di stoccaggio 4: superficie di circa 13106 m²;
- Area di stoccaggio 5: superficie di circa 12100 m²;

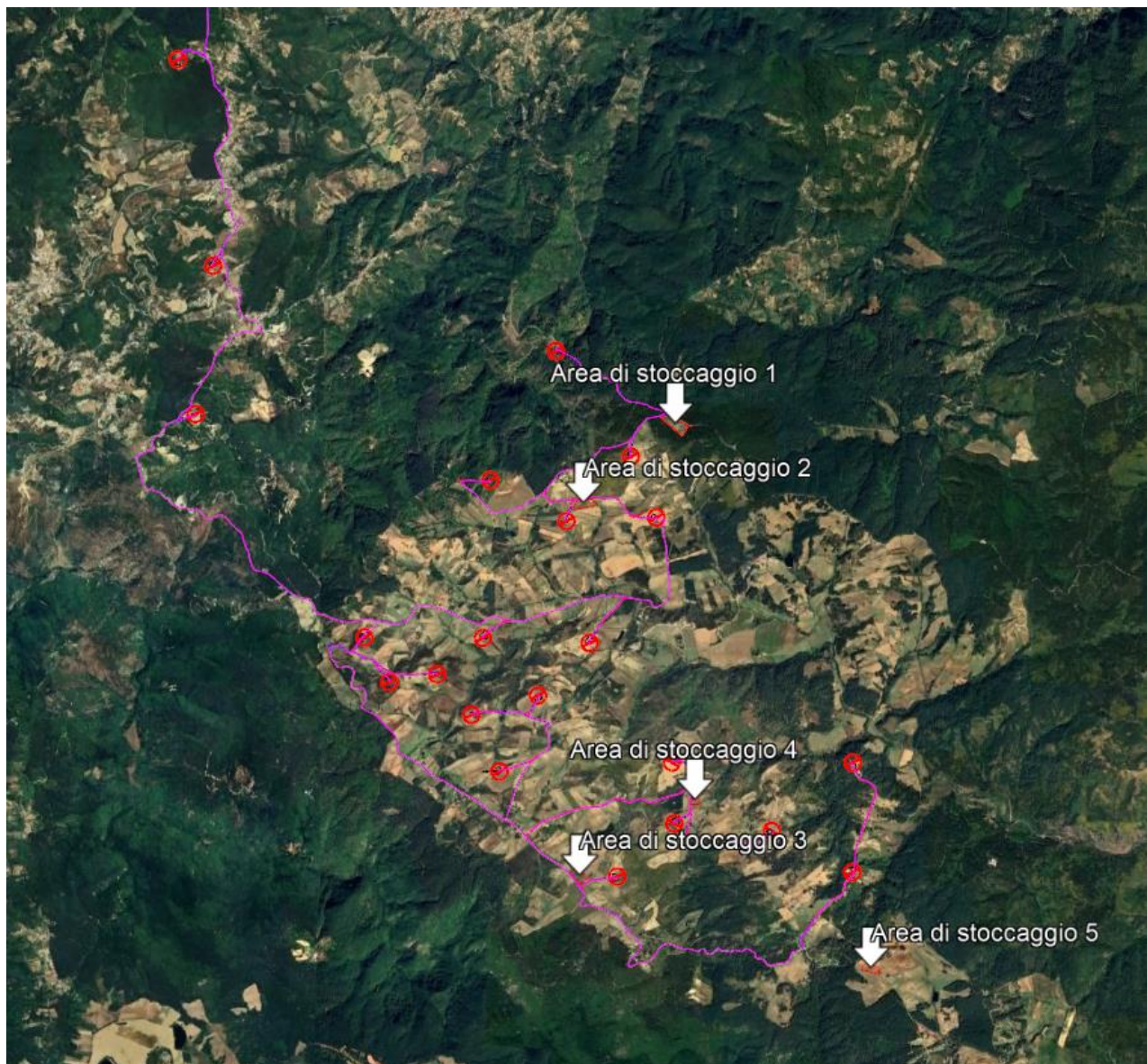
Le aree saranno sottoposte alla pulizia e all'eventuale spianamento del terreno con finitura in stabilizzato. Si precisa che tali aree saranno utilizzate esclusivamente durante la fase di realizzazione dell'impianto; infatti, al termine cantiere verranno dismesse e riportate allo stato ante operam.

2.5 AREA DI TRASBORDO

L'area di trasbordo temporanea, localizzata a circa 10 km a sud dall'area di impianto, è predisposta per il deposito temporaneo degli elementi delle turbine eoliche, in arrivo dal porto tramite trasporto eccezionale, ed il successivo caricamento su mezzo speciale (blade lifter) che consente lo spostamento delle componenti nelle aree dove, il classico trasporto renderebbe necessario realizzare importanti lavori di sterro per raggiungere il punto di installazione dell'aerogeneratore.



Figura 19 - Inquadramento su base satellitare dell'area di trasbordo localizzata 10 km a sud rispetto alle aree di cantiere dell'impianto eolico

L'area sarà sottoposta a pulizia e occupata esclusivamente durante la fase di realizzazione

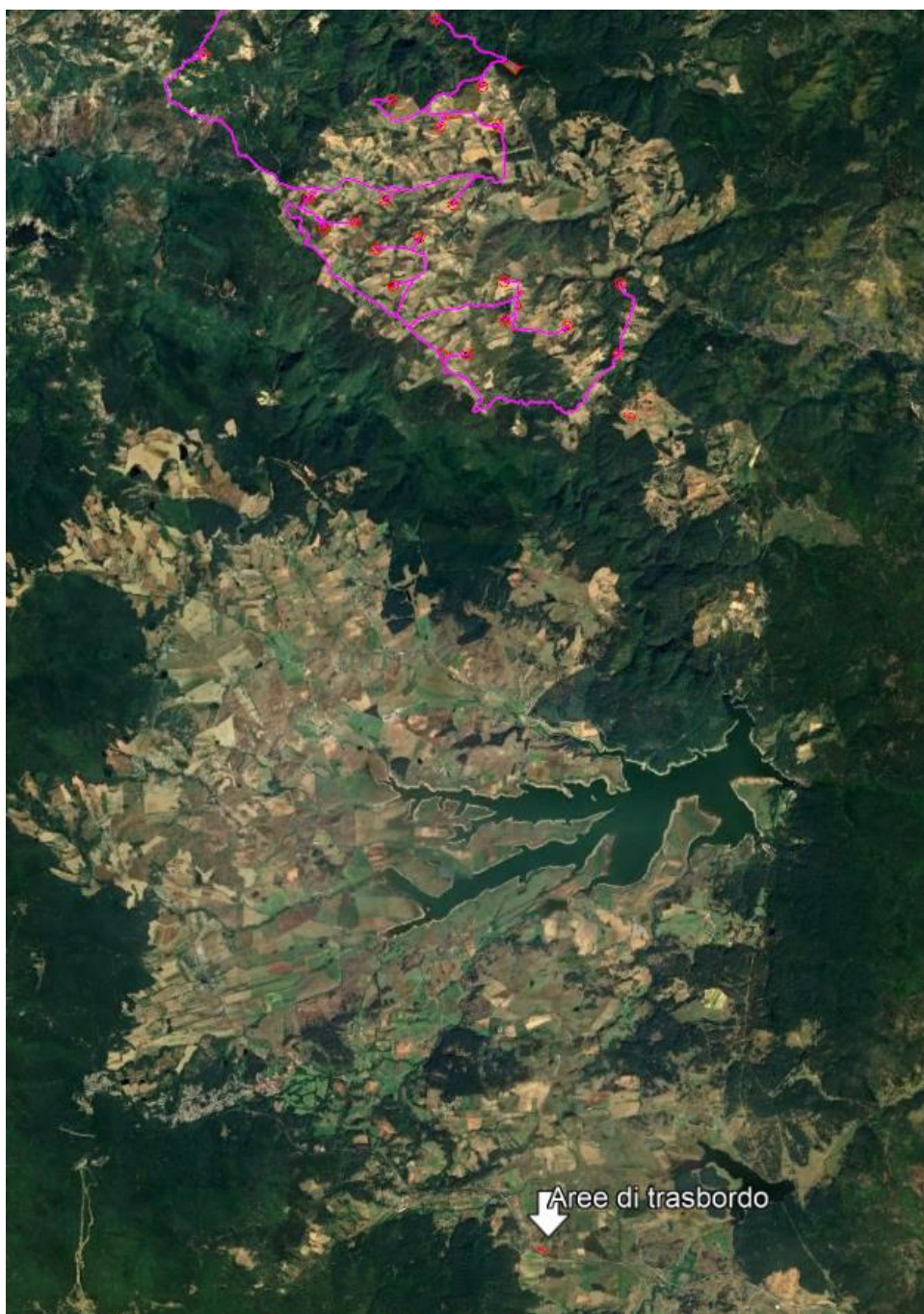

dell'impianto; infatti, al termine del cantiere verrà riportata allo stato ante-operam.

2.6 VIABILITA' DI IMPIANTO

L'accesso al sito da parte dei mezzi di trasporto degli aerogeneratori avverrà attraverso le strade esistenti. Al fine di limitare al minimo gli interventi di adeguamento, sono state prese in considerazione nuove tecniche di trasporto finalizzate a ridurre al minimo gli spazi di manovra degli automezzi. Rispetto alle tradizionali tecniche di trasporto è previsto l'utilizzo di mezzi che permettono di modificare lo schema di carico durante il trasporto e di conseguenza limitare i raggi di curvatura, le dimensioni di carreggiata e quindi i movimenti terra e l'impatto sul territorio.

Le aree di ubicazione degli aerogeneratori risultano raggiungibili dalla viabilità di impianto di nuova realizzazione. La presenza della viabilità esistente ha consentito, in fase di redazione del progetto, di minimizzare gli effetti derivanti dalla realizzazione dei tratti di strada in progetto, limitati alle zone dove non è presente alcun tipo di viabilità fruibile e/o adeguabile, portando allo sviluppo della nuova viabilità di accesso, tra le strade esistenti e/o adeguate e le piazzole di servizio degli aerogeneratori.

Nel caso di adeguamento di strade esistenti e/o di creazione di strade nuove, la larghezza normale della strada in rettilineo fra i cigli estremi (cunette escluse) è fissata in 5 m.

Il profilo trasversale della strada, nel caso di realizzazione in rilevato e nel caso di realizzazione in scavo è costituito da due falde ciascuna con pendenza dell'1%.

Nei tratti in trincea la strada è fiancheggiata, dalla cunetta di scolo delle acque, in terra rivestita, di sezione trapezoidale (superficie minima 30 m²). Le scarpate dei rilevati avranno l'inclinazione indicata nelle sagome di progetto oppure una diversa che dovesse rendersi necessaria in fase esecutiva in relazione alla natura e alla consistenza dei materiali con i quali dovranno essere formati.



Figura 20 - Sezione trasversale viabilità di nuova realizzazione (Fonte: elaborato C24FSTR001WD01800 _Tipico sezione stradale)



Nelle sezioni in scavo ed in riporto, il terreno più superficiale (scotico) viene rimosso per una profondità di circa 30 cm.

Il terreno del fondo stradale deve essere sempre privo di radici e materiale organico (deve essere rimosso uno strato adeguato di terreno) e adeguatamente compattato, almeno al 90% della densità del proctor modificata.

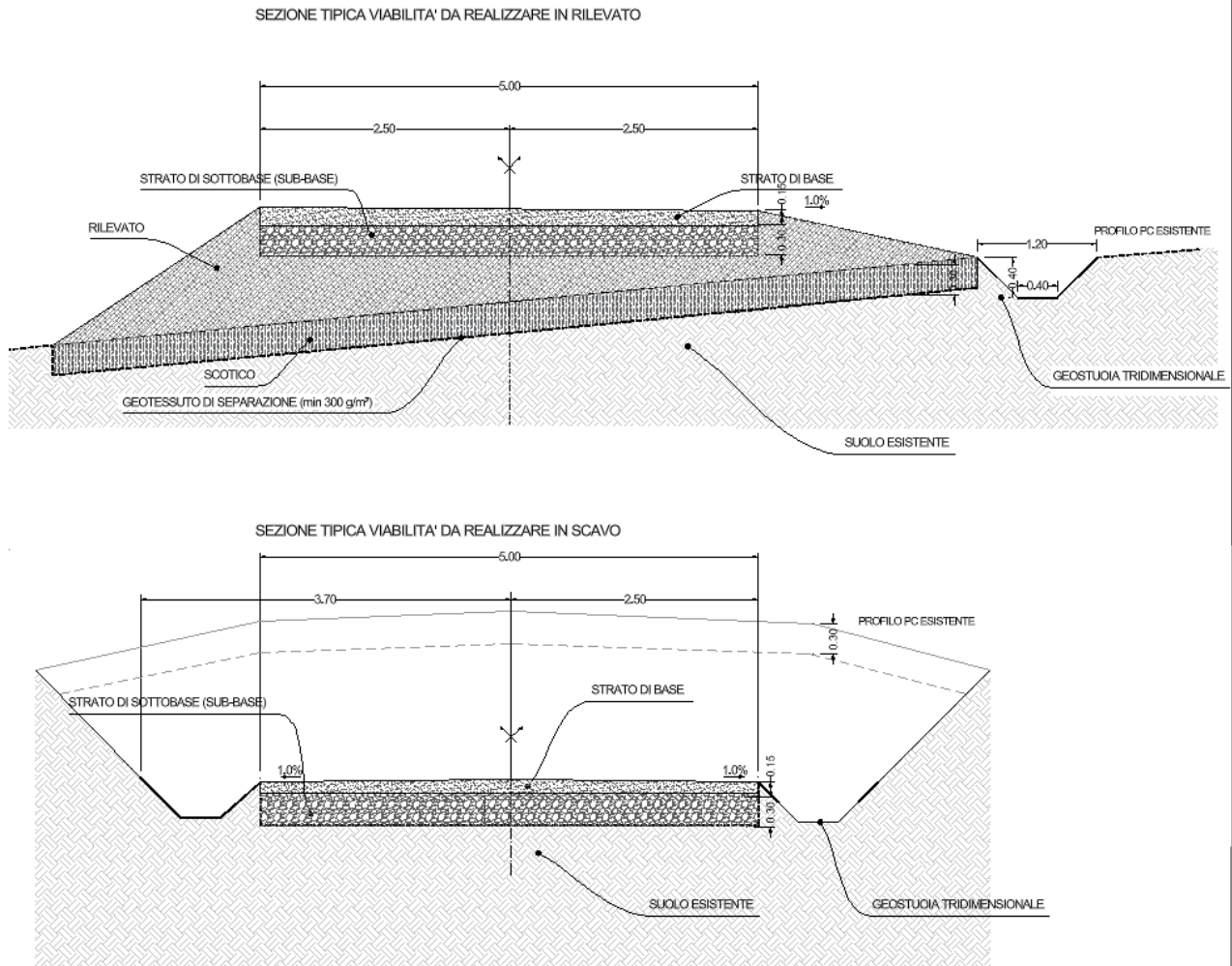
I materiali per la sovrastruttura stradale (sottobase e base) possono essere il risultato di una corretta frantumazione dei materiali del sito di scavo o importati dalle cave disponibili. In entrambi i casi il materiale deve avere una granulometria adeguata e le proprietà delle parti fini devono garantire un comportamento stabile durante i cambi di umidità.

Per quel che concerne la realizzazione della viabilità interna di impianto, in fase di cantiere previsto l'adeguamento della viabilità esistente e la realizzazione di nuovi tracciati stradali di accesso agli aerogeneratori e alle relative piazzole, che dovranno consentire il transito dei mezzi adibiti al trasporto delle attrezzature di cantiere nonché quello dei materiali e delle componenti di impianto.

La sezione stradale avrà una larghezza variabile al fine di permettere senza intralcio il transito dei mezzi in riferimento al tipo di attività che si svolgeranno in cantiere. Sui tratti in rettilineo è garantita una larghezza minima di 5 m. Le livellette stradali per le strade da adeguare seguiranno quasi fedelmente le pendenze attuali del terreno.

Con le nuove realizzazioni della viabilità di cantiere verrà garantito anche il deflusso regolare delle acque e il convogliamento delle stesse nei compluvi naturali o artificiali oggi esistenti in sito. Terminata la fase di cantiere, la viabilità interna di impianto non subirà ulteriori modifiche per tutta la durata della vita utile dell'impianto, al termine della quale si procederà al ripristino dello stato dei luoghi e degli usi del suolo precedenti ai lavori.

Per quanto riguarda invece le eventuali aree temporanee usate durante la fase di cantiere, al termine dei lavori queste verranno restituite agli usi originari tramite preparazione e scarificazione del suolo secondo le tecniche classiche, stesura del terreno vegetale proveniente dagli scavi del cantiere stesso adottando le normali pratiche dell'ingegneria naturalistica.

2.7 OPERE PROGETTUALI PER LA REALIZZAZIONE DEL COLLEGAMENTO

Di seguito si riporta una descrizione delle opere progettuali per la realizzazione del collegamento AT a 36 kV tra gli aerogeneratori e la futura Stazione Elettrica (SE) RTN 380/150/36 kV. Per maggiori dettagli si rimanda all'elaborato "C24FSTR001WR02900_Relazione tecnica opere di connessione".



2.7.1 CAVIDOTTO A 36 kV

L'energia elettrica prodotta sarà convogliata dall'impianto, mediante cavi interrati di tensione 36 kV a tre diverse cabine di raccolta, e successivamente tramite tre terne di cavi su una nuova Stazione Elettrica (SE) della RTN a 380/150/36 kV da inserire in entra-esce alla linea RTN 380 kV "Laino – Rossano TE".

La configurazione elettrica dell'impianto prevede sette sottogruppi di aerogeneratori (cluster), i quali risultano così connessi:

CLUSTER 1 (3 WTG – 13,5 MW)	
Da ACR17	a ACR16
Da ACR16	a ACR14
Da ACR14	CR1
CLUSTER 2 (3 WTG – 13,5 MW)	
Da ACR15	a ACR13
Da ACR13	a ACR12
Da AR12	CR1
CLUSTER 3 (3 WTG – 13,5 MW)	
Da ACR09	a ACR10
Da ACR10	a ACR11
Da ACR11	CR1
CLUSTER 4 (3 WTG – 13,5 MW)	
Da ACR07	a ACR06
Da ACR06	a ACR05
ACR05	CR2
CLUSTER 5 (4 WTG – 18 MW)	
Da ACR23	a ACR21
Da ACR21	a ACR22
Da ACR22	a ACR19
Da ACR19	CR2
CLUSTER 6 (3 WTG – 13,5 MW)	
Da ACR20	a ACR18
Da ACR18	a ACR08
Da ACR08	CR2
CLUSTER 7 (4 WTG – 18 MW)	
Da ACR04	a ACR03
Da ACR03	a ACR02
Da ACR02	a ACR01
Da ACR01	CR3
Da CR3	A SE 380/150/36 kV



Per come specificato nella tabella sopra, i gruppi di cluster si collegano a tre diverse cabine di raccolta, in particolare:

- I cluster 1, 2, 3 si collegano alla cabina di raccolta CR1. I cavidotti seguono un percorso per una lunghezza di circa 15,1 km;
- i cluster 4, 5, 6 si collegano alla cabina di raccolta CR2. I cavidotti seguono un percorso per una lunghezza di circa 16 km;
- il cluster 7 si collega alla cabina di raccolta CR3. I cavidotti seguono un percorso per una lunghezza di circa 24,1 km.

Dalla cabina di raccolta CR3, si sviluppano sette terne di cavi per una lunghezza di circa 10,7 km.

Gli aerogeneratori risultano interconnessi mediante cavi tipo AL RHZ1 26/45 kV di sezione variabile e indicata nella tabella a seguire.

	Cluster		Sezione
Cluster 1	ACR17	ACR16	95 mm ²
	ACR16	ACR14	120 mm ²
	ACR14	CR1	400 mm ²
Cluster 2	ACR15	ACR13	95 mm ²
	ACR13	ACR12	120 mm ²
	ACR12	CR1	400 mm ²
Cluster 3	ACR09	ACR10	95 mm ²
	ACR10	ACR11	150 mm ²
	ACR11	CR1	500 mm ²
Cluster 4	ACR07	ACR06	95 mm ²
	ACR06	ACR05	150 mm ²
	ACR05	CR2	500 mm ²
Cluster 5	ACR23	ACR21	95 mm ²
	ACR21	ACR22	120 mm ²
	ACR22	ACR19	240 mm ²
	ACR19	CR2	300 mm ²
Cluster 6	ACR20	ACR18	95 mm ²
	ACR18	ACR08	150 mm ²
	ACR08	CR2	500 mm ²
Cluster 7	ACR04	ACR03	95 mm ²
	ACR03	ACR02	185 mm ²
	ACR02	ACR01	500 mm ²
	ACR01	CR	630 mm ²
	CR1	CR2	630 mm ²
	CR2	CR3	630 mm ²
	CR3	SSE	630 mm ²

Le terne di cavi sono interrate nel cemento magro a profondità compresa tra circa 1,5 m e 1,9 m.



Il percorso del cavidotto AT così costituito si sviluppa per una lunghezza di circa 55 km dall'area di impianto fino alla cabina di raccolta CR3, quindi alla futura SE 380/150/36 kV per una lunghezza di circa 10,7 km.

Il tracciato è stato scelto in modo da limitare al minimo l'impatto in quanto realizzato lungo la viabilità di servizio dell'impianto e lungo la viabilità esistente.

Nei tratti in cui i cavidotti AT interferiscono con elementi idrici, è previsto l'attraversamento in T.O.C. (Trivellazione Orizzontale Controllata). Laddove invece i cavidotti corrono su strada esistente ed è presente un attraversamento idraulico, sarà previsto il fiancheggiamento al manufatto in canaletta.

Per l'individuazione dei tratti in T.O.C. si rinvia agli elaborati "C24FSTR001WD03300_Planimetria cavidotti e sezioni tipiche" e "C24FSTR001WD01600_Planimetria delle interferenze".

La tecnica di trivellazione orizzontale controllata (T.O.C.), permette il superamento e la posa delle tubazioni in condizioni dove sarebbe difficile se non impossibile intervenire con scavi a cielo aperto.

La tecnica T.O.C., supportata da precisi studi Geologici del sottosuolo (rimandati alla fase esecutiva), è molto utilizzata nei seguenti casi:

- 1) Superamento di alvei di fiumi;
- 2) Superamento di infrastrutture interferenti quali fognature e tubazioni idriche di grosse dimensioni, metanodotti, gasdotti;
- 3) Superamento di ferrovie;
- 4) Superamento di incroci e strade ad elevato traffico veicolare.

Le fasi operative per la posa di una tubazione mediante trivellazione orizzontale controllata sono essenzialmente quattro:

- 1) Apertura buche di immersione e di emersione
- 2) Esecuzione del foro pilota;
- 3) Alesatura e pulizia del foro;
- 4) Tiro e posa delle tubazioni.

L'esecuzione del foro pilota è la più delicata delle fasi di lavoro. La trivellazione avviene mediante l'inserimento nel terreno di una serie di aste flessibili rotanti, la prima delle quali collegata ad una testa di trivellazione orientabile. L'asportazione del terreno in eccesso avviene per mezzo di fanghi bentonitici e vari polimeri biodegradabili che, passando attraverso le aste di perforazione e fuoriuscendo dalla testa, asporta il terreno facendolo defluire a ritroso lungo il foro, fino alla buca di partenza (immersione) sotto forma di fango.

Il controllo della testa di trivellazione, generalmente, avviene ad onde radio o via cavo per mezzo di una speciale sonda che, alloggiata all'interno della testa, è in grado di fornire in ogni istante dati multipli su profondità, inclinazione e direzione sul piano orizzontale. Di frequente utilizzo, in casi in

cui non è possibile guidare la testa della trivella con uno dei metodi descritti precedentemente, si ricorre ad un sistema di guida denominato Para Track. Tale sistema consiste nel guidare la testa rotante tramite un segnale GPS di estrema precisione, permettendo così di ridurre ulteriormente eventuali deviazioni della trivellazione.

Una volta realizzato il foro pilota, la testa di trivellazione viene sostituita con particolari alesatori di diverso diametro che vengono trascinati a ritroso all'interno del foro, i quali, ruotando grazie al moto trasmesso dalle aste, esercitano un'azione fresante e rendono il foro del diametro richiesto, sempre coadiuvati dai getti di fango per l'asportazione del terreno e la stabilizzazione delle pareti del foro (generalmente il diametro dell'alesatura deve essere del 20- 30% più grande del tubo da posare).



Figura 21 - Fasi tipiche della realizzazione di una TOC

Terminata la fase di alesatura, viene agganciato il tubo o il fascio di tubi (PEAD) dietro l'alesatore stesso per mezzo di un giunto rotante (per evitare che il moto di rotazione sia trasmesso al tubo stesso) e viene trainato a ritroso fino al punto di partenza.

Per quanto riguarda la presente tipologia di lavorazione, sono necessarie delle specifiche aree di lavoro per il posizionamento della macchina per la realizzazione delle T.O.C.. Le aree di lavoro si riferiscono a:

- 1) Ingombro della trivella
- 2) Buca di immersione delle aste
- 3) Area di lavoro degli operatori
- 4) Buca di emersione delle aste
- 5) Area per la termosaldatura delle tubazioni PEAD

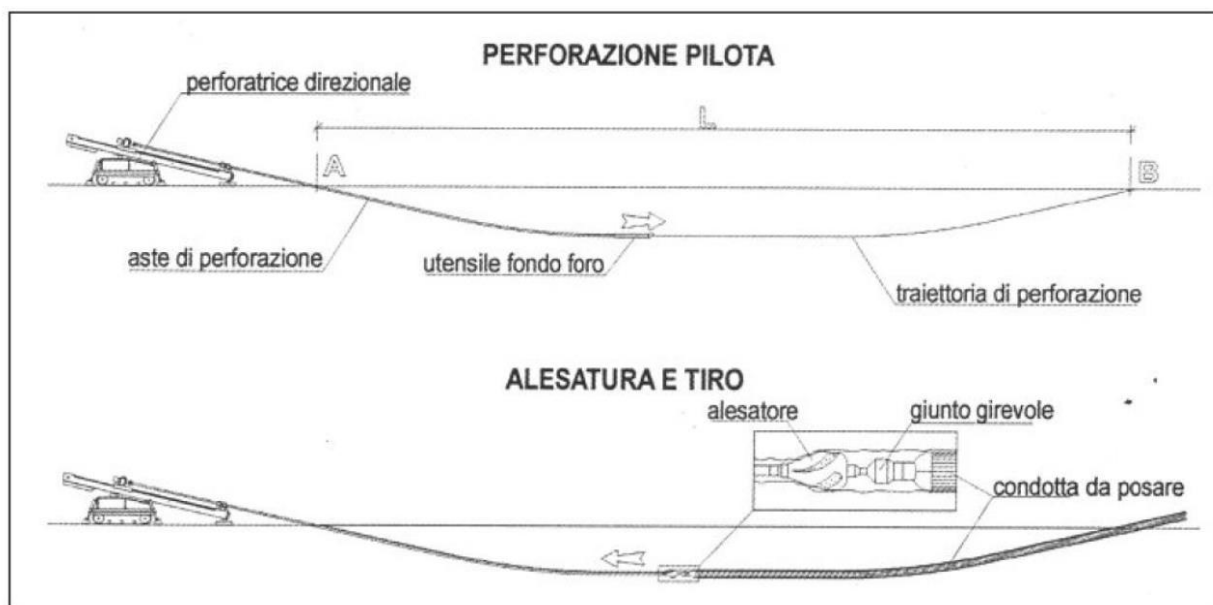
Nel caso in cui i cavidotti AT percorrano o interferiscano con strade statali e/o provinciali i cavi interrati verranno posati in corrugati. Si si rinvia agli elaborati "C24FSTR001WD03300_Planimetria

cavidotti e sezioni tipiche” e “C24FSTR001WD01600_Planimetria delle interferenze”.

Nei casi in cui il tracciato del cavidotto va ad interessare cavalcavia e/o ponti esistenti, si prevede l’installazione di mensole di appoggio mediante staffaggio laterale che sosterranno le canalette in lamiera per consentire il passaggio dei cavi.

Di seguito è illustrato un tipologico della sezione con particolare di staffaggio delle mensole di appoggio per il passaggio dei cavi in corrispondenza degli attraversamenti idraulici.



Figura 22 - Tipologico della sezione del cavidotto in canaletta in fiancheggiamento dell'attraversamento carrabile per cavo AT



INTERNAL CODE

C24FSTR001WR02400

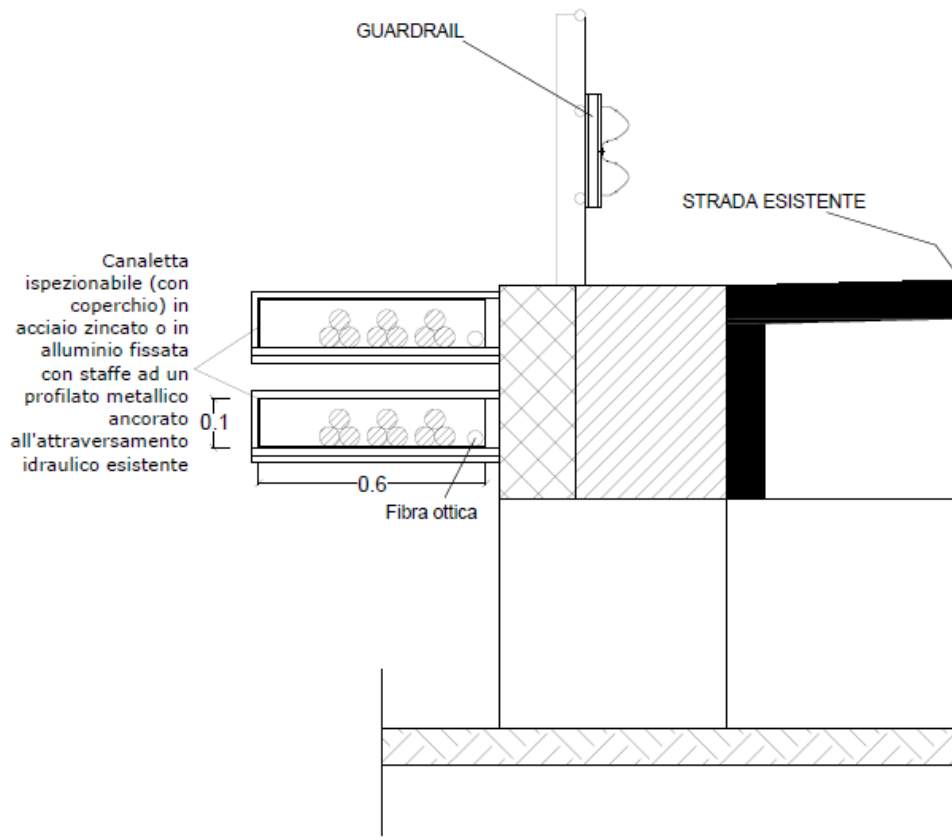
PAGE

31 di/of 61

2.7.2 CABINA ELETTRICA DI RACCOLTA

I sette cluster di circuiti a 36 kV uscenti dagli aerogeneratori verranno collegati alle cabine di raccolta a 36 kV. Le due cabine collocante all'interno delle aree di impianto (CR1 e CR2), in prossimità degli aerogeneratori, sono localizzate nel comune di Acri, mentre la cabina di raccolta ubicata lungo il percorso del cavidotto (CR3), verso la futura Stazione Elettrica, ricade nel territorio comunale di San Demetrio Corone.

Le cabine hanno dimensioni esterne 13,2 m x 5 m x 2,6 m e sono composte da due ambienti:

- Vano Quadri MT (10,93 m x 4,82 m x 2,6 m);
- Locale trasformatore dei servizi ausiliari (2 m x 4,82 m x 2,6 m).

Di seguito gli schemi elettrici unifilari:

CABINA DI RACCOLTA CR2 - 38kV



Figura 24: Schema Unifilare cabina di raccolta CR2



Figura 25: Schema Unifilare cabina di raccolta CR3

Per maggiori informazioni si rimanda all'elaborato "C24FSTR001WD03200_Schema elettrico unifilare".

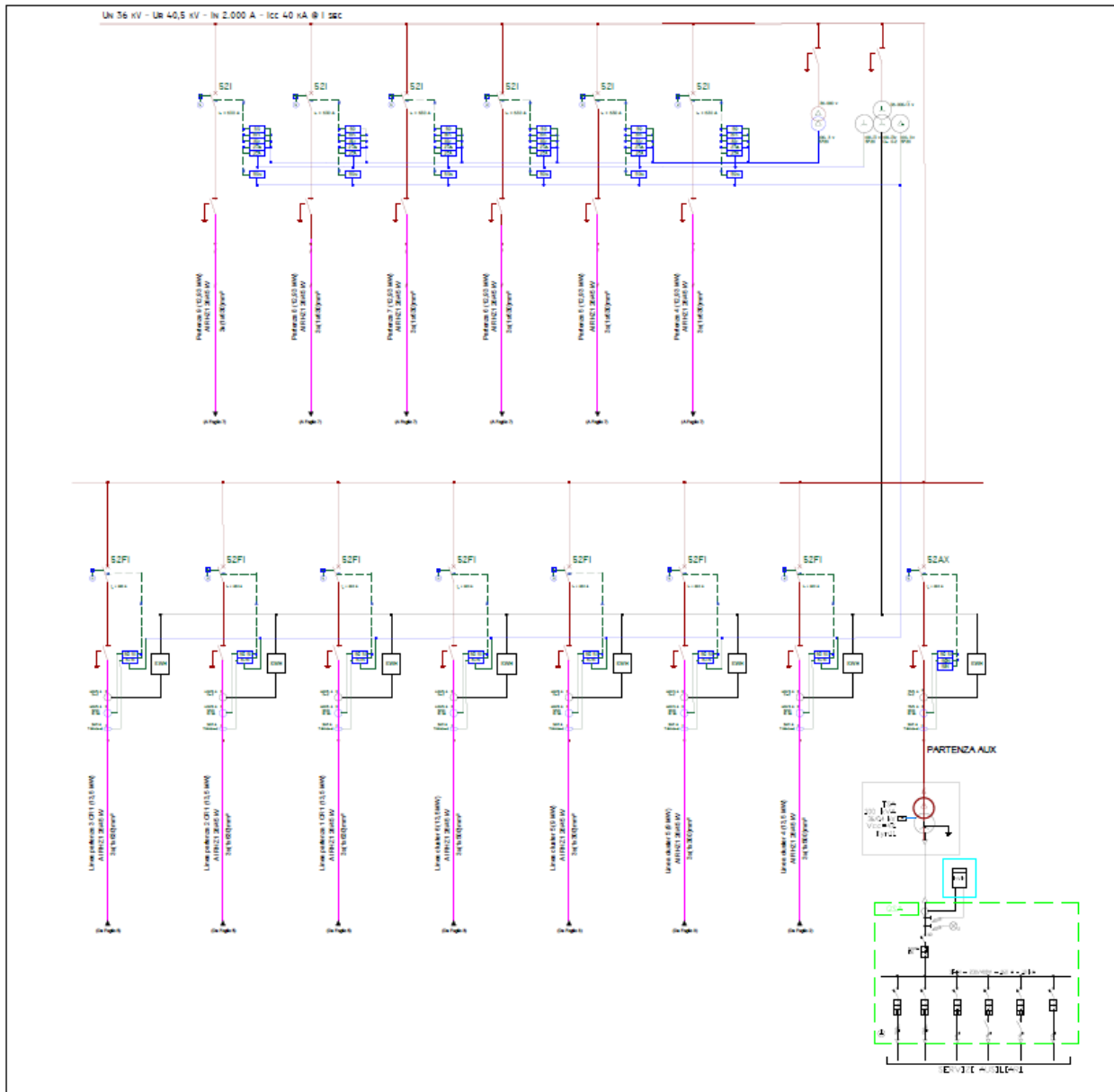
Di seguito si riportano pianta, prospetto e sezione delle cabine di raccolta.

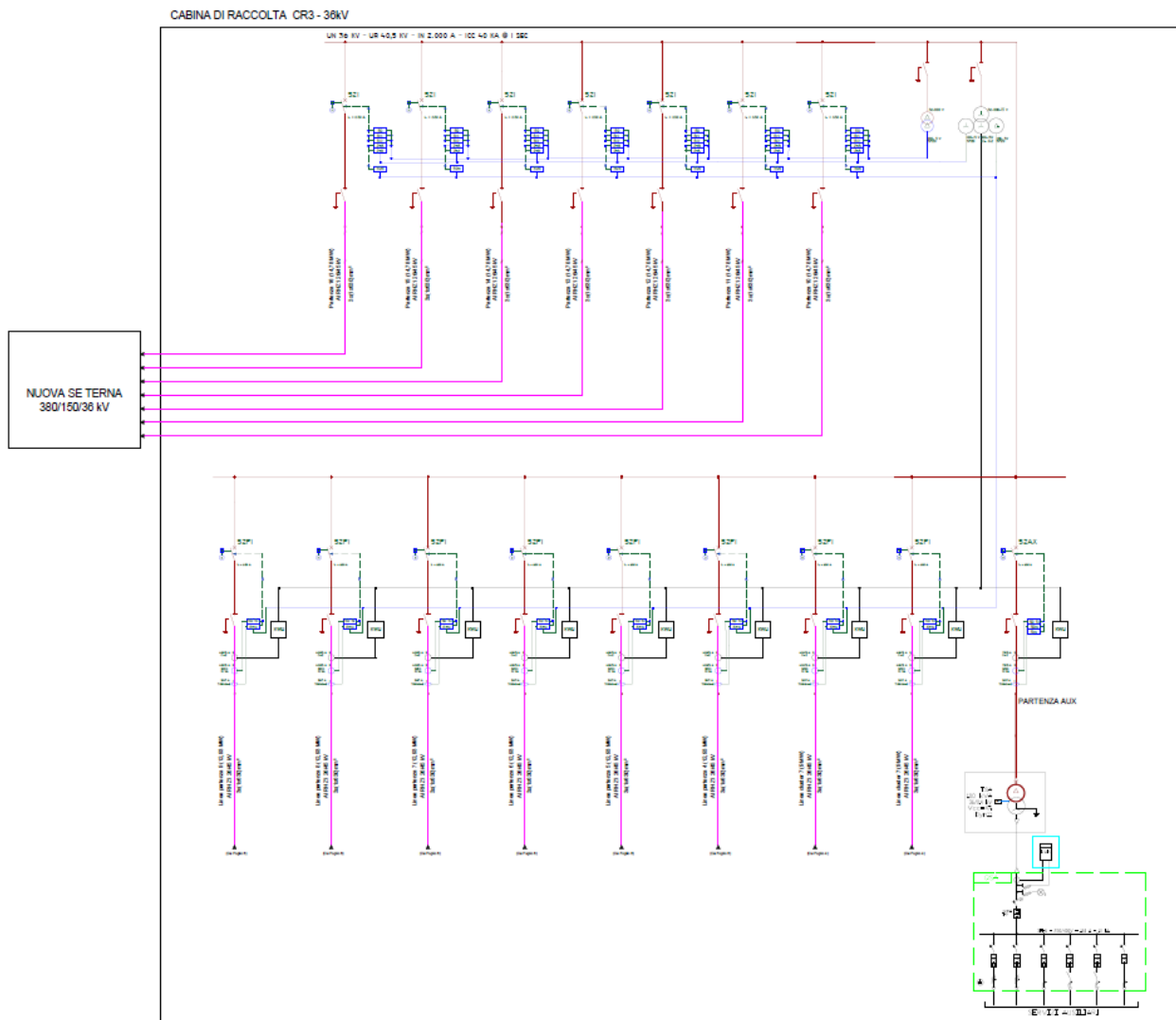

Figura 26: Pianta della cabina di raccolta CR1 36 kV



Figura 27: Pianta della cabina di raccolta CR2 36 kV

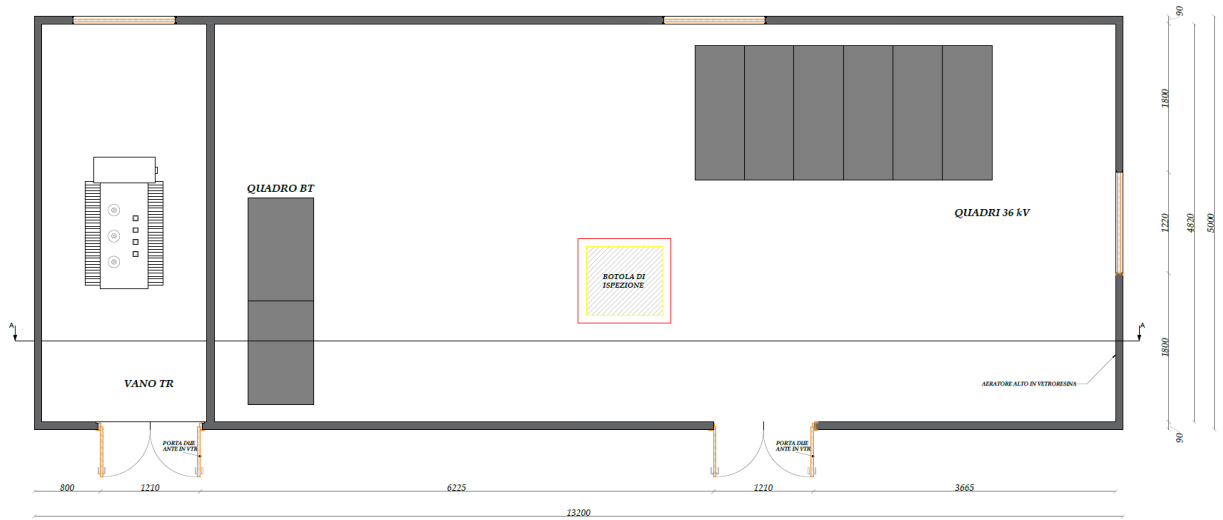

Figura 28: Pianta della cabina di raccolta CR3 36 kV.



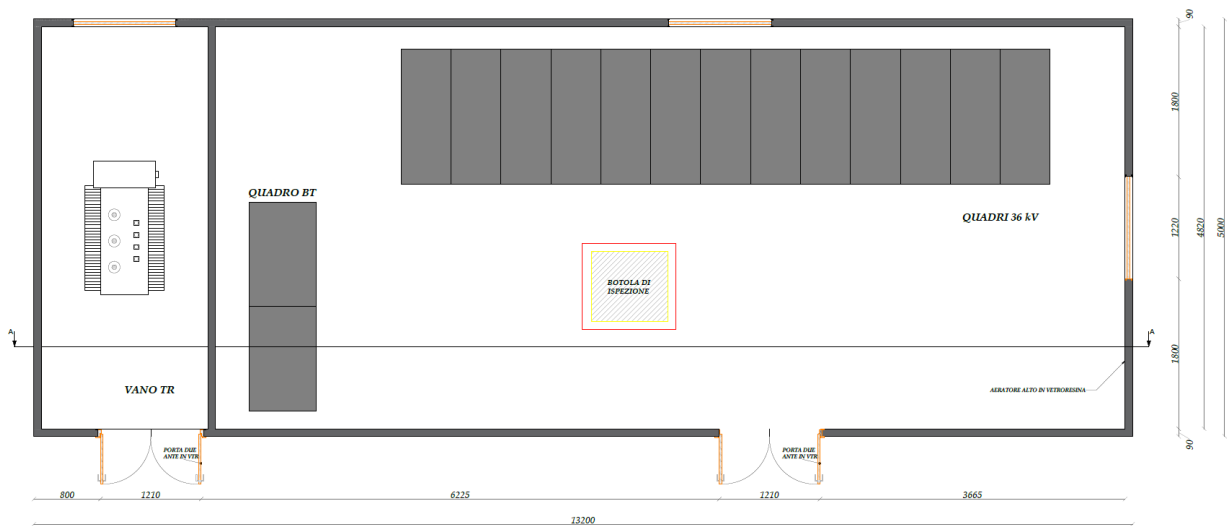

Per maggiori dettagli si rimanda all'elaborato "C24FSTR001WD03400_Pianta e sezioni cabina di raccolta.pdf".

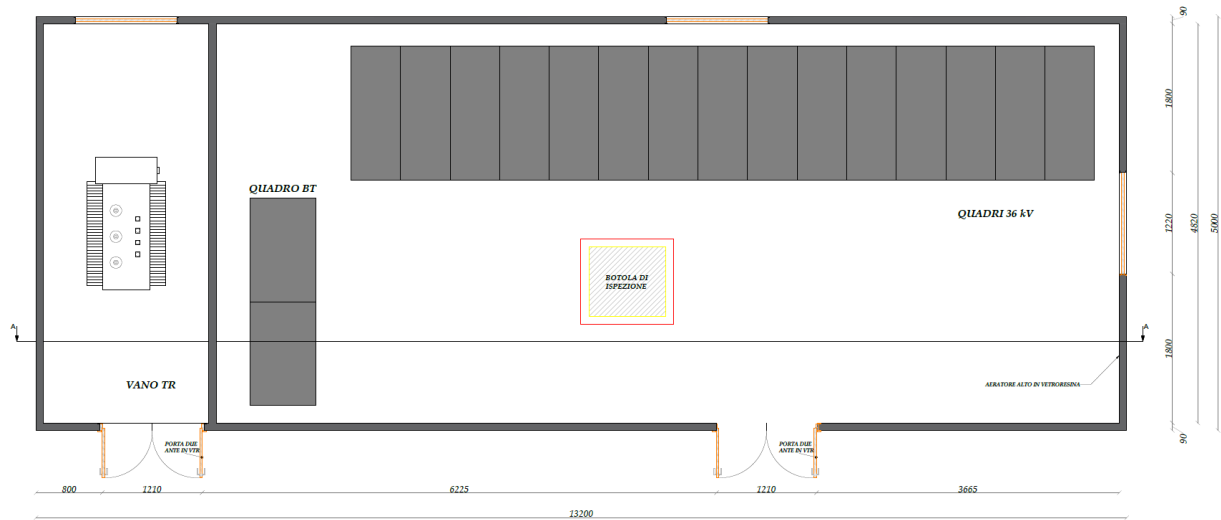
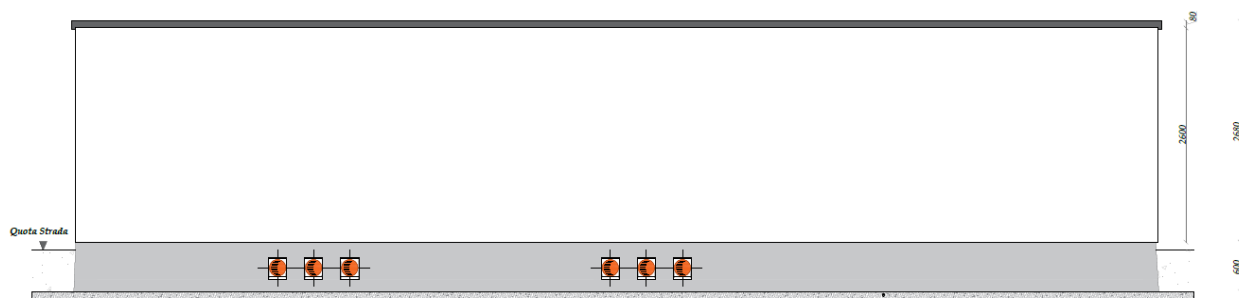
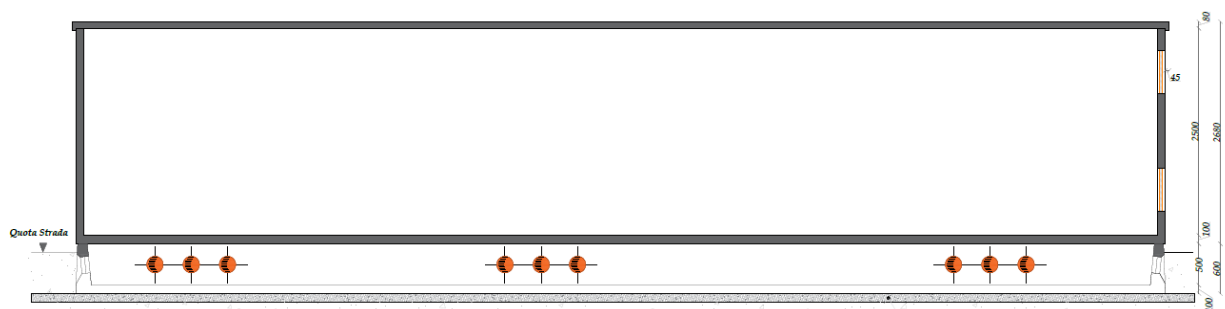
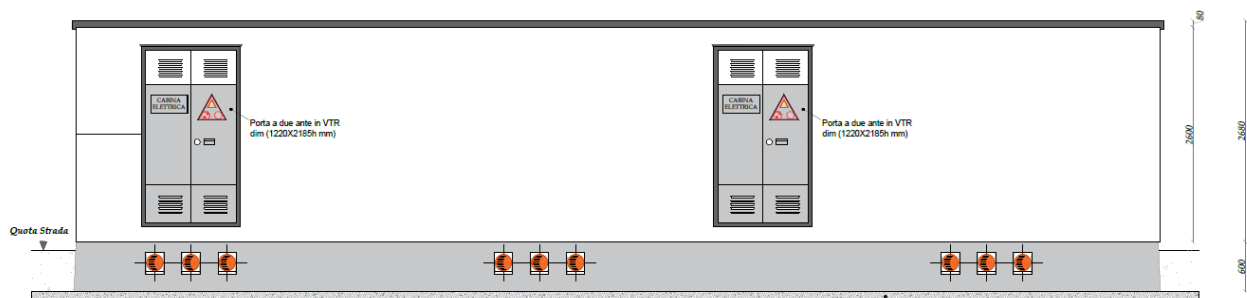
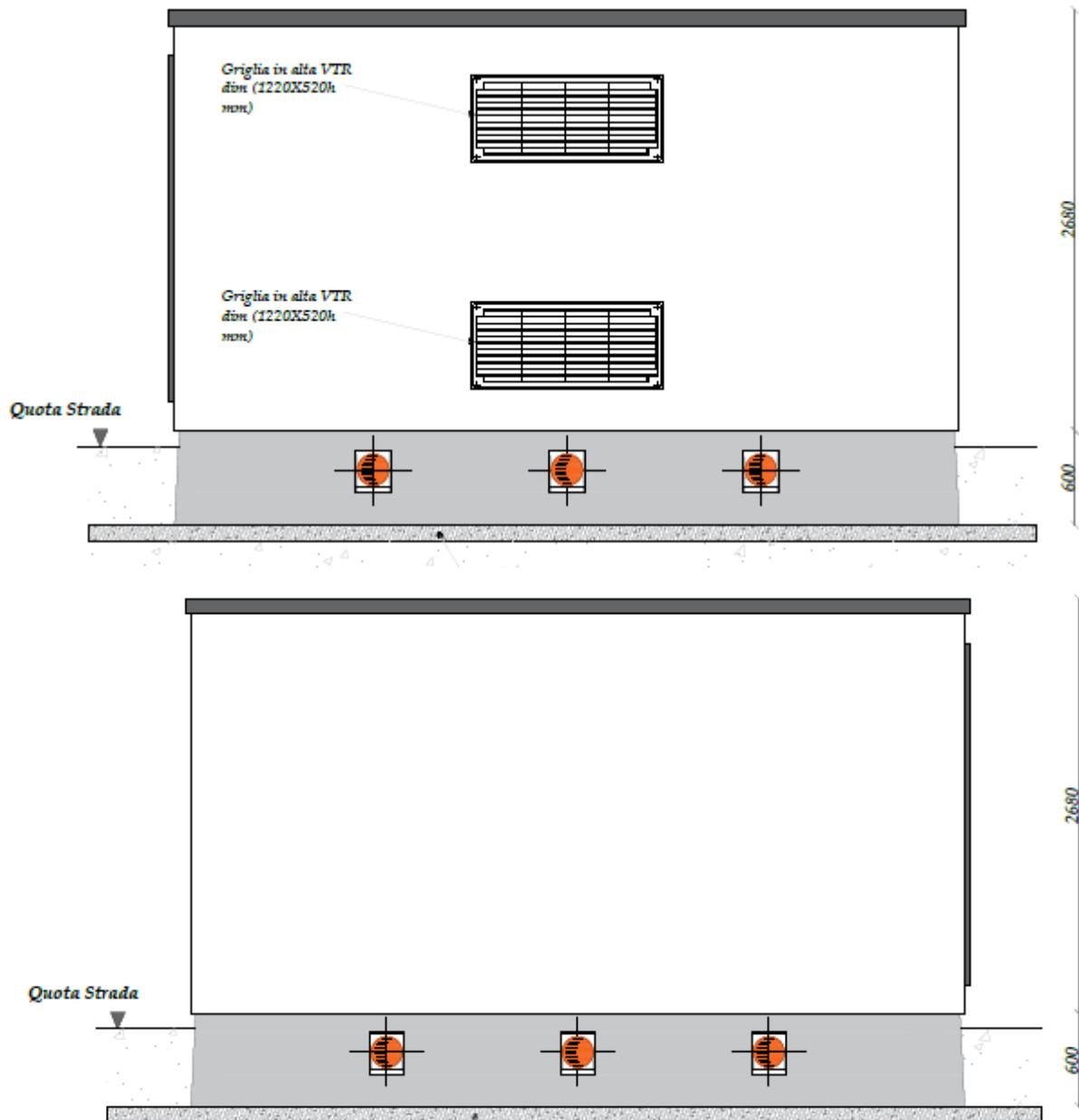
2.7.3 RETE DI TERRA WIND FARM

L'impianto di terra sarà costituito da doppi anelli circolari in corda di rame nudo da 70 mm² posti attorno ai singoli aerogeneratori. Gli anelli saranno realizzati nel seguente modo:

- Anello interno: r = 6m interrato a una profondità di 0,5m;
- Anello esterno: r = 14 m interrato a una profondità di 1m.

I due anelli saranno collegati tra loro in 4 punti tramite corda in rame nudo da 70 mm².



Gli anelli esterni degli aerogeneratori saranno dotati di 4 dispersori a picchetto circolare in rame di diametro 2.5cm e lunghezza 6m. I collegamenti tra i singoli aerogeneratori verranno effettuati tramite corda in rame nudo da 70 mm² interrata alla profondità di 0,85m.

Per maggiori dettagli si rimanda all'elaborato "C24FSTR001WD03100_Rete di terra impianto eolico".

3 OPERE DI DISMISSIONE

3.1 DEFINIZIONE DELLE OPERE DI DISMISSIONE

Al termine della vita tecnica utile dell'impianto in trattazione (stimati 25-30 anni di esercizio), dovrà essere eseguita la dismissione dello stesso; parte dei materiali di risulta potranno essere riciclati e/o impiegati in altri campi industriali. Si riporta a seguire l'esecuzione delle fasi di lavoro per le diverse aree interessate dal "decommissioning":

✓ AEROGENERATORI E PIAZZOLE

- Smontaggio del rotore e delle pale;
- Smontaggio della navicella e del mozzo e delle relative componenti interne;
- Smontaggio cavi ed apparecchiature elettriche interni alla torre;
- Smontaggio dei conci della torre;
- Trasporto del materiale dal cantiere a centri di raccolta autorizzati per il recupero;
- Demolizione parziale della fondazione (fino ad un metro di profondità dal piano campagna);
- Trasporto del materiale, dal cantiere a centri di raccolta autorizzati per il recupero e/o discariche;
- Dismissione dell'area di piazzola nelle zone in cui non sia stato già eseguito nella fase di esercizio. Trasporto del materiale inerte presso centri autorizzati al recupero;
- Risistemazione area piazzola con apporto di vegetazione di essenze erbacee, arbustive ed arboree autoctone laddove preesistenti.
- Trasporto del materiale di risulta presso centri autorizzati al recupero.

✓ ELETTRICITÀ INTERRATI a 36 Kv

- Scavo per il recupero dei cavi di media tensione, della rete di terra e della fibra ottica. Trasporto del materiale di risulta presso centri autorizzati al recupero;
- Ripristino dei luoghi interessati dallo scavo del cavidotto mediante rinterro e compattazione del materiale scavato; per i tratti di cavidotto che interessano la viabilità urbana sarà da prevedere il ripristino del manto stradale bituminoso, secondo le normative locali vigenti al momento della dismissione.

✓ CABINA DI RACCOLTA A 36 KV

- Dismissione della cabina di raccolta a 36 kV. Recupero apparecchiature e materiale di tipo elettrico (cavi di potenza, cavi di terra, fibra ottica, quadri, gruppo elettrogeno, illuminazione, apparecchiature elettromeccaniche). Trasporto del materiale di risulta presso centri autorizzati al recupero e/o discariche.
- Dismissione della cabina, delle fondazioni della recinzione e dei piazzali. Trasporto del materiale di risulta presso centri autorizzati al recupero e/o discariche.
- Risistemazione dell'area di connessione con apporto di vegetazione di essenze erbacee, arbustive ed arboree autoctone laddove preesistenti.

Gli interventi per la dismissione prevedono l'impiego di mezzi di cantiere quali gru, autoarticolati per trasporti eccezionali, scavatori, carrelli elevatori, camion per movimento terra e per trasporti a centri autorizzati al recupero e/o a discariche.

Le lavorazioni correlate alla dismissione dell'impianto dovranno essere eseguite nel pieno rispetto delle leggi vigenti in materia di sicurezza e salute nei cantieri, al momento della dismissione.

In particolare, fatte salve le eventuali future modifiche normative attualmente non prevedibili in materia di smaltimento di rifiuti, è ragionevole ad oggi sintetizzare in forma tabellare le descrizioni dei rifiuti generati dalla dismissione dell'impianto allo studio, come da seguente tabella:

Componente	Materiale
Acciaio strutturale della torre	acciaio
Cavi della torre	Alluminio
Copertura dei cavi	Plastica
Apparati, apparecchi elettrici, elettrotecnici ed elettronici, rottami elettrici ed elettronici	Metalli differenti
Trasformatore	Acciaio ed olio
Pale	Resina epossidica rinforzata
Mozzo	Ferro
Generatore	Acciaio e rame



Componente	Materiale
Navicella	Resina epossidica rinforzata, acciaio, metalli differenti e rifiuti elettrici, plastica, rame, olio (moltiplicatore di giri)
Strutture in cemento armato (fondazioni aerogeneratori, edificio, fondazioni e recinzione della SSE)	Cemento, acciaio e metalli differenti
Strutture in carpenteria metallica (strutture di sostegno delle apparecchiature elettromeccaniche)	Acciaio
Viabilità	Terra e rocce

Le attività di dismissione produrranno movimenti terra dovuti alla demolizione delle fondazioni degli aerogeneratori per almeno 1m di profondità dal piano campagna (Allegato 4, DM 10 settembre 2010), alla dismissione della viabilità di impianto ed alla rimozione dei cavidotti interrati; il materiale proveniente dagli scavi verrà comunque posizionato parallelamente alle curve di livello, per minimizzare l'alterazione del naturale andamento orografico dell'area.

Si eviterà, inoltre, l'interrimento dei fossi di scolo delle acque meteoriche e di dilavamento superficiale, avendo anche cura di non creare cumuli di terreno che risultino, in qualche misura, di ostacolo al naturale deflusso.

Le operazioni di dismissione, quindi, saranno eseguite in modo da non creare alcun impatto al naturale sistema di smaltimento delle acque meteoriche e di dilavamento.

Terminate le operazioni di dismissione delle componenti di impianto, il ripristino dei luoghi terminerà con interventi di sistemazione delle aree mediante apporto di vegetazione di essenze erbacee, arbustive ed arboree autoctone laddove preesistenti. In alternativa, considerato che la dismissione dovrà avvenire a fine esercizio dell'impianto (tempo stimato circa 25-30 anni), il ripristino dell'area di intervento potrà essere fatta secondo indicazioni della proprietà del terreno e/o in accordo agli enti locali coinvolti e secondo le leggi nazionali vigenti al momento della dismissione.



3.2 DESCRIZIONE E QUANTIFICAZIONE DELLE OPERE DI DISMISSIONE

Al termine della vita utile dell'impianto (stimata in circa 25-30 anni) è prevista la dismissione dello stesso ed il ripristino dello stato originario dei luoghi.

Lo smantellamento dell'impianto alla fine della sua vita utile avverrà nel rispetto delle norme di sicurezza vigenti all'atto della dismissione, attraverso una sequenza di fasi operative che sinteticamente sono riportate di seguito:

Le attività di dismissione possono essere schematizzate nelle seguenti due macroattività previo scollegamento della linea elettrica:

- 1) Dismissione degli aerogeneratori;
 - a) Rimozione delle opere fuori terra;
 - b) Rimozione delle opere interrato;
- 2) Sistemazione piazzole/viabilità di servizio e ripristino dei siti per un uso compatibile allo stato ante-operam.

3.2.1 DISMISSIONE DEGLI AEROGENERATORI

3.2.1.1 Rimozione delle opere fuori terra

Presso ogni aerogeneratore sarà allestito un cantiere temporaneo, necessario allo smontaggio, al deposito temporaneo ed al successivo trasporto in discarica/centro di recupero degli elementi dismessi.

Nello specifico le attività di dismissione possono essere nel seguito schematizzate:

- Disconnessione impianto dalla rete;
- Smontaggio pale e rotore e trasporto a impianto di smaltimento/recupero;
- Recupero liquidi esausti e trasporto a impianto di smaltimento;
- Smontaggio navicella e trasporto a impianto di smaltimento/recupero;
- Smontaggio cavi, quadri e altre componenti interne alla torre e trasporto a impianto di smaltimento/recupero;
- Smontaggio sezioni torre e trasporto a impianto di smaltimento/recupero;

Mediante l'utilizzo delle gru si effettuerà lo smontaggio degli elementi e parallelamente si smonteranno tutte le strutture elettromeccaniche contenute nei moduli smontati. Lo smaltimento degli elementi costituenti gli aerogeneratori sarà effettuato da ditte specializzate con il conseguente trasporto in siti idonei e attrezzati per le successive fasi di recupero e smontaggio della componentistica interna.



3.2.1.2 Rimozione delle opere interrato

Tali attività possono essere nel seguito schematizzate:

- Demolizione delle opere di fondazione fino a 1 metro di profondità, trasporto a impianto di smaltimento/recupero;
- Bonifica cavidotti in alta tensione. Scavo, recupero cavi di alta tensione, rete di terra, fibra ottica sistema controllo remoto. Recupero rame e trasporto a impianto di smaltimento/recupero.

Operatori specializzati mediante mezzi d'opera semoventi adibiti a movimenti terra provvederanno allo scavo a sezione ampia per consentire la demolizione della fondazione fino ad 1 m di profondità dal piano campagna. La struttura in calcestruzzo verrà divisa in blocchi in maniera tale da rendere possibile il caricamento degli stessi sugli automezzi che provvederanno all'allontanamento del materiale dal sito. Le operazioni effettuate in sito per la riduzione del plinto in blocchi, saranno quelle strettamente necessarie a rendere agevole il carico sui mezzi delle frazioni ottenute; in questa maniera sarà limitata il più possibile la produzione di rumore e polveri durante l'esecuzione di tale fase lavorativa.

I blocchi rimossi verranno caricati su automezzi e trasportati presso impianti specializzati nel recupero del calcestruzzo. Qui avverrà una frantumazione primaria mediante mezzi cingolati; tale operazione consentirà la riduzione in parti più piccole del 95% del calcestruzzo; una frantumazione secondaria seguirà per mezzo di un frantoio mobile. Questo permetterà di suddividere al 100% il calcestruzzo dal tondino di armatura. L'acciaio delle armature verrà recuperato e portato in fonderia mentre il calcestruzzo frantumato potrà essere utilizzato come materiale di riporto o inerte per la realizzazione di sottofondi, massetti e per altre varie applicazioni edili. Si procederà poi con il riporto di terreno vegetale per il riempimento dello scavo in cui insisteva la fondazione.

Nella fase di dismissione verranno demoliti i pozzetti di ispezione del cavidotto, verrà scarificato lo strato asfaltato qualora presente, effettuato lo scavo ed estratti i cavi elettrici a servizio dell'impianto.

Con la denominazione di cavo elettrico si intende indicare un conduttore uniformemente isolato oppure un insieme di più conduttori isolati, ciascuno rispetto agli altri e verso l'esterno, e riuniti in un unico complesso provvisto di rivestimento protettivo.

Il cavo risulta costituito quindi da più parti e precisamente:

- la parte metallica (il rame o altro conduttore) destinata a condurre corrente, costituita da un filo unico o da più fili intrecciati tra di loro e il conduttore vero e proprio;
- il conduttore è circondato da uno strato di materiale isolante che è formato dalla miscela di materiali opportunamente scelti, dosati e sottoposti a trattamenti termici e tecnologici vari;



- l'insieme del conduttore e del relativo isolamento costituisce l'anima del cavo;
- l'involucro isolante, denominato cintura, applicato sull'insieme delle anime;
- la guaina, che può essere rinforzata con elementi metallici, è il rivestimento tubolare continuo avente funzione protettiva delle anime del cavo. La guaina in generale è sempre di materiale isolante.
- eventuale rivestimento protettivo avente una funzione di protezione meccanica o chimica come ad esempio una fasciatura o una armatura flessibile di tipo metallico o non metallico.

In tutti i loro componenti, i cavi elettrici sono composti in definitiva da plastica, rame, alluminio e altri metalli. Il riciclaggio dei cavi elettrici viene dall'esigenza di smaltire e riutilizzare materiali che altrimenti sarebbero dannosi per l'ambiente e costosi nell'approvvigionamento. Il riciclaggio di questi componenti coinciderà con il riciclaggio della plastica e del metallo. Da un punto di vista pratico la separazione tra i diversi materiali avviene attraverso il loro passaggio in alcuni macchinari separatori. Tali macchinari separatori utilizzano la tecnologia della separazione ad aria e sono progettati appositamente per il recupero del rame dai cavi elettrici. Sfruttando la differenza di peso specifico dei diversi materiali costituenti la struttura del cavo si può separare il rame dalla plastica e dagli altri materiali.

La dismissione dei cavi elettrici di collegamento e connessione dell'impianto avverrà secondo le seguenti fasi lavorative:

- scarifica asfalto qualora presente
- scavo a sezione obbligata e rimozione delle componenti legate alla cavetteria (pozzetti prefabbricati, cavi, ecc.);
- verifica dei conduttori così recuperati alle prove di tensione e di tenuta elettrica per testare la possibilità di riutilizzo per scopi analoghi in altri impianti o l'invio a smaltimento mediante conferimento a ditte specializzate;
- riempimento degli scavi con il materiale di risulta, con ripristino del terreno allo stato ante-operam;
- eventuale rifacimento manto stradale;
- trasporto e conferimento a ditte specializzate del materiale dismesso per il recupero e lo smaltimento ai sensi della normativa vigente in materia.

3.2.2 SISTEMAZIONE PIAZZOLE/VIABILITA' DI SERVIZIO E RIPRISTINO DEI SITI PER UN USO COMPATIBILE ALLO STATO ANTE-OPERAM

Altro aspetto da prendere in considerazione per la dismissione è quello riguardante la rimozione delle piazzole e la viabilità di nuova realizzazione per l'accesso ed il servizio dell'impianto eolico.

Per le piazzole degli aerogeneratori sono previsti i seguenti interventi:



- a) rimozione degli strati di terreno vegetale in corrispondenza delle porzioni precedentemente rinaturalizzate (al termine della fase di cantiere);
- b) disfacimento della pavimentazione, costituita da strati di misto granulare stabilizzato, e trasporto a centro di recupero degli inerti.
- c) rimozione di parte del terreno di riporto per le piazzole in rilevato. Il materiale di risulta sarà utilizzato per coprire le parti in scavo o trasportato a discarica.
- d) preparazione meccanica del terreno vegetale, concimazione di fondo, per le zone non coltivabili si procederà alla semina manuale o meccanica di specie vegetali autoctone.

Analizzato il progetto delle opere stradali, si ha che le strade utilizzate per raggiungere le turbine sono prevalentemente esistenti, mentre la parte di nuova costruzione riguarda solo gli adeguamenti o tratti (bretelle) progettati per raggiungere gli aerogeneratori. Anche per le bretelle di nuova realizzazione si procederà al ripristino dello stato preesistente dei luoghi mediante il rimodellamento del terreno allo stato originario ed il ripristino della vegetazione composta da essenze erbacee, arbustive ed arboree autoctone e comunque secondo indicazioni normative vigenti all'atto della dismissione.

3.2.2.1 RIPRISTINO AREE DI STOCCAGGIO/TRASBORDO

Le aree di stoccaggio e di trasbordo, utilizzate esclusivamente durante la fase di cantiere, verranno ripristinate allo stato ante operam:

- Rimozione dei Materiali Residuali: rimozione di materiali di costruzione, attrezzature utilizzate e rifiuti;
- Pulizia dell'Area: rimozione di eventuali residui di polvere, detriti e sostanze chimiche;
- Ripristino del Terreno: livellamento del terreno riportandolo alla condizione originale. Eventuale sostituzione di suolo superficiale e reimpianto di erba o piante autoctone per ristabilire l'ecosistema locale.

4 CRITERI DI GESTIONE DEI MATERIALI DI RISULTA

L'ottimizzazione del riutilizzo (tramite alienazione) della componentistica da dismettere ancora dotata di valore commerciale e del recupero dei rifiuti prodotti dalle attività di dismissione, tramite soggetti autorizzati dalla vigente normativa, determina la valorizzazione dei materiali di risulta e un abbattimento dei costi di dismissione dell'impianto eolico, anche in termini di impatti sull'ambiente. In senso globale, quanto sopra esposto si traduce:

- in un impatto positivo su tutte le componenti ambientali: il riutilizzo tramite alienazione della componentistica ancora dotata di valore commerciale evita la produzione ex-novo dell'analogica componentistica e dei relativi impatti connessi;
- in un impatto positivo per quanto concerne l'utilizzo di materie prime/risorse naturali: il



recupero, tramite soggetti autorizzati, di alcune specifiche tipologie di rifiuti prodotti dalle attività di dismissione (materiali inerti, materiali ferrosi, rame, etc.) evita l'impoverimento delle risorse naturali per la produzione delle stesse;

- in un impatto mitigato sulla componente rifiuti: il recupero, tramite soggetti autorizzati, di alcune specifiche tipologie di rifiuti prodotti dalle attività di dismissione in luogo dello smaltimento in discarica, contrasta la progressiva saturazione delle possibilità di messa a dimora di ulteriori quantitativi di rifiuto non recuperabili.

Per quanto prevedibile alla data di emissione del presente documento, la gestione dei materiali di risulta derivanti dal cantiere di dismissione sarà improntata al rispetto della normativa vigente al momento della dismissione e nell'ottica:

- della massimizzazione dell'alienazione della componentistica ancora dotata di valore commerciale;
- nella massimizzazione del recupero dei rifiuti prodotti tramite soggetti autorizzati;
- nella minimizzazione dello smaltimento in discarica dei rifiuti prodotti. Verranno conferiti a soggetti autorizzati allo smaltimento solo quelle tipologie di rifiuti non recuperabili. I rimanenti quantitativi di materiali di risulta saranno o recuperati nell'ambito della disciplina dei rifiuti, tramite soggetti autorizzati, o riutilizzati nei termini di legge previsti.

Si segnala che prima della dismissione, verrà convenuto con l'Amministrazione Comunale e altri enti competenti, la possibilità di lasciare a titolo gratuito a servizio della collettività, nello specifico di tutti gli imprenditori agricoli operanti nella zona di installazione del parco eolico, tutte le strade bianche che attualmente attraversando i terreni agricoli conducono agli aerogeneratori.

4.1 MATERIALI DI RISULTA

Al seguito della dismissione del parco eolico risulta desumibile il seguente elenco di componenti, raggruppati per tipologia di materiale da smaltire/recuperare, derivanti dalle operazioni di dismissione:

ELEMENTO	COMPONENTE
Aerogeneratore	Struttura in acciaio/struttura in calcestruzzo
	Pale in fibra di vetro e carbonio e resina epossidica
	Cavi



	Apparecchiature elettriche/elettroniche
	Oli e Liquidi esausti
	Materiali inerti
Cavidotti	Cavi
	Materiali inerti

Tabella 3 - Elenco componenti derivanti dalle operazioni di dismissione

Si riporta nel seguito una disamina delle principali tipologie di materiali di risulta derivanti dall'attività di dismissione. Per ciascuna tipologia si illustra la disciplina gestionale applicabile ai sensi della legge attualmente in vigore.

Si sottolinea che nel presente piano si fa riferimento alle normative attualmente in vigore, non essendo possibile prevedere quelle che lo saranno al tempo dell'attuazione dello smantellamento.

4.1.1 FIBRA DI VETRO E CARBONIO

Le pale degli aerogeneratori in progetto, risultano costituite da fibra di vetro e carbonio pultruso con elementi in resina epossidica con fibra di vetro.

Dal punto di vista della disciplina attualmente applicabile in Italia, il materiale costituente le pale eoliche dismesse non è univocamente individuabile. Verrà convenuto in fase di dismissione la tipologia di materiale e le opportune modalità di dismissione.

4.1.2 FERRO ED ACCIAIO

Il ferro e l'acciaio puliti prodotti dalle attività di dismissione saranno soggetti alla disciplina dei rifiuti e potranno essere recuperati come codice CER 170405 tramite conferimento, a mezzo di trasportatori autorizzati, a soggetti autorizzati al recupero.

Le modalità di recupero che verranno adottate dal soggetto autorizzato saranno conformi a quanto previsto dal Decreto 5 febbraio 1998 "Individuazione dei rifiuti non pericolosi sottoposti alle procedure semplificate di recupero ai sensi degli articoli 31 e 33 del decreto legislativo 5 febbraio 1997, n. 22" e s.m.i.

3.1 Tipologia: rifiuti di ferro, acciaio e ghisa [100210] [170405] [160117] [190118] [200140] [191202] [200140] [191202] e, limitatamente ai cascami di lavorazione, i rifiuti identificati dai codici [100299] e [120199].



3.1.1 Provenienza: attività industriali, artigianali, agricole, commerciali e di servizi; lavorazione di ferro, ghisa e acciaio, raccolta differenziata; impianti di selezione o di incenerimento di rifiuti; attività di demolizione.

3.1.2 Caratteristiche del rifiuto: rifiuti ferrosi, di acciaio, ghisa e loro leghe anche costituiti da cadute di officina, rottame alla rinfusa, rottame zincato, lamierino, cascami della lavorazione dell'acciaio, e della ghisa, imballaggi, fusti, latte, vuoti e lattine di metalli ferrosi e non ferrosi e acciaio anche stagnato; PCB, PCT <25 ppb, ed eventualmente contenenti inerti, metalli non ferrosi, plastiche, etc., <5% in peso, oli <10% in peso; non radioattivo ai sensi del decreto legislativo 17 marzo 1995, n. 230.

3.1.3 Attività di recupero: a) recupero diretto in impianti metallurgici [R4]; b) recupero diretto nell'industria chimica. [R4]; c) messa in riserva [R13] per la produzione di materia prima secondaria per l'industria metallurgica mediante selezione eventuale, trattamento a secco o a umido per l'eliminazione di materiali e/o sostanze estranee in conformità alle seguenti caratteristiche [R4]:

- oli e grassi <0,1% in peso;
- PCB e PCT <25 ppb;
- Inerti, metalli non ferrosi, plastiche, altri materiali indesiderati max 1% in peso come somma totale solventi organici <0,1% in peso;
- polveri con granulometria <10 μ non superiori al 10% in peso delle polveri totali;
- non radioattivo ai sensi del decreto legislativo 17 marzo 1995, n. 230;
- non devono essere presenti contenitori chiusi o non sufficientemente aperti, né materiali pericolosi e/o esplosivi e/o armi da fuoco intere o in pezzi.

3.1.4 Caratteristiche delle materie prime e/o dei prodotti ottenuti: a) metalli ferrosi o leghe nelle forme usualmente commercializzate; b) sali inorganici di ferro nelle forme usualmente commercializzate; c) materia prima secondaria per l'industria metallurgica conforme alle specifiche CECA, AISI, CAEF e UNI.

4.1.3 CAVI E ISOLAMENTO

I cavi in alluminio con isolante prodotti dalle attività di dismissione saranno soggetti alla disciplina dei rifiuti e potranno essere recuperati come codice CER 170411 tramite conferimento, a mezzo di trasportatori autorizzati, a soggetti autorizzati al recupero.

Le modalità di recupero che verranno adottate dal soggetto autorizzato saranno conformi a quanto previsto dal Decreto 5 febbraio 1998 "Individuazione dei rifiuti non pericolosi sottoposti alle procedure semplificate di recupero ai sensi degli articoli 31 e 33 del decreto legislativo 5 febbraio 1997, n. 22" e s.m.i.



5.7 Tipologia: spezzoni di cavo con il conduttore di alluminio ricoperto [160216] [170402] [170411].

5.7.1 **Provenienza:** scarti industriali o da demolizione e manutenzione di linee elettriche, di telecomunicazioni e di apparati elettrici, elettrotecnici e elettronici.

5.7.2 **Caratteristiche del rifiuto:** fili o cavi o trecce di alluminio puro o in lega ricoperti con materiali termoplastici, elastomeri, carta impregnata con olio o tessuto fino al 50%, piombo fino al 55%.

5.7.3 **Attività di recupero:** a) messa in riserva [R13] con lavorazione meccanica (cesoiatura, triturazione, separazione magnetica, vibrovagliatura e separazione densimetrica) per asportazione del rivestimento, macinazione e granulazione della gomma e della frazione plastica, granulazione della frazione metallica per sottoporla all'operazione di recupero nell'industria metallurgica [R4] e recupero della frazione plastica nell'industria delle materie plastiche [R3]. b) pirotrattamento per asportazione del rivestimento e successivo recupero nell'industria metallurgica [R4].

5.7.4 **Caratteristiche delle materie prime e/o dei prodotti ottenuti:** alluminio e piombo nelle forme usualmente commercializzate, prodotti plastici e in gomma nelle forme usualmente commercializzate.

4.1.4 MATERIALI INERTI

Tali materiali potranno essere recuperati come codice CER 170504, tramite conferimento, a mezzo di trasportatori autorizzati, a soggetti autorizzati al recupero.

Le modalità di recupero che verranno adottate dal soggetto autorizzato saranno conformi a quanto previsto dal Decreto 5 febbraio 1998 "Individuazione dei rifiuti non pericolosi sottoposti alle procedure semplificate di recupero ai sensi degli articoli 31 e 33 del decreto legislativo 5 febbraio 1997, n. 22" e s.m.i.

7.31-bis Tipologia: terre e rocce da scavo [170504].

7.31-bis.1 **Provenienza:** attività di scavo.

7.31-bis.2 **Caratteristiche del rifiuto:** materiale inerte vario costituito da terra con presenza di ciottoli, sabbia, ghiaia, trovanti, anche di origine antropica.

7.31-bis.3 **Attività di recupero:** a) industria della ceramica e dei laterizi [R5]; b) utilizzo per recuperi ambientali (il recupero è subordinato all'esecuzione del test di cessione sul rifiuto tal quale secondo il metodo in allegato 3 al presente decreto) [R10]; c) formazione di rilevati e sottofondi stradali (il recupero è subordinato all'esecuzione del test di cessione sul rifiuto tal quale secondo il metodo in allegato 3 al presente decreto) [R5].

7.31-bis.4 **Caratteristiche delle materie prime e/o dei prodotti ottenuti:** prodotti ceramici nelle



forme usualmente commercializzate.

4.1.5 ELEMENTI IN CALCESTRUZZO

Il calcestruzzo armato pulito prodotto dalle attività di dismissione sarà soggetto alla disciplina dei rifiuti e potrà essere recuperato come codice CER 170904, tramite conferimento a mezzo di trasportatori autorizzati, a soggetti autorizzati al recupero.

Le modalità di recupero che verranno adottate dal soggetto autorizzato saranno conformi a quanto previsto dal Decreto 5 febbraio 1998 "Individuazione dei rifiuti non pericolosi sottoposti alle procedure semplificate di recupero ai sensi degli articoli 31 e 33 del decreto legislativo 5 febbraio 1997, n. 22" e s.m.i.

7.1 Tipologia: rifiuti costituiti da laterizi, intonaci e conglomerati di cemento armato e non, comprese le traverse e traversoni ferroviari e i pali in calcestruzzo armato provenienti da linee ferroviarie, telematiche ed elettriche e frammenti di rivestimenti stradali, purché privi di amianto [101311] [101311] [170101] [170102] [170103] [170802] [170107] [170904] [200301].

7.1.1 Provenienza: attività di demolizione, frantumazione e costruzione; selezione da RSU e/o RAU; manutenzione reti; attività di produzione di lastre e manufatti in fibrocemento.

7.1.2 Caratteristiche del rifiuto: materiale inerte, laterizio e ceramica cotta anche con presenza di frazioni metalliche, legno, plastica, carta e isolanti escluso amianto a) messa in riserva di rifiuti inerti [R13] per la produzione di materie prime secondarie per l'edilizia, mediante fasi meccaniche e tecnologicamente interconnesse di macinazione, vagliatura, selezione granulometrica e separazione della frazione metallica e delle frazioni indesiderate per l'ottenimento di frazioni inerti di natura lapidea a granulometria idonea e selezionata, con eluato del test di cessione conforme a quanto previsto in allegato 3 al presente decreto [R5]; b) utilizzo per recuperi ambientali previo trattamento di cui al punto a) (il recupero è subordinato all'esecuzione del test di cessione sul rifiuto tal quale secondo il metodo in allegato 3 al presente decreto [R10]; c) utilizzo per la realizzazione di rilevati e sottofondi stradali e ferroviari e aeroportuali, piazzali industriali previo trattamento di cui al punto a) (il recupero è subordinato all'esecuzione del test di cessione sul rifiuto tal quale secondo il metodo in allegato 3 al presente decreto [R5].

7.1.3 Attività di recupero: a) messa in riserva di rifiuti inerti [R13] per la produzione di materie prime secondarie per l'edilizia, mediante fasi meccaniche e tecnologicamente interconnesse di macinazione, vagliatura, selezione granulometrica e separazione della frazione metallica e delle frazioni indesiderate per l'ottenimento di frazioni inerti di natura lapidea a granulometria idonea e selezionata, con eluato del test di cessione conforme a quanto previsto in allegato 3 al presente decreto [R5]; b) utilizzo per recuperi ambientali previo trattamento di cui al punto a) (il recupero è subordinato all'esecuzione del test di cessione sul rifiuto tal quale secondo il metodo in allegato 3



al presente decreto [R10]; c) utilizzo per la realizzazione di rilevati e sottofondi stradali e ferroviari e aeroportuali, piazzali industriali previo trattamento di cui al punto a) (il recupero è subordinato all'esecuzione del test di cessione sul rifiuto tal quale secondo il metodo in allegato 3 al presente decreto [R5].

7.1.4 Caratteristiche delle materie prime e/o dei prodotti ottenuti: materie prime secondarie per l'edilizia con caratteristiche conformi all'allegato C della circolare del Ministero dell'ambiente e della tutela del territorio 15 luglio 2005, n. UL/2005/5205.

4.1.6 QUADRI ELETTRICI, TRASFORMATORI E APPARECCHIATURE ELETTRICHE ED ELETTRONICHE

I quadri elettrici, trasformatori e apparecchiature elettriche ed elettroniche prodotto dalle attività di dismissione sarà soggetto alla disciplina dei rifiuti e potrà essere recuperato come codice CER 200136, tramite conferimento a mezzo di trasportatori autorizzati, a soggetti autorizzati al recupero.

Le modalità di recupero che verranno adottate dal soggetto autorizzato saranno conformi a quanto previsto dal Decreto 5 febbraio 1998 "Individuazione dei rifiuti non pericolosi sottoposti alle procedure semplificate di recupero ai sensi degli articoli 31 e 33 del decreto legislativo 5 febbraio 1997, n. 22" e s.m.i.

5.6 Tipologia: rottami elettrici ed elettronici contenenti e non metalli preziosi [160216] [160214] [200136] [200140].

5.6.1 Provenienza: industria componenti elettronici; costruzione, installazione e riparazione apparecchiature elettriche e elettroniche, altre attività di recupero; attività commerciali, industriali e di servizio.

5.6.2 Caratteristiche del rifiuto: oggetti di pezzatura variabile, esclusi tubi catodici, costituiti da parti in resine sintetiche, vetro o porcellana e metalli assiemati, alcuni con riporto di metalli preziosi quali Ag 0,05-15%, Au 0,002- 5%, Pt fino a 0,2%, Pd fino a 0,5% e contenenti Cu fino a 50%, Pb fino a 5%, Ni fino a 10%, Zn fino a 5%, Fe fino a 80%, ottone e bronzo fino al 15%, Cr <5%, Cd <0,006%.

5.6.3 Attività di recupero: a) separazione dei componenti contenenti metalli preziosi; pirotrattamento, macinazione e fusione delle ceneri, raffinazione per via idrometallurgica [R4]; b) macinazione e granulazione della gomma e della frazione plastica e recupero nell'industria delle materie plastiche [R3].

5.6.4 Caratteristiche delle materie prime e/o dei prodotti ottenuti: a) metalli preziosi e altri metalli ferrosi e non ferrosi nelle forme usualmente commercializzate; b) prodotti plastici e in gomma nelle forme usualmente commercializzate.



4.1.7 OLI ESAUSTI E LIQUIDI REFRIGERANTI

L'olio presente all'interno dei trasformatori delle WTG e liquidi refrigeranti, prodotti dalle attività di dismissione saranno soggetti alla disciplina dei rifiuti e potranno essere recuperati come codice CER 130308, tramite conferimento a mezzo di trasportatori autorizzati, a soggetti autorizzati allo smaltimento.

Il Decreto 5 febbraio 1998 "Individuazione dei rifiuti non pericolosi sottoposti alle procedure semplificate di recupero ai sensi degli articoli 31 e 33 del decreto legislativo 5 febbraio 1997, n. 22" e s.m.i. non prevede modalità di recupero in quanto tale categoria di materiale è categorizzato quale rifiuto pericoloso ai sensi della direttiva 91/689/CEE relativa appunto ai rifiuti pericolosi.

4.2 CLASSIFICAZIONE DEI MATERIALI PROVENIENTI DALLA DISMISSIONE

Alla luce di quanto argomentato in precedenza è possibile procedere ad una classificazione preliminare dei materiali di risulta che si produrranno a seguito delle demolizioni/smontaggi:

Tipologia materiale di risulta	Provenienza	Codice CER
Fibra di vetro e carbonio e resina epossidica	pale eoliche	-
Ferro ed acciaio	torre aerogeneratore	17 04 05
Cavi in alluminio	cavidotto	17 04 11
Materiali inerti	strade, piazzole, movimenti terra	17 05 04
Elementi in calcestruzzo	Fondazioni Aerogeneratori, aerogeneratori,	17 09 04
Quadri elettrici, trasformatori e apparecchiature elettriche ed	Componentistica aerogeneratori,	20 01 36



elettroniche		
Oli esauriti e liquidi refrigeranti	Trasformatore all'interno dell'aerogeneratore	13 03 08

Tabella 4 - Classificazione preliminare dei materiali a seguito di demolizioni/smontaggi

5 PIANIFICAZIONE DELLE ATTIVITA' DI DISMISSIONE

5.1 INDIVIDUAZIONE MACCHINARI PER ATTIVITA' DI DISMISSIONE

I principali macchinari da utilizzarsi possono essere così di seguito elencati:

- gru di grande portata;
- autogru;
- pale gommate;
- escavatori;
- bob-cat;
- carrelloni trasporto mezzi meccanici;
- autocarri per trasporto inerti;
- autoarticolati per trasporto carichi fuori misura;
- piattaforme di lavoro elevabili.



6 RIPRISTIO DELLO STATO DEI LUOGHI

6.1 INTERVENTI NECESSARI AL RIPRISTINO

La dismissione dell'impianto potrebbe provocare fasi di erosioni superficiali, pertanto si farà riferimento all'utilizzo di tecniche di ingegneria naturalistica per gli interventi finalizzati al ripristino vegetazionale dell'area, per tutte quelle zone oggetto di ripristino che non saranno destinate a suolo agricolo.

Gli obiettivi principali di questa forma di rinaturalizzazione sono i seguenti:

- riabilitare, mediante attenti criteri ambientali, le zone soggette ai lavori che hanno subito una modifica rispetto alle condizioni pregresse;
- consentire una migliore integrazione paesaggistica dell'area interessata dalle modifiche.

Gli obiettivi esposti possono essere perseguiti attraverso l'implementazione dei seguenti punti:

- si dovrà prestare particolare attenzione durante la fase di adagiamento della terra vegetale, facendo prima un adeguata sistemazione del suolo che dovrà riceverla, in particolar modo per le porzioni di suolo da destinare a coltivazione agricola;
- effettuare un'attenta e mirata selezione delle specie erbacee, arbustive ed arboree più adatte. Particolare cura si dovrà porre nella scelta delle tecniche di semina e di piantumazione, con riferimento alle condizioni chimico-fisiche ed ecologiche del suolo che si intende ripristinare.

6.1.1 TRATTAMENTO DEI SUOLI

Le soluzioni da adottare riguardano la stesura della terra vegetale, la preparazione e scarificazione del suolo secondo le tecniche classiche. Il carico e la distribuzione della terra si realizza generalmente con una pala meccanica e con camion da basso carico, che la scaricheranno nelle zone d'uso.

Quando le condizioni del terreno lo consentano si effettueranno passaggi con un rullo prima della semina. Queste operazioni si rendono necessarie per sgretolare eventuali ammassi di suolo e per prepararlo alle fasi successive.

6.1.2 OPERE DI SEMINA E PIANTUMAZIONE

Una volta terminati i lavori di trattamento del suolo, si procede alla semina di specie erbacee con elevate capacità radicanti in maniera tale da poter fissare il suolo. In questa fase è consigliata, per la semina delle specie erbacee, la tecnica dell'idrosemina senza pressione.

In particolare, è consigliabile l'adozione di un manto di sostanza organica triturrata (torba e paglia),



spruzzata insieme ad un legante bituminoso ed ai semi; tale sistema consente un'immediata protezione dei terreni ancor prima della crescita delle specie seminate ed un rapido accrescimento delle stesse. Questa fase risulta di particolare importanza ai fini di:

- 1) mantenere una adeguata continuità della copertura vegetale circostante;
- 2) proteggere la superficie dall'erosione;
- 3) consentire una continuità dei processi pedogenetici, in maniera tale che si venga a ricostituire un orizzonte organico superficiale che permetta successivamente la ricolonizzazione naturale senza l'intervento dell'uomo.

L'obiettivo ottimale è quello di ottenere una copertura erbacea del 50-60%; inoltre, la zona interessata si arricchirà celermente con i semi provenienti dalle zone limitrofe e l'evoluzione naturale farà scomparire più o meno rapidamente alcune specie della miscela seminata a vantaggio della flora autoctona.

Le specie erbacee selezionate dovranno possedere le seguenti caratteristiche:

- attecchimento rapido, poiché, non essendo interrate, potrebbero essere sottoposte a dilavamento;
- poliannuali, per dare il tempo di entrata a quelle spontanee;
- adattabilità su suoli accidentati e compatti;
- sistema radicale forte e profondo per l'attecchimento e la resistenza alla siccità.

Lo scopo delle piantagioni di arbusti è quello di riprodurre, sulle nuove superfici, le caratteristiche visive del terreno circostante, lasciando inalterata la sua funzionalità ecologica e di protezione idrogeologica.

La scelta delle specie dovrà seguire i seguenti criteri:

- carattere autoctono;
- ridotte richieste in quanto a suolo, acqua e semina con ridotta manutenzione;
- presenza nei vivai;

La distribuzione degli esemplari deve essere tale che una unità di arbusto occupi da 0,3 a 0,9 m², e si preferisce una distribuzione a macchia piuttosto che allineata.

6.1.3 CRITERI DI SCELTA DELLE SPECIE

È chiaro come l'ecologia delle specie presenti sia espressione delle condizioni stazionali.

Poiché, nelle opere di sistemazione previste, dovranno essere impiegate unicamente specie vegetali autoctone, la scelta sulle specie da adottare è possibile soltanto previa l'analisi sulla vegetazione. Non saranno dunque ammissibili scelte di specie con le seguenti caratteristiche:



- specie invasive con forti capacità di espansione in aree degradate;
- specie alloctone con forte capacità di modifica dei gradienti ecologici;
- specie autoctone ma non proprie dell'ambiente indagato.

6.1.4 METODICHE DI INTERVENTO

Nella scelta delle metodiche da mettere in atto per la rinaturalizzazione del sito, si è tenuto conto delle esigenze sopra esposte.

Per tale motivo si predilige un intervento di rivestimento in grado di proteggere rapidamente il terreno dall'erosione superficiale mediante la loro azione di copertura esercitata sull'intera superficie. L'utilizzo di interventi di rivestimento permetterà un'azione coprente e protettiva del terreno. In questo caso, l'impiego di un gran numero di piante, di semi, o di parti vegetali per unità di superficie, permette la protezione della superficie del terreno dall'effetto dannoso delle forze meccaniche. Inoltre, tali interventi, consentiranno un miglioramento del bilancio dell'umidità e del calore favorendo dunque lo sviluppo delle specie vegetali. Tali interventi sono inoltre mirati ad una rapida protezione delle superfici spoglie.

Per l'esecuzione di tali operazioni è stata scelta la metodica dell'idrosemina. Infatti, nei terreni particolarmente poveri di sostanze nutritive e facilmente erodibili dalle acque meteoriche, l'idrosemina, adottata in periodi umidi (autunno), si rivela un'ottima metodica per la protezione di tali aree. Il materiale da utilizzare è un prodotto in miscuglio pronto composto da semente, concimi, sostanze di miglioramento del terreno, agglomerati e acqua.

La miscela prevede differenti dosi per ettaro che verranno adeguatamente scelte in fase di realizzazione delle opere di rinverdimento.

Qualora si osservi una crescita troppo lenta, rada o nulla si dovrà procedere ad un nuovo trattamento in modo da evitare una eccessiva presenza delle aree di radura.



7 STIMA DEI COSTI DI DISMISSIONE DELLE OPERE

Di seguito si riporta la tabella con la stima dei costi di dismissione delle componenti di impianto, concludendo che il costo ad oggi stimato per la dismissione completa dell'impianto è pari a **10.897.974,00 €**.

NR. TARIFFA	DESIGNAZIONE DEI LAVORI	IMPORTO TOTALE
	<u>OPERE CIVILI</u>	€ 7.846.541,00
1.d	DISMISSIONE AEROGENERATORI	
1.1.d	<i>LAVORI DI SMOBILIZZO degli aerogeneratori. Tale lavorazione è comprensiva del nolo a caldo di autocarri e grù, manodopera specializzata per il disassemblaggio aerogeneratore, smontaggio pale e conci e trasporto del materiale agli impianti di recupero. Il recupero dei materiali è a carico del fornitore.</i>	
2.d	DEMOLIZIONE FONDAZIONI AEROGENERATORI	
2.1.d	<i>DEMOLIZIONE CONTROLLATA di strutture edili, industriali e stradali con uso di cemento spaccaroccia Demolizione controllata di strutture edili, industriali e stradali con uso di cemento spaccaroccia, comprese le perforazioni a rotoperussione del diametro di 4 cm, il taglio dei ferri di armatura (quando presenti) e l'avvicinamento al luogo di deposito provvisorio, in attesa del trasporto allo scarico; escluso carico, trasporto e scarico a discarica controllata: su rocce, pietrame, trovanti e simili.</i>	
2.2.d	<i>TRASPORTO A DISCARICA AUTORIZZATA controllata di materiali di risulta Trasporto a discarica autorizzata controllata di materiali di risulta, con autocarro di portata fino a 50 q, compresi carico eseguito anche a mano o in zone disagiate, viaggio, scarico, spandimento del materiale ed esclusi gli eventuali oneri di discarica autorizzata per trasporti fino a 10 km</i>	
3.d	DISMISSIONE PIAZZOLE E AREE DI STOCCAGGIO/TRASBORDO	
3.1.d	<i>SEMINA a spaglio manuale su superficie piana o inclinata, con</i>	



NR. TARIFFA	DESIGNAZIONE DEI LAVORI	IMPORTO TOTALE
	<i>fornitura di miscuglio di semi di specie erbacee selezionate in ragione di 40 Semina a spaglio manuale su superficie piana o inclinata, con fornitura di miscuglio di semi di specie erbacee selezionate in ragione di 40</i>	
4.d	DISMISSIONE STRADE	
4.1.d	<i>SCAVO DI SBANCAMENTO Scavo di sbancamento effettuato con mezzi meccanici compresa la rimozione di arbusti e ceppaie, la profilatura delle pareti, la regolarizzazione del fondo, il carico sugli automezzi ed il trasporto fino ad una distanza massima di 3000 m all'interno del cantiere: in rocce sciolte (argilla, sabbia, ghiaia, pozzolana, lapillo, terreno vegetale e simili o con trovanti fino ad 1 mc)</i>	
4.2.d	<i>RINTERRO con materiale di risulta proveniente da scavo Rinterro con materiale di risulta proveniente da scavo, compreso l'avvicinamento dei materiali, il compattamento a strati dei materiali impiegati fino al raggiungimento delle quote del terreno preesistente ed il costipamento prescritto. Compreso ogni onere</i>	
4.3.d	<i>FORMAZIONE DI RILEVATO secondo le sagome prescritte con materiali idonei Formazione di rilevato secondo le sagome prescritte con materiali idonei, provenienti sia dagli scavi che dalle cave ovvero provenienti da riciclo e conformi alla EN 12620:2002 e smi, il compattamento a strati fino a raggiungere la densità prescritta, l'umidimento, la profilatura dei cigli, delle banchine e delle scarpate rivestite con terra vegetale; compresa ogni lavorazione ed onere per dare il rilevato compiuto a perfetta regola d'arte: per materiali provenienti dagli scavi, con distanza massima pari a 5000 m</i>	
4.4.d	<i>SEMINA a spaglio manuale su superficie piana o inclinata, con fornitura di miscuglio di semi di specie erbacee selezionate in ragione di 40 Semina a spaglio manuale su superficie piana o inclinata, con fornitura di miscuglio di semi di specie erbacee selezionate in ragione di 40</i>	
	<u>OPERE ELETTRICHE</u>	€ 3.051.433.00



NR. TARIFFA	DESIGNAZIONE DEI LAVORI	IMPORTO TOTALE
5.d	DISMISSIONE CAVIDOTTI, CABINE DI RACCOLTA, RETE DI TERRA E FIBRA OTTICA	
5.1.d	<i>FRESATURA DI PAVIMENTAZIONI STRADALI Fresatura di pavimentazioni stradali di conglomerato bituminoso, compreso ogni onere per poter consegnare la pavimentazione completamente pulita, con esclusione del trasporto del materiale di risulta al di fuori del cantiere Per spessori compresi fino ai 3 cm al mq per ogni cm di spessore</i>	
5.2.d	<i>SCAVO A SEZIONE OBBLIGATA CON CARICO SU MEZZO DI TRASPORTO Scavo a sezione obbligata fino alla profondità di 2 m, compresa l'estrazione e l'aggotto di eventuali acque, fino ad un battente massimo di 20 cm, il carico sugli automezzi ed il trasporto fino ad una distanza massima di 3000 m all'interno del cantiere in rocce sciolte (argilla, sabbia, ghiaia, pozzolana, lapillo, terreno vegetale e simili o con trovanti fino ad 1 mc)</i>	
5.3.d	<i>RIMOZIONE POZZETTI in cemento armato prefabbricato di qualsiasi tipo o destinazione d'uso, compreso lo scavo necessario ed ogni onere per la rimozione, il trasporto ed il deposito nel luogo indicato nell'ambito del cantiere, o in discarica autorizzata (oneri compresi), compreso inoltre l'eventuale onere di riempimento.</i>	
5.4.d	<i>RIMOZIONE E SMALTIMENTO DI FIBRA OTTICA monomodale 24 fibre completa di accessori</i>	
5.5.d	<i>DISMISSIONE CABINA DI RACCOLTA 36 kV Recupero apparecchiature e materiale di tipo elettrico (cavi di potenza, cavi di terra, fibra ottica, quadri, gruppo elettrogeno, illuminazione, apparecchiature elettromeccaniche). Trasporto del materiale di risulta presso centri autorizzati al recupero e/o discariche. Dismissione della cabina, delle fondazioni della recinzione e dei piazzali. Trasporto del materiale di risulta presso centri autorizzati al recupero e/o discariche. - Risistemazione dell'area di connessione con apporto di vegetazione di essenze erbacee, arbustive ed arboree autoctone laddove preesistenti.</i>	



NR. TARIFFA	DESIGNAZIONE DEI LAVORI	IMPORTO TOTALE
5.6.d	<i>RINTERRO con materiale di risulta proveniente da scavo Rinterro con materiale di risulta proveniente da scavo, compreso l'avvicinamento dei materiali, il compattamento a strati dei materiali impiegati fino al raggiungimento delle quote del terreno preesistente ed il costipamento prescritto. Compreso ogni onere</i>	
5.7.d	<i>Conglomerato bituminoso per strato di usura (tappetino). Fornitura e posa in opera di conglomerato bituminoso per strati di usura provvisto di marcatura CE, costituito da una miscela di aggregati lapidei anche provenienti da riciclo e conformi alla EN 12620:2002 e smi,, bitume e promotori di adesione, al netto degli eventuali sovrapprezzi di cui alle voci PR.U.0520.230. Gli aggregati lapidei impiegati dovranno essere qualificati secondo la norma UNI EN 13043. L'aggregato grosso, interamente derivante da frantumazione, dovrà avere una Los Angeles 45% (UNI EN 1097- 8). L'aggregato fine, costituito da sabbie, prevalentemente calcaree, ricavate da frantumazione di ghiaie alluvionali o rocce, dovrà avere un equivalente in sabbia >70 (UNI EN 933-8). Il filler, proveniente da polvere di roccia, preferibilmente calcarea, da cemento, calce idrata o da calce idraulica, dovrà avere granulometria rispondente dalla norma UNI EN 933-10. La miscela degli aggregati dovrà presentare una composizione granulometrica compresa all'interno dei due fusi di riferimento riportati: Crivello 25 = passante 100%, Crivello 15 = passante 85-100%; Crivello 10 = passante 65-90%; Crivello 5 = passante 45-75%; Setaccio 2 = passante 30-55%; Setaccio 0,4 = passante 12-30%; Setaccio 0,18 = passante 7-20%; Setaccio 0,075 = passante 5-10%. Il bitume, del tipo 50/70, dovrà essere modificato chimicamente con un promotore di adesione, a base di esteri di acidi polifosforici, dosato allo 0,5% sul peso del bitume. Il tenore di bitume, riferito al peso degli aggregati, dovrà essere compreso tra 5%÷6%. Il conglomerato bituminoso finale dovrà avere una stabilità Marshall uguale o superiore a 12 kN; una rigidità Marshall COMMITTENTE: Wind Energy Montepaone Srl A R I P O R T A R E 1'027'242,48 pag. 5 Num.Ord. D I M E N S I O N I I M P O R T I TARIFFA DESIGNAZIONE DEI LAVORI Quantità par.ug. lung. Larg. H/peso unitario TOTALE R I P O R T O 1'027'242,48 compresa tra 2,5÷5,5 kN/mm (UNI EN 12697-34); una percentuale di vuoti residui compresa tra 4%÷6% (UNI EN 12697-8);</i>	



NR. TARIFFA	DESIGNAZIONE DEI LAVORI	IMPORTO TOTALE
	<p><i>una resistenza a trazione indiretta maggiore o uguale a 0,6 N/mm² (UNI EN 12697-23). Il conglomerato dovrà essere confezionato in impianti di tipo discontinuo, trasportato con autocarri adeguati, steso con idonee vibrofinitrici e compattato con rulli di peso sufficiente fino ad ottenere un piano omogeneo e regolare. È compresa la perfetta pulizia del piano di posa, nonché la mano di attacco con emulsione bituminosa al 55% di bitume, in ragione di 500-700 grammi per metro quadrato, compresa altresì ogni lavorazione ed onere per dare il lavoro compiuto a perfetta regola d'arte. Misurato compattato in opera</i></p>	
5.8.d	<p><i>Conglomerato bituminoso per strato di collegamento (binder) Fornitura e 21CL.PR.U.0 posa in opera di conglomerato bituminoso per strato di collegamento (binder) 520.180.a costituito da miscela di aggregati anche provenienti da riciclo e conformi alla EN 12620:2002 e smi, e bitume, secondo le prescrizioni del CSd'A, confezionato a caldo in idonei impianti, steso in opera con vibrofinitrici, e costipato con appositi rulli fino ad ottenere le caratteristiche del CSd'A, compreso ogni predisposizione per la stesa ed onere per dare il lavoro finito ed al netto degli eventuali sovrapprezzi di cui alle voci PR.U.0520.230. CONGLOMERATO BITUMINOSO TRADIZIONALE PER STRATI DI COLLEGAMENTO Fornitura e posa in opera di conglomerato bituminoso per strati di collegamento, binder, provvisto di marcatura CE, costituito da una miscela di aggregati lapidei anche provenienti da riciclo e conformi alla EN 12620:2002 e smi, bitume e promotori di adesione, al netto degli eventuali sovrapprezzi di cui alle voci PR.U.0520.230. Gli aggregati impiegati dovranno essere qualificati secondo la norma UNI EN 13043 (marcatura CE). L'aggregato grosso, derivante da frantumazione in una percentuale >30%, dovrà avere una Los Angeles 50 (UNI EN 933-8). Il filler, proveniente da polvere di roccia, preferibilmente calcarea, da cemento, calce idrata, calce idraulica, dovrà avere una granulometria come previsto dalla norma UNI EN 933-10. La miscela degli aggregati dovrà presentare una composizione granulometrica compresa all'interno dei due fusi di riferimento riportati: Crivello 30 = passante 100%; Crivello 25 = passante 88-100%, Crivello 15 = passante 55-100%; Crivello 10 = passante 45-75%; Crivello 5 = passante 30-55%; Setaccio 2 = passante 20-40%; Setaccio 0,42 = passante 7-23%; Setaccio 0,18 = passante 5-15%; Setaccio 0,075 = passante 4-8%. Il</i></p>	



NR. TARIFFA	DESIGNAZIONE DEI LAVORI	IMPORTO TOTALE
	<p><i>bitume, del tipo 50/70, dovrà essere modificato chimicamente con un promotore di adesione, a base di esteri di acidi polifosforici, dosato allo 0,5% sul peso del bitume. Il tenore di bitume, riferito al peso degli aggregati, dovrà essere compreso tra 4,5%÷5,5%. Il conglomerato bituminoso finale dovrà avere una stabilità Marshall uguale o superiore a 10 kN; una rigidità Marshall compresa tra 2÷4,5 kN/mm (UNI EN 12697-34); una percentuale di vuoti residui compresa tra 4%÷7% (UNI EN 12697-8); una resistenza a trazione indiretta maggiore o uguale a 0,6 N/mm² (UNI EN 12697-23). Il conglomerato dovrà essere confezionato in impianti di tipo discontinuo, trasportato con autocarri adeguati, steso con idonee vibrofinitrici e compattato con rulli di peso sufficiente fino ad ottenere un piano omogeneo e regolare. È compresa la perfetta pulizia del piano di posa, nonché la mano di attacco con emulsione bituminosa al 55% di bitume, in ragione di 500-700 grammi per metro quadrato, compresa altresì ogni lavorazione ed onere per dare il lavoro compiuto a perfetta regola d'arte. Misurato compattato in opera.</i></p>	
	<u>TOTALE</u>	€ <u>11.051.550,00</u>

Il tecnico

Ing. Leonardo Sblendido